

 **cybex**
GOLD

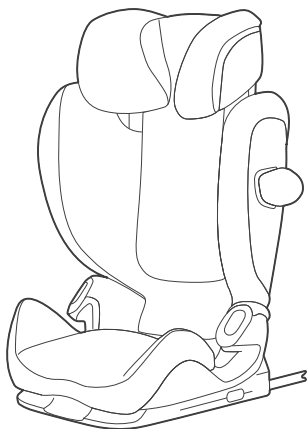
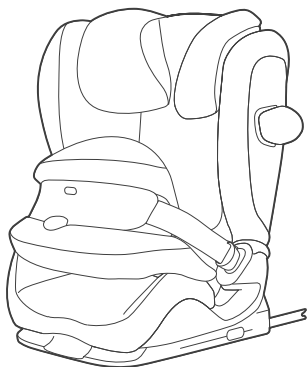

PALLAS G3

UN R129/04, i-Size

76 cm – 150 cm

> 15 M - approx. 12 Y

USER GUIDE

BEDIENUNGSANLEITUNG / GUIDA UTENTE / GUIDE D'UTILISATEUR / GEBRUIKERSHANDLEIDING / INSTRUKCJA OBSŁUGI / HASZNÁLATI ÚTMUTATÓ / UŽIVATEĽSKÁ PRÍRUČKA / POUŽÍVATEĽSKÁ PRÍRUČKA / GUÍA DEL USUARIO / MANUAL DO UTILIZADOR / BRUKSANVISNING / BRUKERVEILEDNING / KÄYTTÖOPAS / BRUGERVEJLEDNING / UPORABNIŠKI PRIROČNIK / KORISNIČKI PRIRUČNIK / РУКОВОДСТВО ПОЛЬЗОВАТЕЛЯ / ПОСІБНИК КОРИСТУВАЧА / KASUTUSJUHEND / NAUDOTOJO VADOVAS / LIETOTĀJA ROKASGRĀMATA / KULLANICI KILAVUZU / РЪКОВОДСТВО ЗА ПОТРЕБИТЕЛЯ / КОРИСНИЧКО УПУТСТВО / ΕΓΧΕΙΡΙΔΙΟ ΧΡΗΣΤΗ / GHIDUL UTILIZATORULUI / KORISNIČKI VODIČ / UDHËZUESI I PËRDORUESIT / КОРИСНИЧКО УПАТСТВО / KORISNIČKO UPUTSTVO / उपयोगकर्ता गाइड / ရုံးပို့မှု / HƯỚNG DẪN SỬ DỤNG / PANDUAN PENGGUNA / 0959490100101 01-1630133 / 用户指南 / 使用指南 / ユーザーガイド / 사용자 안내서 / دليل المستخدم / מדרין משתמש



DE

EN

IT

FR

NL

PL

HU

CZ

SK

ES

PT

SE

NO

FI

DK

SL

HR

RU

UK

EE

LT

LV

TR

AR

HE

BG

SR

EL

RO

SQ

BS

MK

ME

HI

TH

VI

MS

HY

CMN

YUE

JA

KO



Download the CYBEX app and register
your product to unlock your benefits

VISUELLE SPRACHE

WARNUNG

Das Signalwort weist auf eine mögliche Gefahrensituation hin, die, wenn sie nicht vermieden wird, zum Tod oder zu schweren Verletzungen führen kann.

HINWEIS

Das Signalwort weist auf eine mögliche gefährliche Situation hin, die zu Sachschäden am Produkt oder anderem Eigentum führen kann, wenn sie nicht gemieden wird.



Tipps und Besonderheiten, die die Bedienung des Kindersitzes erleichtern.



Videoanleitung



Korrekt



Sprachausgabe



Falsch



Zurück zum
Inhaltsverzeichnis



Hörbares Signal

INHALTSVERZEICHNIS

ZULASSUNG	5
SICHERHEIT	5
SITZKOMponentEN	10
DER RICHTIGE PLATZ IM FAHRZEUG	11
EINBAU DES KINDERSITZES IN DAS FAHRZEUG	13
AUSBAU DES KINDERSITZES AUS DEM FAHRZEUG	15
ANPASSEN DER KOPFSTÜTZE	15
KORREKTER INSTALLATIONSMODUS	16
ANSCHNALLEN MIT FANGKÖRPER: 76 CM – 105 CM (MAX. 21 KG)	16
WECHSEL VOM FANGKÖRPER (76 CM – 105 CM) ZUM FAHRZEUGGURT (100 CM – 150 CM)	18
SICHERN DES KINDES OHNE FANGKÖRPER: 100 CM – 150 CM	18
EINSTELLEN DER LIEGEPOSITION	19
SEITENPROTEKTOREN	20
NEIGUNGSVERSTELLBARE KOPFSTÜTZE	21
AB- UND AUFZIEHEN DES BEZUGES	21
REINIGUNG	22
PFLEGE	22
PRODUKTLEBENSDAUER	23
ENTSORGUNG	23
HERSTELLERGARANTIE	24



ZULASSUNG

UN R129/04

CYBEX Pallas G3 mit Fangkörper:

76 cm – 105 cm, > 15 M, max. 21 kg

CYBEX Pallas G3 mit Dreipunkt-Automatikgurt: 100 cm – 150 cm

Alter: > 15 Monate bis ca. 12 Jahre

Vielen Dank, dass Sie sich bei der Wahl eines Kindersitzes für den **Pallas G3** entschieden haben.

SICHERHEIT



WICHTIG Lesen Sie diese Bedienungsanleitung vor dem Einbau des Kindersitzes in Ihr Fahrzeug sorgfältig durch und halten Sie sie zum späteren Nachschlagen immer griffbereit.

⚠️ WARNUNG

Nichtbeachtung der Herstelleranweisungen kann zu schweren Verletzungen oder zum Tod führen.

Damit Ihr Kind richtig geschützt werden kann, ist es unbedingt notwendig, den Kindersitz so zu verwenden, wie es in dieser Anleitung beschrieben wird.

⚠️ WARNUNG

Die Verwendung nicht zugelassener modifizierter Kindersitze kann zu schweren Verletzungen oder zum Tod führen.

Ohne Genehmigung der Zulassungsstelle dürfen keine Veränderungen am Kindersitz vorgenommen und keine Ergänzungen hinzugefügt werden.



Wichtige Informationen

- Dieser Kindersitz ist gemäß UN R129/04 zugelassen.
- Erst wenn Ihr Kind älter als 15 Monate ist und eine Größe von 76 cm erreicht hat, dürfen Sie den Kindersitz verwenden.
- Dieser Kindersitz darf nur auf Fahrzeugsitzen eingebaut werden, welche laut Fahrzeughandbuch zur Verwendung von Kinderrückhaltesystemen zugelassen sind.
- Nur geeignet für Fahrzeugsitze mit Dreipunkt-Automatikkurt, die nach UN Regulierung Nr. 16 oder gleichwertigem Standard zugelassen sind.
- Benutzen Sie niemals andere als die in der Bedienungsanleitung beschriebenen und am Sitz markierten Punkte, um den Kindersitz zu befestigen.
- Die Rückenlehne des Kindersitzes muss an der Lehne des Fahrzeuges flächig aufliegen.
- Der Schultergurt muss schräg nach hinten verlaufen und darf nie nach vorne zum oberen Gurtpunkt im Fahrzeug führen.
- Das Fahrzeuggurtschloss darf keinesfalls über die Armlehne reichen. Ist die Gurtpeitsche zu lang, ist der Kindersitz für eine Verwendung auf dieser Position im Fahrzeug nicht geeignet.
- Der Dreipunktgurt darf nur über die dafür vorgesehenen Führungen verlaufen. Die Gurtführung wird in diesem Handbuch genau beschrieben und ist zudem am Kindersitz grün markiert.
- Der Beckengurt muss auf beiden Seiten so tief wie möglich über der Leistenbeuge Ihres Kindes verlaufen, um im Falle eines Unfalls optimal wirken zu können.
- Stellen Sie vor jedem Gebrauch sicher, dass der Fangkörper bzw. der Dreipunkt-Automatikkurt korrekt eingestellt ist und straff am Körper anliegt. Den Gurt auf keinen Fall verdrehen!
- Alle Gurte müssen straff sein und dürfen nicht verdreht sein!
- Nur eine korrekt eingestellte Kopfstütze bietet den größtmöglichen Schutz und Komfort für Ihr Kind und

gewährleistet außerdem den optimalen Verlauf des Schultergurtes.

- Bei Verwendung zwischen 76 cm – 100 cm Körpergröße ist der Fangkörper zwingend zu verwenden.
- Achten Sie immer darauf, dass der Kindersitz beim Schließen der Fahrzeugtür oder beim Verstellen der Rückbank nicht eingeklemmt wird.
- Der Kindersitz ist auch ohne linearen Seitenaufprallschutz getestet und zugelassen.
- Verwenden Sie diesen Kindersitz nicht länger als 11 Jahre. Der Sitz ist während seiner Produktlebensdauer hohen Belastungen ausgesetzt, die mit steigendem Alter zu einer Veränderung der Qualität des Materials führen.
- Versuchen Sie NICHT, den Kindersitz selbst über den Hausmüll zu entsorgen. Beachten Sie bitte die Entsorgungshinweise in dieser Bedienungsanleitung.



Sicherheitshinweise

⚠️ WARNUNG

Verletzungsgefahr durch ungesicherten Kindersitz

Bei einer Notbremsung oder einem Unfall kann ein ungesicherter Kindersitz zu Verletzungen Ihres Kindes führen.

- Für das Sichern des Kindes mit dem Fangkörper (76 cm – 105 cm, max. 21 kg) ist die Befestigung der ISOFIX-Rastarme allein nicht ausreichend: Es ist unbedingt erforderlich, zusätzlich den Top-Tether-Gurt zu installieren.
- Der Top-Tether-Gurt darf nur an den dazu vorgesehenen Ankerpunkten befestigt werden.
- Der Kindersitz muss auch dann, wenn er nicht benutzt wird, immer korrekt im Fahrzeug befestigt sein.

⚠️ WARNUNG

Verletzungsgefahr durch ungesicherte Gegenstände

Bei einer Notbremsung oder einem Unfall können ungesicherte Gegenstände zu Verletzungen Ihres Kindes oder andere Mitfahrer führen.

- Gepäckstücke oder andere Gegenstände im Fahrzeug müssen immer gut befestigt werden.

⚠️ WARNUNG

Lebensgefahr durch extreme Temperaturen

Eine längere Exposition des Kindes gegenüber extremen Temperaturen kann zu Verletzungen oder sogar zum Tod führen.

- Lassen Sie Ihr Kind nie unbeaufsichtigt im Fahrzeug zurück.

⚠️ WARNUNG

Verbrennungsgefahr durch heiße Bauteile

Die Teile des Kindersitzes heizen sich in der Sonne auf. Ihr Kind kann sich daran unter Umständen verbrennen.

- Schützen Sie Ihr Kind und den Kindersitz vor intensiver Sonneneinstrahlung.



⚠️ WARNUNG**Verletzungsgefahr durch beschädigten Kindersitz**

Aufgrund eines Unfalles können am Kindersitz Beschädigungen auftreten, die mit bloßem Auge nicht erkennbar sind.

- Bitte tauschen Sie nach einem Unfall unbedingt den Sitz aus.
Im Zweifelsfall wenden Sie sich an den Händler oder Hersteller.



SITZKOMponentEN

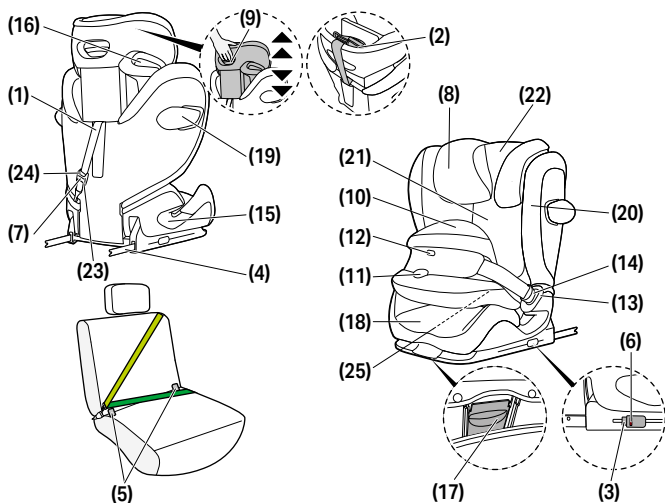

- | | | |
|--|--|--|
| (1) Top-Tether-Gurt | (10) Fangkörper
(76 cm – 105 cm) | (19) Linearer
Seitenaufprallschutz
(L.S.P.) |
| (2) Parkposition Top-Tether | (11) Verstelltaste | (20) Entriegelungstaste des
Seitenaufprallschutzes |
| (3) ISOFIX-
Entriegelungstasten | (12) Verriegelungsanzeige | (21) Rückenlehne |
| (4) ISOFIX-Rastarme | (13) Gurtschloss | (22) Neigungsverstellbare
Kopfstütze |
| (5) ISOFIX-
Befestigungspunkte | (14) Schlosszunge | (23) Top-Tether-Versteller |
| (6) ISOFIX-Indikatoren | (15) Beckengurtführung
(100 cm – 150 cm) | (24) Verstelltaste des
Top-Tethers |
| (7) Sicherheitsindikator des
Top-Tethers | (16) Schultergurtführung
(100 cm – 150 cm) | (25) Stauchach des
Benutzerhandbuchs |
| (8) Verstellbare Kopfstütze | (17) Positionsverstelltaste | |
| (9) Höhenverstellung der
Kopfstütze | (18) Sitzkissen | |

DER RICHTIGE PLATZ IM FAHRZEUG

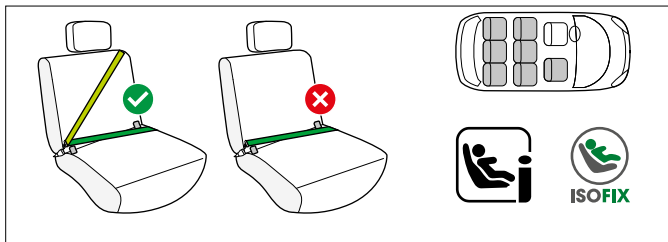

76 cm – 105 cm und > 15 M; Verwendung mit Fangkörper

Dies ist ein verbessertes Kinderrückhaltesystem der Kategorie i-Size. Es ist nach der UN Regulierung Nr. 129/04 zur Verwendung auf solchen Fahrzeugsitzen genehmigt, die gemäß den Angaben des Fahrzeugherstellers im Fahrzeughandbuch für i-Size-Rückhaltesysteme geeignet sind.

Wenn ein Fahrzeugsitz mit dem i-Size Logo gekennzeichnet ist, ist er in der Regel für die Verwendung mit allen i-Size Fahrzeugsitzen geeignet. Da Einschränkungen jedoch nicht ausgeschlossen werden können, empfehlen wir unsere Fahrzeug Kompatibilitätsliste zu prüfen.

Verfügt Ihr Fahrzeug über keinen i-Size Sitzplatz, überprüfen Sie bitte anhand der Fahrzeug Kompatibilitätsliste, ob eine Verwendung erlaubt ist.

Die aktuelle Version der Fahrzeug Kompatibilitätsliste erhalten Sie auf go.cybex-online.com/pallas-g3-car-compatibility.

100 cm – 150 cm; Verwendung mit Dreipunkt-Automatigurt

Der Kindersitz kann in der Regel auf jedem Fahrzeugsitz mit einem Dreipunkt-Fahrzeuggurt installiert werden. Da jedoch Einschränkungen auftreten können, empfehlen wir, unsere Fahrzeug



Kompatibilitätsliste zu prüfen. Sollte Ihr Fahrzeug nicht aufgeführt sein, wenden Sie sich bitte an unseren Kundenservice.

Die aktuelle Version der Fahrzeug Kompatibilitätsliste erhalten Sie auf go.cybex-online.com/pallas-g3-car-compatibility.

WARNUNG

Wird der Kindersitz mit einem Zweipunkt-Fahrzeuggurt gesichert, kann es bei einem Unfall zu schweren oder gar tödlichen Verletzungen des Kindes kommen. Der Kindersitz ist nicht für die Verwendung mit einem Zweipunkt- oder Beckengurt geeignet.

Bei der Benutzung mit Dreipunktgurt von 100 cm – 150 cm Körpergröße kann der Kindersitz auch ohne ISOFIX und Top-Tether verwendet werden. In diesem Fall muss der Kindersitz immer mit dem Dreipunkt-Fahrzeuggurt gesichert werden, selbst wenn kein Kind im Kindersitz sitzt.

Bitte vergewissern Sie sich anhand der Fahrzeug Kompatibilitätsliste, ob der Kindersitz in allen Kopfstützenpositionen ohne Einschränkungen verwendet werden kann.

In Ausnahmefällen kann der Kindersitz auch vorne am Beifahrersitz verwendet werden. Die Empfehlungen des Fahrzeugherstellers sind unbedingt zu befolgen.

 Ab einer Körpergröße von 135 cm kann die Kompatibilität des Kindersitzes mit ihrem Fahrzeug eingeschränkt sein.

EINBAU DES KINDERSITZES IN DAS FAHRZEUG

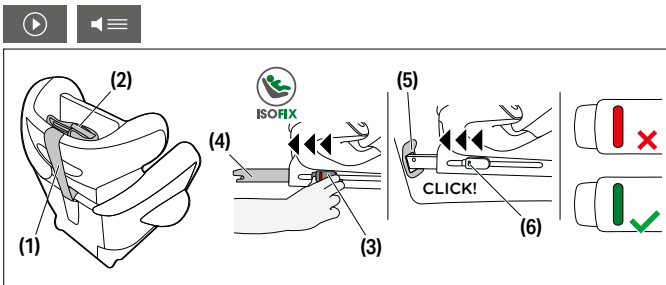

Achten Sie darauf, dass ...

- die umklappbaren Rückenlehnen der Fahrzeugsitze eingerastet sind und sich in einer aufrechten Position befinden.
 - bei Einbau des Kindersitzes auf dem Beifahrersitz, dieser in der hintersten Position steht.
1. Lösen Sie den Top-Tether-Gurt **(1)** aus der Parkposition **(2)**.
 2. Vergewissern Sie sich vor der Installation, dass sich der Kindersitz in der Sitzposition befindet.
 3. Betätigen Sie die ISOFIX-Entriegelungstasten **(3)**, um die ISOFIX-Rastarme **(4)** auszufahren.

💡 Beide Entriegelungstasten können unabhängig voneinander betätigt und die ISOFIX-Rastarme somit unabhängig voneinander verstellt werden.

4. Schieben Sie die ISOFIX-Rastarme **(4)** bis zum Anschlag aus der Basis des Kindersitzes.
5. Stellen Sie den Kindersitz auf den entsprechenden Fahrzeugsitz im Auto.

- ① **HINWEIS** An einigen Autositzen aus empfindlichem Material können durch die Benutzung von Kindersitzen Druckstellen, Beschädigungen und/oder Abfärbungen auftreten. Um dies zu vermeiden, können Sie z. B. einen Sitzschoner unterlegen.
6. Schieben Sie die beiden ISOFIX-Rastarme **(4)** in die ISOFIX-Befestigungspunkte **(5)**, bis diese mit einem hörbaren „KLICK“ einrasten. Die beiden ISOFIX-Sicherheitsindikatoren **(6)** schalten von Rot auf Grün.
7. Vergewissern Sie sich, dass der Sitz gut hält, indem Sie versuchen, ihn aus den ISOFIX-Befestigungspunkten **(5)** herauszuziehen.
8. Schieben Sie den Kindersitz gegen die Rückenlehne des Fahrzeugsitzes, bis dieser fest und vollflächig anliegt.
- 💡 Wechselseitiges Hin- und Herbewegen des Kindersitzes verspannt diesen zusätzlich mit der Rückenlehne des Fahrzeuges.
- 💡 Sollte die Kopfstütze des Fahrzeugs störend sein, ziehen Sie diese heraus oder nehmen Sie diese ganz ab (ausgenommen auf rückwärtsgerichteten Fahrzeugsitzen).
9. Führen Sie den Top-Tether-Gurt **(1)** über den Fahrzeugsitz und befestigen Sie ihn mit Hilfe des Schnapphakens am Ankerpunkt Ihres Fahrzeugs.
- 💡 Der Top-Tether-Gurt kann, wenn nötig, durch Drücken der Verstelltaste des Top-Tethers verlängert werden.
10. Straffen Sie den Top-Tether-Gurt **(1)**, bis der Sicherheitsindikator des Top-Tether-Gurtes **(7)** grün wird.
- 💡 Der Top-Tether-Gurt muss unter der Kopfstütze der Rückbank durchgeführt werden. Die Führung des Top-Tether-Gurtes über die Kopfstütze ist nicht zulässig.

AUSBAU DES KINDERSITZES AUS DEM FAHRZEUG

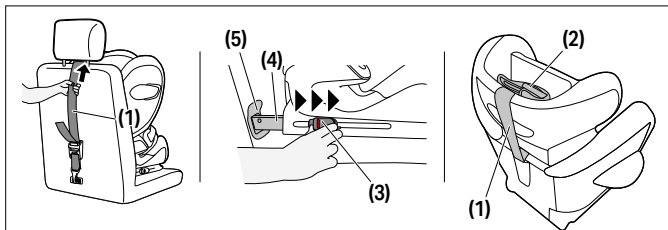

Führen Sie die Einbauschrirte in umgekehrter Reihenfolge durch.

1. Lösen Sie den Top-Tether-Gurt **(1)**.
2. Entriegeln Sie die ISOFIX-Rastarme **(4)** beidseitig, indem Sie die ISOFIX-Entriegelungstasten **(3)** drücken und gleichzeitig zurückziehen.
3. Ziehen Sie den Sitz aus den ISOFIX-Befestigungspunkten **(5)**.
4. Entfernen Sie den Kindersitz und schieben Sie die ISOFIX-Rastarme **(4)** vollständig in die Transportposition zurück.
5. Befestigen Sie den Top-Tether-Gurt **(1)** in der Parkposition **(2)**.

ANPASSEN DER KOPFSTÜTZE

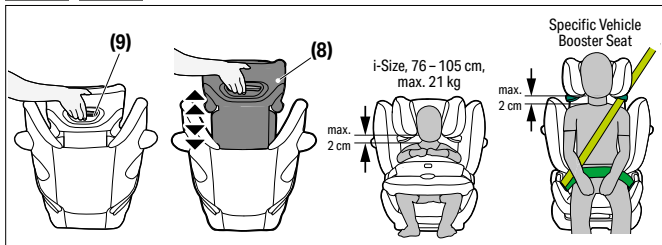

Die verstellbare Kopfstütze **(8)** kann durch ziehen des Verstellgriffs **(9)** an der Rückseite der Kopfstütze **(8)** angepasst werden. Stellen Sie die Kopfstütze so ein, dass der Abstand zwischen den Schultern des Kindes und der Kopfstütze nicht mehr als 2 cm beträgt.

💡 Die Höhe der Kopfstütze kann auch im eingebauten Zustand im Auto eingestellt werden.

KORREKTER INSTALLATIONSMODUS

	76 cm – 105 cm, max. 21 kg	100 cm – 150 cm
Installationmodus	mit Fangkörper	ohne Fangkörper
Installation		

ANSCHNALLEN MIT FANGKÖRPER: 76 CM – 105 CM (MAX. 21 KG)

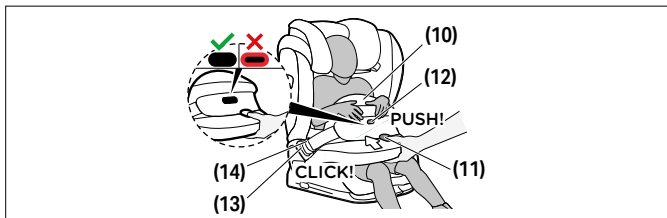

1. Lockern Sie den Fangkörper **(10)**, durch Betätigung der Verstelltaste **(11)** und ziehen Sie gleichzeitig den Fangkörper nach vorne.

2. Öffnen Sie das Gurtschloss **(13)** des Fangkörpers **(10)** durch Drücken der roten Entriegelungstaste am Kindersitz und legen Sie den Fangkörper neben den Kindersitz.
3. Setzen Sie Ihr Kind in den Kindersitz.

💡 Achten Sie auf eine korrekt eingestellte Kopfstütze.

4. Legen Sie den Fangkörper **(10)** wieder zurück und stecken Sie die Schlosszunge **(14)** des Fangkörpers in das zugehörige Gurtschloss **(13)** am Kindersitz, sodass diese mit einem hörbaren „KLICK“ einrastet.
5. Überprüfen Sie durch Ziehen am Fangkörper **(10)**, ob die Schlosszunge **(14)** ordnungsgemäß eingerastet ist.
6. Betätigen Sie die Verstelltaste **(11)** und schieben Sie den Fangkörper **(10)** in Richtung des Kindes. Bewegen Sie den Fangkörper **(10)** dabei ein wenig, indem Sie ihn nach vorne und hinten kippen, um einen optimalen Sitz und eine optimale Position zu erreichen. Der Fangkörper **(10)** muss eng am Körper und Becken des Kindes anliegen. Wenn Sie die Verstelltaste **(11)** loslassen, sollte die Verriegelungsanzeige **(12)** vollständig einrasten.

💡 Zeigt die Verriegelungsanzeige rot an, ist der Fangkörper nicht korrekt befestigt. Drücken Sie leicht gegen den Fangkörper bis die Verriegelung einrastet.

💡 Bei jedem Anschnallen des Kindes muss der korrekte Sitz des Fangkörpers überprüft werden.



WECHSEL VOM FANGKÖRPER (76 CM – 105 CM) ZUM FAHRZEUGGURT (100 CM – 150 CM)

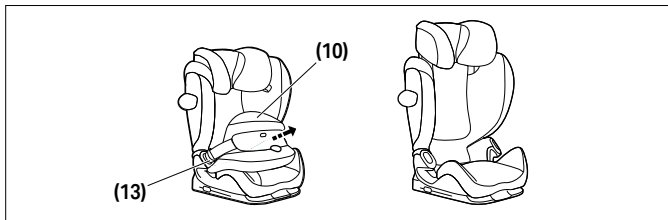

Ist Ihr Kind größer als 105 cm oder schwerer als 21 kg, entfernen Sie den Fangkörper **(10)**.

Öffnen Sie beide Gurtschlösser des Fangkörpers **(13)** und entnehmen Sie den Fangkörper **(10)**.

💡 Beachten Sie, dass eine Verwendung des Sitzes ohne Fangkörper nicht gestattet ist, bevor Ihr Kind eine Größe von ≥ 100 cm erreicht hat.

💡 Bewahren Sie den Fangkörper gut geschützt auf.

SICHERN DES KINDES OHNE FANGKÖRPER: 100 CM – 150 CM

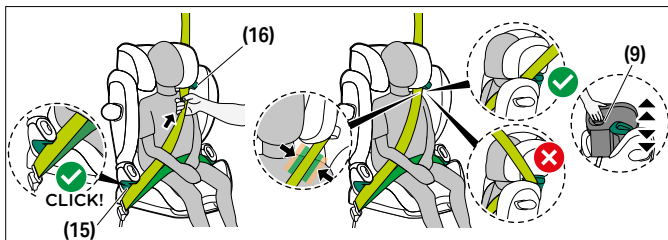

1. Führen Sie den Fahrzeuggurt um Ihr Kind herum und stecken Sie die Gurtzunge in das Gurtschloss des Fahrzeugs, sodass dieses mit einem hörbaren „KLICK“ einrastet.
2. Legen Sie den Beckengurt in die grün gekennzeichneten Beckengurtführungen **(15)** des Kindersitzes ein.
3. Ziehen Sie den Beckengurt straff.
4. Auf der Seite des Gurtschlusses müssen der Schultergurt und der Beckengurt zusammen in die Beckengurtführung **(15)** eingelegt werden.
5. Führen Sie den Schultergurt durch die grüne Schultergurtführung **(16)**, bis er sich innerhalb der Gurtführung befindet.
6. Ziehen Sie den Schultergurt straff.
7. Vergewissern Sie sich, dass der Schultergurt über das Schlüsselbein Ihres Kindes verläuft und nicht am Hals anliegt. Falls erforderlich, passen Sie durch Verstellen der Kopfstützhöhe **(9)** den Gurtverlauf an.

EINSTELLEN DER LIEGEPOSITION

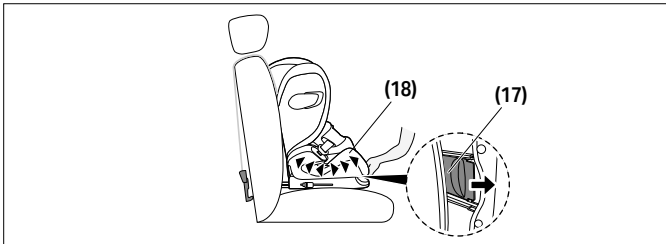

1. Um den Sitz in Liegeposition zu bringen, betätigen Sie die Positionsverstelltaste **(17)** an der Unterseite im vorderen Bereich des Sitzkissens **(18)**.



2. Um den Sitz aus der Liegeposition wieder in die Sitzposition zu bringen, betätigen Sie erneut die Positionsverstelltaste **(17)** und führen den Sitz mit leichtem Druck gegen das Sitzkissen **(18)** wieder nach oben.

SEITENPROTEKTOREN

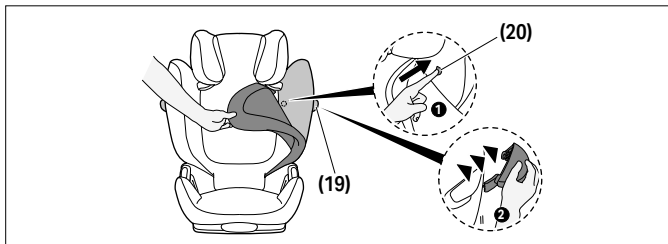

Wenn der Lineare Seitenaufprallschutz **(19)** in Konflikt mit der Fahrzeugausrüstung steht oder den Platz auf dem danebenliegenden Sitzplatz beeinträchtigt, kann dieser entfernt werden. Dazu muss die L.S.P.-Entriegelungstaste **(20)** gedrückt werden. Um diese zu erreichen, muss der Bezug der Rückenlehne abgenommen werden. Um das L.S.P. **(19)** wieder auf den Sitz zu montieren, gehen Sie in umgekehrter Reihenfolge als beim Entfernen vor.



NEIGUNGSVERSTELLBARE KOPFSTÜTZE

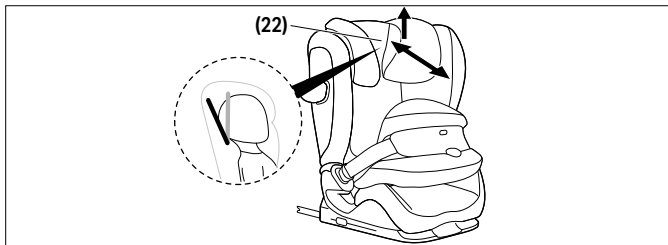

Die neigungsverstellbare Kopfstütze **(22)** hilft, das gefährliche Nach-Vorne-Kippen des Kopfes im Schlaf zu verhindern. Sie ist in zwei Positionen einstellbar.

Zum Verstellen der neigungsverstellbaren Kopfstütze **(22)** heben Sie diese an und schieben Sie sie nach vorne oder hinten in die gewünschte Position.

 Der Kopf des Kindes sollte immer Kontakt mit der neigungsverstellbaren Kopfstütze haben.

AB- UND AUFZIEHEN DES BEZUGES



WARNUNG

Der Kindersitz darf keinesfalls ohne Bezug verwendet werden. Verwenden Sie nur Original-CYBEX-Bezüge, da auch der Bezug ein wesentlicher Bestandteil der Rückhaltefunktion ist. Ersatzbezüge erhalten Sie im Fachhandel.

Der Bezug des Kindersitzes besteht aus fünf Teilen (Kopfstütze (2x), Rückenlehne, Sitzkissen und Fangkörper). Diese sind an mehreren Stellen mit Druckknöpfen, Klettverschluss und Gummibändern am

Kindersitz befestigt. Lösen Sie alle Befestigungen, anschließend können die Einzelteile abgezogen werden.

Um den Bezug wieder zu befestigen, verfahren Sie in umgekehrter Reihenfolge.

REINIGUNG



Die Kunststoffteile können mit einem milden Reinigungsmittel und warmem Wasser gereinigt werden.

⚠️ WARNUNG

Der Bezug ist integraler Bestandteil des Kindersitz-Sicherheitskonzeptes.

Der Kindersitz darf aus diesem Grund keinesfalls ohne Bezug oder mit dem Bezug eines anderen Kindersitzes verwendet werden.

① **HINWEIS** Der Bezug darf nur bei 30 °C im Schonwaschgang gewaschen werden, ansonsten kann es zu Ausfärbungen des Bezugstoffes kommen. Bitte den Bezug gesondert von anderer Wäsche waschen und nicht im Trockner oder in der prallen Sonne trocknen!

① **HINWEIS** Bitte auf keinen Fall scharfe Reinigungs- oder Bleichmittel verwenden!

PFLEGE



Um die größtmögliche Schutzwirkung Ihres Kindersitzes zu gewährleisten, ist es unbedingt notwendig, dass Sie Folgendes beachten:

- Alle wichtigen Teile des Kindersitzes sollten regelmäßig auf Beschädigungen kontrolliert werden. Die mechanischen Bauteile müssen einwandfrei funktionieren.



- Es ist unbedingt notwendig darauf zu achten, dass der Kindersitz nicht zwischen harten Teilen wie Fahrzeugtür, Sitzschiene usw. eingeklemmt wird und dadurch beschädigt werden könnte.
- Der Kindersitz muss nach einem Sturz, Unfall oder einer anderen Form der direkten Beeinträchtigung unbedingt vom Hersteller überprüft werden.

PRODUKTLEBENSDAUER



Dieser Kindersitz ist so ausgelegt, dass er bei gewöhnlicher Nutzung für die gesamte Produktlebensdauer bis zu 11 Jahren seine Funktion erfüllt. Durch den langsamen Verschleiß des Kunststoffes, beispielsweise durch Sonneneinstrahlung (UV), können sich die Eigenschaften des Produkts geringfügig verschlechtern.

Da in Fahrzeugen sehr große Temperaturschwankungen herrschen und andere unvorhersehbare Belastungen auftreten können, ist es notwendig, folgende Punkte zu beachten:

- Wenn das Fahrzeug längere Zeit der prallen Sonne ausgesetzt ist, muss der Kindersitz aus dem Fahrzeug entfernt oder mit einem hellen Tuch abgedeckt werden.
- Prüfen Sie regelmäßig alle Kunststoff- und Metallteile des Kindersitzes auf Beschädigung oder Veränderung von Form oder Farbe. Stellen Sie eine Veränderung fest, ist der Kindersitz zu entsorgen oder muss vom Hersteller geprüft und gegebenenfalls ausgetauscht werden.
- Veränderungen des Stoffes, insbesondere das Ausbleichen, sind normal und stellen keine Beeinträchtigung dar.

ENTSORGUNG



Aus Umweltschutzgründen bitten wir den Benutzer zu Beginn (Verpackung) und am Ende (Produktteile) der Lebensdauer des Kindersitzes, den anfallenden Abfall zu trennen und zu entsorgen.



Die Abfallentsorgung kann kommunal unterschiedlich geregelt sein. Um eine vorschriftsmäßige Entsorgung des Kindersitzes zu gewährleisten, setzen Sie sich mit Ihrer kommunalen Abfallentsorgung bzw. Verwaltung Ihres Wohnortes in Verbindung. Bitte beachten Sie die Entsorgungsbestimmungen Ihres Landes.

WARNUNG

Erstickungsgefahr!

Bewahren Sie Verpackungsmaterial aus Kunststoff außer Reichweite Ihres Kindes auf!

HERSTELLERGARANTIE



CYBEX GmbH (Riedingerstr. 18, 95448 Bayreuth, Deutschland) gewährt Ihnen 3 Jahre Garantie auf dieses Produkt. Die Garantie gilt in dem Land, in dem dieses Produkt erstmalig über den Einzelhandel an einen Verbraucher verkauft wurde. Den Inhalt der Garantie und alle wesentlichen Angaben, die für die Geltendmachung der Garantie erforderlich sind, finden Sie auf unserer Homepage

go.cybex-online.com/manufacture-warranty-car-seats.

Wird in der Artikelbeschreibung eine Garantie ausgewiesen, bleiben Ihre gesetzlichen Mangelrechte uns gegenüber hiervon unberührt.



VISUAL LANGUAGE

WARNING

The signal word indicates a possible hazardous situation which, if not avoided, could result in death or serious injury.

NOTE

The signal word indicates a possible hazardous situation which, if not avoided, could result in damage to the product or other property.



Tips and special features that make using the child seat easier.



tutorial video



correct



text to speech



wrong



back to table of
contents



audible signal



TABLE OF CONTENTS

CERTIFICATION	27
SAFETY	27
SEAT COMPONENTS	31
THE CORRECT POSITION IN THE VEHICLE	32
INSTALLING THE CAR SEAT IN THE VEHICLE	33
REMOVING THE CAR SEAT FROM THE VEHICLE	35
ADJUSTING THE HEADREST	36
CORRECT INSTALLATION MODE	36
SECURING THE CHILD WITH IMPACT SHIELD: 76 CM – 105 CM (MAX. 21 KG)	37
SWITCH FROM IMPACT SHIELD (76 CM – 105 CM) TO THE VEHICLE BELT (100 CM – 150 CM)	38
SECURING THE CHILD WITHOUT IMPACT SHIELD: 100 CM – 150 CM	39
ADJUSTING THE RECLINE POSITION	40
LINEAR SIDE-IMPACT PROTECTION (L.S.P.)	40
RECLINING HEADREST	41
REMOVING AND REATTACHING THE SEAT COVER	41
CLEANING	42
PRODUCT CARE	42
PRODUCT LIFESPAN	43
DISPOSAL	43
MANUFACTURER'S WARRANTY	44



CERTIFICATION

UN R129/04

CYBEX Pallas G3 with impact shield:

76 cm – 105 cm, > 15 months, max. 21 kg

CYBEX Pallas G3 with automatic three-point belt: 100 cm – 150 cm

Age: > 15 months to approx. 12 years

Thank you for deciding on the **Pallas G3** when choosing your car seat.

SAFETY



IMPORTANT Carefully read this user guide before installing the car seat in your vehicle and always keep it to hand for future reference.

⚠ WARNING

Death or serious injury can occur if you do not follow the manufacturer's instructions.

In order to keep your child properly protected, it is absolutely essential that you use the car seat as described in this user guide.

⚠ WARNING

Death or serious injury can occur if unauthorized modified car seats are used.

Without the approval of the certification office, the car seat may not be modified or added to in any way.



Important informations

- This car seat is authorised according to UN R129/04.
- Do not use before the child's age exceeds 15 months and before it reached a size of 76 cm.
- This car seat may only be installed on vehicle seats which are approved for the use of child restraint systems according to the vehicle manual.
- Only suitable for vehicle seats with automatic three-point belts approved in accordance with UN Regulation No. 16 or a comparable standard.
- Do not use any load bearing contact points other than those described in the instructions and marked on the child restraint.
- The full surface of the backrest of the car seat must make contact with the backrest of the vehicle.
- The shoulder belt must run upwards and back at a recline. It must never run forward to the upper belt point in your vehicle.
- The vehicle belt buckle must never cross the arm rest of the seat. If the belt whip is too long, the car seat is not suitable for use in this position in the vehicle.
- The three-point belt must only be passed through the designated routings. The belt routings are described in detail in this manual and are marked in green on the car seat.
- The lap belt must run as low as possible across your child's groin to have optimum effect in the event of an accident.
- Before each use make sure that the impact shield or automatic three-point vehicle belt is correctly adjusted and fits tightly to the child's body. Never twist the belt!
- All straps must be tight and must not be twisted!
- Only an optimally adjusted headrest can offer your child maximum protection and comfort while ensuring that the shoulder belt can be fitted smoothly.



- For usage in between height range 76 cm – 100 cm the impact shield must be used.
- Always ensure that the car seat is not jammed when closing the car door or adjusting the back seat.
- The car seat is also tested and homologated without the Linear Sideimpact Protectors.
- DO NOT use this car seat for more than 11 years. The car seat is exposed to high stress during its product life span, which leads to changes in the quality of the material with increasing age.
- DO NOT attempt to dispose of the car seat yourself through household waste. Please follow the disposal instructions set out in this user guide.

Safety informations

⚠ WARNING

Risk of injury from unsecured car seat

In the event of an emergency stop or an accident, an unsecured car seat can lead to injuries to your child.

- When securing the child with impact shield (76 cm – 105 cm, > 15 months, max. 21 kg), the attachment of ISOFIX locking arms is not enough: it is absolutely necessary to attach the Top Tether Belt in addition.
- The Top Tether Belt may only be fastened to a marked attachment point.
- The car seat must always be secured correctly in the vehicle even when not in use.

⚠ WARNING

Risk of injury due to unsecured objects

In the event of an emergency stop or an accident, unsecured objects can lead to injuries to your child or other passengers.

- Luggage or any other objects present in the vehicle must always be firmly secured.

⚠ WARNING**Life-threatening danger due to extreme temperatures**

If children are exposed to extreme temperatures for an extended period, there is a risk of injury or even death.

- Never leave your child unattended in the vehicle!

⚠ WARNING**Risk of burns from hot components**

Parts of the car seats can heat up when exposed to direct sunlight and could potentially burn your child's skin.

- Protect your child and the car seat from direct sun exposure.

⚠ WARNING**Risk of injury from damaged car seat**

An accident may cause damage to the car seat that is not identifiable with the naked eye.

- Please replace the seat after an accident. In case of doubt, please consult your dealer or the manufacturer.



SEAT COMPONENTS

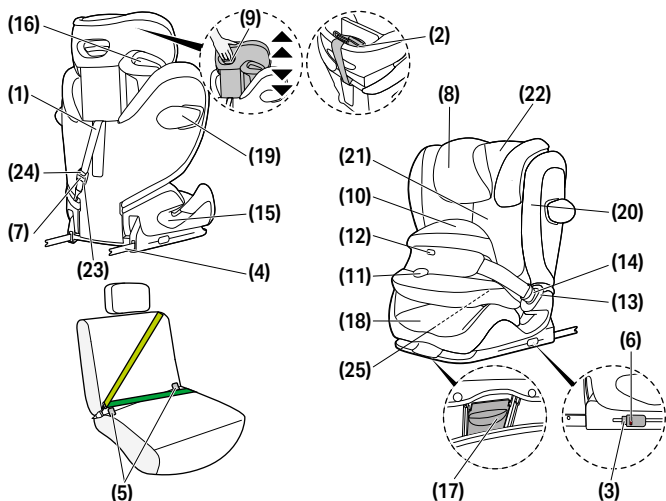

(1) Top Tether Belt

(2) Top Tether Parking Position

(3) ISOFIX Release Buttons

(4) ISOFIX Locking Arms

(5) ISOFIX Anchorage Points

(6) ISOFIX Safety Indicator

(7) Top Tether Safety Indicator

(8) Adjustable Headrest

(9) Headrest Height Adjuster

(10) Impact Shield

(76 cm – 105 cm)

(11) Adjustment Button

(12) Locking indicator

(13) Belt Buckle

(14) Buckle Tongue

(15) Lap Belt Guide

(100 cm – 150 cm)

(16) Shoulder Belt Guide

(100 cm – 150 cm)

(17) Position Adjustment Button

(18) Booster

(19) Linear Side-impact Protection (L.S.P.)

(19) Linear Side-impact Protection (L.S.P.)

(20) Side Impact Protection Release Button

(21) Backrest

(22) Reclining Headrest

(23) Top Tether Adjuster

(24) Top Tether Adjustment button

(25) User Guide Storage Compartment

THE CORRECT POSITION IN THE VEHICLE

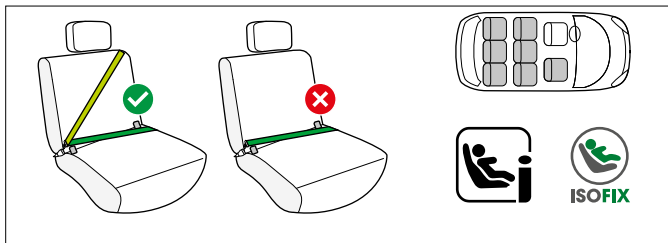

76 cm – 105 cm and > 15 months; with impact shield

This is an i-Size Enhanced Child Restraint System. It is approved according to UN Regulation No. R129/04, for use in i-Size compatible vehicle seating positions as indicated by vehicle manufacturers in their vehicle user guides.

If a vehicle seat is marked with this logo, it is generally suitable for use with all i-Size car seats. Nevertheless, as some obstructions could occur, we recommend to check our car compatibility list. If your vehicle does not have an i-Size seating position, please check the car compatibility list.

You can obtain the most up-to-date version from go.cybex-online.com/pallas-g3-car-compatibility.

100 cm – 150 cm; with automatic three-point belt

The car seat can be generally installed on any vehicle seats which are equipped with an automatic three-point belt.

Nevertheless, as some obstructions could occur, we recommend to check our car compatibility list. If your vehicle is not listed, please contact our Customer Service team.

You can obtain the most up-to-date version from go.cybex-online.com/pallas-g3-car-compatibility.



⚠ WARNING

The car seat is not suitable for use with a two-point or lap belt. If the seat is secured using a two-point belt, an accident may result in severe or even fatal injuries to the child.

For the use with three-point belt between the height range 100 cm – 150 cm there is the possibility of usage without ISOFIX and top tether. In this case, the car seat must always be secured with the three-point belt even when there is no child in the seat.

In exceptional cases, the car seat may also be used on the front passenger seat. Always comply with the recommendations of the vehicle manufacturer.

💡 Above a child's height of 135 cm, the compatibility between the car seat and your vehicle might be reduced.

INSTALLING THE CAR SEAT IN THE VEHICLE

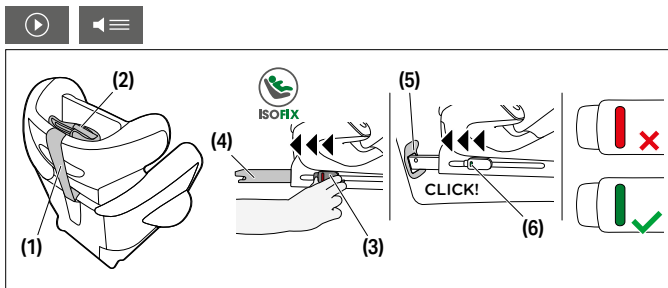

1. Always ensure that...
 - the backrests in the vehicle are locked in their upright position.
 - when installing the car seat on the front passenger seat, adjust the vehicle seat as far back as possible without affecting the belt routing.
2. Remove the Top Tether Belt **(1)** from the Top Tether Parking Position **(2)**.

3. Before installation, make sure that the car seat is in the seating position.
4. Release the ISOFIX Release Buttons **(3)** to extend the ISOFIX Locking Arms **(4)**.

💡 The ISOFIX Release Buttons can both be released independently allowing the ISOFIX Locking Arms to be adjusted independently.

5. Push the ISOFIX Locking Arms **(4)** out of the base to their furthest extent.
6. Place the car seat on an appropriate seat in the car.

ⓘ **NOTE** On some vehicle seats made of sensitive materials, the use of car seats may leave marks and/or cause discolouration. To prevent this, you can place a blanket or towel or similar underneath the car seat to protect the vehicle seat.

7. Push the ISOFIX Locking Arms **(4)** into the ISOFIX Anchorage Points **(5)** until these lock into place with an audible "CLICK". The two ISOFIX Safety Indicators **(6)** will switch from red to green.
8. Ensure the seat is secure by trying to pull it out of the ISOFIX Anchorage Points **(5)**.
9. Push the car seat towards the backrest of the vehicle seat until it is fully aligned with the backrest.

💡 Moving the car seat from side to side will also brace it against the vehicle backrest.

💡 If the headrest of the vehicle is in the way, pull it upwards to its furthest extent or remove it completely (except in rear-facing vehicle seats).

10. Guide the Top Tether Belt **(1)** straight across the vehicle seat and anchor it using the snap hook on the anchor point of your vehicle.

💡 If required the belt of the Top Tether can be extended by pressing the Top Tether Adjustment Button.

11. Tighten the Top Tether Belt **(1)** until the Top Tether Safety Indicator **(7)** turns green.

💡 Pass the Top Tether Belt underneath the car headrest. Never pass the Top Tether Belt over the car headrest.

REMOVING THE CAR SEAT FROM THE VEHICLE

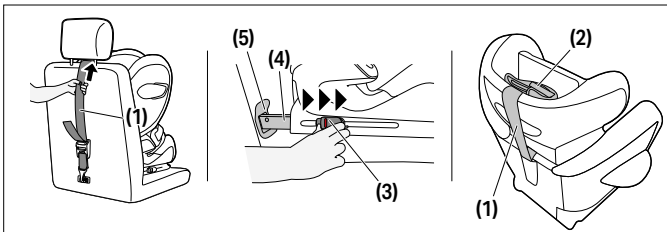

Perform the installation steps in the reverse order.

1. Release the Top Tether Belt **(1)**.
2. Unlock the ISOFIX Locking Arms **(4)** on both sides by pushing the ISOFIX Release Buttons **(3)** and pulling them back simultaneously.
3. Pull the seat away from the ISOFIX Anchorage Points **(5)**.
4. Remove the car seat and push the ISOFIX Locking Arms **(4)** fully back into the transport position.
5. Attach the Top Tether Belt **(1)** to the Parking Position **(2)**.



ADJUSTING THE HEADREST

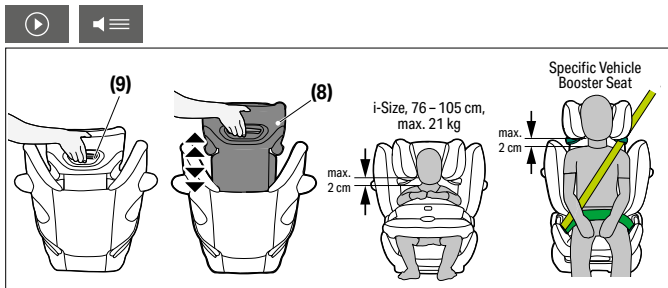

The Adjustable Headrest **(8)** can be adjusted by using the Headrest Height Adjuster **(9)** at the back of the headrest **(8)**. Adjust the headrest so that max. 2 cm remain between the child's shoulder and the headrest.

💡 The height of the headrest can still be adjusted while the seat is installed in the car.

CORRECT INSTALLATION MODE

	76 cm – 105 cm, max. 21 kg	100 cm – 150 cm
Installation mode	with impact shield	without impact shield
Installation		

SECURING THE CHILD WITH IMPACT SHIELD: 76 CM – 105 CM (MAX. 21 KG)

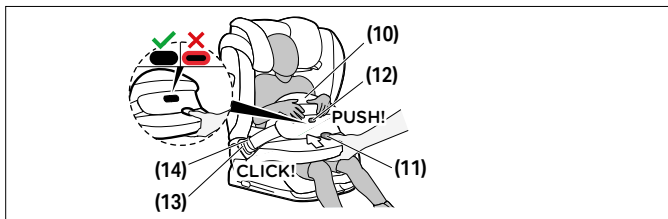

1. Release the Impact Shield **(10)** by pressing the Adjuster Button **(11)** and simultaneously pull the impact shield forward.
2. Release the Belt Buckle **(13)** of the Impact Shield **(10)** by pressing the red release button of the car seat and place the impact shield next to the car seat.
3. Put your child into the car seat.



Make sure that the headrest is adjusted correctly.

4. Place the Impact Shield **(10)** back and plug the Buckle Tongue **(14)** of the impact shield into the corresponding Belt Buckle **(13)** of the car seat. Make sure that the buckle locks into place with an audible "CLICK".
5. Pull on the Impact Shield **(10)** to check whether the Buckle Tongue **(14)** has locked into place correctly.
6. Press the adjustment button **(11)** and push the impact shield **(10)** towards the child. Move the impact shield **(10)** a little bit by tilting it back and forward to achieve an optimal fit and position. The impact shield **(10)** must fit tightly at the child's body and pelvis. Upon releasing the adjustment button **(11)**, the locking indicator **(12)** should be fully engaged.



💡 If the locking indicator shows red, the impact shield is not properly secured. Press gently against the impact shield until the lock engages.

💡 Each time the child is fastened, check that the impact shield fits correctly.

SWITCH FROM IMPACT SHIELD (76 CM - 105 CM) TO THE VEHICLE BELT (100 CM - 150 CM)

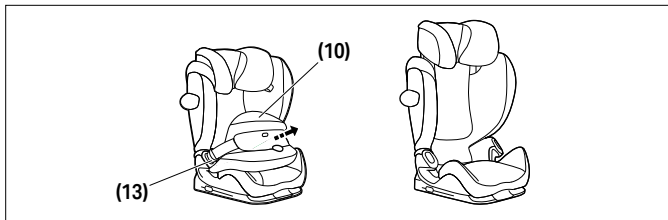

Remove the Impact Shield **(10)** as soon as your child is taller than 105 cm or weighs more than 21 kg.

Open both Buckles of the Impact Shield **(13)** and remove the Impact Shield **(10)**.

💡 Note that using the seat without an impact shield is not permitted before your child reaches a height of ≥ 100 cm.

💡 Keep the impact shield in a safe and secure place.

SECURING THE CHILD WITHOUT IMPACT SHIELD: 100 CM - 150 CM

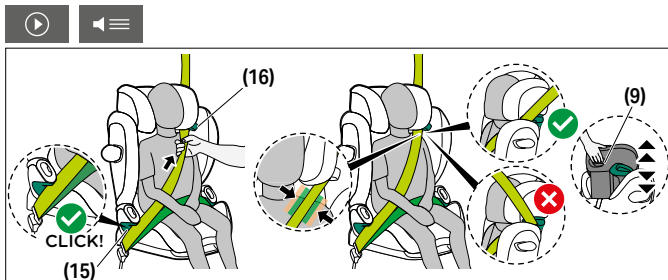

1. Route the vehicle seat belt around your child and insert the belt tongue into the belt buckle. It must lock into place with an audible „CLICK“.
2. Place the lap belt in the green coloured Lap Belt Guide **(15)** of the car seat.
3. Pull the lap belt tight.
4. On the side of the car seat next to the belt buckle, the shoulder belt and the lap belt must be inserted together in the Lap Belt Guide **(15)**.
5. Feed the shoulder belt through the Shoulder Belt Guide **(16)** until it is inside the belt guide.
6. Pull the shoulder belt tight.
7. Ensure that the shoulder belt runs across your child's clavicle and does not touch your child's neck. If necessary, adjust the height of the Headrest **(9)** to change the position of the belt.

ADJUSTING THE RECLINE POSITION

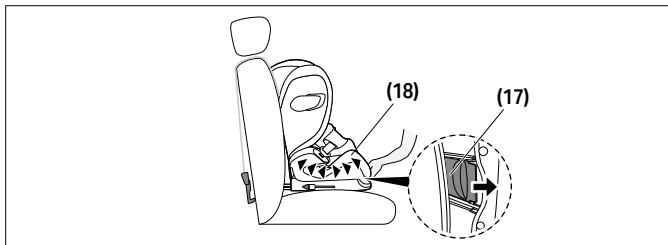

1. To put the seat in the recline position, press the Position Adjustment Button **(17)** on the underside of the front area of the Booster **(18)**.
2. To return the seat from the recline position to the sitting position, press the Position Adjustment Button **(17)** again and guide the seat upwards with light pressure against the Booster **(18)**.

LINEAR SIDE-IMPACT PROTECTION (L.S.P.)

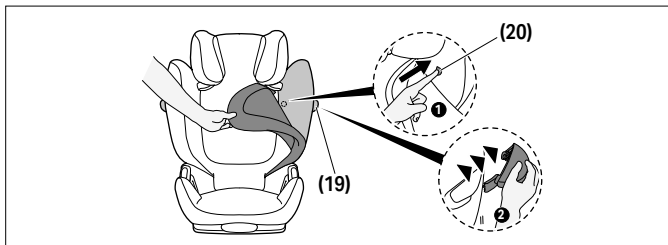

If the Linear Side-impact Protection **(19)** is in conflict with the car door or if it affects the amount of space left on the passenger seat, it is possible to detach it. To do so, press the Side Impact Protection Release Button **(20)**. To reach this button, the cover of the backrest



needs to be removed. To reattach the L.S.P. **(19)** to the seat, follow the removal instructions in the reverse order.

RECLINING HEADREST

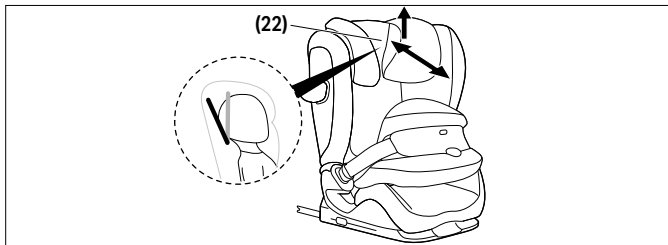

The Reclining Headrest **(22)** helps to prevent the child's head from dangerously tipping forward during sleep. It can be set on two positions.

To adjust the reclining headrest **(22)**, lift it and slide it forward or backward to the desired position.

 The child's head should always be in contact with the Reclining Headrest.

REMOVING AND REATTACHING THE SEAT COVER



WARNING

The car seat must never be used without the seat cover. Ensure that only an original CYBEX seat cover is used, as the cover is a key element of the seat's function. You may obtain spare covers at your retailer.

The cover of the car seat consists of five parts (headrest (x2), backrest, booster and impact shield). These are held in position at several places by press studs, velcro and elastic bands. Once all

attachments have been released, the single parts of the cover can be removed.

In order to put the covers back on the seat, follow the removal instructions in the reverse order.

CLEANING



You can clean the plastic parts with a mild detergent and warm water.

⚠ WARNING

The cover is an integral component of the car seat's safety design. The car seat must therefore never be used without the cover or with a cover of a different car seat.

ⓘ NOTE The cover may only be washed at 30 °C with a delicate wash program otherwise it may result in discoloration of the cover fabric. Please wash the cover separately from other laundry and do not dry in the dryer or in direct sunlight!

ⓘ NOTE Please do not use chemical detergents or bleaching agents under any circumstances!

PRODUCT CARE



To guarantee that your car seat provides the maximum protection, it is essential to comply with the following points:

- All major components of the car seat must be regularly checked for damage. The mechanical parts must work without problems.
- Make sure that the car seat is not jammed between hard parts such as the car door, seat rails etc., which can damage it.
- If e.g. the car seat is dropped, it must be tested by the manufacturer before being used again.



PRODUCT LIFESPAN



This car seat has been designed to be able to fulfill its intended functions by ordinary use for a product lifespan of up to 11 years. Gradual wear of the plastic, for example caused by exposure to sunlight (UV), can cause slight deterioration of the product's properties. Since very high temperature fluctuations and other unforeseeable stresses are common in vehicles, it is necessary to observe the following points:

- If the vehicle is directly exposed to strong sunlight for long periods, the car seat must be removed from the vehicle or covered with a light cloth.
- Check all plastic and metal parts of the seat regularly for damage or change of shape or colour. If you notice any change in the car seat, the seat must be disposed or checked and possibly replaced by the manufacturer.
- Changes to the fabric, especially fading, are normal when used in a vehicle and do not impair the seat's function.

DISPOSAL



To protect the environment we ask the user to separate and dispose the waste arising at the start (packaging) and the end (product parts) of the car seat's lifespan. Waste removal is arranged differently depending on the local authorities. In order to ensure that the car seat is disposed of in accordance with regulations, contact your area's waste removal agency or local authority. Always observe your country's waste disposal regulations.

⚠ WARNING

Danger of suffocation!

Keep plastic packaging material out of your child's reach!



MANUFACTURER'S WARRANTY



CYBEX GmbH (Riedingerstr. 18, 95448 Bayreuth, Germany) gives you 3 years warranty on this product. The warranty is valid in the country, where this product was initially sold by a retailer to a customer.

The contents of the warranty and all essential information required for the assertion of the warranty can be found on our homepage

go.cybex-online.com/manufacture-warranty-car-seats.

If a warranty is shown in the article description, your legal rights against us for defects remain unaffected.



LINGUAGGIO VISIVO

AVVERTENZA

Il segnale indica una possibile situazione di pericolo che, se non evitata, potrebbe causare morte o gravi lesioni.

AVVISO

Il segnale indica informazioni aggiuntive utili per un utilizzo senza problemi e ottimali del prodotto.



Consigli e caratteristiche speciali che rendono l'utilizzo del seggiolino auto più facile.



video tutorial



corretto



sintesi vocale



sbagliato



torna alla tabella
dei contenuti



segnale acustico

TABELLA DIE CONTENUTI

CERTIFICAZIONE	47
SICUREZZA	47
PARTI DEL PRODOTTO	52
POSIZIONE CORRETTA NEL VEICOLO	53
INSTALLAZIONE NEL VEICOLO	54
RIMOZIONE DAL VEICOLO	56
REGOLAZIONE DEL POGGIATESTA	57
MODALITÀ DI INSTALLAZIONE CORRETTA	57
ASSICURARE IL BAMBINO CON IL CUSCINO DI PROTEZIONE: 76 CM – 105 CM (MAX. 21 KG)	58
PASSAGGIO DAL CUSCINO DI PROTEZIONE (76 CM – 105 CM) ALLA IT CINTURA DEL VEICOLO (100 CM – 150 CM)	59
ASSICURARE IL BAMBINO SENZA IL CUSCINO DI PROTEZIONE: 100 CM – 150 CM	60
REGOLAZIONE DELLA POSIZIONE RECLINATA	61
ROTEZIONE DA IMPATTO LATERALE LINEARE (L.S.P.)	61
POGGIATESTA RECLINABILE	62
RIMOZIONE E RIATTACCAMENTO DEL RIVESTIMENTO DEL SEGGIOLINO	62
PULIZIA	63
CURA DEL PRODOTTO	63
DURATA DEL PRODOTTO	64
SMALTIMENTO	65
GARANZIA DEL PRODUTTORE	65

CERTIFICAZIONE

UN R129/04

CYBEX Pallas G3 con cuscino di protezione:

76 cm – 105 cm, > 15 m, max. 21 kg

CYBEX Pallas G3 con cintura automatica a tre punti:

100 cm – 150 cm

Età: da > 15 mesi a circa 12 anni

Grazie per aver scelto **Pallas G3** come seggiolino per il tuo bambino.

SICUREZZA



IMPORTANTE Leggere attentamente questa Guida utente prima di installare il seggiolino auto nel veicolo e tenerla sempre a portata di mano per consultazioni future.

⚠ AVVERTENZA

La morte o lesioni gravi possono verificarsi se non si seguono le istruzioni del produttore.

Al fine di mantenere il bambino correttamente protetto, è assolutamente essenziale utilizzare il seggiolino per auto secondo le istruzioni di questa guida utente.

⚠ AVVERTENZA

La morte o lesioni gravi possono verificarsi se vengono utilizzati seggiolini auto modificati non autorizzati.

Senza l'approvazione dell'autorità di omologazione, il seggiolino per auto non può essere modificato né subire aggiunte in alcun modo.

Informazioni importanti

- Questo seggiolino auto è autorizzato secondo la normativa UN R129/04.
- Non usare prima che il bambino superi i 15 mesi di età e prima che abbia raggiunto un'altezza di 76 cm.
- Questo seggiolino può essere installato solo su sedili approvati per l'uso dei sistemi di ritenuta per bambini secondo il manuale del veicolo.
- Adatto solo per sedili dotati di cinture automatiche a tre punti, approvate in conformità con il Regolamento n. 16 UN/ECE o standard paragonabili.
- Non utilizzare punti di contatto portanti diversi da quelli descritti nelle istruzioni e contrassegnati sul sistema di ritenuta.
- La superficie completa dello schienale del seggiolino deve entrare in contatto con lo schienale del sedile del veicolo.
- La cintura per le spalle deve passare in alto e dietro allo schienale reclinabile. Non deve mai scorrere fino al limite superiore della cintura del veicolo.
- La fibbia della cintura del veicolo non deve mai incrociare la guida della cintura del seggiolino. Se la cinghia della cintura è troppo lunga, il seggiolino non è adatto all'uso in questa posizione. In caso di dubbi, contattare il produttore del sistema di ritenuta del seggiolino.
- La cintura a tre punti del veicolo deve passare attraverso le guide designate. Le guide per la cintura sono descritte in dettaglio nel manuale e sul seggiolino sono contrassegnate in verde.
- La cinghia subaddominale deve scorrere più bassa possibile da una parte all'altra dell'inguine del bambino per avere l'effetto ottimale in caso di incidente.
- Prima di ogni utilizzo assicurarsi che il cuscino di protezione o la cintura automatica a tre punti del veicolo siano regolati correttamente e aderiscano perfettamente al corpo del bambino. Non torcere mai la cintura!

- Tutte le cinghie devono essere strette e non devono essere attorcigliate!
- Solo un poggiatesta totalmente regolabile può offrire al bambino massima protezione e comfort, garantendo al contempo che la cintura per le spalle possa essere adattata senza problemi.
- Se l'altezza del bambino è compresa tra 76 cm e 100 cm, il cuscino di protezione deve essere utilizzato.
- Assicurarsi sempre che il seggiolino non sia inceppato quando si chiude lo sportello dell'auto o si regola il sedile posteriore.
- Il seggiolino auto è anche testato e omologato senza le protezioni da impatto laterale lineari.
- Non usare questo seggiolino per auto per più di 11 anni. Il seggiolino per auto è esposto a stress elevato durante la sua vita d'uso, portando, con il passare degli anni, a cambiamenti nella qualità dei materiali.
- NON tentare di smontare una parte che non è destinata a essere rimossa, modificare o aggiungere qualsiasi parte al seggiolino. Sconsigliamo vivamente di rimuovere parti fisse come lo scudo di impatto. La garanzia sarà annullata se vengono utilizzate parti o accessori non originali.
- NON tentare di smaltire il seggiolino auto da soli tramite i rifiuti domestici. Si prega di seguire le istruzioni di smaltimento indicate in questa guida per l'utente.

Avvertenze di sicurezza

⚠ AVVERTENZA

Rischio di lesioni da seggiolino auto non fissato

In caso di frenata d'emergenza o incidente, un seggiolino auto non fissato può causare lesioni al tuo bambino.

- Quando si fissa il bambino con il cuscino di protezione (76 cm – 105 cm, > 15 m, max. 21 kg), l'attacco dei bracci di bloccaggio ISOFIX non è sufficiente: è assolutamente necessario fissare anche la cintura Top Tether.
- La cintura Top Tether può essere assicurata solo a un punto di aggancio contrassegnato.
- Il seggiolino auto deve essere sempre fissato correttamente nel veicolo anche quando non è in uso.

⚠ AVVERTENZA

Rischio di lesioni dovute a oggetti non fissati

In caso di frenata d'emergenza o incidente, gli oggetti non fissati possono causare lesioni al tuo bambino o ad altri passeggeri.

- Eventuali bagagli o altri oggetti presenti nel veicolo devono sempre essere fissati saldamente. In caso contrario, potrebbero essere scaraventati all'interno dell'auto causando lesioni letali.

⚠ AVVERTENZA

Pericolo di vita a causa di temperature estreme

Se i bambini sono esposti a temperature estreme per un periodo prolungato, c'è il rischio di lesioni o addirittura di morte.

- Non lasciare mai il bambino incustodito nel veicolo.

⚠ AVVERTENZA

Rischio di ustioni da componenti caldi

Le parti del sistema di ritenuta tendono a riscaldarsi se esposte al sole diretto, con pericolo di scottature per il bambino.

- Proteggere il bambino e il seggiolino dall'esposizione diretta al sole.

⚠ AVVERTENZA**Rischio di lesioni da seggiolino auto danneggiato**

Un incidente può causare danni al seggiolino non identificabili a occhio nudo.

- In caso di incidente, sostituire il seggiolino. In caso di dubbio consultare il produttore o il rivenditore.

PARTI DEL PRODOTTO

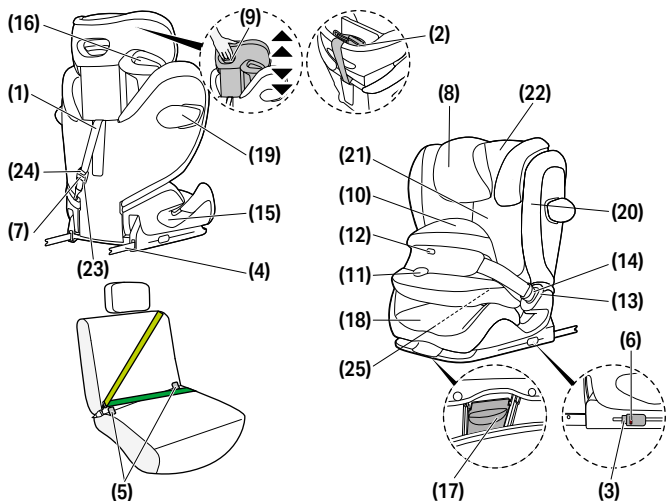

(1) Cintura Top Tether
(2) Posizione parcheggio Top Tether
(3) Pulsanti di rilascio ISOFIX
(4) Bracci di bloccaggio ISOFIX
(5) Punti di fissaggio ISOFIX
(6) Indicatore di sicurezza ISOFIX
(7) Indicatore di sicurezza Top Tether
(8) Poggiatesta regolabile
(9) Regolatore altezza poggiatesta

(10) Cuscino di protezione (76 cm – 105 cm)
(11) Pulsante di regolazione
(12) Indicatore di bloccaggio
(13) Fibbia della cintura
(14) Linguetta della fibbia
(15) Guida della cinturasubaddominale (100 cm – 150 cm)
(16) Guida della cintura per le spalle (100 cm – 150 cm)
(17) Pulsante di regolazione della posizione
(18) Sollevatore del sedile

(19) Protezione da impatto laterale lineare (L.S.P.)
(20) Pulsante di rilascio protezione da impatto laterale
(21) Schienale
(22) Poggiatesta reclinabile
(23) Regolatore Top Tether
(24) Pulsante di regolazione Top Tether
(25) Guida utente vano portaoggetti

POSIZIONE CORRETTA NEL VEICOLO

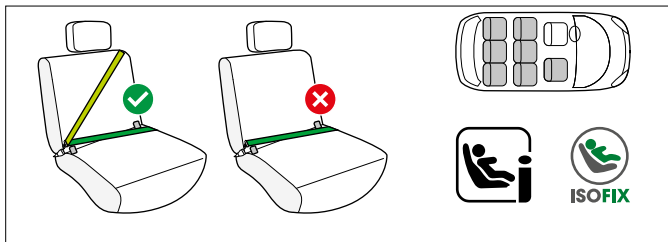

76 cm – 105 cm; > 15 m con cuscino di sicurezza

Questo è un sistema avanzato di contenzione per bambini i-Size. È omologato secondo il regolamento UN n. R129/04, per l'utilizzo nei posti a sedere dei veicoli compatibili con i-Size, come indicato dai produttori di veicoli nei loro manuali d'uso.

I sedili contrassegnati da questo logo sono generalmente compatibili con tutti i seggiolini i-Size. Tuttavia, per prevenire eventuali incompatibilità, consigliamo di consultare il nostro elenco di automobili compatibili.

Se il veicolo non dispone di un posto a sedere i-Size, controllare l'elenco di compatibilità auto.

È possibile ottenere la versione più aggiornata dal sito web go.cybex-online.com/pallas-g3-car-compatibility.

100 cm – 150 cm; con cintura automatica a tre punti

Il seggiolino auto può essere generalmente utilizzato sui sedili di veicoli dotati di cintura automatica a tre punti.

Tuttavia, per prevenire eventuali incompatibilità, consigliamo di consultare il nostro elenco di automobili compatibili.

Se il modello di veicolo non è presente nella nostra lista, contatta il nostro servizio clienti.



È possibile ottenere la versione più aggiornata dal sito web
go.cybex-online.com/pallas-g3-car-compatibility.

⚠ AVVERTENZA

Il seggiolino non può essere installato con cinture a due punti o soltanto con quella ventrale.

Gli incidenti possono causare lesioni gravi o mortali al bambino in caso installazione con una cintura a due punti.

Per l'utilizzo con la cintura a tre punti tra i 100 cm e i 150 cm di altezza è possibile l'utilizzo senza ISOFIX e cintura Top Tether. In questo caso, il seggiolino auto deve essere sempre fissato con la cintura a tre punti anche quando non vi è nessun bambino sul seggiolino.

In casi eccezionali, il seggiolino auto può essere utilizzato anche sul sedile del passeggero anteriore. Rispettare sempre le raccomandazioni del produttore del veicolo.

💡 Con un'altezza del bambino superiore a 135 cm, la compatibilità trail seggiolino auto e il veicolo potrebbe essere ridotta.

INSTALLAZIONE NEL VEICOLO

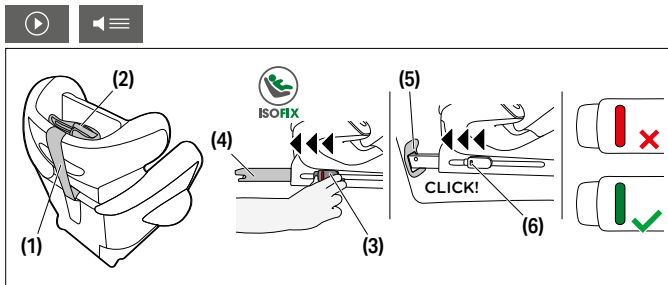

1. Assicurarsi sempre che...
 - gli schienali del veicolo siano bloccati in posizione verticale.

- se si installa il seggiolino sul sedile del passeggero anteriore, regolare il sedile del veicolo il più indietro possibile senza compromettere il percorso della cintura.
2. Staccare la cintura Top Tether **(1)** dalla posizione di parcheggio Top Tether **(2)**.
 3. Prima dell'installazione, assicurarsi che il seggiolino auto sia in posizione seduta.
 4. Sganciare i pulsanti di rilascio ISOFIX **(3)** per estendere i bracci di bloccaggio ISOFIX **(4)**.

💡 I pulsanti di rilascio ISOFIX possono essere sganciati in modo indipendente consentendo di regolare i bracci di bloccaggio ISOFIX in modo indipendente.

5. Spingere i bracci di bloccaggio ISOFIX **(4)** fuori dalla base fino alla massima estensione.
6. Posizionare il seggiolino sul sedile appropriato nell'auto.

ⓘ **AVVISO** Su alcuni sedili realizzati in materiali delicati, l'uso di seggiolini per auto può lasciare segni e/o provocare scolorimento. Per evitarlo, è possibile mettere una coperta, un asciugamano o qualcosa di simile sotto il seggiolino in modo da proteggere il sedile del veicolo.

7. Spingere i bracci di bloccaggio ISOFIX **(4)** nei punti di fissaggio ISOFIX **(5)** fino a quando non si bloccano in posizione con uno SCATTO udibile. I due indicatori di sicurezza ISOFIX **(6)** passeranno dal rosso al verde.
8. Assicurarsi che il seggiolino sia fissato cercando di estrarlo dai punti di fissaggio ISOFIX **(5)**.
9. Spingere il seggiolino auto verso lo schienale del sedile del veicolo fino in fondo allineata con esso.

💡 Spostando il seggiolino per auto da un lato all'altro, lo si fissa contro lo schienale del veicolo.

⚠ Se il poggiatesta del veicolo è in posizione, tirarlo verso l'alto fino alla sua massima estensione o rimuoverlo completamente (eccetto nei sedili del veicolo con orientamento posteriore).

10. Guidare la cintura Top Tether **(1)** direttamente sul sedile del veicolo e fissarla utilizzando il gancio a scatto sul punto di fissaggio del veicolo.

⚠ Se necessario, la cintura Top Tether (1) può essere allungata premendo il pulsante di regolazione del Top Tether.

11. Stringere la cintura Top Tether **(1)** finché l'indicatore di sicurezza del Top Tether **(7)** non diventa verde.

⚠ Far passare la cintura Top Tether sotto il poggiatesta dell'auto. Non far passare mai la cintura Top Tether sopra il poggiatesta dell'auto.

RIMOZIONE DAL VEICOLO

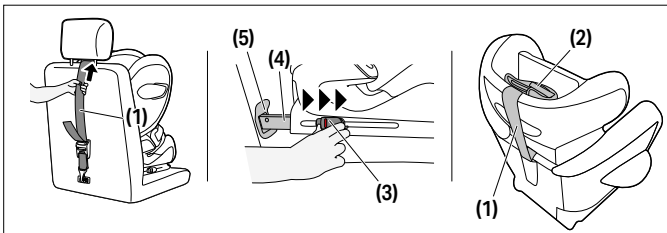

Eseguire le fasi di installazione nell'ordine inverso.

1. Allentare la cintura Top Tether **(1)**.
2. Sbloccare i bracci di bloccaggio ISOFIX **(4)** su entrambi i lati spingendo i pulsanti di rilascio **(3)** e tirarli indietro contemporaneamente.
3. Estrarre il seggiolino dai punti di fissaggio ISOFIX **(5)**.



4. Rimuovere il seggiolino auto e spingere i bracci di bloccaggio ISOFIX (4) completamente indietro nella posizione di trasporto.
5. Fissare la cintura Top Tether (1) nella posizione di parcheggio (2).

REGOLAZIONE DEL POGGIATESTA

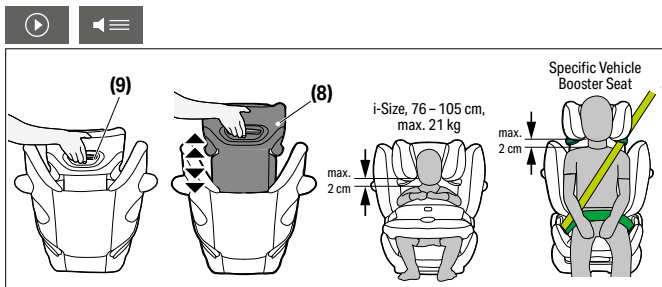

Il poggiatesta regolabile (8) può essere regolato utilizzando il regolatore di altezza del poggiatesta (9) sul retro del poggiatesta (8). Regolare il poggiatesta in modo che rimanga uno spazio libero di max. 2 cm tra la spalla del bambino e il poggiatesta.

💡 L'altezza del poggiatesta può essere regolata mentre il seggiolino è installato.

MODALITÀ DI INSTALLAZIONE CORRETTA

	76 cm – 105 cm, max. 21 kg	100 cm – 150 cm
Modalità di installazione	con cuscino di protezione	senza cuscino di protezione
Installazione		

ASSICURARE IL BAMBINO CON IL CUSCINO DI PROTEZIONE: 76 CM – 105 CM (MAX. 21 KG)

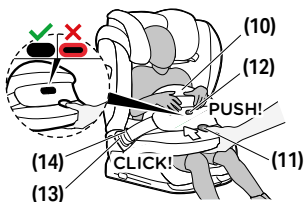

1. Rilasciare la protezione antiurto **(10)** premendo il pulsante di regolazione **(11)** e contemporaneamente tirare la protezione antiurto in avanti.
2. Rilasciare la fibbia della cintura **(13)** del cuscino di protezione **(10)** premendo il pulsante di rilascio rosso del seggiolino per auto e posizionare il cuscino di protezione accanto al seggiolino.
3. Posizionare il bambino nel seggiolino.

Assicurarsi che il poggiatesta sia regolato correttamente.

4. Posizionare il cuscino di protezione **(10)** dietro e collegare la linguetta della cintura **(14)** del cuscino di protezione nella fibbia corrispondente **(13)** del seggiolino per auto. Assicurarsi che la fibbia si blocchi in posizione con un "CLIC". Le cinture non devono essere attorcigliate.
5. Tirare il cuscino di protezione **(10)** per controllare se la fibbia della cintura **(13)** si è bloccata correttamente in posizione.
6. Premere il pulsante di regolazione **(11)** e spingere il cuscino di protezione **(10)** verso il bambino. Spostare leggermente il cuscino di protezione **(10)** inclinandolo in avanti e indietro per ottenere un'aderenza e una posizione ottimali. Il cuscino di protezione **(10)** deve aderire perfettamente al corpo e al bacino del bambino. Quando si rilascia il pulsante di regolazione **(11)**,



l'indicatore di bloccaggio **(12)** deve essere completamente inserito.

💡 Se l'indicatore di bloccaggio è rosso, il cuscino di protezione non è fissato correttamente. Premere leggermente contro il cuscino di protezione fino a fare scattare l'indicatore di bloccaggio.

💡 Ogni volta che il bambino viene fissato, controllare che il cuscino di protezione.

PASSAGGIO DAL CUSCINO DI PROTEZIONE (76 CM - 105 CM) ALLA IT CINTURA DEL VEICOLO (100 CM - 150 CM)

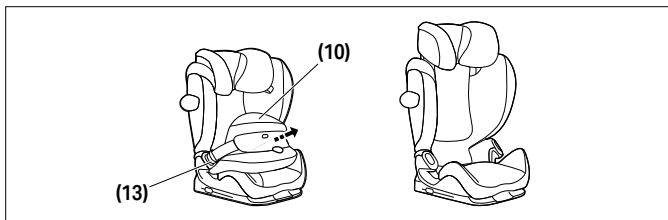

Rimuovere il cuscino di protezione **(10)** non appena il bambino supera l'altezza di 105 cm o pesa più di 21 kg. Aprire entrambe le fibbie del cuscino di protezione **(13)** e rimuovere il cuscino di protezione **(10)**.

💡 Si prega di notare che l'uso del sedile senza il cuscino di protezione non è consentito prima che il bambino raggiunga l'altezza di ≥ 100 cm.

💡 Conservare il cuscino di protezione in un luogo sicuro.

ASSICURARE IL BAMBINO SENZA IL CUSCINO DI PROTEZIONE: 100 CM – 150 CM

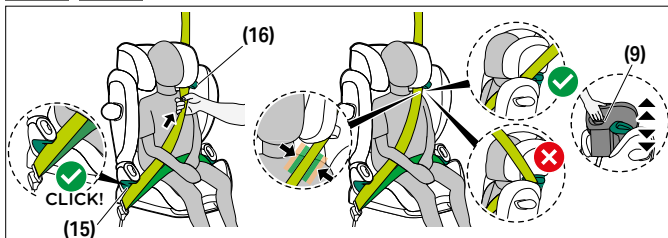

1. Far passare la cintura di sicurezza del sedile del veicolo attorno al bambino e inserire la linguetta di aggancio della cintura nella fibbia della cintura. Si deve fissare con un "CLIC".
2. Posizionare la cinghia subaddominale nelle guide della cinghia subaddominale **(15)** di colore verde del seggiolino.
3. Stringere la cintura addminale.
4. Sul lato del sedile dell'auto accanto alla fibbia della cintura, la cintura per le spalle e la cinghia subaddominale devono essere inserite insieme nella guida della cinghia subaddominale **(15)**.
5. Inserire la cintura per le spalle nella guida della cintura per le spalle **(16)** finché non si trova all'interno della guida della cintura.
6. Stringere la cintura per le spalle.
7. Assicurarsi che la cintura per le spalle passi attorno alla clavicola del bambino e non tocchi il collo del bambino. Se necessario, regolare l'altezza del poggiatesta regolabile **(8)** per cambiare la posizione della cintura.



REGOLAZIONE DELLA POSIZIONE RECLINATA

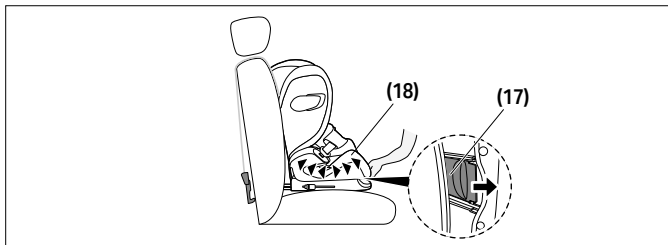

1. Per mettere il sedile in posizione sdraiata, premere il pulsante di regolazione della posizione **(17)** sul lato inferiore della parte anteriore del sollevatore del sedile **(18)**.
2. Per riportare il sedile dalla posizione sdraiata alla posizione seduta, premere ancora il pulsante di regolazione della posizione **(17)** e guidare il sedile verso l'alto con una leggera pressione contro il sollevatore del sedile **(18)**.

ROTEZIONE DA IMPATTO LATERALE LINEARE (L.S.P.)

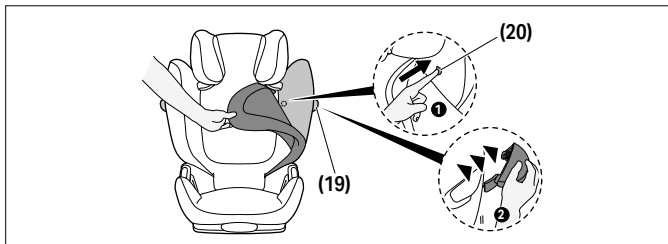

Se la Protezione da impatto laterale lineare **(19)** entra in conflitto con la portiera dell'auto o se limita lo spazio sul sedile del passeggero, è possibile staccarla. Per farlo, premere il pulsante di rilascio della



protezione da impatto laterale **(20)**. Per raggiungere questo pulsante, il rivestimento dello schienale deve essere rimosso. Per riattaccare la L.S.P. **(19)** al sedile, seguire le istruzioni di rimozione nell'ordine inverso.

POGGIATESTA RECLINABILE

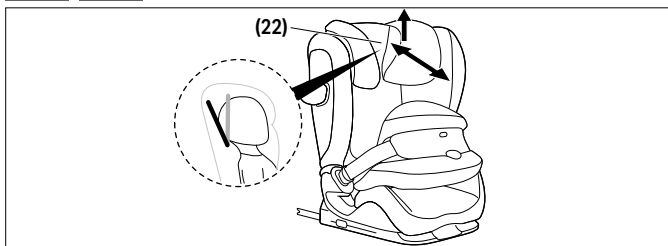

Il poggiatesta reclinabile **(22)** aiuta a evitare danni alla testa del bambino inclini pericolosamente in avanti durante il sonno. Può essere impostato su tre posizioni. Spingere il poggiatesta reclinabile **(22)** in avanti fino a raggiungere la posizione desiderata.

💡 La testa del bambino deve essere sempre a contatto con il poggiatesta reclinabile.

RIMOZIONE E RIATTACCAMENTO DEL RIVESTIMENTO DEL SEGGIOLINO



⚠ AVVERTENZA

Il seggiolino per auto non deve mai essere utilizzato senza l'apposita copertura.

Assicurarsi di utilizzare solo la copertura CYBEX originale, poiché la copertura rappresenta una parte integrante delle prestazioni di ritenuta. Rivestimenti di ricambio originali sono disponibili su ordinazione presso i nostri rivenditori.

Il rivestimento del seggiolino auto è costituito da cinque parti (poggiatesta (x2), schienale, sollevatore del sedile e cuscino di protezione). Queste sono fissate al seggiolino in diversi punti con bottoni a pressione, chiusure in velcro e cinghie elastiche. Una volta sganciati tutti gli attacchi, le singole parti del rivestimento possono essere rimosse.

PULIZIA



Le parti in plastica possono essere pulite con un detergente neutro e acqua tiepida.

⚠ AVVERTENZA

La fodera è parte integrante e un componente essenziale per il design di sicurezza del seggiolino auto. Il seggiolino quindi non deve mai essere usato senza il rivestimento o con un rivestimento non originale.

ⓘ AVVISO Il rivestimento può essere lavato solo a 30° con un programma di lavaggio per capi delicati, altrimenti il tessuto potrebbe scolorirsi. Lavare il rivestimento separatamente dagli altri capi e non asciugarlo in asciugatrice né alla luce solare diretta!

ⓘ AVVISO Raccomandiamo di non usare detersivi chimici o agenti sbiancanti.

CURA DEL PRODOTTO



Perché il seggiolino continui ad offrire la massima protezione è necessario tenere presente quanto segue:



- Tutte le parti principali del seggiolino devono essere sottoposte ad un regolare controllo per verificare eventuali danni. I componenti meccanici devono funzionare correttamente.
- E' essenziale che il seggiolino non venga mai schiacciato tra oggetti rigidi, come le portiere dell'auto, i binari del sedile, ecc. perchè ne sarebbe danneggiato.
- Nel caso il seggiolino dovesse cadere, dovrà essere controllato dal produttore prima di poter essere riutilizzato.

DURATA DEL PRODOTTO



Questo seggiolino è progettato per soddisfare le proprie specifiche l'intera vita utile, pari a circa 11 anni. Nel tempo le parti in plastica tendono ad usurarsi, es. per l'esposizione al sole (UV) e le caratteristiche del prodotto possono subire leggere variazioni. Alla luce delle possibili fluttuazioni massicce di temperatura e degli sforzi imprevedibili nei veicoli, devono essere tenuti in considerazione i punti seguenti:

- Se il veicolo viene lasciato al sole per un periodo di tempo prolungato, il seggiolino deve essere rimosso dall'abitacolo o coperto con un panno chiaro.
- Controllare regolarmente tutte le parti di plastica e metallo del seggiolino alla ricerca di eventuali danni, deformazioni o cambiamenti di colore. Qualora si scopra qualsiasi cambiamento, il seggiolino dovrà essere smaltito o controllato e, possibilmente, sostituito dal produttore.
- Modifiche del tessuto, in particolare la scoloritura, sono perfettamente normali in caso di uso in un veicolo e non intaccano il funzionamento del seggiolino.



SMALTIMENTO



Per ragioni di natura ambientale chiediamo agli utilizzatori di provvedere allo smaltimento separato e corretto di ogni parte dall'inizio (imballo) alla fine (seggolino ed ogni sua parte) alla fine della durata di utilizzo del seggolino.

Le norme per lo smaltimento variano localmente. Per garantire lo smaltimento corretto secondo le normative vigenti vi preghiamo di contattare l'ufficio di competenza della vostra città. In ogni caso, seguire sempre le normative vigenti nella zona di residenza.

⚠ AVVERTENZA

Pericolo di soffocamento!

Tenere tutte le parti in plastica dell'imballo lontane dalla portata dei bambini!

GARANZIA DEL PRODUTTORE



CYBEX GmbH (Riedingerstr. 18, 95448 Bayreuth, Germania) offre 3 anni di garanzia su questo prodotto. La garanzia è valida nel Paese in cui questo prodotto è stato inizialmente venduto da un rivenditore al dettaglio al cliente. Il contenuto della garanzia e tutte le informazioni essenziali richieste per la validità della garanzia sono disponibili sulla nostra homepage:

go.cybex-online.com/manufacture-warranty-car-seats. Se la descrizione dell'articolo presenta una garanzia, i diritti legali contro di noi per eventuali difetti restano inalterati.



SYMBOLES

AVERTISSEMENT

Le symbol indique une situation potentiellement dangereuse qui, si elle n'est pas évitée, pourrait provoquer des blessures graves, voire mortelles.

AVIS

Le symbol indique une situation potentiellement dangereuse qui, si elle n'est pas évitée, peut entraîner des dommages matériels au produit ou à d'autres biens.



Astuces et fonctionnalités spéciales qui rendent l'utilisation du siège auto plus facile.



Vidéo de démonstration



correct



Synthèse vocale



faux



retourner à l'index



signal sonore



TABLE DES MATIÈRES

CERTIFICATION	68
SÉCURITÉ	68
PIÈCES DU PRODUIT	73
LA BONNE POSITION DANS LE VÉHICULE	74
INSTALLATION DANS LE VÉHICULE	75
RETRAIT DU VÉHICULE	77
RÉGLAGE DE L'APPUIE-TÊTE	78
MODE D'INSTALLATION CORRECT	79
PROTECTION DE L'ENFANT AVEC BOUCLIER D'IMPACT : 76 CM – 105 CM (MAX. 21 KG)	79
PASSER DU BOUCLIER D'IMPACT (76 CM – 105 CM) À LA CEINTURE DU FR VÉHICULE (100 CM – 150 CM)	80
PROTECTION DE L'ENFANT SANS BOUCLIER D'IMPACT: 100 CM - 150 CM	81
RÉGLAGE DE LA POSITION D'INCLINAISON	82
PROTECTION LINÉAIRE DES IMPACTS LATÉRAUX (L.S.P.)	82
APPUIE-TÊTE INCLINABLE	83
RETRAIT ET REMISE EN PLACE DE LA HOUSSE DE SIÈGE	84
NETTOYAGE	84
ENTRETIEN	85
DURÉE DE VIE DU PRODUIT	85
TRAITEMENT DES DÉCHETS	86
GARANTIE DU FABRICANT	86



CERTIFICATION

UN R129/04

CYBEX Pallas G3 avec bouclier d'impact :

76 cm – 105 cm, > 15 m, max. 21 kg

CYBEX Pallas G3 avec ceinture automatique à trois points : 100 cm – 150 cm

Âge : > 15 mois jusqu'à env. 12 ans

Merci d'avoir choisi l'**Pallas G3** pour votre siège auto.

SÉCURITÉ



IMPORTANT Lisez attentivement ce guide utilisateur avant d'installer le siège auto dans votre véhicule et gardez-le toujours à portée de main pour pouvoir le consulter ultérieurement.

⚠ AVERTISSEMENT

La mort ou des blessures graves peuvent survenir si vous ne suivez pas les instructions du fabricant.

Afin d'assurer une protection adéquate de votre enfant, il est absolument essentiel d'utiliser le siège auto comme décrit dans ce guide utilisateur.

⚠ AVERTISSEMENT

La mort ou des blessures graves peuvent survenir si des sièges auto modifiés non autorisés sont utilisés.

Sans l'approbation de l'organisme réglementaire, il ne faut en aucune façon modifier le siège auto ou y ajouter quoi que ce soit.



Informations importantes

- Ce siège auto est autorisé selon la norme UN R129/04.
- Ne pas utiliser avant que l'enfant dépasse l'âge de 15 mois et avant qu'il atteigne une taille de 76 cm.
- Ce siège enfant ne peut être installé que sur les sièges de voiture homologués pour l'utilisation de systèmes de retenue pour enfants conformément au manuel du véhicule.
- Convient uniquement aux sièges de véhicules équipés de ceintures automatiques à trois points homologuées selon le règlement de l'ONU n° 16 ou d'une norme comparable.
- Ne pas utiliser de points de contact autres que ceux décrits dans les instructions.
- La totalité de la surface du dossier du siège enfant doit être en contact avec le dossier du véhicule.
- La ceinture d'épaule doit remonter et revenir en position inclinée. Il ne doit jamais avancer jusqu'au point supérieur de la ceinture dans votre véhicule.
- La boucle de la ceinture du véhicule ne doit jamais traverser le guide de la ceinture du siège. Si le fouet de ceinture est trop long, ce cas de doute, veuillez contacter le fabricant du dispositif de retenue pour enfants.
- La ceinture à trois points du véhicule ne doit être glissée que dans les passages prévus à cet effet. Les passages de ceinture sont décrits en détail dans le présent manuel et sont indiqués en vert sur le siège pour enfant.
- La ceinture abdominale doit passer le plus bas possible au niveau de l'aîne de votre enfant pour avoir un effet optimal en cas d'accident.
- Avant chaque utilisation, assurez-vous que le bouclier d'impact ou la ceinture automatique à trois points du véhicule est correctement réglée et s'ajuste étroitement au corps de l'enfant. N'entortillez jamais la ceinture !

- Toutes les sangles doivent être serrées et ne doivent pas être tordues !
- Seul un appui-tête réglé de manière optimale peut offrir à votre enfant une protection et un confort maximum tout en garantissant un ajustement en douceur de la ceinture d'épaule.
- Pour une utilisation chez un enfant mesurant entre 76 cm et 100 cm, le bouclier d'impact doit être utilisé.
- Le siège enfant doit toujours être fixé correctement dans le véhicule, même lorsqu'il n'est pas utilisé.
- Vérifiez toujours que le siège enfant ne reste pas coincé lorsque vous fermez la porte du véhicule ou réglez le siège arrière.
- Le siège enfant est également testé et homologué sans les protections linéaires contre les impacts latéraux.
- N'utilisez pas ce siège enfant pendant plus de 11 ans. Le siège pour enfant est soumis à de fortes contraintes pendant sa durée de vie, ce qui entraîne des altérations de la qualité du matériau avec le vieillissement.
- NE PAS tenter de démonter une pièce qui n'est pas destinée à être retirée, modifier ou ajouter une pièce au siège. Nous déconseillons strictement de retirer des pièces fixes telles que le bouclier d'impact. La garantie sera annulée si des pièces ou accessoires non originaux sont utilisés.
- NE PAS tenter de jeter le siège auto vous-même avec les déchets ménagers. Veuillez suivre les instructions de mise au rebut indiquées dans ce guide de l'utilisateur.

Consignes de sécurité

⚠ AVERTISSEMENT

Risque de blessure due à un siège auto non sécurisé

En cas de freinage d'urgence ou d'accident, un siège auto non sécurisé peut entraîner des blessures pour votre enfant.

- Lorsque vous fixez l'enfant avec un bouclier d'impact (76 cm – 105 cm, > 15 M, max. 21 kg), attacher les bras de verrouillage ISOFIX n'est pas suffisant : il est absolument nécessaire de fixer en plus la sangle Top Tether.
- La sangle Top Tether ne peut être attachée que sur un point d'attache indiqué.
- Le siège enfant doit toujours être fixé correctement dans le véhicule, même lorsqu'il n'est pas utilisé.

⚠ AVERTISSEMENT

Risque de blessure dû à des objets non sécurisés

En cas de freinage d'urgence ou d'accident, des objets non sécurisés peuvent entraîner des blessures pour votre enfant ou d'autres passagers.

- Les bagages ou tout autre objet présent dans le véhicule doivent toujours être solidement arrimés. Sinon, ils peuvent être projetés à l'intérieur de la voiture, ce qui pourrait causer des blessures fatales.

⚠ AVERTISSEMENT

Danger de mort dû à des températures extrêmes

Si les enfants sont exposés à des températures extrêmes pendant une période prolongée, il y a un risque de blessure ou même de décès.

- Ne laissez jamais votre enfant sans surveillance dans la voiture.

⚠ AVERTISSEMENT**Risque de brûlures par des composants chauds**

Les pièces du système de retenue chauffent lorsqu'elles sont exposées au soleil, ce qui peut provoquer des brûlures au niveau de la peau de votre enfant.

- Protégez votre enfant et le siège enfant de l'exposition directe au soleil.

⚠ AVERTISSEMENT**Risque de blessure due à un siège auto endommagé**

Un accident peut causer au siège enfant des dommages non identifiables à l'oeil nu.

- Veuillez remplacer le siège après un accident. En cas de doute, contactez votre revendeur ou le fabricant.

PIÈCES DU PRODUIT

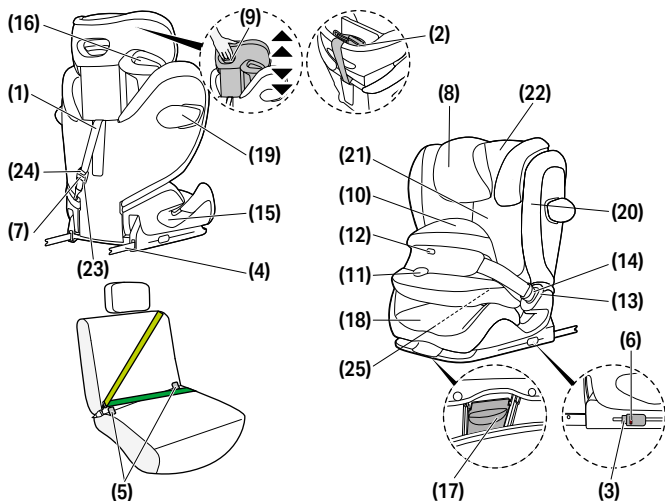

- | | | |
|---|---|--|
| (1) Sangle Top Tether | (10) Bouclier d'impact
(76 cm – 105 cm) | (19) Protection linéaire des
impacts latéraux (L.S.P.) |
| (2) Position de stationnement
du Top Tether | (11) Bouton de réglage | (20) Déverrouillage de la
protection contre les impacts
latéraux Bouton |
| (3) Boutons de déverrouillage
ISOFIX | (12) Indicateur de
verrouillage | (21) Dossier |
| (4) Bras de verrouillage
ISOFIX | (13) Boucle de ceinture | (22) Inclinaison du
repose-tête |
| (5) Points d'ancrage ISOFIX | (14) Languette de la boucle | (23) Réglage du Top Tether |
| (6) Voyant de sécurité
ISOFIX | (15) Guide de la ceinture
abdominale
(100 cm – 150 cm) | (24) Bouton de réglage du
Top Tether |
| (7) Voyant de sécurité du
Top Tether | (16) Guide de la ceinture
d'épaule (100 cm – 150 cm) | (25) Rangement du guide
utilisateur Compartiment |
| (8) Appuie-tête réglable | (17) Bouton de réglage de
position | |
| (9) Réglage de la hauteur
de l'appuie-tête | (18) Rehausseur | |

LA BONNE POSITION DANS LE VÉHICULE

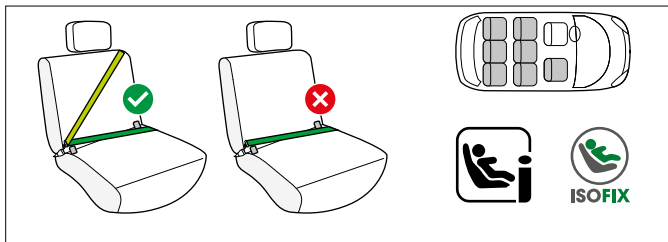

76 cm – 105 cm ; > 15 m avec bouclier anti-impact

Il s'agit d'un système de retenue pour enfants amélioré i-Size. Il est approuvé conformément au règlement UN n° R129/04 pour une utilisation dans les positions assises des véhicules compatibles i-Size, comme indiqué par les constructeurs automobiles dans leurs guides d'utilisation des véhicules.

Les sièges de véhicule portant ce logo sont généralement compatibles avec tous les sièges auto i-Size. Nous vous conseillons toutefois de consulter notre liste de véhicules compatibles, certains obstacles pouvant survenir. Si votre véhicule ne possède pas de siège i-Size, veuillez vous assurer qu'il est compatible.

Vous pouvez obtenir la version la plus récente sur go.cybex-online.com/pallas-g3-car-compatibility.

100 cm – 150 cm ; avec ceinture automatique à trois points

Le siège auto peut généralement être utilisé sur les sièges de véhicules équipés d'une ceinture automatique à trois points.

Nous vous conseillons toutefois de consulter notre liste de véhicules compatibles, certains obstacles pouvant survenir. Si votre véhicule n'est pas affiché, veuillez contacter notre service client.

Vous pouvez obtenir la version la plus récente sur go.cybex-online.com/pallas-g3-car-compatibility.



⚠ AVERTISSEMENT

Ce siège ne doit pas être utilisé avec une ceinture ventrale deux points. L'utilisation du siège en conjonction avec une ceinture à deux points risque de blesser gravement, voire mortellement l'enfant.

Pour une utilisation avec une ceinture à trois points entre 100 et 150 cm de hauteur, il est possible de l'utiliser sans ISOFIX ni Top Tether. Dans ce cas, le siège auto doit toujours être fixé avec la ceinture à trois points, même s'il n'y a pas d'enfant assis sur le siège.

Dans des cas exceptionnels, le siège auto peut également être utilisé sur le siège passager avant. Respectez toujours les recommandations du constructeur du véhicule.

💡 Au-delà d'une taille d'enfant de 135 cm, la compatibilité entre le siège auto et votre véhicule peut être réduite.

INSTALLATION DANS LE VÉHICULE

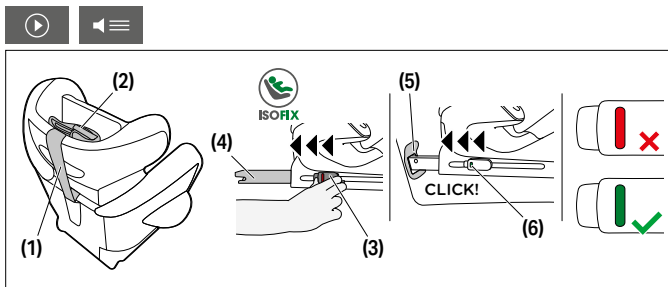

1. Assurez-vous toujours que...

- les dossiers du véhicule sont bloqués en position verticale lorsque vous installez le siège enfant sur le siège passager avant.
- réglez le siège du véhicule le plus loin possible vers l'arrière sans affecter le passage de la ceinture.

2. Détachez la sangle Top Tether **(1)** de la position de stationnement du Top Tether **(2)**.
3. Avant l'installation, assurez-vous que le siège enfant est en position assise.
4. Relâchez les boutons de déverrouillage ISOFIX **(3)** pour allonger les bras de verrouillage ISOFIX **(4)**.

💡 Les boutons de déverrouillage ISOFIX peuvent être déverrouillés indépendamment permettant d'ajuster indépendamment les deux bras de verrouillage ISOFIX.

5. Poussez les bras de verrouillage ISOFIX **(4)** hors de la base en les étirant à leurs maximums.
6. Placez le siège enfant sur le siège approprié de la voiture.

ⓘ **NOTE** Dans certains véhicules dont les sièges sont faits de matériaux sensibles, les sièges auto peuvent y laisser des marques ou causer des décolorations. Pour éviter cela, vous pouvez placer une couverture, une serviette ou un objet similaire sous le siège auto pour protéger le siège du véhicule.

7. Poussez les bras de verrouillage ISOFIX **(4)** dans les points d'ancrage ISOFIX **(5)** jusqu'à ce que ces derniers soient verrouillés par un « CLIC » audible. Les deux voyants de sécurité ISOFIX **(6)** passent du rouge au vert.
8. Assurez-vous que le siège est bien fixé en essayant de l'extraire des points d'ancrage ISOFIX **(5)**.
9. Poussez le siège enfant vers le dossier du siège du véhicule jusqu'à ce qu'il soit complètement alignée avec le dossier.

💡 Déplacer le siège auto d'un côté à l'autre permet également de le renforcer contre le dossier du siège du véhicule.

💡 Si l'appui-tête du véhicule fait obstacle, tirez-le vers le haut jusqu'à la limite ou retirez-le complètement (sauf pour les sièges du véhicule faisant face vers l'arrière).

10. Guidez la sangle de Top Tether **(1)** directement en travers du siège du véhicule et fixez-la à l'aide du mousqueton sur le point d'ancrage de votre véhicule.

💡 Si nécessaire, la ceinture du Top Tether peut être rallongée en pressant sur le bouton de réglage du Top Tether.

11. Serrez la sangle du Top Tether **(1)** jusqu'à ce que le voyant de sécurité du Top Tether **(7)** passe au vert.

💡 Passez la sangle du Top Tether sous l'appuie-tête du véhicule. Ne passez jamais la sangle du Top Tether par-dessus l'appuie-tête du véhicule.

RETRAIT DU VÉHICULE

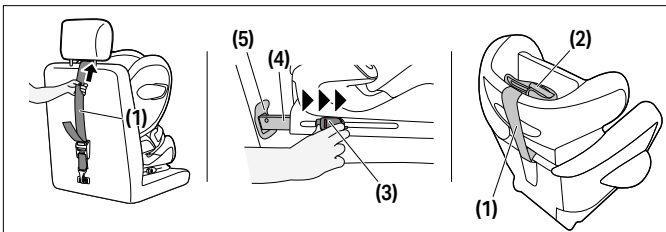

Procédez aux étapes d'installation dans l'ordre inverse.

1. Desserrez la sangle du Top Tether **(1)**.
2. Débloquez les bras de verrouillage ISOFIX **(4)** des deux côtés en appuyant sur les boutons de déblocage **(3)** et en les tirant simultanément vers l'arrière.
3. Retirez le siège des points d'ancrage ISOFIX **(5)**.
4. Retirez le siège enfant et repoussez complètement les bras de verrouillage ISOFIX **(4)** dans la position de transport.
5. Fixez la sangle du Top Tether **(1)** en position de stationnement **(2)**.



RÉGLAGE DE L'APPUIE-TÊTE

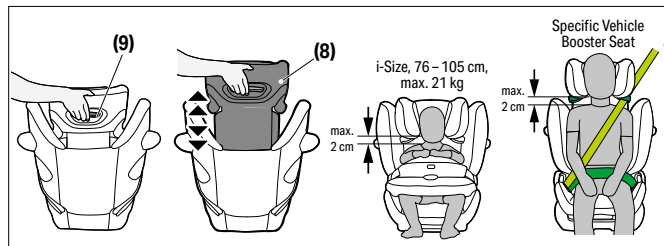

L'appuie-tête réglable **(8)** peut être ajusté en utilisant le réglage de la hauteur de l'appuie-tête **(9)** à l'arrière de l'appuie-tête **(8)**. Ajustez l'appuie-tête de façon à ce qu'il y ait au maximum 2 cm entre l'épaule de l'enfant et l'appuie-tête.

💡 La hauteur de l'appuie-tête peut toujours être réglée lorsque le siège est installé dans la voiture.

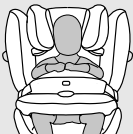
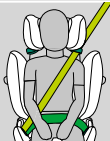

MODE D'INSTALLATION CORRECT

	76 cm – 105 cm, max. 21 kg	100 cm – 150 cm
Mode d'installation	avec bouclier d'impact	sans bouclier d'impact
Installation		

PROTECTION DE L'ENFANT AVEC BOUCLIER D'IMPACT : 76 CM – 105 CM (MAX. 21 KG)

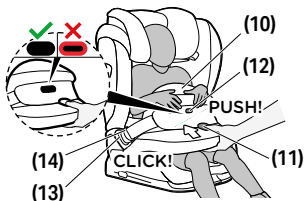

1. Relâchez le bouclier anti-impact **(10)** en appuyant sur le bouton de réglage **(11)** et tirez simultanément le bouclier anti-impact vers l'avant.
2. Déverrouillez la boucle de ceinture **(13)** du bouclier d'impact **(10)** en appuyant sur le bouton de déverrouillage rouge du siège auto, et posez le bouclier d'impact à côté du siège auto.
3. Placez votre enfant dans le siège auto.

Assurez-vous que l'appuie-tête est correctement ajusté.

4. Remplacez le bouclier d'impact **(10)** et insérez le poussoir **(14)** du bouclier d'impact dans la boucle de ceinture **(13)** correspondante

du siège auto. Assurez-vous que la boucle se verrouille en place avec un « CLIC » sonore.

5. Tirez sur le bouclier d'impact **(10)** pour vérifier si la boucle de ceinture **(13)** s'est bien verrouillée en place.
6. Appuyez sur le bouton de réglage **(11)** et poussez le bouclier d'impact **(10)** vers l'enfant. Déplacez légèrement le bouclier d'impact **(10)** en l'inclinant d'avant en arrière pour obtenir un ajustement et une position optimaux. Le le bouclier d'impact **(10)** doit être bien ajusté au corps et au bassin de l'enfant. Lorsque vous relâchez le bouton de réglage **(11)**, l'indicateur de verrouillage **(12)** doit être complètement engagé.

💡 Si l'indicateur de verrouillage est rouge, c'est que le bouclier d'impact n'est pas correctement fixé. Appuyez doucement sur le bouclier d'impact jusqu'à ce que l'indicateur de verrouillage s'enclenche.

💡 Chaque fois que l'enfant est attaché, vérifiez que le bouclier d'impact est bien ajusté.

PASSER DU BOUCLIER D'IMPACT (76 CM - 105 CM) À LA CEINTURE DU FR VÉHICULE (100 CM - 150 CM)

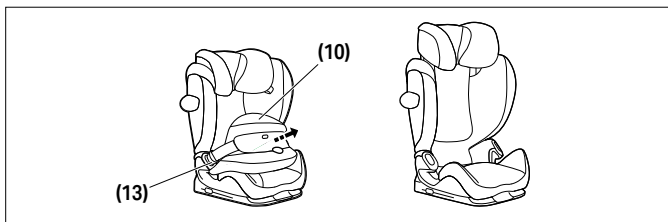

Retirez le bouclier d'impact **(10)** dès que votre enfant mesure plus de 105 cm ou pèse plus de 21 kg. Ouvrez les deux boucles du bouclier d'impact **(13)** et retirez le bouclier d'impact **(10)**.

⚠ Veuillez noter que l'utilisation du siège sans bouclier d'impact n'est pas autorisée tant que votre enfant n'a pas atteint une taille ≥ 100 cm.

⚠ Gardez le bouclier d'impact dans un endroit sûr et sécurisé.

PROTECTION DE L'ENFANT SANS BOUCLIER D'IMPACT: 100 CM - 150 CM

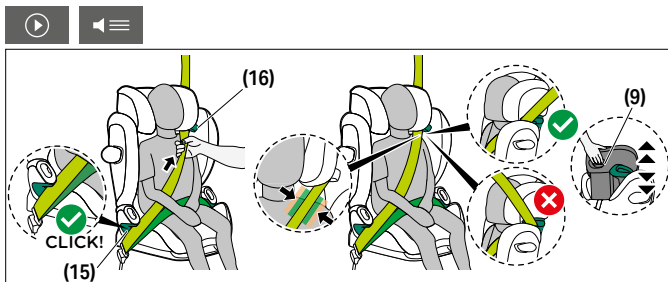

1. Faites passer la ceinture du siège du véhicule autour de votre enfant et insérez le poussoir dans la boucle de ceinture. Elle doit s'enclencher et émettre un « CLIC » audible.
2. Placez la ceinture abdominale dans les guides de la ceinture abdominale **(15)** de couleur verte sur le siège enfant.
3. Tirez fermement sur la ceinture abdominale.
4. Sur le côté du siège auto près de la boucle de ceinture, la ceinture d'épaule et la ceinture abdominale doivent être insérées ensemble dans le guide de la ceinture abdominale **(15)**.
5. Faites passer la ceinture d'épaule dans le guide de ceinture d'épaule **(16)** de couleur verte jusqu'à ce qu'elle soit insérée dans le guide de la ceinture.
6. Tirez fermement sur la bandoulière.
7. Assurez-vous que la ceinture d'épaule passe sur la clavicule de votre enfant et ne touche pas son cou. Si nécessaire, ajustez la

hauteur de l'appuie-tête réglable **(8)** pour changer la position de la ceinture.

RÉGLAGE DE LA POSITION D'INCLINAISON

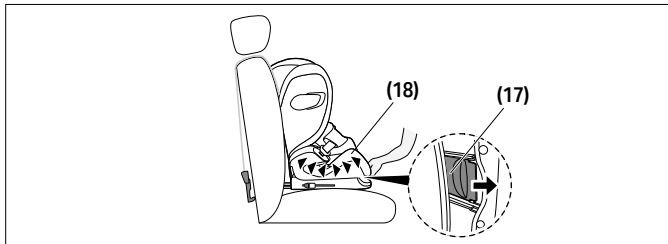

1. Pour placer le siège en position allongée, appuyez sur le bouton de réglage de position **(17)** sur le dessous de la partie avant du rehausseur **(18)**.
2. Pour faire passer le siège de la position allongée à la position assise, appuyez à nouveau sur le bouton de réglage de position **(17)** et guidez le siège en position assise en exerçant une légère pression sur le rehausseur **(18)**.

PROTECTION LINÉAIRE DES IMPACTS LATÉRAUX (L.S.P.)

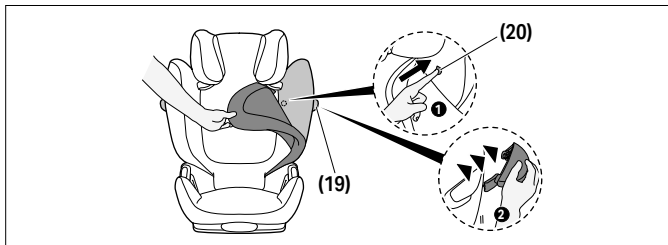

Si la protection linéaire des impacts latéraux **(19)** est en conflit avec la portière de la voiture ou si elle affecte l'espace restant sur le siège passager, il est possible de la détacher. Pour ce faire, appuyez sur le bouton de déverrouillage de la protection contre les impacts latéraux **(20)**. Pour atteindre ce bouton, la housse du dossier doit être retirée. Pour rattacher la L.S.P. **(19)** au siège, suivez les instructions de retrait dans l'ordre inverse.

APPUIE-TÊTE INCLINABLE

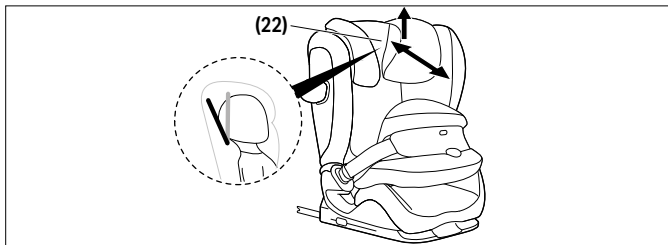

L'inclinaison du repose-tête **(22)** empêche la tête de l'enfant de basculer dangereusement vers l'avant pendant son sommeil. Il peut être réglé sur une position parmi trois.

Poussez l'inclinaison du repose-tête **(22)** vers l'avant jusqu'à atteindre la position souhaitée.

 La tête de l'enfant doit toujours être en contact avec l'inclinaison du repose-tête.



RETRAIT ET REMISE EN PLACE DE LA HOUSSE DE SIÈGE



⚠ AVERTISSEMENT

Le siège auto ne doit jamais être utilisé sans sa housse. Veillez à ce que seule une housse de siège CYBEX d'origine soit utilisée, étant donné que la housse fait partie intégrante du dispositif de retenue. Vous pouvez obtenir des housses supplémentaires auprès de votre revendeur.

La housse du siège enfant se compose de cinq parties (appuie-tête (x2), dossier, rehausseur et bouclier d'impact). Celles-ci sont fixées au siège enfant à plusieurs endroits à l'aide de boutons-pression, de velcro et d'élastiques.

Une fois que toutes les attaches sont retirées, les parties individuelles de la housse peuvent être retirées. Pour remettre les housses sur le siège, suivez les instructions relatives au retrait dans l'ordre inverse.

NETTOYAGE



Les parties plastiques peuvent être nettoyées avec un détergent doux et de l'eau tiède.

⚠ AVERTISSEMENT

La housse est un composant à part entière du dispositif de sécurité du siège auto. Le siège auto ne doit donc jamais être utilisé sans sa housse ou avec une housse d'un autre siège auto.

① **AVIS** La housse ne doit être lavée qu'à 30 °C avec un programme de lavage délicat ; sinon, le tissu de la housse pourrait se décolorer. Lavez la housse séparément des autres linges et ne la séchez pas dans le sèche-linge ou à la lumière directe du soleil !

① **AVIS** N'utilisez jamais de détergents chimiques ou d'agents blanchissants !



ENTRETIEN



Afin de protéger au maximum votre enfant, il est primordial de respecter les points suivants :

- Tous les principaux composants du siège auto doivent être régulièrement contrôlés pour vous assurer qu'ils ne sont pas endommagés. Les pièces mécaniques doivent fonctionner sans problème.
- Il est essentiel de vérifier que le siège auto n'est pas coincé contre des parties dures, comme la porte de la voiture, etc., qui risqueraient de l'endommager.
- Par exemple, si le siège auto est tombé, il doit être testé par le fabricant avant d'être utilisé à nouveau.

DUREE DE VIE DU PRODUIT



Ce siège auto a été conçu pour satisfaire ses fonctions initiales en utilisation normale pour une durée de vie de 11 ans environ. L'usure progressive de la matière plastique, causée par exemple par l'exposition au soleil (UV), peut provoquer une légère détérioration des propriétés du produit. Le siège auto pouvant être exposé à des variations de température et autres désagréments, merci de suivre les instructions cidessous :

- Si le véhicule est exposé à la lumière directe du soleil pendant une période prolongée, le siège auto doit être retiré du véhicule ou recouvert d'un linge clair.
- Vérifiez régulièrement que les pièces en plastique et en métal du siège ne présentent aucun dommage ni aucune altération de forme ou de couleur. Si vous constatez un changement quelconque, le siège doit être détruit ou faire l'objet d'une vérification par le fabricant, voire être remplacé par celui-ci.



- Les changements de couleur de la housse, surtout la décoloration, sont parfaitement normaux lors de l'utilisation du siège dans un véhicule et n'en affectent pas l'efficacité.

TRAITEMENT DES DÉCHETS



Pour des raisons environnementales et écologiques, nous vous demandons d'évacuer emballages et pièces du siège en fin de vie, selon les normes en vigueur dans votre pays.

L'élimination des déchets est différentes selon les autorités locales. Afin d'assurer que le siège auto est mis au rebut conformément à la réglementation, vérifiez avec l'agence d'enlèvement des déchets de votre région ou les autorités locales. Toujours respecter les consignes d'élimination des déchets de votre pays.

⚠ AVERTISSEMENT

Risque d'asphyxie !

Tenir les matériaux d'emballage en plastique hors de portée de votre enfant.

GARANTIE DU FABRICANT



CYBEX GmbH (Riedingerstr. 18, 95448 Bayreuth, Allemagne) vous donne 3 ans de garantie sur ce produit. La garantie est valable dans le pays où ce produit a été initialement vendu par un revendeur à un client. Le contenu de la garantie et toutes les informations essentielles requises pour l'affirmation de la garantie se trouvent sur notre page d'accueil :

go.cybex-online.com/manufactureur-warranty-car-seats. Si une garantie est indiquée dans la description de l'article, vos droits légaux contre nous pour les défauts restent inchangés.



BILDSPRACHE

WAARSCHUWING

Het signaalwoord wijst op een mogelijke gevaarlijke situatie die, indien niet vermeden, kan leiden tot de dood of ernstig letsel.

LET OP

Het signaalwoord wijst op een mogelijke gevaarlijke situatie die, indien niet vermeden, kan leiden tot schade aan het product of andere eigendommen.



Tips en speciale functies die het gebruik van het autostoeltje gemakkelijker maken.



Instructievideo



ok



Tekst naar spraak



fout



Terug naar de
inhoudsopgave



hoorbaar signaal

INHOUDSOPGAVE

CERTIFICERING	89
VEILIGHEID	89
PRODUCTONDERDELEN	94
DE CORRECTE POSITIE IN HET VOERTUIG	95
INSTALLATIE IN HET VOERTUIG	96
HET AUTOSTOELTJE UIT HET VOERTUIG VERWIJDEREN	98
DE HOOFDSTEUN AANPASSEN	99
CORRECTE INSTALLATIEMODUS	99
SHEET KIND BEVEILIGEN MET VEILIGHEIDSKUSSEN: 76 CM – 105 CM (MAX. 21 KG)	100
SCHAKELN VAN VEILIGHEIDSKUSSEN (76 CM – 105 CM) NAAR NL AUTOGORDEL (100 CM – 150 CM)	101
HET KIND BEVEILIGEN ZONDER VEILIGHEIDSKUSSEN: 100 CM – 150 CM	102
DE LIGPOSITIE AANPASSEN	103
LINEAR SIDE-IMPACT PROTECTION (LSP)	103
GEKANTELDE HOOFDSTEUN	104
DE ZITHOES VERWIJDEREN EN TERUGPLAATSEN	104
REINIGING	105
ONDERHOUD	105
LEVENSDUUR VAN HET PRODUCT	106
VERWIJDERING	106
FABRIEKSGARANTIE	107



CERTIFICERING

UN R129/04

CYBEX Pallas G3 met veiligheidskussens:

76 cm – 105 cm, > 15 mnd., max. 21 kg

CYBEX Pallas G3 met automatische driepuntsgordel: 100 cm – 150 cm

Leeftijd: > 15 maanden tot ca. 12 jaar

Dank u voor het aanschaffen van de **Pallas G3** als uw autostoeltje.

VEILIGHEID



BELANGRIJK Lees deze gebruikershandleiding zorgvuldig door voordat u het autostoeltje installeert in uw voertuig en houd de handleiding altijd bij hand zodat u deze later altijd kunt raadplegen.

⚠ WAARSCHUWING

Dood of ernstig letsel kan optreden als u de instructies van de fabrikant niet opvolgt.

Om uw kind degelijk te beschermen, is het essentieel dat u het autostoeltje gebruikt in overeenstemming met deze gebruiksaanwijzing.

⚠ WAARSCHUWING

Dood of ernstig letsel kan optreden als ongeautoriseerde gemodificeerde autostoelen worden gebruikt.

Het autostoeltje mag op geen enkele manier worden aangepast of gewijzigd zonder de toestemming van de goedkeuringsinstantie.



Belangrijke informatie

- Dit autostoeltje is goedgekeurd volgens UN R129/04.
- Niet gebruiken voordat het kind ouder is dan 15 maanden en voordat het een lengte van 76 cm bereikt.
- Dit kinderzitje mag alleen worden geïnstalleerd op autostoelen die goedgekeurd zijn voor het gebruik van kinderbeveiligingssystemen volgens de handleiding van het voertuig.
- Alleen geschikt voor autostoelen met automatische driepuntsgordel, goedgekeurd in overeenstemming met VN-reglement nr. 16 of een vergelijkbare norm.
- Gebruik geen andere dragende contactpunten dan de in de handleiding beschreven en op het autostoeltje aangegeven punten.
- Het volledige oppervlak van de rugleuning van de kinderzitje moet contact maken met de rugleuning van het voertuig.
- De schoudergordel moet schuin naar boven en naar achteren lopen. Hij mag nooit naar het bovenste gordelpunt van uw voertuig lopen.
- De autogordel mag nooit de gordelgeleider van de zitting kruisen. Als het gordelsysteem te lang is, is het kinderzitje ongeschikt voor gebruik op die positie in uw auto. Neem in geval van twijfel contact op met de fabrikant van het kinderzitje.
- De driepuntsgordel van het voertuig mag uitsluitend in de daarvoor bedoelde geleiders worden geplaatst. De gordelgeleiders worden in deze handleiding precies beschreven en zijn op het kinderzitje groen gemarkeerd.
- De buikriem moet zo laag mogelijk over de lies van uw kind lopen voor optimaal effect tijdens een ongeval.
- Zorg er vóór elk gebruik voor dat het veiligheidskussen of de automatische driepuntsautogordel correct is versteld en strak tegen het lichaam van het kind zit. De gordel mag in geen geval verdraaid zijn.

- Alle riemen moeten strak zitten en mogen niet verdraaid zijn!
- Alleen een optimaal aangepaste hoofdsteun kan uw kind maximale bescherming en comfort bieden en zorgt ervoor dat de schoudergordel soepel kan worden aangebracht.
- Voor gebruik met een lichaamslengte tussen 76 cm en 100 cm moet het veiligheidskussen worden gebruikt.
- Zorg er altijd voor dat het kinderzitje nooit wordt vastgeklemd wanneer u de autodeur sluit of de achterbank aanpast.
- Het kinderzitje is ook getest en goedgekeurd zonder de Linear Side-impact Protectors.
- Gebruik dit kinderzitje niet langer dan 11 jaar. Tijdens het gebruik wordt het kinderzitje blootgesteld aan hoge druk, wat leidt tot veranderingen in de kwaliteit van het materiaal naarmate het langer gebruikt wordt.
- **PROBEER NIET** een onderdeel te demonteren dat niet bedoeld is om te worden verwijderd, te wijzigen of een onderdeel aan het stoeltje toe te voegen. Wij raden ten zeerste af om vaste onderdelen zoals het impactschild te verwijderen. De garantie vervalt als niet-originele onderdelen of accessoires worden gebruikt.
- **PROBEER NIET** het autostoeltje zelf via het huishoudelijk afval weg te gooien. Volg de instructies voor verwijdering zoals beschreven in deze gebruikershandleiding.

Veiligheidsinstructies

⚠ WAARSCHUWING

Risico op letsel door een niet-beveiligd autostoeltje

In geval van een noodstop of een ongeval kan een niet-beveiligd autostoeltje letsel veroorzaken bij uw kind.

- Bij het veiligstellen van het kind met het veiligheidskussen (76 cm - 105 cm, > 15 mnd, max. 21 kg) is de bevestiging van de ISOFIXvergrendelingsarmen niet voldoende: het is absoluut noodzakelijk om ook de bovenste gordel vast te maken.
- De bovenste gordel mag alleen worden bevestigd aan een gemarkeerd bevestigingspunt.
- Het kinderzitje moet altijd correct in het voertuig worden bevestigd, zelfs wanneer het niet wordt gebruikt.

⚠ WAARSCHUWING

Risk of injury due to unsecured objects

In the event of an emergency stop or an accident, unsecured objects can lead to injuries to your child or other passengers.

- Luggage or any other objects present in the vehicle must always be firmly secured.

⚠ WAARSCHUWING

Levensbedreigend gevaar door extreme temperaturen

Als kinderen gedurende langere tijd aan extreme temperaturen worden blootgesteld, bestaat er een risico op letsel of zelfs de dood.

- Laat uw kind nooit zonder toezicht achter in de auto.

⚠ WAARSCHUWING

Risico op brandwonden door hete onderdelen

De onderdelen van het kinderbeveiligingssysteem kunnen warm worden in de zon en het kind mogelijk brandwonden bezorgen.

- Bescherm uw kind en het kinderzitje tegen directe blootstelling aan de zon.



⚠ WAARSCHUWING**Risico op letsel door beschadigd autostoeltje**

Een ongeval kan schade aan het kinderzitje veroorzaken die niet voor het blote oog zichtbaar is. Vervang de stoel na een ongeval.

- Als u twijfelt, neem dan contact op met uw dealer of de fabrikant.

PRODUCTONDERDELEN

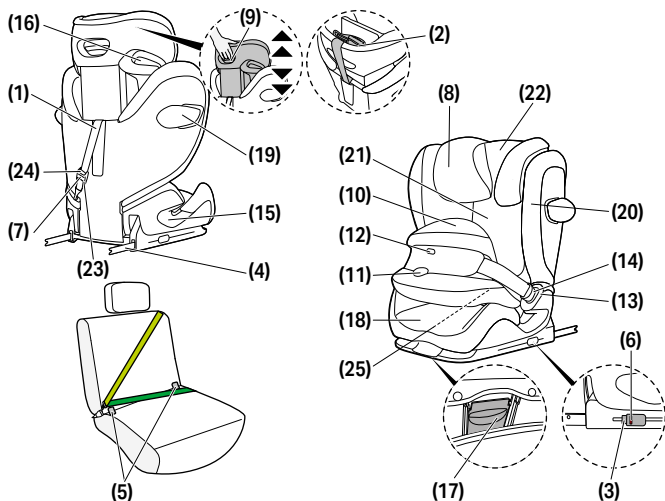

(1) Bovenste gordel

(2) Parkeerpositie bovengordel

(3) ISOFIX-ontgrendelknoppen

(4) ISOFIX-vergrendelarmen

(5) ISOFIX-fixatiepunten

(6) ISOFIX-veiligheidsindicator

(7) Veiligheidsindicator bovengordel

(8) Verstelbare hoofdsteun

(9) Hoogteregelaar hoofdsteun

(10) Veiligheidskussen (76 cm – 105 cm)

(11) Verstelknop

(12) Vergrendelingsindicator

(13) Riemgesp

(14) Gesptong

(15) Buikriemgeleider (100 cm – 150 cm)

(16) Schoudergordel geleider (100 cm – 150 cm)

(17) Positie-instelknop

(18) Zitverhoger

(19) Linear Side-impact Protection (L.S.P.)

(20) Ontgrendelknop zijwaartse bescherming

(21) Rugleuning

(22) Kantelbare hoofdsteun

(23) Bovenste gordelversteller

(24) Instelknop bovengordel

(25) Opbergvak gebruiksaanwijzing

DE CORRECTE POSITIE IN HET VOERTUIG

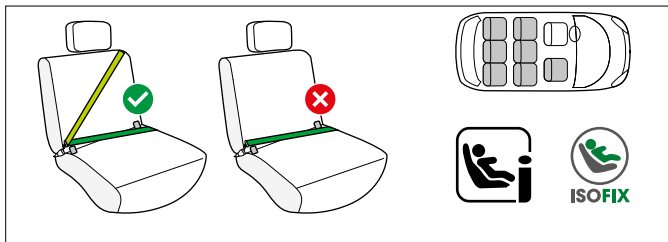

76 cm - 105 cm; > 15 m met impactschild

Dit is een i-Size verbeterd kinderbeveiligingssysteem. Het is goedgekeurd volgens VN-reglement R129/04 voor gebruik in i-Size-compatibele zitplaatsen in voertuigen, zoals aangegeven door voertuigfabrikanten in hun gebruikershandleidingen.

Als een autostoeltje is voorzien van dit logo, is het over het algemeen geschikt voor gebruik met alle i-Size autostoelen. Toch raden we je aan om onze compatibiliteitslijst voor auto's te controleren, omdat er enkele belemmeringen kunnen optreden. Als jouw auto geen stoel met de i-Size functie heeft, kijk dan in de lijst om te zien of jouw auto geschikt is.

Je kunt de meest recente versie vinden op

go.cybex-online.com/pallas-g3-car-compatibility.

100 cm - 150 cm; met automatische driepuntsgordel

De autostoel kan over het algemeen worden gebruikt op voertuigstoelen die zijn uitgerust met een automatische driepuntsgordel.

Toch raden we je aan om onze compatibiliteitslijst voor auto's te controleren, omdat er enkele belemmeringen kunnen optreden. Als jou auto er niet tussenstaat, neem dan contact op met ons Customer Service Team. Je kunt de meest recente versie vinden op go.cybex-online.com/pallas-g3-car-compatibility.



⚠ WAARSCHUWING

Het stoeltje is niet geschikt voor gebruik met een tweepuntsgordel of heupgordel. Als het stoeltje met behulp van een tweepuntsgordel wordt vastgezet, kan een ongeval resulteren in ernstig of zelfs fataal letsel van het kind.

Voor gebruik met driepuntsgordel tussen 100 cm en 150 cm hoogte is het mogelijk om de gordel zonder ISOFIX en bovenste tuiriem te gebruiken. In dit geval moet de autostoel altijd worden vastgezet met de driepuntsgordel, zelfs als er geen kind in de stoel zit.

In uitzonderlijke gevallen mag de autostoel ook op de passagiersstoel voorin worden gebruikt. Volg altijd de aanbevelingen van de autofabrikant op.

💡 Vanaf een kindlengte van 135 cm kan de compatibiliteit tussen de autostoel en je auto afnemen.

INSTALLATIE IN HET VOERTUIG

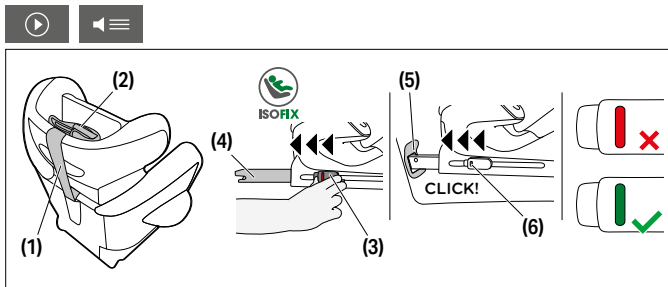

1. Zorg er altijd voor dat ...

- de rugleuning in het voertuig recht vergrendeld is.
- bij het installeren van het kinderzitje op de passagiersstoel voorin, zet u de autostoel zover mogelijk naar achter zonder dat u loop van de gordel moet aanpassen.

2. Maak de bovenste gordel **(1)** los van de parkeerpositie bovenste gordel **(2)**.
3. Controleer voor de installatie of het autostoeltje zich in de zitpositie bevindt.
4. Ontgrendel de ISOFIX-ontgrendelknoppen **(3)** om de ISOFIXvergrendelarmen **(4)** te verlengen.

💡 De ISOFIX-ontgrendelknoppen kunnen onafhankelijk worden ontgrendeld, waardoor de ISOFIX-vergrendelarmen onafhankelijk kunnen worden afgesteld.

5. Duw de ISOFIX-vergrendelarmen **(4)** zo ver mogelijk uit de basis.
6. Plaats de kinderzitje op de juiste zitting in de auto.

❗ **OPMERKING** Het gebruik van autostoeltjes kan op sommige autostoelen, die zijn vervaardigd van gevoelige materialen, sporen en/of verkleuring nalaten. Om dit te voorkomen, plaats een deken, handdoek of iets gelijkaardig onder het autostoeltje om de autostoel te beschermen.

7. Duw de ISOFIX-vergrendelarmen **(4)** in de ISOFIX-fixatiepunten **(5)** totdat deze met een hoorbare "KLIK" op zijn plaats zitten. De twee ISOFIXveiligheidsindicatoren **(6)** schakelen van rood naar groen.
8. Zorg ervoor dat het kinderzitje stevig vastzit door te proberen het uit de ISOFIX- fixatiepunten te trekken **(5)**.
9. Duw het kinderzitje naar de rugleuning van de autostoel totdat het volledig is daarop volledig aansluit.

💡 Het autostoeltje heen en weer bewegen zal ervoor zorgen dat die door de rugleuning van het voertuig wordt ondersteund.

💡 Als de hoofdsteun van de auto zich in de weg bevindt, trek hem dan naar boven of verwijder hem volledig (behalve bij achterwaarts gerichte autostoelen).

- Leid de bovenste gordel **(1)** recht over de autostoel en veranker deze met behulp van de karabijnhaak aan het ankerpunt van uw voertuig.

⚡ Indien nodig kan de riem van de bovenste gordel worden verlengd door op de instelknop van de bovenste gordel te drukken.

- Draai de bovenste gordel **(1)** vast totdat de veiligheidsindicator voor de bovenste gordel **(7)** groen wordt.

⚡ Leid de bovenste gordel onder de autohoofdsteun. Leid de bovenste gordel nooit over de autohoofdsteun.

HET AUTOSTOELTJE UIT HET VOERTUIG VERWIJDEREN

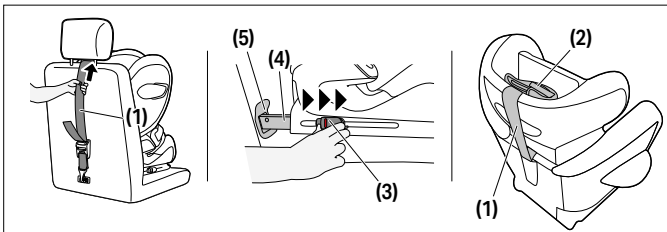

Voer de installatiestappen in de omgekeerde volgorde uit.

- Maak de bovenste gordel **(1)** los.
- Ontgrendel de ISOFIX vergrendelarmen **(4)** aan beide zijden door de ontgrendelknoppen te duwen **(3)** en ze tegelijkertijd terug te trekken.
- Trek kinderzitje los van de ISOFIX-fixatiepunten **(5)**.
- Verwijder het kinderzitje en duw de ISOFIX-vergrendelarmen **(4)** volledig terug in de transportpositie.
- Bevestig de bovenste gordel **(1)** aan de parkeerpositie **(2)**.



DE HOOFDSTEUN AANPASSEN

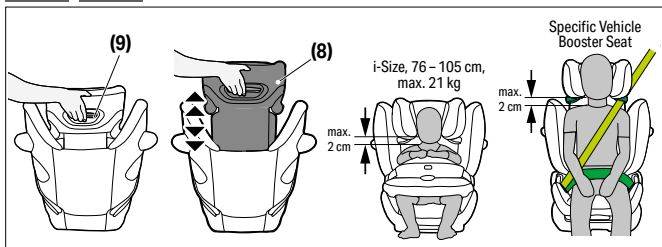

De verstelbare hoofdsteun **(8)** kan worden afgesteld door de hoogteregelaar van de hoofdsteun **(9)** aan de achterkant van de hoofdsteun **(8)** te gebruiken.

Verstel de hoofdsteun zodanig dat de ruimte tussen de schouder van het kind en de hoofdsteun maximaal 2 cm is.

💡 De hoogte van de hoofdsteun kan nog worden aangepast als het kinderzitje in de auto is geïnstalleerd.

CORRECTE INSTALLATIEMODUS

	76 cm – 105 cm, max. 21 kg	100 cm – 150 cm
Installatiemodus met	veiligheidskussen	zonder veiligheidskussen
Installation		



SHET KIND BEVEILIGEN MET VEILIGHEIDSKUSSEN: 76 CM – 105 CM (MAX. 21 KG)

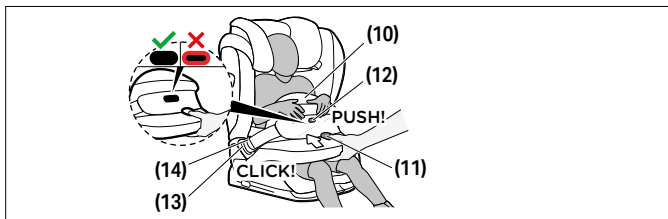

1. Maak het veiligheidskussen **(10)** los door de verstelknop **(11)** in te drukken en tegelijkertijd de vangtafel naar voren te trekken.
2. Ontgrendel de riemgesp **(13)** van het veiligheidskussen **(10)** door op de rode ontgrendelknop van het autostoeltje te drukken en het veiligheidskussen naast het autostoeltje te plaatsen.
3. Plaats uw kind in het autostoeltje.

💡 Zorg dat de hoofdsteen correct is versteld.

4. Plaats het veiligheidskussen **(10)** terug en breng de gesptong **(14)** van het veiligheidskussen in de overeenstemmende riemgesp **(13)** van het autostoeltje. Zorg ervoor dat de gesp vastklikt met een hoorbare „KLIK“. De riemen mogen niet verdraaid zijn.
5. Trek aan het veiligheidskussen **(10)** om te controleren of de riemgesp **(13)** correct is vastgeklikt.
6. Druk op de verstelknop **(11)** en duw het veiligheidskussen **(10)** naar het kind toe. Verplaats het veiligheidskussen **(10)** een beetje door het naar achteren en naar voren te kantelen om een optimale pasvorm en positie te verkrijgen. Het veiligheidskussen **(10)** moet strak om het lichaam en bekken van het kind passen. Wanneer u de verstelknop **(11)** loslaat, moet de vergrendelingsindicator **(12)** volledig ingeschakeld zijn.



⚡ Als de vergrendelingsindicator rood oplicht, is het veiligheidskussen niet goed vastgemaakt. Druk zachtjes tegen het veiligheidskussen totdat de vergrendelingsindicator vastklikt.

⚡ Telkens als het kind wordt vastgegespt, controleer of het veiligheidskussen correct past.

SCHAKELN VAN VEILIGHEIDSKUSSEN (76 CM – 105 CM) NAAR NL AUTOGORDEL (100 CM – 150 CM)

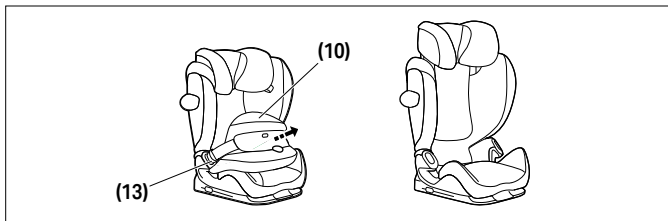

Verwijder het veiligheidskussen **(10)** zodra uw kind langer is dan 105 cm of meer weegt dan 21 kg.

Open beide gespen van het veiligheidskussen **(13)** en verwijder het veiligheidskussen **(10)**.

⚡ Let op: het gebruik van het zitje zonder een veiligheidskussen is pas toegestaan als uw kind een lengte van ≥ 100 cm bereikt.

⚡ Bewaar het veiligheidskussen op een veilige plaats.

HET KIND BEVEILIGEN ZONDER VEILIGHEIDSKUSSEN: 100 CM – 150 CM

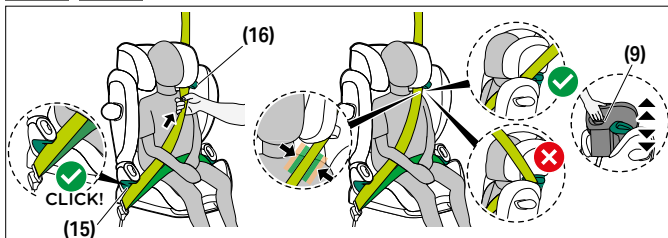

1. Leid de autogordel van het voertuig rond uw kind en steek de gordeltong in de riemgesp. Die moet met een hoorbare „KLIK” vergrendelen.
2. Plaats de buikriem in de groen gekleurde buikriemgeleiders **(15)** van het kinderzitje.
3. Trek de heupgordel strak.
4. Aan de zijkant van het autostoeltje naast de riemgesp moeten de schoudergordel en de buikriem samen in de buikgordelgeleider worden gelegd **(15)**.
5. Voer de schoudergordel door de groene schoudergordelgeleider **(16)** totdat hij in de gordelgeleider zit.
6. Trek de schoudergordel aan.
7. Zorg ervoor dat de schoudergordel over het sleutelbeen van uw kind loopt en de nek van uw kind niet raakt. Pas zo nodig de hoogte van de verstelbare hoofdsteun **(8)** aan om de positie van de gordel te veranderen.



DE LIGPOSITIE AANPASSEN

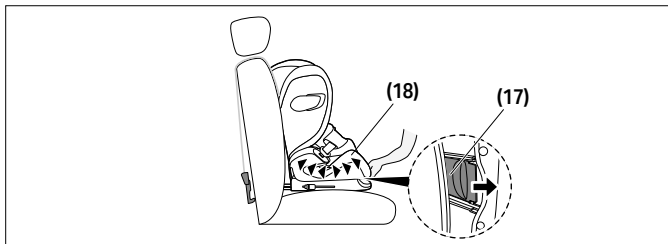

1. Om de stoel in de liggende positie te zetten, drukt u op de positieinstelknop **(17)** aan de onderkant van de voorkant van de zitverhoger **(18)**.
2. Om de stoel van de liggende positie naar de zittende positie terug te brengen, drukt u opnieuw op de positie-instelknop **(17)** en leidt u de stoel met lichte druk tegen de zitverhoger **(18)** naar boven.

LINEAR SIDE-IMPACT PROTECTION (LSP)

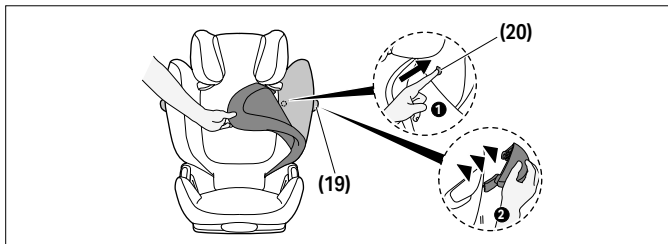

Als de Linear Side-impact Protection **(19)** het portier van de auto in de weg zit of de hoeveelheid overgebleven ruimte op de passagiersstoel beïnvloedt, kan deze worden losgemaakt. Om dit



te doen drukt u op de ontgrendelknop voor zijwaartse bescherming **(20)**. Om deze knop te bereiken, moet de hoes van de rugleuning worden verwijderd. Om de LSP **(19)** weer aan de stoel te bevestigen, volgt u de verwijderingsinstructies in omgekeerde volgorde.

GEKANTELTE HOOFDSTEUN

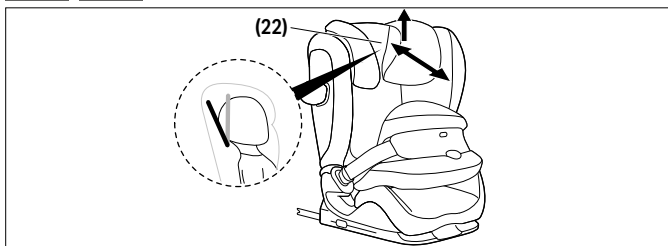

De kantelbare hoofdsteun **(22)** helpt voorkomen dat het hoofd van het kind naar voren valt tijdens de slaap, terwijl het slaapt naar voren valt. De steun kan in drie posities worden ingesteld. Duw de kantelbare hoofdsteun **(22)** naar voren tot de gewenste positie is bereikt.

 Het hoofd van het kind moet altijd tegen de kantelbare hoofdsteun aanliggen.

DE ZITHOES VERWIJDEREN EN TERUGPLAATSEN



WAARSCHUWING

Het autostoeltje mag nooit worden gebruikt zonder de hoes van het autostoeltje. Gebruik alleen een CYBEX autostoeltjeshoes, aangezien de hoes een integraal onderdeel is om de veiligheid te garanderen. U kunt losse hoezen bij uw verkooppunt kopen.



De hoes van het kinderzitje bestaat uit vijf delen (hoofdsteun (x2), rugleuning, zitverhoger en veiligheidskussen). Deze worden op verschillende plaatsen met het kinderzitje bevestigd met drukknopen, klittenband en elastische banden. Zodra alle onderdelen zijn ontgrendeld, kunnen de afzonderlijke delen van de hoes worden verwijderd. Om de hoezen terug te plaatsen, volgt u de verwijderingsinstructies in de omgekeerde volgorde.

REINIGING



De kunststof onderdelen kunnen worden schoongemaakt met een zacht schoonmaakmiddel en warm water.

⚠ WAARSCHUWING

De bekledinghoes maakt onlosmakelijk deel uit van het veiligheidsontwerp van het autostoeltje.

Het autostoeltje mag daarom nooit worden gebruikt zonder bekleding of met een hoes van een ander autostoeltje.

(i) LET OP De hoes mag alleen gewassen worden op 30 °C met een delicaat wasprogramma, anders kan de stof van de hoes verkleuren. Was de hoes niet met ander wasgoed en laat deze niet drogen in de droogmachine of direct zonlicht.

(i) LET OP Gebruik nooit chemische schoonmaakmiddelen of bleekmiddel!

ONDERHOUD



Om te garanderen dat uw autostoeltje de maximale bescherming biedt, is het uiterst belangrijk dat u het volgende in acht neemt:

- Alle hoofdonderdelen van het autostoeltje moeten regelmatig worden gecontroleerd op schade. De mechanische onderdelen moeten probleemloos functioneren.



- Het autostoeltje mag absoluut niet klem komen tussen harde onderdelen, zoals een portier of stoelrail, omdat het daardoor beschadigd kan raken.
- Als het stoeltje bijvoorbeeld is gevallen, dient het getest te worden door de fabrikant voordat het verder wordt gebruikt.

LEVENSDUUR VAN HET PRODUCT



Dit autostoeltje is zo ontworpen dat het bij normaal gebruik de bedoelde functies gedurende een levensduur van ongeveer 11 jaar kan vervullen. Door geleidelijke slijtage van kunststof onderdelen, bijvoorbeeld door blootstelling aan zonlicht (UV), kunnen de producteigenschappen enigszins worden aangetast. Omdat grote temperatuurverschillen en andere onvoorziene omstandigheden normaal zijn in voertuigen, dient u met de volgende aspecten rekening te houden:

- Als het voertuig gedurende langere tijd in direct zonlicht staat, moet het autostoeltje uit de auto worden verwijderd dan wel met een lichte doek worden afgedekt.
- Controleer regelmatig alle kunststof en metalen onderdelen van het stoeltje op schade, vervorming of verkleuring. Als u veranderingen opmerkt aan het autostoeltje, moet u het wegdoen of laten controleren en mogelijk laten vervangen door de fabrikant.
- Verkleuring van de bekledingsstof, met name verbleken, is normaal bij gebruik in een auto en vermindert het functioneren van het stoeltje niet.

VERWIJDERING



Ter bescherming van het milieu vragen wij de gebruiker afval te scheiden en aan het begin (verpakking) en einde (productonderdelen) van de levensduur van het autostoeltje te



verwijderen. Afvalverwijdering vindt op verschillende manieren plaats, afhankelijk van de lokale verordeningen die op dat gebied gelden. Om te zorgen dat u het autostoeltje conform de geldende regelgeving verwijdert, kunt het best contact opnemen met uw lokale afvalverwerkingsbedrijf of de gemeente. Neem in elk geval de afvalregelgeving van uw land in acht.

⚠ WAARSCHUWING

Bij dit materiaal bestaat het risico van verstikking!

Houd plastic verpakkingsmateriaal buiten het bereik van kinderen.

FABRIEKSGARANTIE



CYBEX GmbH (Riedingerstr. 18, 95448 Bayreuth, Duitsland) geeft u 3 jaar garantie op dit product. De garantie is alleen geldig in het land waar het product aanvankelijk werd verkocht door een retailer aan een klant. De inhoud van de garantie en alle essentiële informatie vereist voor de aanspraak erop staan op onze startpagina go.cybex-online.com/manufacture-warranty-car-seats. Als een garantie wordt getoond in de beschrijving van een artikel, blijven uw wettelijke rechten ten aanzien van ons voor defecten onveranderd.



PIKTOGRAMY

OSTRZEŻENIE

Słowo sygnalizacyjne wskazuje na możliwą sytuację zagrożenia, która, jeśli nie zostanie uniknięta, może skutkować śmiercią lub poważnymi obrażeniami.

NOTYFIKACJA

Słowo sygnalizacyjne wskazuje na możliwą sytuację zagrożenia, która, jeśli nie zostanie uniknięta, może skutkować uszkodzeniem produktu lub innej własności.



Wskazówki i specjalne funkcje, które ułatwiają korzystanie z fotelika samochodowego.



Film instruktażowy



Poprawny



Tekst na mowę



Błędny



Powrót do spisu treści



Sygnał dźwiękowy



SPIS TREŚCI

CERTYFIKATY	110
BEZPIECZEŃSTWO	110
CZĘŚCI PRODUKTU	115
WŁAŚCIWE USTAWIENIE W POJEŹDZIE	116
MONTAŻ W POJEŹDZIE	117
WYJMOWANIE Z POJAZDU	119
REGULACJA USTAWIENIA ZAGŁÓWKA	120
PRAWIDŁOWY SPOSÓB MONTAŻU	121
ZABEZPIECZANIE DZIECKA OSŁONĄ PRZED UDERZENIEM: 76 CM – 105 CM (MAKS. 21 KG)	121
ZMIANA Z OSŁONY (76 CM – 105 CM) NA PAS POJAZDU PL (100 CM – 150 CM)	122
ZABEZPIECZANIE DZIECKA BEZ OSŁONY: 100 CM – 150 CM	123
REGULACJA ODCHYLENIA FOTELIKA	124
LINIOWA OCHRONA PRZY ZDERZENIU BOCZNYM (L.S.P)	124
ZAGŁÓWEK Z REGULACJĄ NACHYLENIA	125
ZDEJMOWANIE I PONOWNE ZAKŁADANIE POKRYCIA FOTELIKA	126
CZYSZCZENIE	126
KONSERWACJA	127
TRWAŁOŚĆ PRODUKTU	127
UTYLIZACJA	128
GWARANCJA PRODUCENTA	128

CERTYFIKATY

UN R129/04

CYBEX Pallas G3 z osłoną przed uderzeniem:

76 cm – 105 cm, > 15 HET, maks. 21 kg

CYBEX Pallas G3 z automatycznym trzypunktowym pasem bezpieczeństwa:

100 cm – 150 cm

Wiek: od > 15 miesięcy do ok. 12 lat

Dziękujemy, że dokonując wyboru fotelika samochodowego, zdecydowali się Państwo na zakup **Pallas G3**.

BEZPIECZEŃSTWO



WAŻNE Przed zamontowaniem fotelika w samochodzie przeczytaj uważnie tę instrukcję obsługi i zawsze miej ją pod ręką do wykorzystania w przyszłości.

⚠ OSTRZEŻENIE

Śmierć lub poważne obrażenia mogą wystąpić, jeśli nie przestrzegasz instrukcji producenta.

Aby dziecko było prawidłowo chronione, należy korzystać z fotelika samochodowego w sposób opisany w niniejszej instrukcji obsługi.

⚠ OSTRZEŻENIE

Śmierć lub poważne obrażenia mogą wystąpić, jeśli używane są nieautoryzowane zmodyfikowane foteliki samochodowe.

Bez zgody organu udzielającego homologacji fotelika samochodowego nie wolno go w żaden sposób modyfikować ani uzupełniać.



Ważne informacje

- Ten fotelik samochodowy jest zatwierdzony zgodnie z normą UN R129/04.
- Nie stosować przed osiągnięciem przez dziecko wieku 15 miesięcy i wzrostu 76 cm.
- Prezentowany fotelik dziecięcy może być zamontowany wyłącznie na fotelach pojazdu, na których, zgodnie z podręcznikiem pojazdu, dozwolone jest stosowanie systemów podtrzymywania dla dzieci.
- Odpowiedni wyłącznie do foteli z trzypunktowym automatycznym pasem zatwierdzonym regulacją ONZ nr 16 lub odpowiednikiem tego standardu.
- Nie używaj żadnych nośnych punktów kontaktowych innych niż opisane w instrukcji i oznaczone na foteliku.
- Cała powierzchnia oparcia fotelika dziecięcego musi stykać się z oparciem pojazdu.
- Pas barkowy musi przebiegać ukośnie w górę i do tyłu. Nie może on nigdy biec do przodu w stronę górnego punktu pasów bezpieczeństwa w pojeździe.
- Klamra pasa pojazdu nigdy nie może krzyżować się z prowadnicą pasa fotelika. Jeśli element z gniazdem klamry pasa jest za długi, fotelik dziecięcy nie powinien być używany w danym położeniu. Wrazie wątpliwości należy skontaktować się z producentem urządzenia przytrzymującego dla dzieci.
- Trzypunktowe pasy bezpieczeństwa muszą przechodzić przez przeznaczone do tego prowadnice. Prowadnice pasa zostały szczegółowo opisane w niniejszej instrukcji. Są oznaczone zielonym kolorem na foteliku samochodowym.
- Aby zapewnić maksymalną ochronę podczas kolizji, pas biodrowy powinien przebiegać możliwie jak najbliżej pachwin.
- Przed każdym użyciem należy się upewnić, że osłona przed uderzeniem lub automatyczny trzypunktowy pas pojazdu jest



prawidłowo ułożony i ściśle przylega do ciała dziecka. Nigdy nie skręcaj pasa!

- Wszystkie paski muszą mocno dociągnięte i nie mogą być skręcone!
- Tylko optymalnie wyregulowany zagłówek może zapewnić dziecku maksymalną ochronę i komfort, jednocześnie zapewniając bezproblemowe dopasowanie pasa barkowego.
- Przy stosowaniu w zakresie wzrostu od 76 cm do 100 cm konieczne jest używanie osłony przed uderzeniem.
- Należy zawsze sprawdzać, czy fotelik dziecięcy nie zakleszcza się podczas zamykania drzwi samochodu lub podczas regulacji tylnego fotela.
- Ponadto, fotelik samochodowy jest testowany i homologowany bez stosowania systemu liniowej ochrony przy zderzeniu bocznym.
- Nie należy korzystać z fotelika dziecięcego dłużej niż 11 lat. Fotelik dziecięcy jest narażony na wysokie obciążenie podczas okresu eksploatacji produktu, co prowadzi do zmiany jakości materiału wraz z wiekiem.
- NIE próbuj demontować części, która nie jest przeznaczona do usunięcia, modyfikować ani dodawać żadnej części do fotelika. Zdecydowanie odradzamy usuwanie stałych części, takich jak osłona uderzeniowa. Gwarancja zostanie unieważniona, jeśli zostaną użyte nieoryginalne części lub akcesoria.
- NIE próbuj samodzielnie wyrzucać fotelika samochodowego do odpadów domowych. Proszę postępować zgodnie z instrukcjami dotyczącymi utylizacji zawartymi w tej instrukcji obsługi.



Ostrzeżenia bezpieczeństwa

⚠ OSTRZEŻENIE

Ryzyko obrażeń z powodu niezabezpieczonego fotelika samochodowego

W przypadku nagłego hamowania lub wypadku, niezabezpieczony fotelik samochodowy może spowodować obrażenia u dziecka.

- Przy zabezpieczaniu dziecka osłoną (76 cm – 105 cm, >15 m, maks. 21 kg), mocowanie ramion blokujących ISOFIX jest niewystarczające: jest absolutnie konieczne, aby dodatkowo przymocować górny pasek mocujący.
- Górny pasek mocujący można przymocować jedynie do oznaczonego punktu mocowania.
- Fotelik samochodowy musi być zawsze prawidłowo zamocowany w pojeździe, nawet wówczas, gdy się z niego nie korzysta.

⚠ OSTRZEŻENIE

Ryzyko obrażeń z powodu niezabezpieczonych przedmiotów

W przypadku nagłego hamowania lub wypadku, niezabezpieczone przedmioty mogą spowodować obrażenia u dziecka lub innych pasażerów.

- Bagaż i wszelkie inne przedmioty znajdujące się w pojeździe muszą być zawsze dobrze przymocowane. W przeciwnym razie mogą być rzucone w samochodzie, co może prowadzić do obrażeń śmiertelnych.

⚠ OSTRZEŻENIE

Zagrożenie życia z powodu ekstremalnych temperatur

Jeśli dzieci są narażone na ekstremalne temperatury przez dłuższy czas, istnieje ryzyko obrażeń lub nawet śmierci.

- Nigdy nie należy pozostawiać dziecka bez opieki w samochodzie.

⚠ OSTRZEŻENIE**Ryzyko oparzeń od gorących elementów**

Części systemu podtrzymywania dla dzieci nagrzewają się na słońcu, w wyniku czego mogą poparzyć skórę dziecka.

- Chronić dziecko i fotelik przed bezpośrednim działaniem promieni słonecznych.

⚠ OSTRZEŻENIE**Ryzyko obrażeń z powodu uszkodzonego fotelika samochodowego**

Podczas wypadku fotelik może doznać uszkodzeń, które nie będą zauważalne gołym okiem.

- W razie wypadku należy wymienić fotel. W przypadku wątpliwości prosimy skontaktować się ze sprzedawcą lub producentem.



CZĘŚCI PRODUKTU

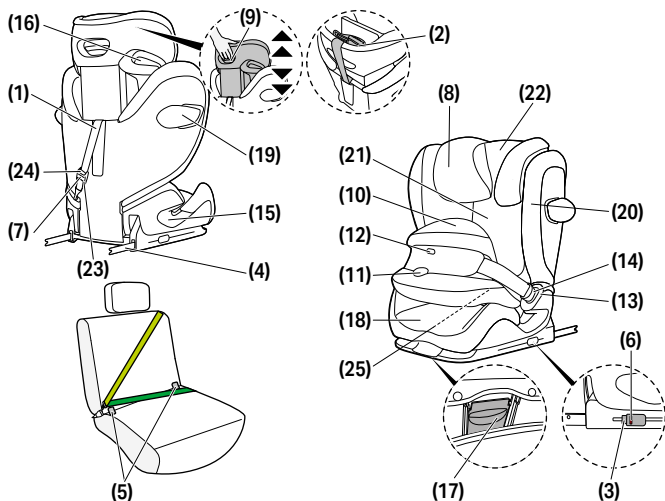

- (1)** Górny pasek mocujący
(2) Pozycja spoczynkowa górnego paska mocującego
(3) Przyciski zwalnijące ISOFIX
(4) Ramiona blokujące ISOFIX
(5) Punkty kotwienia ISOFIX
(6) Wskaźnik bezpieczeństwa ISOFIX
(7) Wskaźnik bezpieczeństwa górnego paska mocującego
(8) Regulowany zagłówek
(9) Regulator wysokości zagłówek

- (10)** Osłona przed uderzeniem (76 cm – 105 cm)
(11) Przycisk regulacji
(12) Wskaźnik zablokowania
(13) Klamra paska
(14) Sprzączka klamry
(15) Prowadnica paska miednicowego (100 cm – 150 cm)
(16) Prowadnica paska barkowego (100 cm – 150 cm)
(17) Przycisk regulacji pozycji
(18) Podnośnik fotela
(19) Liniowa ochrona przy zderzeniu bocznym (L.S.P.)

- (20)** Przycisk zwalniania ochrony przy zderzeniu bocznym
(21) Oparcie
(22) Zagłówek z regulacją nachylenia
(23) Regulator górnego paska mocującego
(24) Przycisk regulacji górnego paska
(25) Schowek na podręcznik użytkownika

WŁAŚCIWE USTAWIENIE W POJEŹDZIE

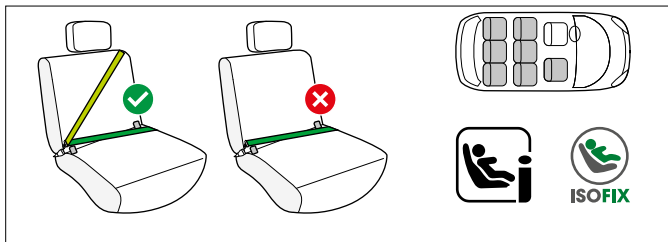

76 cm – 105 cm; > 15 m-cy z osłoną przeciwuderzeniową

Opisywany produkt jest usprawnionym przenośnym fotelikiem samochodowym dla dzieci i-Size. Otrzymał homologację zgodnie z Rozporządzeniem ONZ nr R129/04 w zakresie użytkowania w pojazdach z kompatybilnymi fotelami samochodowymi zgodnie ze wskazaniami producentów zawartymi w instrukcji obsługi pojazdu.

Takie logo na fotelu pojazdu oznacza, że będą do niego pasować wszystkie foteliki samochodowe i-Size. Mimo to, z uwagi na możliwość wystąpienia pewnych nieregularności, zalecamy sprawdzenie, czy samochód znajduje się na naszej liście kompatybilnych samochodów. Jeśli pojazd nie jest wyposażony w fotel i-Size, jego kompatybilność można także sprawdzić na tej liście. Aktualną wersję listy typów pojazdów można przejrzeć na stronie go.cybex-online.com/pallas-g3-car-compatibility.

100 cm – 150 cm; z automatycznym trzypunktowym pasem bezpieczeństwa

Fotelik samochodowy może być generalnie używany na siedzeniach pojazdów wyposażonych w automatyczny trzypunktowy pas bezpieczeństwa.

Mimo to, z uwagi na możliwość wystąpienia pewnych nieregularności, zalecamy sprawdzenie, czy samochód znajduje się na naszej liście kompatybilnych samochodów. Jeśli jednak nie wyświetla



się on na liście kompatybilnych pojazdów - skontaktuj się z nami. Aktualną wersję listy typów pojazdów można przejrzeć na stronie go.cybex-online.com/pallas-g3-car-compatibility.

⚠ OSTRZEŻENIE

Fotelik samochodowy nie jest przeznaczony do montażu na siedzeniach z 2-punktowymi pasami bezpieczeństwa lub pasem biodrowym. Użytkowanie tego typu pasów może skutkować poważnymi lub śmiertelnymi obrażeniami dziecka w razie wypadku.

W przypadku użycia z trzypunktowym pasem bezpieczeństwa w zakresie wzrostu od 100 cm do 150 cm istnieje możliwość użycia bez systemu ISOFIX i górnego paska mocującego. W takim przypadku fotelik samochodowy musi być zawsze zabezpieczony trzypunktowym pasem bezpieczeństwa, nawet jeśli w foteliku nie znajduje się dziecko.

W wyjątkowych przypadkach fotelik samochodowy może być również używany na przednim siedzeniu pasażera. Należy zawsze przestrzegać zaleceń producenta pojazdu

💡 Powyżej 135 cm wzrostu dziecka kompatybilność fotelika samochodowego z pojazdem może być ograniczona.

MONTAŻ W POJEŹDZIE

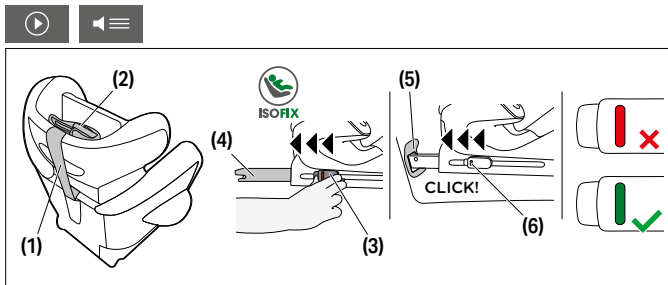

1. Zawsze upewnij się, że...
 - oparcia w pojeździe są zablokowane w pozycji pionowej.
 - w przypadku instalowania fotelika na przednim siedzeniu pasażera, fotel pojazdu został przesunięty możliwie jak najdalej do tyłu bez uszczerbku dla ułożenia pasa bezpieczeństwa.
2. Odłącz górny pasek mocujący **(1)** z pozycji spoczynkowej górnego paska mocującego **(2)**.
3. Przed zamontowaniem upewnij się, że fotelik dziecięcy znajduje się w pozycji siedzącej.
4. Zwolnij przyciski zwalniające ISOFIX **(3)**, aby rozłożyć ramiona blokujące ISOFIX **(4)**.

💡 Przyciski zwalniające ISOFIX można zwolnić niezależnie, co pozwala na niezależne dostosowanie ramion blokujących ISOFIX.

5. Wypchnąć ramiona blokujące ISOFIX **(4)** z podstawy najdalej, jak to możliwe.
6. Umieść fotelik dziecięcy na odpowiednim miejscu w samochodzie.

ⓘ **UWAGA** W przypadku niektórych foteli pojazdów wykonanych z delikatnych materiałów używanie fotelików samochodowych może pozostawiać ślady i/lub spowodować odbarwienia. Aby temu zapobiec, można umieścić pod fotelikiem samochodowym koc, ręcznik lub podobną rzecz chroniącą siedzenie pojazdu.

7. Wcisnąć ramiona blokujące ISOFIX **(4)** do punktów kotwienia ISOFIX **(5)** aż do zatrzaśnięcia na miejscu ze słyszalnym kliknięciem. Dwa wskaźniki bezpieczeństwa ISOFIX **(6)** przełączą się z czerwonych na zielone.
8. Upewnij się, że fotelik jest dobrze umocowany, próbując wyciągnąć go z punktów kotwienia złącza ISOFIX **(5)**
9. Pchnij fotelik samochodowy w kierunku oparcia fotela pojazdu do końca aż będzie przylegała.

💡 Przesuwanie fotelika samochodowego z boku na bok, ułatwi dopasowanie fotelika do oparcia siedzenia pojazdu.

💡 Jeśli przeszkadza w tym zagłówek pojazdu, należy pociągnąć go w górę lub zdjąć całkowicie (nie dotyczy foteli pojazdu odwróconych przodem do tyłu).

10. Przeprowadź górny pasek mocujący **(1)** prosto w poprzek fotela pojazdu i zamocuj go używając haka zatrzaskowego w punkcie kotwienia pojazdu.

💡 Jeśli to konieczne, górny pasek mocujący można wydłużyć, wciskając przycisk regulacji górnego paska mocującego.

11. Dociągnij górny pasek mocujący **(1)** do momentu, aż wskaźnik bezpieczeństwa górnego paska mocującego **(7)** zmieni kolor na zielony.

💡 Przeciągnij górny pasek mocujący pod zagłówkiem samochodowym. Nigdy nie przeprowadzaj górnego paska mocującego nad zagłówkiem samochodowym.

WYJMOWANIE Z POJAZDU

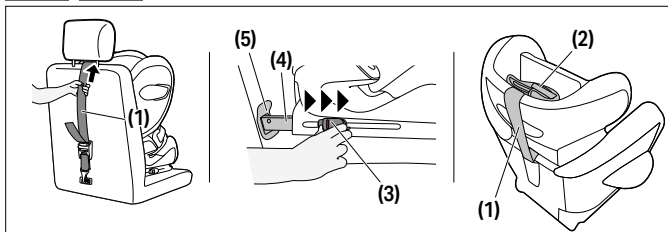

Wykonaj kroki instalacji w odwrotnej kolejności.

1. Poluzuj górny pasek mocujący **(1)**.
2. Odblokuj ramiona blokujące złącza ISOFIX **(4)** po obu stronach, naciskając przyciski zwalniające **(3)** i odciągając je jednocześnie.

3. Wyjmij fotelik z punktów kotwienia ISOFIX. **(5)**.
4. Wyjmij fotelik samochodowy i wciśnij ramiona blokujące ISOFIX **(4)** całkowicie z powrotem do pozycji transportowej.
5. Zamocuj górny pasek mocujący **(1)** w pozycji spoczynkowej **(2)**.

REGULACJA USTAWIENIA ZAGŁÓWKA

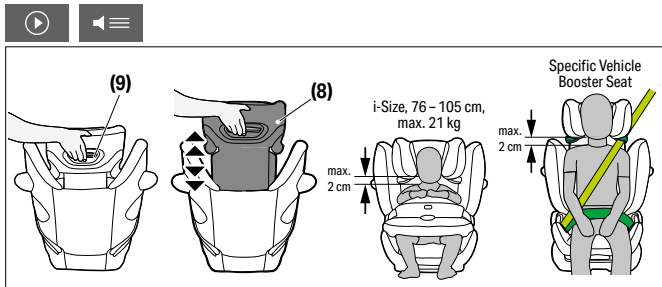

Regulowany zagłówek **(8)** można regulować za pomocą regulatora wysokości zagłówka **(9)** z tyłu zagłówka **(8)**. Poprawnie wyregulowany zagłówek pozostawia maks. 2 cm przestrzeni pomiędzy ramionami dziecka a zagłówkiem.

- 💡 Wysokość zagłówka może być regulowana, gdy fotelik jest zamontowany w samochodzie.

PRAWIDŁOWY SPOSÓB MONTAŻU

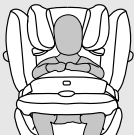
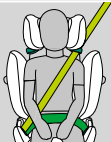
	76 cm – 105 cm, max. 21 kg	100 cm – 150 cm
Montaż	z osłoną przed uderzeniem	bez osłony przed uderzeniem
Instalacja		

ZABEZPIECZANIE DZIECKA OSŁONĄ PRZED UDERZENIEM: 76 CM – 105 CM (MAKS. 21 KG)

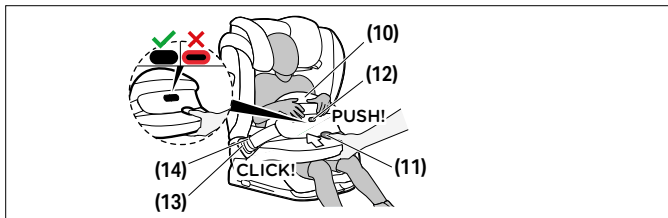

1. Zwolnij osłonę uderzeniową **(10)** jednocześnie naciskając przycisk regulacji **(11)** i pociągając osłonę do przodu.
2. Uwolnij klamrę pasową **(13)** osłony tułowia **(10)**, przyciskając czerwony przycisk uwalniania fotelika samochodowego i umieść osłonę tułowia tuż przy foteliku samochodowym.
3. Umieść dziecko w foteliku samochodowym.

 Upewnij się, że zagłówek jest prawidłowo wyregulowany.



4. Dostaw osłonę tułowia **(10)** z powrotem i wciśnij sprzączkę pasa **(14)** osłony tułowia w odpowiadającą jej klamrę **(13)** fotelika. Upewnij się, że zamknięcie fotelika zadziałało wydając głośne „KLIKNIĘCIE”. Pod żadnym pozorem pasa nie mogą być poskręcane.
5. Pociągnij osłonę tułowia **(10)**, aby sprawdzić, czy klamra pasa **(13)** została prawidłowo zamknięta.
6. Naciśnij przycisk regulacji **(11)** i przesunąć osłonę przed uderzeniem **(10)** w kierunku do dziecka. Przesuń nieco osłonę przed uderzeniami **(10)**, przechylając ją do tyłu i do przodu, aby uzyskać optymalne dopasowanie i pozycję. Osłona **(10)** musi ściśle przylegać do ciała dziecka w okolicy miednicy. Po zwolnieniu przycisku regulacji **(11)** wskaźnik zablokowania **(12)** powinien wskazywać pełne zaczeplenie.

💡 Jeśli wskaźnik zablokowania jest czerwony, osłona przed uderzeniem nie została prawidłowo zamontowana. Delikatnie naciśnij na osłonę przed uderzeniem do uruchomienia wskaźnika zablokowania.

💡 Za każdym razem, gdy sadzasz w foteliku dziecko, sprawdź, czy osłona tułowia dobrze przylega.

ZMIANA Z OSŁONY (76 CM – 105 CM) NA PAS POJAZDU PL (100 CM – 150 CM)

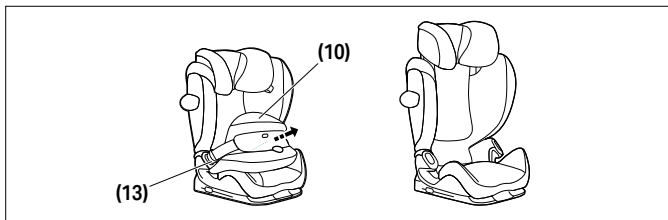

Zdjąć osłonę **(10)**, gdy dziecko osiągnie wzrost powyżej 105 cm lub wagę ponad 21 kg. Otwórz obie klamry osłony przed uderzeniem **(13)** i zdejmij osłonę **(10)**.

💡 Należy pamiętać, że korzystanie z fotelika bez osłony jest niedozwolone przed osiągnięciem przez dziecko wzrostu ≥ 100 cm.

💡 Zderzak należy przechowywać w bezpiecznym miejscu.

ZABEZPIECZANIE DZIECKA BEZ OSŁONY: 100 CM – 150 CM

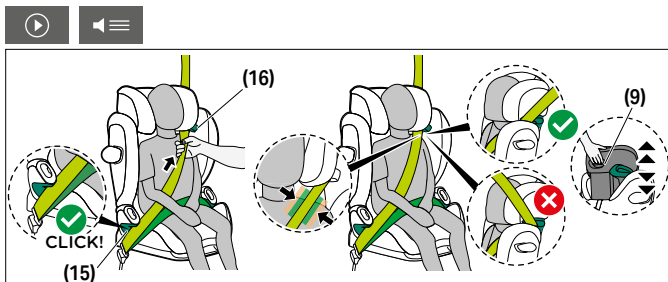

1. Poprowadź pas bezpieczeństwa fotela pojazdu wokół dziecka i umieść język pasa w klamrze pasa. Powinieneś usłyszeć kliknięcie wskazujące, że pas jest poprawnie zapięty.
2. Umieść pas miednicowy w czerwonych prowadnicach pasa miednicowego **(15)** na foteliku samochodowym.
3. Dociągnij pas udowy.
4. Po stronie fotelika samochodowego przy gnieździe klamry pasa pas barkowy i miednicowy muszą zostać umieszczone razem w prowadnicy pasa miednicowego **(15)**.
5. Przeciągnij pas barkowy przez zieloną prowadnicę pasa barkowego **(16)**, aż ten znajdzie się wewnątrz niej.
6. Dociągnij pas udowy.

7. Upewnij się, że pas barkowy przebiega przez obojczyk dziecka i nie dotyka jego szyi. W razie potrzeby wyreguluj wysokość regulowanego zagłówka **(8)**, aby zmienić pozycję pasa.

REGULACJA ODCHYLENIA FOTELIKA

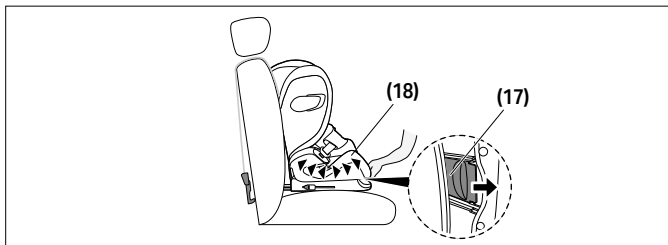

1. Aby ustawić fotelik w pozycji leżącej, naciśnij przycisk regulacji pozycji **(17)** pod spodem przedniej części podnośnika fotela **(18)**.
2. Aby przywrócić fotelik z pozycji leżącej do siedzącej, ponownie naciśnij przycisk regulacji pozycji **(17)** i przesunij fotelik w górę, lekko naciskając podnośnik fotela **(18)**.

LINIOWA OCHRONA PRZY ZDERZENIU BOCZNYM (L.S.P)

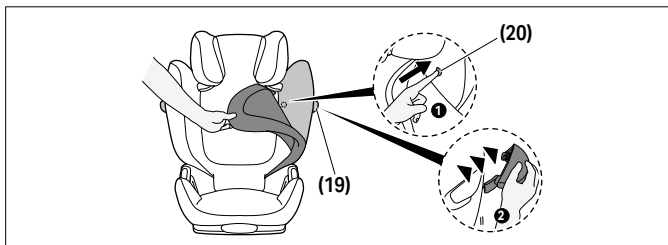

Jeśli system liniowej ochrony przy zderzeniu bocznym **(19)** przeszkadza w zamknięciu drzwi samochodu lub jeśli wpływa na ilość miejsca pozostałego dla innego pasażera, można go zdjąć. Aby to zrobić, naciśnij przycisk zwalnający liniową ochronę przy zderzeniu bocznym **(20)**. Aby osiągnąć tego przycisku, należy zdjąć pokrowiec oparcia. Aby ponownie zamocować L.S.P. **(19)** do fotelika, należy postępować zgodnie z instrukcjami demontażu w odwrotnej kolejności.

ZAGŁÓWEK Z REGULACJĄ NACHYLENIA

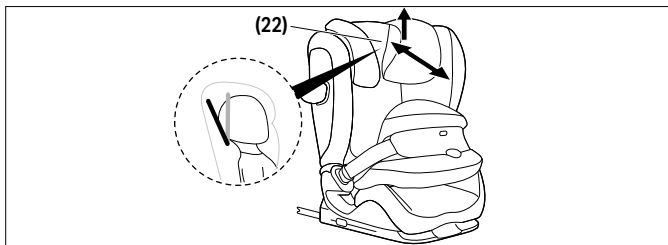

Zagłówek z regulacją nachylenia **(22)** zapobiega niebezpiecznemu przechyleniu się głowy dziecka do przodu podczas snu. Można go ustawić w jednej z trzech pozycji. Popchnij zagłówek z regulacją nachylenia **(22)** do przodu do osiągnięcia żądanej pozycji.

- 💡 Głowa dziecka powinna zawsze pozostawać w kontakcie z zagłówkiem z regulacją nachylenia.

ZDEJMOWANIE I PONOWNE ZAKŁADANIE POKRYCIA FOTELIKA



⚠ OSTRZEŻENIE

Fotelika samochodowego nigdy nie wolno używać bez tapicerki. Należy upewnić się, że używana jest tylko oryginalna tapicerka CYBEX, która stanowi integralną część fotelika. Możesz uzyskać zapasowe pokrowce u swojego sprzedawcy.

Pokrowiec fotelika dziecięcego składa się z pięciu części (zagłówka (x2), oparcia pleców, podnośnika fotela i osłony). Utrzymują się na miejscu za pomocą wciskanych kołków, rzepów oraz gumek. Po zwolnieniu wszystkich elementów mocujących, pojedyncze części pokrowca można zdjąć.

Aby założyć pokrowiec z powrotem na fotelik, należy postępować zgodnie z instrukcjami zdejmowania, wykonując je w odwrotnej kolejności.

CZYSZCZENIE



Plastikowe elementy można czyścić przy użyciu delikatnego środka czyszczącego i ciepłej wody.

⚠ OSTRZEŻENIE

Pokrowiec fotelika jest jego integralną częścią zapewniającą bezpieczeństwo oraz wygląd końcowy. Fotelik samochodowy należy używać wyłącznie z pokrowcem CYBEX. Nigdy nie należy korzystać z fotelika samochodowego bez pokrowca.

ⓘ **UWAGA** Pokrycie można prać tylko w temperaturze 30°C przy zastosowaniu programu delikatnego prania, gdyż w przeciwnym razie może dojść do odbarwienia tkaniny pokrycia. Pokrycie należy prać osobno i nie wolno go suszyć w suszarce ani bezpośrednio na słońcu!



ⓘ UWAGA Nie stosować chemicznych środków do czyszczenia ani wybielaczy!

KONSERWACJA



Aby zagwarantować jak najwyższy poziom bezpieczeństwa fotelika, należy stosować się do poniższych zaleceń:

- Wszystkie części fotelika powinny być regularnie sprawdzane. Części mechaniczne muszą działać bez zarzutu.
- Upewnij się, że fotelik nie został uszkodzony poprzez zaklinowanie się pomiędzy drzwiami i siedzeniem samochodowym lub innymi twardymi elementami.
- Jeżeli fotelik upadnie lub zostanie uszkodzony, powinien zostać oddany do przeglądu.

TRWAŁOŚĆ PRODUKTU



Fotelik został zaprojektowany tak, by spełniać swoje funkcje przy normalnym użytkowaniu przez okres ok. 11 lat. W związku z tym, że plastikowe części z czasem się zużywają, np. z powodu ekspozycji na słońce, cechy produktu mogą się nieznacznie zmieniać. Ponieważ fotelik może być narażony na duże wahania temperatur podczas jego eksploatacji w samochodzie oraz na inne nieprzewidziane sytuacje, należy stosować się do poniższych zaleceń:

- Jeżeli pojazd jest wystawiony na silne działanie promieni słonecznych przez długi czas, fotelik powinien być wyciągnięty z samochodu lub przykryty lekką tkaniną.
- Regularnie przeglądaj plastikowe i metalowe części sprawdzając czy nie mają uszkodzeń, odbarwień lub odkształceń. Jeśli zauważysz jakiegokolwiek zmiany, fotelik powinien być zutylizowany lub sprawdzony i ewentualnie wymieniony przez producenta.



- Zmiany na tkaninie, w szczególności zmiana koloru, są naturalne i nie wpływają na funkcje fotelika.

UTYLIZACJA



Chcąc chronić środowisko, prosimy aby zutylizowali Państwo opakowanie oraz fotelik i jego elementy po zakończeniu użytkowania produktu. Przepisy regulujące sposoby utylizacji mogą się różnić w zależności od kraju. Skontaktuj się z lokalną firmą zajmującą się gospodarką odpadami, aby we właściwy sposób zutylizować fotelik. Zawsze stosuj się do przepisów dotyczących postępowania z odpadami w swoim kraju.

OSTRZEŻENIE

Niebezpieczeństwo uduszenia!

Plastikowe opakowanie trzymaj poza zasięgiem dziecka!

GWARANCJA PRODUCENTA



CYBEX GmbH (Riedingerstr. 18, 95448 Bayreuth, Niemcy) udziela 3-letniej gwarancji na niniejszy produkt. Gwarancja jest ważna w kraju, w którym niniejszy produkt został pierwotnie sprzedany klientowi przez sprzedawcę detalicznego. Treść gwarancji oraz wszystkie istotne informacje wymagane do jej udzielenia znajdują się na naszej stronie internetowej go.cybex-online.com/manufacture-warranty-car-seats. Jeśli w opisie artykułu jest gwarancja, twoje prawa wobec nas z tytułu wad pozostają nienaruszone.



VIZUÁLIS JELZÉSEK

FIGYELMEZTETÉS

A figyelmeztető szó lehetséges veszélyes helyzetre utal, amely, ha nem kerülik el, halált vagy súlyos sérülést okozhat.

ÉRTESÍTÉS

A jelzőszó olyan potenciálisan veszélyes helyzetre utal, amely, ha nem kerüljük el, a termék vagy más vagyontárgyak károsodását eredményezheti.



Tippek és különleges funkciók, amelyek megkönnyítik a gyermekülés használatát.



Bemutatóvideó



rendben



Szöveg beszédé



helytelen



Vissza a
tartalomjegyzékhez



Hallható jel



GYÁRTÓ GARANCIÁRA

TANÚSÍTVÁNY	131
BIZTONSÁG	131
A TERMÉK ELEMEI	136
MEGFELELŐ POZICIONÁLÁS A JÁRMŰBEN	137
BEHELYEZÉS A JÁRMŰBE	138
ELTÁVOLÍTÁS A JÁRMŰBŐL	140
A FEJTÁMLA BEÁLLÍTÁSA	141
A MEGFELELŐ INSTALLACIOS MÓD	141
SA GYERMEK BIZTOSÍTÁSA ÜTKÖZÉSVÉDŐVEL: 76 CM – 105 CM (MAX. 21 KG)	142
VÁLTÁS AZ ÜTKÖZÉSVÉDŐRŐL (76 CM – 105 CM) A JÁRMŰ BIZTONSÁGI ÖVÉRE (100 CM – 150 CM)	143
A GYERMEK BIZTOSÍTÁSA ÜTKÖZÉSVÉDŐ NÉLKÜL: 100 CM – 150 CM	144
A FEKVŐ POZÍCIÓ BEÁLLÍTÁSA	145
LINEÁRIS OLDALSÓ ÜTKÖZÉSVÉDELEM (LSP)	145
ÁLLÍTHATÓ FEJTÁMASZ	146
AZ ÜLÉSHUZAT ELTÁVOLÍTÁSA ÉS VISSZAHELYEZÉSE	146
TISZTÍTÁS	147
TERMÉK KARBANTARTÁS	147
TERMÉK ÉLETCIKLUS	148
MEGSEMISÍTÉS	148
GYÁRTÓ GARANCIÁRA	149

TANÚSÍTVÁNY

UN R129/04

CYBEX Pallas G3 ütközésvédővel: 76 cm – 105 cm, > 15 hónap, max. 21 kg

CYBEX Pallas G3 automatikus hárompontos övvel: 100 cm – 150 cm
Életkor: > 15 hónap – kb. 12 év

Köszönjük, hogy az **Pallas G3** autóülést választotta.

BIZTONSÁG



FONTOS Olvassa el alaposan ezt a használati útmutatót, mielőtt az autósülést a járművébe helyezné, és későbbi hivatkozás céljából mindig tartsa azt kéznél.

▲ FIGYELMEZTETÉS

Halál vagy súlyos sérülés következhet be, ha nem követi a gyártó utasításait.

Gyermeke megfelelő védelme érdekében elengedhetetlen, hogy az autóülést az ebben a felhasználói útmutatóban leírt módon használja.

▲ FIGYELMEZTETÉS

Halál vagy súlyos sérülés következhet be, ha jogosulatlanul módosított autósüléseket használnak.

A típusvizsgálati hatóság jóváhagyása nélkül az autóülést tilos módosítani vagy bármilyen módon kiegészíteni.



Fontos információk

- Ez az autósülés az UN R129/04 szerint engedélyezett.
- Ne használja a gyermek 15 hónapos kora előtt, és mielőtt magassága elérné a 76 cm-t.
- Ezt a gyermekülést csak olyan járműülésekre szabad felszerelni, amelyeknél a jármű használati utasításának megfelelően jóvá van hagyva a gyermekbiztonsági rendszerek használata.
- Kizárólag automatikus, hárompontos övvel felszerelt járműülésekhez használható, az ENSZ 16-os rendeletének vagy hasonló szabványnak megfelelően.
- Csak az útmutatóban leírt és a gyermekbiztonsági rendszerben jelzett teherviselő érintkezési pontokat használja.
- A gyermekülés háttámlája teljes felületének érintkeznie kell a jármű háttámlájával.
- A vállövek felfelé és a támlánál hátrafelé kell haladnia. Soha nem szabad előre felé futnia a jármű felső övrögzítő pontjának irányába.
- A járműövet soha nem szabad áthaladnia az ülés övvezetőjén. Ha az öv túl hosszú, akkor a gyermekülést nem szabad ezen a járműülésen használni. Kétség esetén vegye fel a kapcsolatot a gyermekbiztonsági rendszer gyártójával.
- A hárompontos járműövet kizárólag a kijelölt helyen lehet végigvezetni. A helyes övbekötést részletesen leírjuk ebben az útmutatóban, a gyermekülésen az övvezetési pontok zöld vannak jelölve.
- Az alsó övszárnak mindkét oldalon a lehető legalacsonyabban kell haladnia a gyermek ágyékánál, hogy baleset esetén optimális védelmet nyújtson.
- Minden használat előtt győződjön meg arról, hogy az ütközésvédő vagy az automatikus hárompontos jármű biztonsági öv megfelelően van beállítva, és szorosan illeszkedik a gyermek testéhez. Az öv soha ne legyen megcsavarodva.

- Minden pántnak szorosnak kell lennie, és nem szabad megcsavarodva lennie!
- Csak az optimálisan beállított fejtámla nyújthat a gyermek számára maximális védelmet és kényelmet, miközben gondoskodik a váll sima illeszkedéséről.
- 76 cm és 100 cm közötti testmagasság tartományban történő használat esetén az ütközésvédő használata mindenképpen szükséges.
- Az autójtó bezárásakor és a hátsó ülés beállításakor mindig győződjön meg arról, hogy a gyermekülés soha nem akad el.
- A gyermekülés tesztelésére és homologizálására sor került a lineáris oldalsó ütközésvédők nélkül is.
- Ne használja a gyermekülést 11 évnél tovább. A gyermekülést a termék élettartama alatt nagy igénybevétel éri, ami az életkor előrehaladtával az anyagminőség megváltozásához vezet.
- Ne próbálja meg szétszerelni olyan részt, amelyet nem szándékoznak eltávolítani, ne módosítson vagy adjon hozzá semmilyen részt az üléshez. Határozottan javasoljuk, hogy ne távolítsa el a rögzített részeket, például az ütközőpajzsot. A garancia érvényét veszti, ha nem eredeti alkatrészeket vagy tartozékokat használnak.
- Ne próbálja meg az autósülést háztartási hulladékként kidobni. Kérjük, kövesse a felhasználói útmutatóban található ártalmatlanítási utasításokat..



Biztonsági figyelmeztetések

▲ FIGYELMEZTETÉS

Sérülésveszély a rögzítetlen autósülés miatt

Vészfékezés vagy baleset esetén a rögzítetlen autósülés sérüléseket okozhat gyermekének.

- Ha a gyermeket ütközésvédővel rögzíti (76 cm – 105 cm, > 15 hónap, max. 21 kg), az ISOFIX rögzítőkarok rögzítése nem elegendő: feltétlenül szükséges a felső heveder csatlakoztatása is.
- A felső heveder csak egy erre a célra megjelölt rögzítési ponthoz csatlakoztatható.
- A gyermekülést mindig gondosan rögzíteni kell a járműben, még akkor is, amikor nincs használatban.

▲ FIGYELMEZTETÉS

Sérülésveszély a rögzítetlen tárgyak miatt

Vészfékezés vagy baleset esetén a rögzítetlen tárgyak sérüléseket okozhatnak gyermekének vagy más utasoknak.

- Az autóban lévő csomagokat és más tárgyakat mindig stabilan rögzíteni kell. Ellenkező esetben az autó belsejében kizuhanhatnak, ami halálos sérüléseket okozhat.

▲ FIGYELMEZTETÉS

Életveszélyes veszély extrém hőmérsékletek miatt

Ha a gyerekek hosszabb ideig extrém hőmérsékletnek vannak kitéve, sérülés vagy akár halál is bekövetkezhet.

- Soha ne hagyja gyermekét felügyelet nélkül az autóban.

▲ FIGYELMEZTETÉS

Égési sérülések veszélye forró alkatrészek miatt

A gyermekbiztonsági rendszer részei napsütés hatására felmelegszenek, és a gyermek bőrét megégetheti.

- Védje gyermekét és a gyermekülést a közvetlen napfénytől.

⚠ FIGYELMEZTETÉS**Sérülésveszély a sérült autósülés miatt**

Baleset esetén a gyermekülésen olyan sérülések keletkezhetnek, amelyek szabad szemmel nem láthatóak. Baleset után cserélje ki az ülést.

- Amennyiben kétségei merültek fel, vegye fel a kapcsolatot a kereskedővel vagy a gyártóval.

A TERMÉK ELEMEI

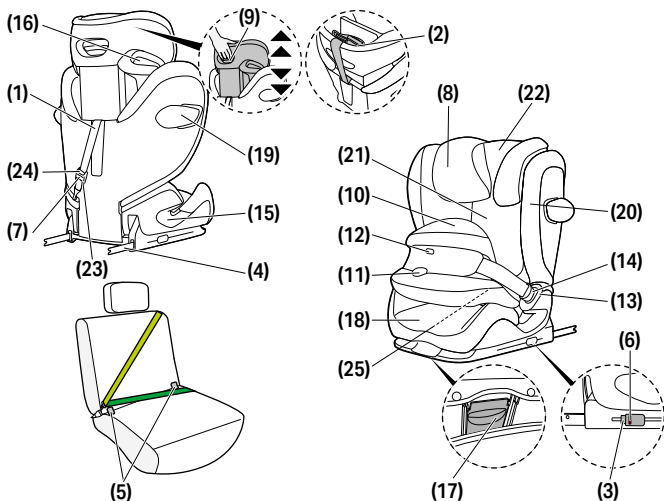

- | | | |
|--|---|--|
| (1) Felső heveder | (12) Reteszelésjelző | (23) Felső heveder beállító |
| (2) Felső heveder parkolási pozíciója | (13) Övcsat | (24) Felső heveder beállító gombja |
| (3) ISOFIX kioldó gombok | (14) Övnyelv | (25) Felhasználói útmutató tároló rekesze |
| (4) ISOFIX rögzítőkarok | (15) Medenceöv vezető (100 cm – 150 cm) | |
| (5) ISOFIX | (16) Vállöv-vezető (100 cm – 150 cm) | |
| (6) ISOFIX biztonsági jelzés | (17) Pozícióbeállító gomb | |
| (7) Felső heveder biztonsági jelzés | (18) Ülőmagasító | |
| (8) Állítható fejtámla | (19) Lineáris oldalsó ütközésvédelem (LSP) | |
| (9) Fejtámla magasságbeállítója | (20) Oldalsó ütközésvédelem kioldó gombja | |
| (10) Ütközésvédő (76 cm – 105 cm) | (21) Háttámla | |
| (11) Beállító gomb | (22) Dönthető fejtámla | |

MEGFELELŐ POZICIONÁLÁS A JÁRMŰBEN

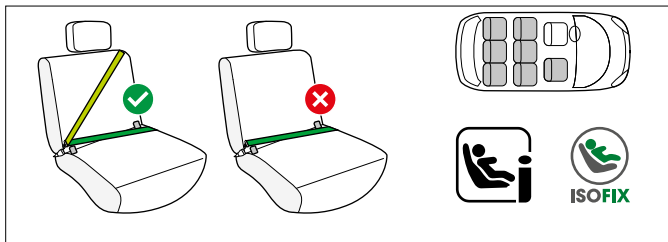

76 cm – 105 cm; > 15 m ütdésvédővel

Ez egy i-Size továbbfejlesztett gyermekbiztonsági rendszer. Az ENSZ R129/04 számú előírása szerint az i-Size kompatibilis járműüléseken való használatra van jóváhagyva, ahogyan azt a járműgyártók a jármű használati útmutatójában feltüntetik.

Ha egy járműülés ezzel a logóval van megjelölve, általában alkalmas minden i-Size autósülés használatára. Mindazonáltal, mivel előfordulhatnak akadályok, javasoljuk, hogy ellenőrizze az autó kompatibilitási listáját. Ha járművében nincs i-Size üléshegyzet, kérjük, ellenőrizze az autó kompatibilitási listáját. A legfrissebb változatot a go.cybex-online.com/pallas-g3-car-compatibility oldalon szerezhetheti be.

100 cm – 150 cm; automatikus hárompontos övvel

Az autósülés általában olyan járműüléseken használható, amelyek automatikus hárompontos övvel vannak felszerelve. Mindazonáltal, mivel előfordulhatnak akadályok, javasoljuk, hogy ellenőrizze az autó kompatibilitási listáját. Ha járműve nincs a listán, kérjük, lépjen kapcsolatba ügyfélszolgálati csapatunkkal. A legfrissebb változatot a go.cybex-online.com/pallas-g3-car-compatibility oldalon szerezhetheti be.

▲ FIGYELMEZTETÉS

A gyermekülés nem használható 2-pontos vagy csípőövvvel. Ha az ülést kétpontos övvvel használják, baleset esetén a gyermek súlyos vagy akár halálos sérülést is szenvedhet.

Hárompontos övvvel történő használat esetén 100 cm – 150 cm magasságtartományban lehetőség van ISOFIX és felső rögzítőheveder nélküli használatra. Ebben az esetben az autósülést mindig a hárompontos övvvel kell rögzíteni, még akkor is, ha nincs gyermek az ülésben.

Kivételes esetekben az autósülés az első utasülésen is használható. Mindig tartsa be a jármű gyártójának ajánlásait.

💡 135 cm-es gyermekmagasság felett az autósülés és a jármű közötti kompatibilitás csökkenhet.

BEHELYEZÉS A JÁRMŰBE

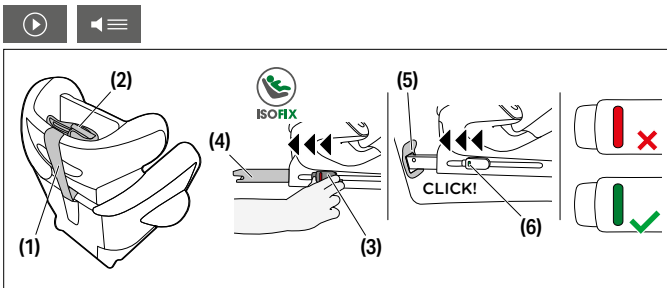

- Mindig ügyeljen arra, hogy...
 - a jámühátalá függőeges helyzetben legyenek rözive.
 - Amikor a gyermeküét az elsőutasüére telepíi, álisa a jámüüéé a lehetőlegháreb, anékü, hogy akadáyoznáaz ő újá.
- Válassza le a felső heveder (1) t a felső heveder parkolási pozíciójáról (2).

3. Beszerelés előtt győződjön meg róla, hogy a gyermekülés ülő helyzetben van.
4. Oldja ki az ISOFIX kioldó gombokat **(3)** az ISOFIX rögzítőkarok **(4)** kitolásához.

💡 Az ISOFIX kioldó gombok egymástól függetlenül is kioldhatók, lehetővé téve az ISOFIX rögzítőkarok egymástól függetlenül való beállítását.

5. Tolja ki az ISOFIX rögzítőkarokat **(4)** az alapból a lehető legnagyobb mértékben.
6. Helyezze a gyermekülést az autó megfelelő ülésére.

❗ **ÉRTEŚÍTÉS** Bizonyos érzékeny anyagokból készült járműüléseken az autóülés használata nyomokat és/vagy elszíneződéseket okozhat. Ennek megelőzése érdekében helyezzen az autóülés alá egy törülközőt, lepedőt vagy hasonló anyagot, így megvédheti járműve ülését.

7. Nyomja az ISOFIX rögzítőkarokat **(4)** az ISOFIX rögzítési pontokba **(5)**, amíg jól hallhatóan a helyükre nem kattannak. A két ISOFIX biztonsági jelzés **(6)** pirosról zöldre vált.
8. Az ISOFIX rögzítési pontokból **(5)** való kihúzással ellenőrizze
9. Tolja a gyermekülést a járműülés háttámlája felé, amíg teljesen ráfeküdjön az autóülés háttámlájára.

💡 Egyik oldalról a másik oldalra való mozdítással illessze megfelelően a háttámlához az autóülést.

💡 Ha a jármű fejtámlája útban van, húzza a lehető legfeljebb, vagy távolítsa el teljesen (kivéve a hátrafelé néző járműüléseket).

10. Vezesse át a felső heveder(eke)t egyenesen a járműülésen, és rögzítse a jármű rögzítési pontján lévő biztonsági horog segítségével.

💡 Ha szükséges, a felső heveder meghosszabbítható a felső heveder beállító gombja megnyomásával.

11. Húzza meg a felső heveder(eke)t, amíg a felső heveder biztonsági jelzése **(7)** zöldre vált.

💡 Bújtsa át a felső hevedert az autó fejtámlája alatt. Soha ne vezesse át a felső hevedert az autó fejtámlája fölött.

ELTÁVOLÍTÁS A JÁRMŰBŐL

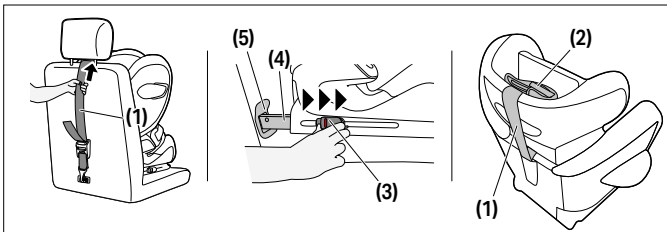

Végezze el a telepítési lépéseket fordított sorrendben.

1. Lazítsa meg a felső heveder(eke)t.
2. Oldja ki az ISOFIX csatlakozó rögzítőkarjait **(4)** mindkét oldalon a kioldógombok **(3)** megnyomásával és egyidejű visszahúzásával.
3. Húzza el az ülést az ISOFIX rögzítési pontokból **(5)**.
4. Távolítsa el a gyermekülést, és nyomja vissza teljesen az ISOFIX rögzítőkarokat **(4)** a szállítási pozícióba.
5. Csatlakoztassa a felső heveder(eke)t a parkolási pozícióba **(2)**.

A FEJTÁMLA BEÁLLÍTÁSA

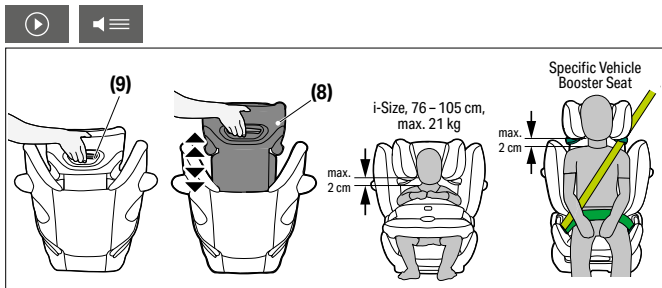

Az állítható fejtámla **(8)** a fejtámla magasság- beállítója **(9)** használatával állítható be, amely a fejtámla **(8)** hátoldalán található. Állítsa be a fejtámlát úgy, hogy max. 2 cm maradjon a gyermek válla és a fejtámla között.

💡 A fejtámla magassága továbbra is beállítható, amikor az ülés az autóba kerül.

A MEGFELELŐ INSTALLACIOS MÓD

	76 cm – 105 cm, max. 21 kg	100 cm – 150 cm
Beszereleési mód	ütközésvédővel	ütközésvédő nélkül
Telepítés		

SA GYERMEK BIZTOSÍTÁSA ÜTKÖZÉSVÉDŐVEL: 76 CM – 105 CM (MAX. 21 KG)

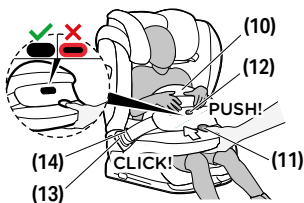

1. Az ütközésvédőt **(10)** a beállító gomb **(11)** megnyomásával oldja ki, és ezzel egyidejűleg húzza előre.
2. Az autóülés piros kioldógombjának megnyomásával oldja ki az ütközésvédő **(10)** övcsatját **(13)**, és helyezze az ütközésvédőt az autóülés mellé.
3. Helyezze be gyermekét az autóülésbe.

💡 Ellenőrizze, hogy a fejtámla megfelelően van-e beállítva.

4. Helyezze vissza az ütközésvédőt **(10)**, és az ütközésvédő övnyelvét **(14)** csatlakoztassa az autóülés megfelelő övcsatjába **(13)**. Győződjön meg róla, hogy a csat egy hallható „KATT” hanggal rögzül.
5. Az ütközésvédő **(10)** meghúzásával ellenőrizze, hogy az övcsat **(13)** megfelelően reteszelt.
6. Nyomja meg a beállító gombot **(11)**, és tolja az ütközésvédőt **(10)** a gyermek felé. Az optimális illeszkedés és pozíció elérése érdekében hátra- és előrebillentéssel mozgassa el egy kicsit az ütközésvédőt **(10)**. Az ütközésvédőnek **(10)** szorosan a gyermek testéhez és medencéjéhez kell simulnia. A beállító gomb **(11)** kioldásával, a reteszjelzőnek **(12)** teljesen bele kell simulnia az ütközésvédő elülső részébe.



⚡ Ha a reteszelésjelző piros, akkor az ütközésvédő nincs megfelelően rögzítve. Óvatosan nyomja rá az ütközésvédőre, amíg a reteszelésjelző nem rögzül.

⚡ Minden alkalommal, mikor rögzíti a gyermeket, ellenőrizze az ütközésvédő megfelelő illeszkedését.

VÁLTÁS AZ ÜTKÖZÉSVÉDŐRŐL (76 CM – 105 CM) A JÁRMŰ BIZTONSÁGI ÖVÉRE (100 CM – 150 CM)

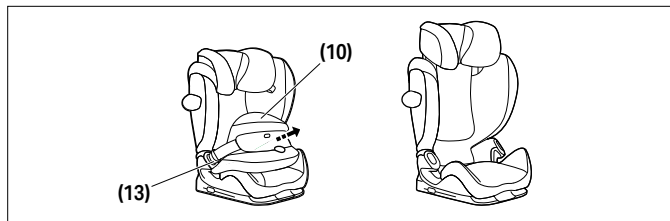

Távolítsa el az ütközésvédőt **(10)**, amint a gyermek 105 cm-nél magasabb, vagy súlya meghaladja a 21 kg-ot.

Nyissa ki az ütközésvédő mindkét csatját **(13)**, és távolítsa el az ütközésvédőt **(10)**.

⚡ Felhívjuk figyelmét, hogy az ülés ütközésvédő nélkül történő használata nem engedélyezett, mielőtt gyermeke testmagassága eléri a ≥ 100 cm-t.

⚡ Az ütközésvédőt tartsa biztonságos helyen.



A GYERMEK BIZTOSÍTÁSA ÜTKÖZÉSVÉDŐ NÉLKÜL: 100 CM – 150 CM

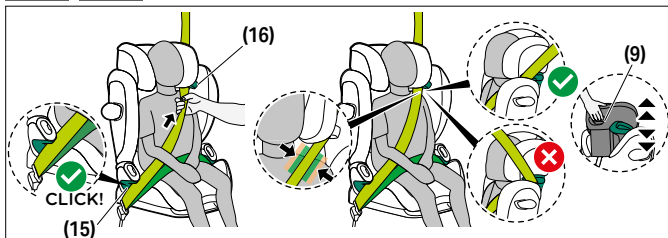

1. Vezesse körbe a járműülés biztonsági övét gyermeke körül, és illessze be az öv nyelvét az öv csatjába. Hallania kell egy kattanást.
2. Helyezze a medenceövet a zöld színű medenceöv-vezetőkbe **(15)** a gyermekülésen.
3. Húzza szorosra a medencetámaszt.
4. Az autósülésnek az öv csatja melletti oldalán a vállövet és a övszíjat egymáshoz kell illeszteni a övvezetőbe **(15)**.
5. Vezesse át a vállövet a zöld vállövvezetőn **(16)** keresztül, amíg az övvezető belsejébe kerül.
6. Húzza szorosra a válltámaszt.
7. Győződjön meg arról, hogy a vállöv gyermeke kulcscsontján halad keresztül, és nem ér hozzá a gyermek nyakához. Szükség esetén módosítsa az állítható fejtámla **(8)** magasságát az öv pozíciójának megváltoztatása érdekében.



A FEKVŐ POZÍCIÓ BEÁLLÍTÁSA

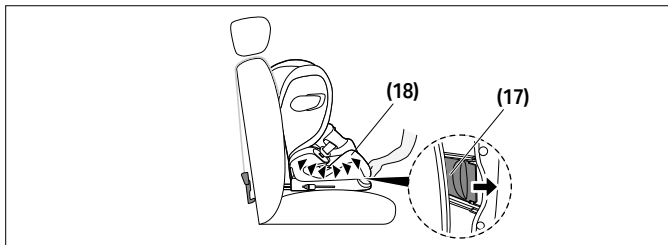

1. Az ülés fekvő helyzetbe állításához nyomja meg a helyzetbeállító gombot **(17)** az ülés magasító **(18)** elülső területének alsó oldalán.
2. Az ülés fekvő helyzetből ülő helyzetbe való visszaállításához nyomja meg ismét a pozícióbeállító gombot **(17)**, és a vezesse felfelé az ülést az ülés magasítóra **(18)** gyakorolt enyhe nyomással.

LINEÁRIS OLDALSÓ ÜTKÖZÉSVÉDELEM (LSP)

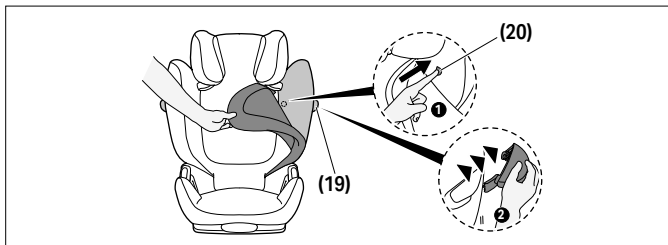

Ha a lineáris oldalsó ütközésvédelem **(19)** beleütközik az autó ajtajába vagy nagyon elfoglalja a helyet az utasülés bal oldalán, akkor le lehet választani. Ehhez nyomja meg az oldalsó ütközésvédelem kioldó gombját **(20)**. Ahhoz, hogy elérje ezt a gombot, a háttámla

burkolatát el kell távolítani. Ha vissza szeretné szerelni az LSP-t (19) az ü.

ÁLLÍTHATÓ FEJTÁMASZ

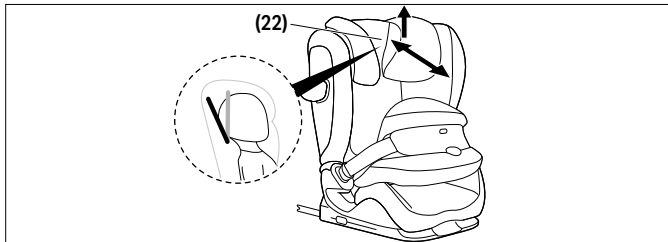

A dönthető fejtámla **(22)** megakadályozza, hogy a gyerek feje veszélyesen előrebukjon alvás közben.

Három pozícióba lehet beállítani.

Nyomja a dönthető fejtámlát **(22)** előre addig, amíg el nem éri a kívánt helyzetet.

💡 A gyermek fejének mindig érintkeznie kell a dönthető fejtámlával.

AZ ÜLÉSHUZAT ELTÁVOLÍTÁSA ÉS VISSZAHELYEZÉSE



⚠ FIGYELMEZTETÉS

Az autózást tilos üléshezát nélkül használni. Mivel a huzat szerves része a biztonsági rendszernek, csakis az eredeti CYBEX üléshezátot használja. Pótburkolatokat szerezhet be a kereskedőjénél.

A gyermekülés huzata öt részből áll (fejtámla (x2), háttámla, ülésagasító és ütközésvédő). Ezek nyomógombokkal, tépőzárakkal és gumiszalagokkal több helyen rögzíthetők. Miután az összes tartozékot kioldotta, a huzat egyes alkotórészei eltávolíthatók.



A huzatok visszahelyezéséhez kövesse az eltávolítási utasításokat fordított sorrendben.

TISZTÍTÁS



A műanyag részeket enyhe tisztítószerrel és meleg vízzel tisztíthatja.

▲ FIGYELMEZTETÉS

A huzat A gyermekülés biztonsági rendszerének integrált része. Ezért a gyermekülést soha nem szabad huzat nélkül vagy más üléshez való huzattal használni.

(i) ÉRTESÍTÉS A huzat csakis kímélő programmal 30 °C-on mosható, ellenkező esetben a huzat szövete elszíneződhet. Kérjük, hogy a huzatot egyéb ruháktól elkülönítve mossa, és ne szárítsa szárítógépben vagy közvetlen napsütésen!

(i) ÉRTESÍTÉS Soha, semmilyen körülmények között ne alkalmazzon vegyszereket vagy fehérítőszereket!

TERMÉK KARBANTARTÁS



Azért, hogy gyermekülése maximális védelmet nyújtson, fontos, hogy megfeleljen az alábbiaknak:

- A gyermekülés minden főbb alkatrészét rendszeresen ellenőrizni kell, hogy nem hibásodott-e meg. A mechanikus részeknek tökéletesen kell működniük.
- Figyeljen rá, hogy a gyermekülés ne szoruljon be kemény tárgyak közé, mint pl. az autó ajtaja, az ülésínhez stb. , amelyek károsíthatják.
- Ha a gyermekülést pl. leejtik, a gyártónak meg kell vizsgálnia, mielőtt újra használják.



TERMÉK ÉLETCIKLUS



A gyermekülést úgy tervezték, hogy rendeltetésszerűen lássa el funkcióit kb. 11 éven keresztül. A műanyag fokozatos kopása – például a napsugárzásnak (UV) köszönhetően – a termék tulajdonságain enyhén ugyan, de rontani tud. Mivel nagyon magasak a hőmérsékleti ingadozások és gyakoriak az egyéb nem látható feszültségek a járműveknél, a következő pontokat kell figyelembe venni:

- Ha a jármű hosszú ideig erős napfénynek van kitéve, a gyermekülést ki kell venni a járműből vagy le kell takarni egy világos ruhával.
- Rendszeresen ellenőrizni kell az ülés minden műanyag és fém részét, hogy nem károsodik, vagy alakja vagy színe nem változik-e meg. Ha bármilyen változást észlel a gyermekülésben, akkor az ülést el kell távolítani, vagy ellenőrizni kell, és esetleg ki kell cseréltetni a gyártóval.
- A szövet megváltozása, különösen a fakulás, normális jelenség, ha a járműben használják, és nem károsítják az ülés funkcióját.

MEGSEMMISÍTÉS



Környezetvédelmi okokból kérjük, hogy különítsék el és semmisítsék meg az ülés élettartamának elején (csomagolás) és végén (termék alkatrészek) keletkező szemetet. A szemetkezelést a helyi hatóságok különbözőképpen végzik.

A gyermekülés szabályszerű ártalmatlanításának biztosítása érdekében, vegye fel a kapcsolatot a helyileg illetékes ártalmatlanítási hatósággal. Mindig vegye figyelembe országa hulladékkezelési szabályait.



⚠ FIGYELMEZTETÉS**Fulladásveszély!**

A műanyag csomagolóanyagot tartsa távol gyermekektől.

GYÁRTÓ GARANCIÁRA

A CYBEX GmbH (Riedingerstr. 18, 95448 Bayreuth, Németország) 3 év szavatosságot biztosít erre a termékre. A szavatosság abban az országban érvényes, ahol a kiskereskedő először értékesítette a terméket a vevőnek.

A szavatosság tartalmára vonatkozó és a garancia érvényesítéséhez szükséges minden lényeges információ megtalálható a honlapunkon:

go.cybex-online.com/manufacturing-warranty-car-seats. A termék leírásában szereplő szavatosság nem befolyásolja az Ön törvény által garantált jogait a meghibásodásokra vonatkozóan.



VIZUÁLNÍ JAZYK

VAROVÁNÍ

Slovo signálu označuje možnou nebezpečnou situaci, která, pokud nebude odvrácena, může mít za následek smrt nebo vážné zranění.

OZNÁMENÍ

Slovo signálu označuje možnou nebezpečnou situaci, která, pokud nebude odvrácena, může způsobit poškození produktu nebo jiného majetku.



Tipy a speciální funkce, které usnadňují používání autosedačky.



Výukové video



ok



Převod textu na řeč



špatná



Zpět na obsah



Zvukový signál



OBSAH

CERTIFIKACE	152
BEZPEČNOST	152
SOUČÁSTI VÝROBKU	156
SPRÁVNÁ POLOHA VE VOZIDLE	157
MONTÁŽ DO VOZIDLA	158
ODSTRANĚNÍ Z VOZIDLA	160
NASTAVENÍ OPĚRKY HLAVY	161
SPRÁVNÝ REŽIM INSTALACE	161
ZABEZPEČENÍ DÍTĚTE POMOCÍ ŠTÍTU PROTI NÁRAZU: 76 CM – 105 CM (MAX. 21 KG)	162
PŘECHOD OD ŠTÍTU PROTI NÁRAZU (76 CM – 105 CM) K PÁSU VOZIDLA (100 CM – 150 CM)	163
ZABEZPEČENÍ DÍTĚTE BEZ ŠTÍTU PROTI NÁRAZU: 100 CM – 150 CM	164
NASTAVENÍ DO NAKLONĚNÉ POLOHY	165
LINEÁRNÍ OCHRANA PŘI BOČNÍM NÁRAZU (LSP)	165
NAKLÁPĚCÍ OPĚRKA HLAVY	166
ODSTRANĚNÍ A OPĚTOVNÉ NASAZENÍ POTAHU SEDAČKY	166
ČIŠTĚNÍ	167
ÚDRŽBA PRODUKTU	167
ŽIVOTNOST PRODUKTU	168
LIKVIDACE	168
ZÁRUKA VÝROBCE	169



CERTIFIKACE

UN R129/04

CYBEX Pallas G3 se štítem proti nárazu:

76 cm – 105 cm, > 15 m, maximálně 21 kg

CYBEX Pallas G3 s automatickým třibodovým pásem: 100 cm – 150 cm

Věk: > 15 měsíců až přibližně 12 let

Děkujeme, že jste si zakoupili autosedačku **Pallas G3**.

BEZPEČNOST



DŮLEŽITÉ Než autosedačku nainstalujete do auta, pečlivě si přečtěte tuto uživatelskou příručku a mějte ji vždy po ruce pro budoucí použití.

⚠ VAROVÁNÍ

Může dojít k úmrtí nebo vážnému zranění, pokud nebudete dodržovat pokyny výrobce.

Aby byla zajištěna absolutní bezpečnost vašeho dítěte, používejte autosedačku podle tohoto návodu.

⚠ VAROVÁNÍ

Smrt nebo vážné zranění může nastat, pokud jsou použity neautorizované upravené autosedačky.

Bez předchozího svolení schvalovacího orgánu je autosedačku zakázané jakýmkoliv způsobem upravovat nebo k ní přidávat součásti.

Důležité informace

- Tato autosedačka je schválena podle UN R129/04.
- Nepoužívejte, dokud věk dítěte nepřekročí 15 měsíců a před tím, než dosáhne výšky 76 cm.



- Tato dětská sedačka může být ve vozidlech instalována pouze na sedadla, která jsou schválena pro používání dětských zádržných systémů podle návodu vozidla.
- Je vhodná pouze pro sedadla s automatickými tříbodovými pásy schválenými podle předpisu OSN č. 16 nebo srovnatelné normy.
- Nepoužívejte jiné zátěžové kontaktní body než ty, které jsou popsány v návodu a vyznačeny na dětském zádržném zařízení.
- Celý povrch opěradla dětské sedačky musí být v kontaktu s opěradlem vozidla.
- Ramenní pás musí být veden šikmo směrem nahoru a dozadu. Nikdy nesmí být veden dopředu k hornímu upínacímu bodu pásu ve vozidle.
- Přezka pásu vozidla nikdy nesmí překřížit vodítko pásu sedačky. Pokud je bezpečnostní pás příliš dlouhý, použití dětské sedačky ve vozidle v této pozici není vhodné. V případě pochybností kontaktujte výrobce dětského zádržného systému.
- Tříbodový pás vozidla musí být veden pouze k tomu určenými vodícími prvky. Vodící prvky pásu jsou podrobně popsány v tomto návodu a na dětské sedačce jsou vyznačeny zelená.
- Pro optimální účinek v případě nehody musí břišní pás vést na obou stranách co nejnižše přes slabiny dítěte.
- Před každým použitím se ujistěte, že štít proti nárazu nebo automatický tříbodový pás vozidla je správně nastaven a pevně přiléhá k tělu dítěte. Nikdy pás nepřekrucujte!
- Všechny popruhy musí být utažené a nesmí být zkroucené!
- Pouze optimálně seřízená opěrka hlavy může poskytnout vašemu dítěti maximální ochranu a pohodlí a zároveň zajistit snadné upevnění ramenního pásu.
- Při použití pro výšku v rozsahu od 76 cm do 100 cm štít proti nárazu musí být použit.
- Při zavírání dveří vozidla nebo nastavování zadního sedadla vždy dávejte pozor, aby-ste dětskou sedačku nezdeformovali.

- Dětská sedačka se testuje a homologuje také bez lineárních bočnic pro boční náraz.
- Tuto dětskou sedačku nepoužívejte déle než 11 let. Dětská sedačka je během své životnosti vystavena vysokému namáhání, které během jejího stárnutí způsobuje změny kvality materiálu.
- Nepokoušejte se rozebírat část, která není určena k odstranění, nemodifikujte ani nepřidávejte žádnou část k sedačce. Důrazně doporučujeme neodstraňovat pevné části, jako je nárazový štít. Záruka bude neplatná, pokud budou použity neoriginální díly nebo příslušenství.
- Nepokoušejte se autosedačku likvidovat sami prostřednictvím domácího odpadu. Postupujte podle pokynů k likvidaci uvedených v této uživatelské příručce.

Bezpečnostní pokyny

⚠ VAROVÁNÍ

Riziko zranění z nezajištěné autosedačky

V případě nouzového zastavení nebo nehody může nezajištěná autosedačka způsobit zranění vašeho dítěte.

- Při zajištění dítěte pomocí štítu proti nárazu (76 cm – 105 cm, > 15 m, maximálně 21 kg), připevnění upevňovacích ramen ISOFIX není dostačující: je zcela nezbytné rovněž připojit horní upevňovací pás.
- Horní upevňovací pás smíte připevnit pouze k označeným kotevním bodům.
- Dětská sedačka musí být ve vozidle vždy správně zajištěna, i když právě není využívána.

⚠ VAROVÁNÍ**Riziko zranění z nezajištěných předmětů**

V případě nouzového zastavení nebo nehody mohou nezajištěné předměty způsobit zranění vašeho dítěte nebo ostatních cestujících.

- Zavazadla nebo jiné předměty přítomné ve vozidle musí být vždy pevně zajištěny. V opačném případě by mohlo dojít k jejich volnému pohybu uvnitř vozu a případným smrtelným úrazům.

⚠ VAROVÁNÍ**Život ohrožující nebezpečí kvůli extrémním teplotám**

Pokud jsou děti vystaveny extrémním teplotám po delší dobu, hrozí riziko zranění nebo dokonce smrti.

- Nikdy nenechávejte dítě ve vozidle bez dozoru.

⚠ VAROVÁNÍ**Riziko popálenin od horkých součástí**

Díly v dětském zádržném systému se na slunci zahřívají a mohly by dítěti způsobit popáleniny pokožky.

- Chraňte dítě a dětskou sedačku před přímým slunečním zářením.

⚠ VAROVÁNÍ**Riziko zranění z poškozené autosedačky**

Případná nehoda může způsobit poškození dětské sedačky, které nelze zjistit pouhým okem.

- Po případné nehodě sedačku vyměňte. V případě pochybností se poraďte s prodejcem nebo výrobcem sedačky.

SOUČÁSTI VÝROBKU

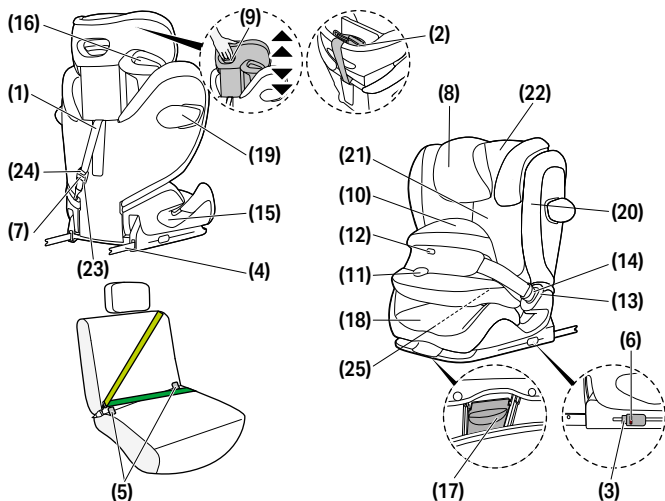

(1) Horní upevňovací pás
(2) Parkovací poloha s horním upevněním

(3) Tlačítka pro uvolnění ISOFIX

(4) Upevňovací ramena ISOFIX

(5) Kotevní úchyty ISOFIX

(6) Bezpečnostní ukazatel ISOFIX

(7) Bezpečnostní ukazatel horního upevnění

(8) Nastavitelná opěrka hlavy

(9) Tlačítko nastavení výšky opěrky hlavy

(10) Štít proti nárazu (76 cm – 105 cm)

(11) Nastavovací tlačítko

(12) Indikátor zajištění

(13) Přezka pásu

(14) Jazyček přezky

(15) Vodítko břišního pásu (100 cm – 150 cm)

(16) Vodítko ramenního pásu (100 cm – 150 cm)

(17) Nastavovací tlačítko pro nastavení polohy

(18) Podsedák

(19) Lineární ochrana při bočním nárazu (L.S.P.)

(20) Tlačítko uvolnění ochrany při bočním nárazu

(21) Opěradlo

(22) Naklápěcí opěrka hlavy

(23) Nastavovač horního upevnění

(24) Nastavovací tlačítko horního upevnění

(25) Prostor pro uložení návodu k použití

SPRÁVNÁ POLOHA VE VOZIDLE

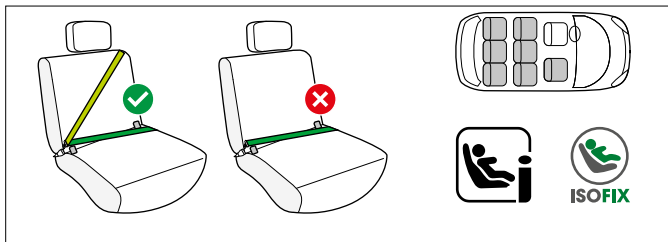

76–105 cm; > 15 měsíců se štítem proti nárazu

Toto je dětský zádržný systém i-Size. Je schválen podle předpisu UN č. R129/04 pro použití v kompatibilních polohách sedadel ve vozidle typu i-Size, jak je uvedeno výrobcem automobilů v uživatelských příručkách k vozidlu.

Pokud je sedadlo vozu označeno tímto logem, je obecně vhodné pro použití se všemi autosedačkami i-Size. Nicméně vzhledem k tomu, že se mohou vyskytnout určité překážky, doporučujeme zkontrolovat náš seznam kompatibilních vozidel.

Pokud vozidlo nemá polohu sedadla typu i-Size, zkontrolujte seznam typů vozidel.

Nejaktuálnější verzi můžete získat na adrese

go.cybex-online.com/pallas-g3-car-compatibility.

100–150 cm; s automatickým tříbodovým pásem

Dětskou sedačku lze obecně použít na sedadlech ve vozidlech, která jsou vybavena automatickým tříbodovým pásem. Schválená vozidla naleznete v seznamu typů vozidel.

Nicméně vzhledem k tomu, že se mohou vyskytnout určité překážky, doporučujeme zkontrolovat náš seznam kompatibilních vozidel. Pokud vaše vozidlo není na seznamu kompatibility, prosíme kontaktujte naši zákaznickou podporu.



Nejaktuálnější verzi můžete získat na adrese

go.cybex-online.com/pallas-g3-car-compatibility.

⚠ VAROVÁNÍ

Tato dětská autosedačka není vhodná pro použití s dvoubodovým nebo pouze s břišním pásem.

Při zajištění autosedačky pouze dvoubodovým pásem může jakákoliv nehoda vést ke zranění nebo smrti dítěte.

Při použití s tříbodovým pásem pro výšku v rozsahu 100 cm - 150 cm existuje možnost použití bez ISOFIX a horního upevnění. V tomto případě musí být autosedačka vždy zajištěna tříbodovým pásem, i pokud v sedačce dítě nesedí.

Ve výjimečných případech lze dětskou autosedačku používat na sedadle spolujezdce. Vždy dodržujte doporučení výrobce vozidla.

💡 Při výšce dítěte nad 135 cm může být kompatibilita sedačky s vaším vozidlem omezená.

MONTÁŽ DO VOZIDLA

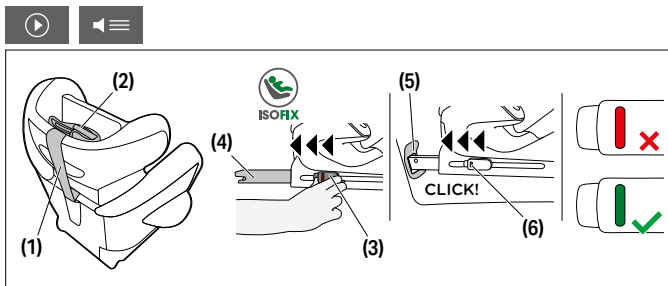

1. Vždy zajistěte, aby ...

- opěradla ve vozidle byla zajištěna ve vzpřímené poloze.
- při instalaci dětské sedačky na sedadlo spolujezdce nastavte sedadlo co nejdále dozadu, aniž by to mělo vliv na vedení pásu.

2. Odpojte horní upevňovací pás **(1)** z parkovací polohy s horním upevněním **(2)**.
3. Před instalací se ujistěte, že autosedačka je v poloze sedadla.
4. Uvolněte tlačítka pro uvolnění ISOFIX **(3)** k prodloužení upevňovacích ramen ISOFIX **(4)**.

💡 Tlačítka pro uvolnění ISOFIX mohou být uvolněna nezávisle a umožňují tak nastavit upevňovací ramena ISOFIX nezávisle.

5. Vytlačte upevňovací ramena ISOFIX **(4)** ze základny do nejvzdálenějšího rozsahu.
6. Umístěte dětskou sedačku na příslušné sedadlo ve vozidle.

ⓘ **POZNÁMKA** Na některých sedadlech vozidel vyrobených z citlivých materiálů může autosedačka zanechat stopy použití a/nebo zbarvení. Pokud tomu chcete předejít, můžete pod autosedačku položit přikrývku, ručník apod., a ochránit tak sedadlo vozidla.

7. Zatláčte upevňovací ramena ISOFIX **(4)** do kotevních úchytlů ISOFIX **(5)**, až je uslyšíte „ZACVAKNOUT“ na místě. Dva bezpečnostní ukazatele ISOFIX **(6)** změní barvu z červené na zelenou.
8. Ujistěte se, že je sedačka řádně zajištěna, a to tak, že se ji pokusíte vytáhnout z kotevních úchytlů ISOFIX **(5)**.
9. Zatláčte dětskou sedačku směrem k opěradlu sedadla ve vozidle, dokud není zcela zcela zarovnaná.

💡 Autosedačku můžete také opřít o opěradlo sedadla pohybem ze strany na stranu.

💡 Pokud vám překáží opěrka hlavy na sedadle vozidla, vytáhněte ji co nejvíce nahoru nebo ji zcela odstraňte (kromě sedadel směřujících dozadu).

10. Ved'te horní upevňovací pás **(1)** rovně přes sedadlo ve vozidle a ukotvěte jej pomocí karabiny v kotevním bodě ve vozidle.

- ⚡ Pokud je třeba, je možné horní upevňovací pás prodloužit stisknutím nastavovacího tlačítka pro horní upevnění.

11. Dotáhněte horní upevňovací pás **(1)**, dokud se bezpečnostní ukazatel horního upevnění **(7)** nerozsvítí zeleně.

- ⚡ Horní upevňovací pás ved'te pod opěrkou hlavy sedadla vozidla. Nikdy neved'te upevňovací pás přes opěrku hlavy sedadla vozidla.

ODSTRANĚNÍ Z VOZIDLA

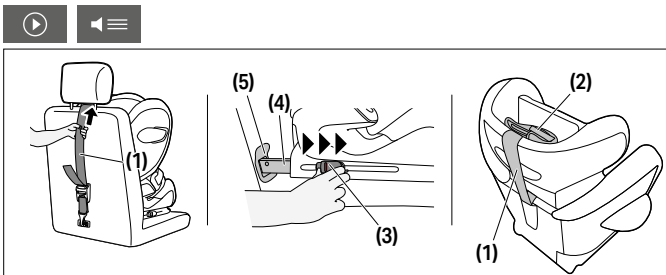

Proved'te postup instalace v opačném pořadí.

1. Uvolněte horní upevňovací pás **(1)**.
2. Stisknutím tlačítek pro uvolnění **(3)** a jejich tažením směrem dozadu odjistěte na obou stranách upínací ramena systému ISOFIX **(4)**.
3. Vytáhněte sedačku z kotevních úchyťů ISOFIX **(5)**.
4. Vyměňte dětskou sedačku a zatlačte upevňovací ramena ISOFIX **(4)** úplně zpět do přepravní polohy.
5. Připevněte horní upevňovací pás **(1)** do parkovací polohy **(2)**.

NASTAVENÍ OPĚRKY HLAVY

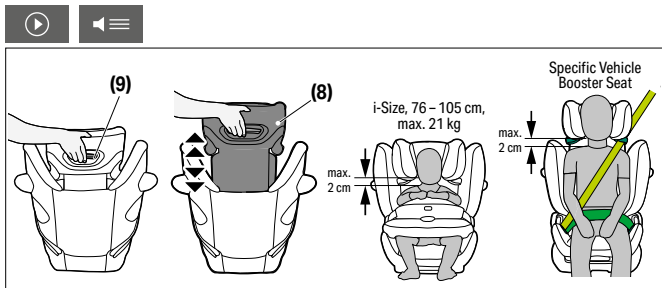

Nastavitelnou opěrku hlavy **(8)** lze upravit pomocí nastavovače výšky opěrky hlavy **(9)** na zadní straně opěrky hlavy **(8)**. Nastavte opěrku hlavy tak, aby mezi rameny dítěte a opěrku hlavy zůstaly volné maximálně 2 cm.

💡 Výšku opěrky hlavy lze nastavit, i když je sedačka nainstalována ve vozidle.

SPRÁVNÝ REŽIM INSTALACE

	76 cm – 105 cm, maximálně 21 kg	100 cm – 150 cm
Režim instalace	se štítem proti nárazu	bez štítu proti nárazu
Instalace		

ZABEZPEČENÍ DÍTĚTE POMOCÍ ŠTÍTU PROTI NÁRAZU: 76 CM – 105 CM (MAX. 21 KG)

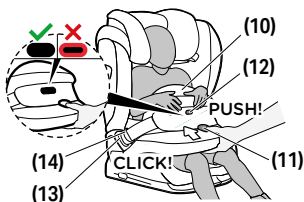

1. Stisknutím nastavovacího tlačítka **(11)** uvolněte štít proti nárazu **(10)** a současně jej vytáhněte dopředu.
2. Rozepněte přezku pásu **(13)** štítu proti nárazu **(10)** stisknutím červeného tlačítka autosedačky a štít proti nárazu položte vedle autosedačky.
3. Vložte dítě do autosedačky.

💡 Ujistěte se, že je opěrka hlavy správně nastavena.

4. Štít proti nárazu **(10)** položte zpátky a jazýček pásu štítu proti nárazu **(14)** zapněte do příslušné přezky pásu **(13)** sedadla. Zkontrolujte, že se spona zamkla se slyšitelným „CVAKNUTÍM“.
5. Zatáhněte za štít proti nárazu **(10)** a zkontrolujte tak, jestli je přezka pásu **(13)** řádně uzamčena na svém místě.
6. Stiskněte nastavovací tlačítko **(11)** a posuňte protinázový štít **(10)** směrem k dítěti. Posuňte štítem nárazu **(10)** trochu doleva a doprava, abyste dosáhli optimálního usazení a správné polohy. Nárazový štít (10) musí těsně přiléhat k tělu a pánvi dítěte. Po uvolnění nastavovacího tlačítka **(11)** by měl být indikátor zajištění **(12)** zcela zasunutý.

💡 Pokud indikátor zajištění ukazuje červenou barvu, štít proti nárazu není správně zajištěn. Jemně tlače na štít proti nárazu, dokud se neaktivuje indikátor zajištění.



💡 Po každém připoutání dítěte zkontrolujte, zda je štít proti nárazu správně nasazený.

PŘECHOD OD ŠTÍTU PROTI NÁRAZU (76 CM – 105 CM) K PÁSU VOZIDLA (100 CM – 150 CM)

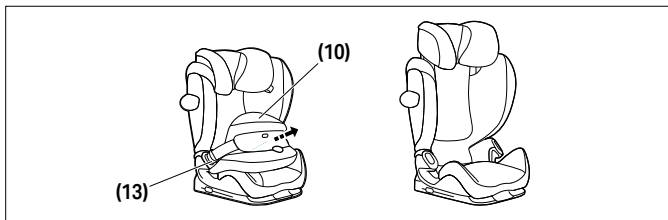

Odstraňte štít proti nárazu **(10)**, jakmile vaše dítě dosáhne výšky přesahující 105 cm nebo váží více než 21 kg.

Otevřete obě přezky štítu proti nárazu **(13)** a odstraňte štít proti nárazu **(10)**.

💡 Pamatujte, že používání sedací plochy bez štítu proti nárazu není povoleno před tím, než vaše dítě dosáhne výšky ≥ 100 cm.

💡 Štít proti nárazu uchovávejte na bezpečném místě.



ZABEZPEČENÍ DÍTĚTE BEZ ŠTÍTU PROTI NÁRAZU: 100 CM – 150 CM

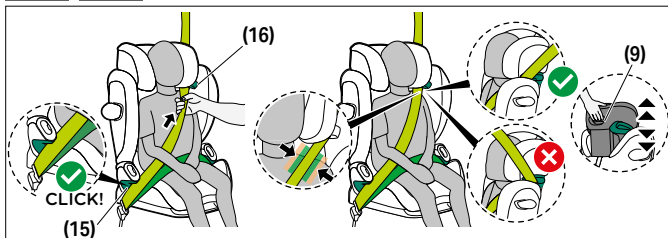

1. Ved'te bezpečnostní pás vozidla okolo dítěte a zasuňte jazýček pásu do přezky pásu. Musí zapadnout se slyšitelným „CVAKNUTÍM“.
2. Umístěte břišní pás do zelených vodiček břišního pásu **(15)** dětské sedačky.
3. Utáhněte břišní pás.
4. Na straně autosedačky vedle přezky pásu musí být ramenní i břišní pás společně vedeny vodičkem břišního pásu **(15)**.
5. Protahujte ramenní pás vodičkem ramenního pásu **(16)**, dokud není uvnitř vodička pásu.
6. Utáhněte ramenní pás.
7. Ujistěte se, že ramenní pás vede přes klíční kost dítěte a nedotýká se jeho krku. V případě potřeby upravte výšku nastavitelné opěrky hlavy **(8)** pro změnu polohy pásu.



NASTAVENÍ DO NAKLONĚNÉ POLOHY

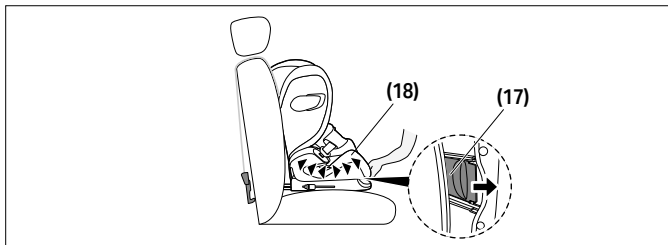

1. Chcete-li umístit sedadlo do ležící polohy, stiskněte nastavovací tlačítko pro nastavení polohy **(17)** na spodní straně přední části podsedáku **(18)**.
2. Chcete-li sedadlo vrátit z ležící pozice do sedací polohy, stiskněte nastavovací tlačítko pro nastavení polohy **(17)** znovu a zvedněte sedadlo nahoru za použití lehkého tlaku proti podsedáku **(18)**.

LINEÁRNÍ OCHRANA PŘI BOČNÍM NÁRAZU (LSP)

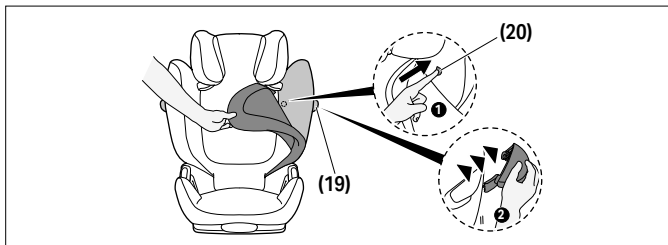

Pokud „lineární ochrana při bočním nárazu“ **(19)** překáží dveřím vozidla nebo ovlivňuje prostor na sedadle spolujezdce, je možné ji odpojit. Chcete-li tak učinit, stiskněte tlačítko pro uvolnění ochrany při bočním nárazu **(20)**. K tomu, abyste dosáhli na toto tlačítko,



musíte odstranit potah opěradla. K opětovnému připojení lineární ochrany proti bočnímu nárazu **(19)** k sedadlu postupujte podle pokynů pro odstranění v opačném pořadí.

NAKLÁPĚCÍ OPĚRKA HLAVY

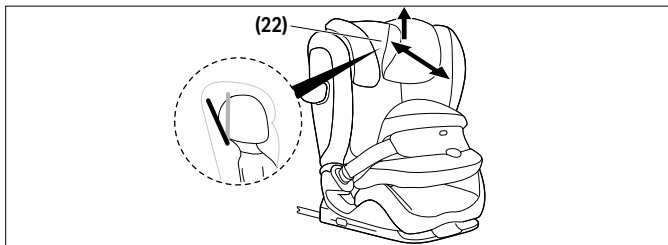

Naklápěcí opěrka hlavy **(22)** pomáhá při spánku zabránit nebezpečnému přepadávání hlavy dítěte dopředu.

Lze ji nastavit do jedné ze tří poloh.

Tlačte naklápěcí opěrku hlavy **(22)** dopředu, dokud nedosáhnete požadované polohy.

Hlava dítěte by měla být vždy v kontaktu s naklápěcí opěrkou hlavy.

💡 Hlava dítěte by měla být vždy v kontaktu s naklápěcí opěrkou hlavy.

ODSTRANĚNÍ A OPĚTOVNÉ NASAZENÍ POTAHU SEDAČKY



⚠ VAROVÁNÍ

Autosedačku nikdy nepoužívejte bez potahu. Používejte pouze originální potah CYBEX, protože potah je důležitou součástí zádržného systému. Náhradní kryty můžete získat u svého prodejce.



Potah dětské sedačky se skládá ze pěti částí (opěrka hlavy (x2), opěradlo, podsedaák a štít proti nárazu). Ty jsou na několika místech upevněny pomocí přítlačných čepů, suchých zipů a gumičkami. Po uvolnění všech přichycení lze jednotlivé součásti potahu odstranit. Chcete-li potah nasadit zpět na sedačku, postupujte podle pokynů pro jeho sundání v opačném pořadí.

ČIŠTĚNÍ



Plastové části můžete očistit teplou vodou a mírným čisticím prostředkem.

VAROVÁNÍ

Potah je součástí bezpečnostní funkce dětské autosedačky. Autosedačku proto nikdy nelze používat bez potahu nebo s potahem jiné autosedačky.

i OZNÁMENÍ Potah perte pouze jemným programem při teplotě 30 °C, jinak může látka změnit barvu. Potah perte odděleně a nesušte jej v sušičce nebo na přímém slunci!

i OZNÁMENÍ Prosíme, za žádných okolností nepoužívejte chemické čisticí prostředky nebo bělidla.

ÚDRŽBA PRODUKTU



Pro zajištění maximální ochrany, poskytované vaší autosedačkou, je nezbytné splňovat následující:

- Všechny hlavní části autosedačky je třeba pravidelně kontrolovat, zda nejsou poškozené. Mechanické části musí fungovat bezproblémově.
- Ujistěte se, že není autosedačka nikde jakkoliv zaseknutá, např. ve dveřích vozidla, v kolejnicích sedadla.

- Pokud vám autosedačka např. upadne, je potřeba ji před dalším použitím otestovat výrobcem.

ŽIVOTNOST PRODUKTU



Tato dětská autosedačka byla navržena tak, aby při běžném užívání plnila svoji funkci po dobu cca 11 let. Postupné opotřebování plastů, způsobené například vystavením slunečnímu záření (UV), může vést k mírnému zhoršení vlastností produktu. Protože je autosedačka ve vozidle často vystavována vysokým změnám teplot a dalším nepředvídatelným zatížením, je nezbytné dodržovat následující pokyny:

- Pokud je vozidlo po delší dobu vystaveno přímému slunečnímu světlu, měla by být autosedačka z vozidla vyjmuta nebo přikryta světlou látkou.
- Pravidelně kontrolujte všechny plastové a kovové části autosedačky na přítomnost poškození nebo změnu tvaru či barvy. Při zaznamenání jakékoliv změny je třeba autosedačku zkontrolovat a případně výrobcem nahradit nebo zlikvidovat.
- Změny u látek, především vyblednutí, jsou při používání ve vozidle normální a nezhoršují funkci autosedačky.

LIKVIDACE



Z důvodu ochrany životního prostředí žádáme uživatele o řádné rozřídění a likvidaci odpadu, vzniklého na začátku (obaly) a na konci (části autosedačky) životnosti dětské autosedačky. Likvidace odpadu se může lišit dle místních předpisů. Pro zajištění správné likvidace autosedačky v souladu s místními předpisy, prosíme kontaktujte vaši místní správu. Vždy dodržujte předpisy pro likvidaci odpadu ve vaší zemi.



⚠ VAROVÁNÍ

Hrozí nebezpečí zadušení!

Udržujte plastové obaly mimo dosah dětí.

ZÁRUKA VÝROBCE

Společnost CYBEX GmbH (Riedingerstr. 18, 95448 Bayreuth, Německo) vám dává na tento výrobek záruku 3 roky. Záruka je platná v krajině, kde byl tento výrobek původně prodán zákazníkovi.

Obsah záruky a všechny důležité informace vyžadované k záručnímu prohlášení najdete na našich domovských stránkách

go.cybex-online.com/manufacturer-warranty-car-seats. Pokud je v popisu zboží uvedena záruka, vaše zákonná práva v případě závady zůstávají netknuta.



VIZUÁLNY JAZYK

VAROVANIE

Signálne slovo označuje možnú nebezpečnú situáciu, ktorá, ak sa jej nevyhneme, môže viesť k smrti alebo vážnemu zraneniu.

POZNÁMKA

Signálne slovo označuje možnú nebezpečnú situáciu, ktorá, ak sa jej nevyhneme, môže viesť k poškodeniu produktu alebo iného majetku.



Tipy a špeciálne funkcie, ktoré uľahčujú používanie autosedačky.



Výukové video



Správny



Text na reč



nesprávny



Späť na obsah



Zvukový signál

VIZUÁLNY JAZYK

OSVEDČENIE	172
BEZPEČNOSŤ	172
ČASTI VÝROBKU	177
SPRÁVNNA POLOHA VO VOZIDLE	178
MONTÁŽ DO AUTA	179
ODSTRÁNENIE Z VOZIDLA	181
ÚPRAVA OPIERKY HLAVY	182
SPRÁVNNY REŽIM INŠTALÁCIE	182
PŘECHOD OD ŠTÍTU PROTI NÁRAZU (76 CM – 105 CM) K PÁSU VOZIDLA (100 CM – 150 CM)	183
ZABEZPEČENÍ DÍTĚTE BEZ ŠTÍTU PROTI NÁRAZU: 100 CM – 150 CM	184
ZAISTENIE DIEŤAŤA POMOCOU NÁRAZOVÉHO ŠTÍTU: 100 CM – 150 CM	185
NASTAVENIE DO NAKLONENEJ POLOHY	186
LINEÁRNA OCHRANA PRI BOČNOM NÁRAZE (L.S.P.)	186
SKLOPNÁ OPIERKA HLAVY	187
ODSTRÁNENIE A OPĀTOVNÉ NASADENIE POŤAHU SEDAČKY	187
ČISTENIE	188
ÚDRŽBA PRODUKTU	188
ŽIVOTNOSŤ PRODUKTU	189
LIKVIDÁCIA	189
ZÁRUKA VÝROBCU	190



OSVEDČENIE

UN R129/04

CYBEX Pallas G3 s nárazovým štítom: 76 cm – 105 cm, >15 mes.,
max. 21 kg

CYBEX Pallas G3 s automatickým trojbodovým pásom:
100 cm – 150 cm

Veková skupina: > 15 mesiacov až približne 12 rokov

Ďakujeme, že ste sa rozhodli pre zakúpenie autosedačky **Pallas G3**.

BEZPEČNOSŤ



DÔLEŽITÉ Pred montážou autosedačky si pozorne prečítajte tento návod a majte ho vždy po ruke pre budúce použitie.

⚠ VAROVANIE

Môže dôjsť k smrti alebo vážnemu zraneniu, ak nebudete dodržiavať pokyny výrobcu.

Aby bolo vaše dieťa riadne chránené, je nevyhnutné, aby bola autosedačka používaná tak, ako je to uvedené v tomto návode.

⚠ VAROVANIE

Smrť alebo vážne zranenie môže nastať, ak sa používajú neoprávnené upravené autosedačky.

Bez predchádzajúceho súhlasu od schvalovacieho orgánu je zakázané autosedačku akýmkoľvek spôsobom upravovať alebo k nej pridávať súčasti.



Dôležité informácie

- Táto autosedačka je schválená podľa UN R129/04.
- Nepoužívajte pred dosiahnutím veku dieťaťa 15 mesiacov a výšky 76 cm.
- Táto detská sedačka sa dá inštalovať iba na sedadlách vozidiel, ktoré sú schválené na používanie detských zadržiavacích systémov podľa príručky vozidla.
- Vhodné iba pre sedadlá vozidiel s automatickými trojbodovými pásmi schválenými podľa predpisu OSN 16 alebo porovnateľnej normy.
- Nepoužívajte iné kontaktné body zaťaženia, ako sú uvedené v pokynoch a označené na detskom zadržiavacom systéme.
- Celý povrch operadla detskej sedačky sa musí dotýkať operadla vozidla.
- Ramenný pás sa musí pri sklopení ňaťahovať smerom nahor a dozadu. Nikdy sa nesmie ňaťahovať smerom dopredu k hornému bodu pásu vo vašom vozidle.
- Spona bezpečnostného pásu vozidla sa nesmie križovať s bezpečnostným pásom vozidla. Ak je bezpečnostný pás príliš dlhý, detská sedačka v tejto pozícii nie je vhodná na použitie vo vozidle. V prípade pochybností kontaktujte výrobcu detského zadržiavacieho systému.
- Trojbodový bezpečnostný pás smie prechádzať len vyznačenými smermi. Tieto smery sú podrobne popísané v tejto príručke a na detskej sedačke sú vyznačené zelenou farbou.
- Pre optimálny účinok sedačky pri nehode musí bedrový pás viesť čo najnižšie pozdĺž slabín dieťaťa.
- Pred každým použitím sa uistite, či je nárazový štít alebo automatický trojbodový bezpečnostný pás vozidla správne nastavený a pevne prilieha k telu dieťaťa. Pás nikdy neprekrúcajte!
- Všetky popruhy musia byť pevne pritiažené a nesmú byť prekrútené!

- Iba optimálne nastavená opierka hlavy môže poskytnúť vášmu dieťaťu maximálnu ochranu a pohodlie na zabezpečenie bezproblémového upevnenia ramenného pásu.
- Pri používaní v rozmedzí výšok 76 cm – 100 cm sa musí nárazový štít použiť.
- Pri zatváraní dverí vozidla alebo nastavovaní zadného sedadla vždy zabezpečte, aby sa detská sedačka nikdy nezasekla.
- Detská sedačka je tiež testovaná a homologovaná bez lineárnych chráničov pri bočnom náraze.
- Nepoužívajte túto detskú sedačku dlhšie ako po dobu 11 rokov. Detská sedačka je počas svojej životnosti vystavená vysokému namáhaniu, čo so zvyšujúcou sa dobou používania vedie k zmenám kvality materiálu.
- **NEPOKÚŠAJTE** sa rozobrať časť, ktorá nie je určená na odstránenie, modifikovať alebo pridať akúkoľvek časť k sedačke. Dôrazne odporúčame neodstraňovať pevné časti, ako je ochranný štít. Záruka bude neplatná, ak sa použijú neoriginálne diely alebo príslušenstvo.
- **NEPOKÚŠAJTE** sa autosedačku likvidovať sami prostredníctvom domového odpadu. Postupujte podľa pokynov na likvidáciu uvedených v tejto používateľskej príručke.

Bezpečnostné pokyny

⚠ VAROVANIE

Riziko zranenia z neukotvenej autosedačky

V prípade núdzového zastavenia alebo nehody môže neukotvená autosedačka spôsobiť zranenie vášho dieťaťa.

- Pri upevňovaní dieťaťa pomocou nárazového štítu (76 cm – 105 cm, >15 mes., max. 21 kg), nestačí pripevnenie pomocou zaistovacích ramien ISOFIX: je bezpodmienečne nevyhnutné pripevniť aj pás Top Tether.
- Pás Top Tether smie byť upevnený len do označeného upevňovacieho bodu.
- Autosedačka musí byť vo vozidle vždy správne upevnená, aj keď sa nepoužíva.

⚠ VAROVANIE

Riziko zranenia z neukotvených predmetov

V prípade núdzového zastavenia alebo nehody môžu neukotvené predmety spôsobiť zranenie vášho dieťaťa alebo iných cestujúcich.

- Batožina alebo iné predmety prítomné vo vozidle musia byť vždy pevne zaistené. V opačnom prípade by sa mohli vo vozidle pohybovať, čo by mohlo spôsobiť smrteľné zranenie.

⚠ VAROVANIE

Život ohrozujúce nebezpečenstvo kvôli extrémnym teplotám

Ak sú deti vystavené extrémnym teplotám po dlhšiu dobu, hrozí riziko zranenia alebo dokonca smrti.

- Nikdy nenechávajte svoje dieťa vo vozidle bez dozoru.

⚠ VAROVANIE**Riziko popálenín od horúcich súčastí**

Časti detského zadržiavacieho systému sa zahrievajú na slnku a môžu potenciálne spáliť pokožku vášho dieťaťa.

- Chráňte svoje dieťa a detskú sedačku pred priamym slnečným žiarením.

⚠ VAROVANIE**Riziko zranenia z poškodeného autosedačky**

Pri nehode môže dôjsť k poškodeniu detskej sedačky, ktorú nemožno identifikovať voľným okom

- Po nehode sedačku vymeňte. V prípade pochybností sa obráťte na svojho predajcu alebo výrobcu.

ČASTI VÝROBKU

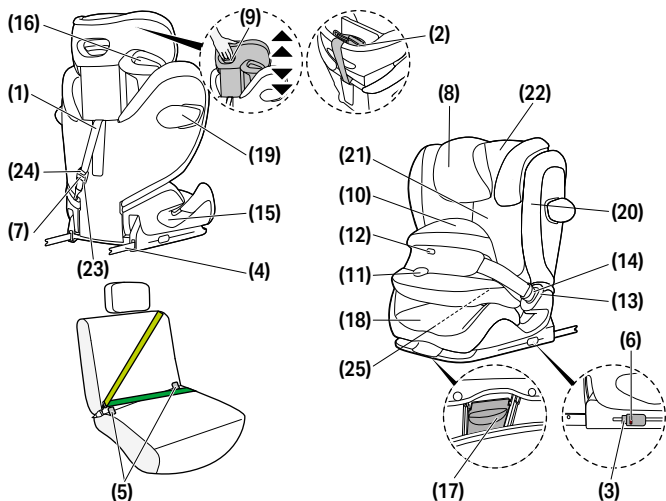

- (1)** Popruh Top Tether
(2) Parkovacia poloha popruhu Top Tether
(3) Uvoľňovacie tlačidlá ISOFIX
(4) Uzamykacie ramená ISOFIX
(5) Kotviace body ISOFIX
(6) Bezpečnostný indikátor ISOFIX
(7) Bezpečnostný indikátor popruhu Top Tether
(8) Nastaviteľná opierka hlavy
(9) Nastavovací prvok výšky opierky hlavy
(10) Nárazový štít (76 cm – 105 cm)
(11) Tlačidlo Nastavenia
(12) Ukazovateľ uzamknutia
(13) Spona pásu
(14) Jazyček spony
(15) Vodiaci žľab bedrového pásu (100 cm – 150 cm)
(16) Vodiaci otvor pre ramenný pás (100 cm – 150 cm)
(17) Tlačidlo nastavenia polohy
(18) Podsedák
(19) Lineárna ochrana pri bočnom náraze (L.S.P.)
(20) Tlačidlo uvoľnenia ochrany pri bočnom náraze
(21) Operadlo
(22) Sklopná opierka hlavy
(23) Nastavovací prvok popruhu Top Tether
(24) Tlačidlo nastavenia popruhu Top Tether
(25) Priestor pre používateľskú príručku

SPRÁVNÁ POLOHA VO VOZIDLE

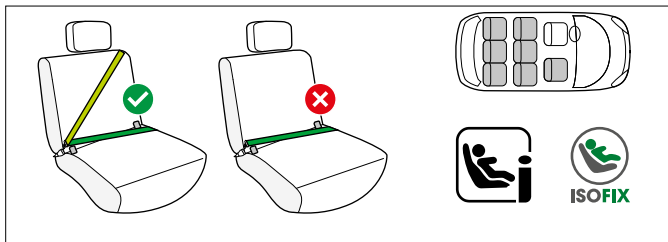

76 cm – 105 cm; > 15 mesiacov so štítom na ochranu pri náraze

Toto je vylepšený detský zadržiavací systém typu i-Size. Je schválený podľa nariadenia OSN č. R129/04 na použitie na miestach na sedenie vo vozidlách kompatibilných so systémom i-Size, ako uvádzajú výrobcovia vozidiel v návodoch na obsluhu vozidiel.

Ak je sedadlo vozidla označené týmto logom, je všeobecne vhodné na použitie so všetkými autosedačkami i-Size. Napriek tomu, keďže môžu nastať určité prekážky, odporúčame skontrolovať náš zoznam kompatibility vozidiel. Ak vaše vozidlo nemá miesto na sedenie kompatibilné so systémom i-Size, prečítajte si zoznam typov vozidiel. Najaktuálnejšia verzia je dostupná na stránke go.cybex-online.com/pallas-g3-car-compatibility.

100 cm – 150 cm; s automatickým trojbodovým bezpečnostným pásom

Autosedačku možno všeobecne používať na sedadlách vozidiel, ktoré sú vybavené automatickým trojbodovým bezpečnostným pásom.

Napriek tomu, keďže môžu nastať určité prekážky, odporúčame skontrolovať náš zoznam kompatibility vozidiel. Ak vaše vozidlo nie je uvedené v zozname, kontaktujte prosím náš tím zákazníckeho servisu.



Najaktuálnejšia verzia je dostupná na stránke
go.cybex-online.com/pallas-g3-car-compatibility.

⚠ VAROVANIE

Táto detská autosedačka nie je vhodná pre použitie s dvojbodovým alebo len s brušným pásom.
 Pri zaistení autosedačky iba dvojbodovým pásom môže akákoľvek nehoda spôsobiť zranenie alebo smrť dieťaťa.

Pri použití s trojbodovým bezpečnostným pásom pri výške 100 cm – 150 cm existuje možnosť použitia bez systému ISOFIX a horného upínacieho pásu. V tomto prípade musí byť autosedačka vždy uchytená trojbodovým bezpečnostným pásom, aj keď v nej nie je žiadne dieťa.

Vo výnimočných prípadoch možno autosedačku použiť aj na prednom sedadle spolujazdca. Vždy dodržiavajte odporúčania výrobcu vozidla.

💡 Pri výške dieťaťa nad 135 cm môže dôjsť k zníženiu kompatibility autosedačky s vaším vozidlom.

MONTÁŽ DO AUTA

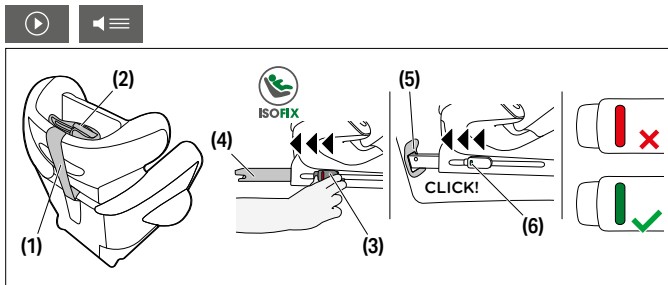

1. Vždy sa uistite, že ...
 - opradlá vo vozidle sú zaistené vo zvislej polohe.

- pri inštalácii detskej sedačky na sedadlo predného spolujazdca nastavte sedadlo vozidla čo najďalej dozadu bez toho, aby to ovplyvnilo vedenie pásu.
2. Vyberte popruh Top Tether **(1)** parkovacej polohy **(2)**.
 3. Pred inštaláciou sa uistite, že je detská sedačka v sedacej polohe.
 4. Pomocou uvoľňovacích tlačidiel ISOFIX **(3)** vytiahnite zaistovacie ramená ISOFIX **(4)**.

💡 Uvoľňovacie tlačidlá ISOFIX je možné uvoľniť nezávisle, čo umožňuje nezávislé nastavenie.

5. Vytlačte zaistovacie ramená ISOFIX **(4)** zo základne do najvzdialenejšieho rozsahu.
6. Umiestnite detskú sedačku na príslušné sedadlo v aute.

❗ **POZNÁMKA** Na niektorých sedadlách áut vyrobených z citlivých materiálov môže použitie autosedačky zanechať stopy a/alebo spôsobiť zmenu sfarbenia. Ak tomu chcete predchádzať, môžete pod autosedačku položiť prikrývku, uterák a pod. a ochrániť tak sedadlo auta.

7. Zatlačte zaistovacie ramená ISOFIX **(4)** do ukotvovacích bodov ISOFIX **(5)** tak, aby sa zaistili na svojom mieste s počutelným „CVAKNUTÍM“. Dva bezpečnostné indikátory ISOFIX **(6)** sa prepnú z červenej farby na zelenú.
8. Uistite sa, aby bolo sedadlo bezpečne zaistené jeho vytiahnutím z úchytiel ISOFIX **(5)**
9. Detskú sedačku zatlačte na doraz smerom k operadlu sedadla vozidla. úplne zarovnaná.

💡 Autosedačku môžete tiež oprieť o operadlo sedadla pohybom zo strany na stranu.

💡 Ak opierka hlavy bráni montáži, potiahnite ju smerom nahor, najviac ako sa dá, alebo ju úplne vyberte (s výnimkou sedadiel vozidla smerujúcich dozadu).

10. Popruh **(22)** Top Tether ved'te priamo cez sedadlo vozidla a ukotvite ho/ich pomocou karabíny k ukotvovaciemu bodu vášho vozidla.

💡 Ak je to potrebné, popruh Top Tether možno predĺžiť stlačením nastavovacieho tlačidla popruhu Top Tether.

11. Popruh **(1)** Top Tether utiahnite, kým sa bezpečnostný indikátor popruhu Top Tether **(7)** nezmení na zelenú farbu.

💡 Popruh Top Tether ved'te popod hlavovú opierku vozidla. Popruh Top Tether nikdy neved'te cez hlavovú opierku vozidla.

ODSTRÁNENIE Z VOZIDLA

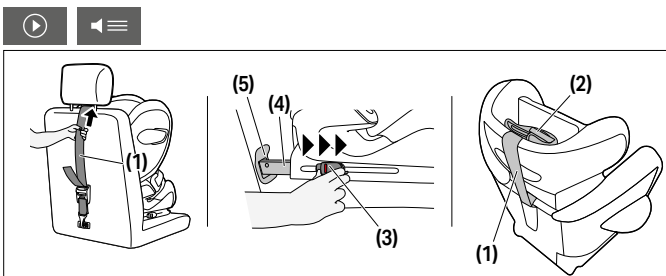

Inštalačné kroky vykonajte v opačnom poradí.

1. Uvoľnite popruh **(1)** Top Tether.
2. Odblokujte uzamykacie ramená systému ISOFIX **(4)** na oboch stranách stlačením uvoľňovacích tlačidiel **(3)** a zároveň ich potiahnite dozadu.
3. Vytiahnite autosedačku z kotviacich bodov ISOFIX **(5)**.
4. Vyberte detskú sedačku a zatlačte zaistovacie ramená ISOFIX **(4)** úplne dozadu do prepravnej polohy.
5. Popruh **(1)** Top Tether upevnite do parkovacej polohy **(2)**.

ÚPRAVA OPIERKY HLAVY

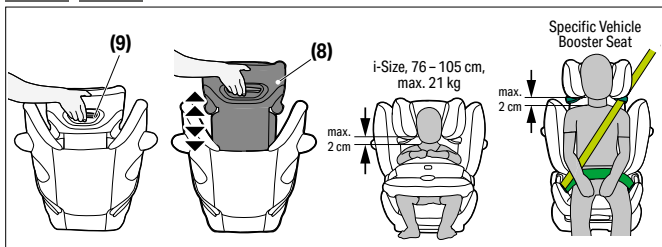

Nastaviteľnú opierku hlavy **(8)** možno nastaviť pomocou nastavovacieho prvku výšky opierky hlavy **(9)** v zadnej časti opierky hlavy **(8)**. Opierku hlavy nastavte tak, aby medzi ramenom dieťaťa a opierkou hlavy zostali max. 2 cm voľného priestoru. The height of the headrest can still be adjusted while the seat is installed in the car.

💡 Výšku opierky hlavy je možné nastaviť aj počas inštalácie sedačky vo vozidle.

SPRÁVNY REŽIM INŠTALÁCIE

	76 cm – 105 cm, max. 21 kg	100 cm – 150 cm
Režim inštalácie	s nárazovým štítom	bez nárazového štítu
Inštalácia		



PŘECHOD OD ŠTÍTU PROTI NÁRAZU (76 CM – 105 CM) K PÁSU VOZIDLA (100 CM – 150 CM)

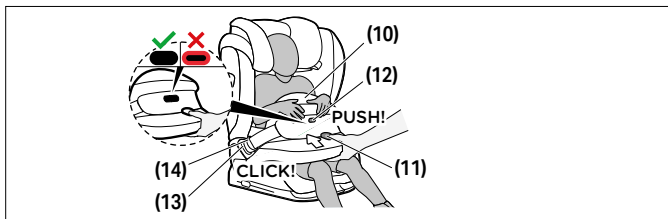

1. Ochranný nárazový štít **(10)** uvoľnite stlačením tlačidla nastavenia **(11)** a súčasným potiahnutím ochranného nárazového štítu dopredu.
2. Rozopnite sponu pásu **(13)** štítu proti nárazu **(10)** stlačením červeného tlačidla autosedačky a štít proti nárazu položte vedľa autosedačky.
3. Dieťa vložte do autosedačky.

💡 Uistite sa, že je opierka hlavy nastavená správne.

4. Štít proti nárazu **(10)** položte naspäť a jazýček pásu štítu proti nárazu **(14)** zapnite do príslušnej spony pásu **(13)** sedadla. Skontrolujte, že sa spona zamkla so zreteľným „CVAKNUTÍM“.
5. Potiahnite za štít proti nárazu **(10)** a skontrolujte tak, či je spona pásu **(13)** správne zamknutá.
6. Stlačte tlačidlo nastavenia **(11)** a ochranný nárazový štít **(10)** zatlačte smerom k dieťaťu. Štít na ochranu pri náraze **(10)** mierne posúvajte nakláňaním dozadu a dopredu, aby ste dosiahli optimálne uloženie a polohu. Ochranný nárazový štít **(10)** musí pevne priliehať k telu a panve dieťaťa. Po uvoľnení tlačidla nastavenia **(11)** by mal byť ukazovateľ uzamknutia **(12)** úplne zasunutý.



⚡ Ak je ukazovateľ uzamknutia červený, nárazový štít nie je správne zaistený. Jemne pritlačte na nárazový štít, kým sa nezaistí ukazovateľ uzamknutia.

⚡ Pri každom pripútaní dieťaťa skontrolujte, či je štít proti nárazu správne nasadený.

ZABEZPEČENÍ DÍTĚTE BEZ ŠTÍTU PROTI NÁRAZU: 100 CM - 150 CM



Nárazový štít **(10)** odstráňte hneď, ako dieťa dosiahne výšku viac ako 105 cm alebo hmotnosť viac ako 21 kg.

Otvorte obidve spony nárazového štítu **(13)** a vyberte nárazový štít **(10)**.

⚡ Upozorňujeme, že použitie sedadla bez nárazového štítu nie je dovolené skôr, ako vaše dieťa dosiahne výšku ≥ 100 cm.

⚡ Uchovávajte nárazový štít na bezpečnom a zabezpečenom mieste.

ZAISTENIE DIEŤAĽA POMOCOU NÁRAZOVÉHO ŠTÍTU: 100 CM – 150 CM

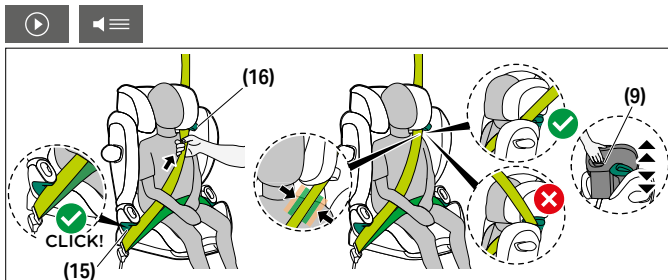

1. Bezpečnostný pás vozidla ved'te okolo dieťaťa a jazýček pásu zapnite do zámku bezpečnostného pásu. Musí sa zablokovať počuteľným „KLIKNUŤÍM“.
2. Bedrovú časť pásu umiestnite do zeleno vyznačených vodiacich žľabov pre bedrový pás **(15)** detskej sedačky.
3. Dôkladne napnite bedrový bezpečnostný pás.
4. Na boku sedadla vozidla, vedľa samosvornej pracky, ramenný a bedrový pás musia byť vložené spolu do vodiča bedrového pásu **(15)**.
5. Ramennú časť pásu ved'te cez zelený vodiaci otvor pre ramenný pás **(16)** tak, aby bol vo vnútri vodiaceho otvoru pásu.
6. Dôkladne napnite ramenný bezpečnostný pás.
7. Dbajte na to, aby ramenný pás prechádzal cez kľúčnu kosť dieťaťa a nedotýkal sa krku dieťaťa. Ak je to potrebné, upravte výšku nastaviteľnej opierky hlavy **(8)** tak, aby sa zmenila poloha bezpečnostného pásu.

NASTAVENIE DO NAKLONENEJ POLOHY

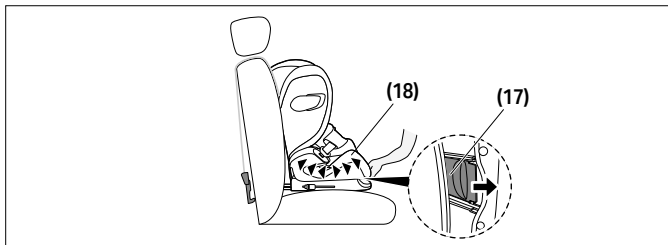

1. Ak chcete sedadlo skloniť do ležiacej polohy, stlačte tlačidlo nastavenia polohy **(17)** na spodnej strane prednej časti podsedáka **(18)**.
2. Sedadlo vrátite z ležiacej polohy do sediacej opätovným stlačením tlačidla nastavenia polohy **(17)** a potlačením sedadla smerom nahor v oblasti podsedáka **(18)**.

LINEÁRNA OCHRANA PRI BOČNOM NÁRAZE (L.S.P.)

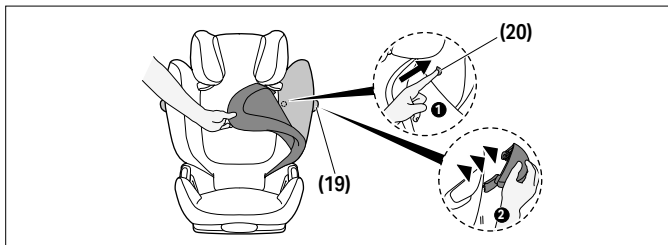

Ak lineárna ochrana pri bočnom náraze **(19)** prichádza do kontaktu s dverami vozidla alebo ak zasahuje do priestoru na sedadle spolujazdca, je možné ju odpojiť. Ak to chcete urobiť, stlačte uvoľňovacie tlačidlo ochrany proti bočnému nárazu **(20)**. Aby



ste získali prístup k tomuto tlačidlu, je potrebné odstrániť poťah operadla. Ak chcete znovu pripojiť LSP (19) k sedadlu, postupujte podľa pokynov na demontáž v opačnom poradí.

SKLOPNÁ OPIERKA HLAVY

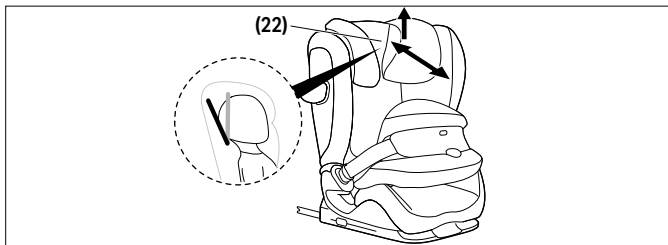

Sklopná opierka hlavy (22) pomáha predchádzať nebezpečnému vykloneniu hlavy dieťaťa dopredu počas spánku. Môže byť nastavená do jednej z troch polôh. Sklopnú opierku hlavy (22) potlačte dopredu, kým sa nedosiahne požadovaná poloha.

💡 Hlava dieťaťa musí byť vždy v kontakte so sklopnou opierkou hlavy.

ODSTRÁNENIE A OPĀTOVNÉ NASADENIE POĀHU SEDAČKY



⚠️ VAROVANIE

Autosedačku nikdy nepoužívajte bez poťahu. Používajte len originálny poťah CYBEX, pretože poťah je dôležitou súčasťou zádržného systému. Náhradné kryty môžete získať u svojho predajcu.

Poťah detskej sedačky sa skladá z piatich častí (opierka hlavy (x2), operadlo, podsedák správne zaistené). Jednotlivé časti poťahu sú



uchytené na viacerých miestach pomocou patentných gombíkov, suchého zipsu a elastických pásov.

Po uvoľnení všetkých upevňovacích prvkov možno jednotlivé časti poťahu odstrániť. Ak chcete poťahy umiestniť späť na sedadlo, postupujte podľa pokynov na ich vybratie v opačnom poradí.

ČISTENIE



Plastové časti môžete očistiť teplou vodou a miernym čistiacim prostriedkom.

⚠ VAROVANIE

Poťah je súčasťou bezpečnostnej funkcie detskej autosedačky. Autosedačku preto nikdy nemožno používať bez poťahu alebo s poťahom inej autosedačky.

ⓘ **OZNÁMENIE** Poťah perte len na jemnom programe pri teplote 30 °C, inak môže látka zmeniť farbu. Poťah perte oddelene od ostatnej bielizne a nesaňte ho v sušičke a priamom slnku!

ⓘ **OZNÁMENIE** Prosíme, za žiadnych okolností nepoužívajte chemické čistiace prostriedky alebo bieliadlá.

ÚDRŽBA PRODUKTU



Pre zaistenie maximálnej ochrany, poskytovanej vašou autosedačkou, je nevyhnutné spĺňať nasledujúce:

- Všetky hlavné časti autosedačky je treba pravidelne kontrolovať, či nie sú poškodené. Mechanické časti musia fungovať bezproblémovo.
- Uistite sa, že nie je autosedačka nikde akokoľvek zaseknutá, napr. vo dverách vozidla, v kolajniciach sedadlá.
- Ak vám autosedačka napr. spadne, je potrebné ju pred ďalším použitím otestovať výrobcom.



ŽIVOTNOSŤ PRODUKTU



Táto detská autosedačka bola navrhnutá tak, aby pri bežnom užívaní plnila svoju funkciu po dobu cca 11 rokov. Postupné opotrebovanie plastov, spôsobené napríklad vystavením slnečnému žiareniu (UV), môže viesť k miernemu zhoršeniu vlastností produktu. Pretože je autosedačka vo vozidle často vystavovaná vysokým zmenám teplôt a ďalším nepredvídateľným zaťažením, je nevyhnutné dodržiavať nasledujúce pokyny:

- Ak je vozidlo po dlhšiu dobu vystavené priamemu slnečnému svetlu, mala by byť autosedačka z vozidla vytiahnutá alebo prikrytá svetlú látkou.
- Pravidelne kontrolujte všetky plastové a kovové časti autosedačky na prítomnosť poškodenia alebo zmenu tvaru či farby. Pri zaznamenaní akejkoľvek zmeny je potrebné autosedačku skontrolovať a prípadne výrobcom nahradiť alebo zlikvidovať.
- Zmeny u látok, predovšetkým vyblednutie, sú pri používaní vo vozidle normálne a nezhoršujú funkciu autosedačky.

LIKVIDÁCIA



Z dôvodu ochrany životného prostredia žiadame užívateľa o riadne roztriedenie a likvidáciu odpadu, vzniknutého na začiatku (obaly) a na konci (časti autosedačky) životnosti detskej autosedačky.

Likvidácia odpadu sa môže líšiť podľa miestnych predpisov. Pre zaistenie správnej likvidácie autosedačky v súlade s miestnymi predpismi, prosíme kontaktujte vašu miestnu správu. Vždy dodržiavajte predpisy pre likvidáciu odpadu vo vašej krajine.

VAROVANIE

Hrozí nebezpečenstvo zadusení!
Udržujte plastové obaly mimo dosahu detí.



ZÁRUKA VÝROBCU



Společnost CYBEX GmbH (Riedingerstr. 18, 95448 Bayreuth, Německo) vám dává na tento výrobek záruku 3 roky. Záruka je platná v krajině, kde byl tento výrobek původně prodán zákazníkovi. Obsah záruky a všechny důležité informace vyžadované k záručnímu prohlášení najdete na našich domovských stránkách go.cybex-online.com/manufacturing-warranty-car-seats. Pokud je v popisu zboží uvedena záruka, vaše zákonná práva v případě závady zůstávají netknuta.



LENGUAJE VISUAL

ADVERTENCIA

La palabra de señal indica una posible situación peligrosa que, si no se evita, podría resultar en muerte o lesiones graves.

AVISO

La palabra de señal indica una posible situación peligrosa que, si no se evita, podría resultar en daños al producto u otra propiedad.



Consejos y características especiales que facilitan el uso del asiento para el automóvil.



Tutorial en vídeo



correcto



Texto a Voz



incorrecto



Volver al índice



Señal audible

ÍNDICE

CERTIFICACIÓN	193
SEGURIDAD	193
PIEZAS DEL PRODUCTO	198
LA POSICIÓN CORRECTA EN EL VEHÍCULO	199
INSTALACIÓN EN EL VEHÍCULO	200
RETIRADA DEL VEHÍCULO	202
AJUSTE DEL REPOSACABEZAS	203
CORRECTO MODO DE INSTALACIÓN	204
SUJECIÓN DEL MENOR CON COJÍN DE SEGURIDAD: ENTRE 76 CM Y 105 CM (MÁX. 21 KG)	204
CAMBIAR DEL COJÍN DE SEGURIDAD (ENTRE 76 CM Y 105 CM) AL ES CINTURÓN DEL VEHÍCULO (ENTRE 100 CM Y 150 CM)	206
SUJECIÓN DEL MENOR SIN COJÍN DE SEGURIDAD: ENTRE 100 CM Y 150 CM	207
AJUSTE DE LA POSICIÓN RECLINADA	208
PROTECCIÓN LINEAL CONTRA IMPACTOS LATERALES (L.S.P.)	208
REPOSACABEZAS RECLINABLE	209
QUITAR Y VOLVER A INSTALAR LA FUNDA DE LA SILLA	209
LIMPIEZA	210
CUIDADO DEL PRODUCTO	210
VIDA ÚTIL DEL PRODUCTO	211
ELIMINACIÓN	211
GARANTÍA DEL FABRICANTE	212

CERTIFICACIÓN

ONU R129/04

CYBEX Pallas G3 con cojín de seguridad: 76 cm – 105 cm, > 15 m,
máx. 21 kg

CYBEX Pallas G3 con cinturón automático de tres puntos:
100 cm – 150 cm

Edad: a partir de 15 meses hasta aprox. 12 años

Gracias por decidirse por la **Pallas G3** al elegir su silla de coche para niños.

SEGURIDAD



IMPORTANTE Lea con cuidado esta guía del usuario antes de instalar la silla de coche en su vehículo y consérvela siempre a mano para consultas futuras.

⚠ ADVERTENCIA

La muerte o lesiones graves pueden ocurrir si no sigues las instrucciones del fabricante.

A fin de mantener a su niño adecuadamente protegido, es absolutamente esencial que utilice la silla de coche para niños tal como se describe en este manual.

⚠ ADVERTENCIA

La muerte o lesiones graves pueden ocurrir si se utilizan asientos de coche modificados no autorizados.

Sin la aprobación de la Autoridad de Homologación de Tipos, la silla de coche para niños no puede modificarse ni se le puede añadir nada de ninguna manera.



Informaciones importantes

- Este asiento de coche está autorizado según UN R129/04.
- No utilizar antes de que el niño/a cumpla los 15 meses o tenga una altura de 76 cm.
- Esta silla infantil solo puede instalarse en asientos de vehículos aprobados para el uso de sistemas de retención infantil de acuerdo con el manual del vehículo.
- Solo apto para asientos de vehículos con cinturones automáticos de tres puntos aprobados de acuerdo con la normativa de la ONU 16 o una norma comparable.
- No utilice ningún otro punto de contacto excepto los que están descritos en el manual de instrucciones y marcados en la silla de seguridad.
- Toda la superficie del respaldo de la silla infantil debe entrar en contacto con el respaldo del vehículo.
- El cinturón para los hombros debe deslizarse hacia arriba y atrás con cierta inclinación. Nunca debe moverse hacia adelante hasta el punto superior del cinturón del vehículo.
- La hebilla del cinturón del vehículo nunca debe cruzar la guía del cinturón de la silla. Si el cinturón es demasiado largo, la silla infantil no es adecuada para uso en esta posición del vehículo. En caso de duda, póngase en contacto con el fabricante del sistema de retención infantil.
- El cinturón del vehículo con tres puntos solo debe pasarse por los lugares designados. El recorrido del cinturón de seguridad está descrito en este manual de instrucciones y está marcado en verde en la silla infantil.
- La correa abdominal debe pasar lo más bajo posible de las ingles del niño para tener un efecto óptimo en caso de accidente.
- Antes de cada uso asegúrese de que el cojín de seguridad o el cinturón automático de tres puntos del vehículo está correctamente ajustado y de que se adapta bien al cuerpo del niño/a. No retuerza nunca el cinturón.

- Todas las correas deben estar apretadas y no torcidas.
- Solo un reposacabezas ajustado de forma óptima puede ofrecer a su hijo una protección y comodidad máximas a la vez que se asegura de que el cinturón para los hombros se puede ajustar sin problemas.
- Hay que usar el cojín de seguridad con menores de entre 76 cm y 100 cm de altura.
- Asegúrese siempre de que la silla infantil no esté atascada al cerrar la puerta del coche o ajustar el asiento trasero.
- La silla infantil también se ha testado y homologado sin los protectores lineales contra impactos laterales.
- No utilice esta silla infantil durante más de 11 años. La silla infantil está expuesta a una gran tensión durante su vida útil, lo que provoca cambios en la calidad del material con los años.
- NO intente desmantelar una parte que no está destinada a ser removida, modificar o añadir cualquier parte al asiento. Recomendamos encarecidamente no quitar partes fijas como el escudo de impacto. La garantía será anulada si se utilizan piezas o accesorios no originales.
- NO intente desechar el asiento de coche tú mismo a través de los residuos domésticos. Por favor, sigue las instrucciones de eliminación establecidas en esta guía del usuario.

Advertencias de seguridad

⚠ ADVERTENCIA

Riesgo de lesiones por asiento de coche no asegurado

En caso de una parada de emergencia o un accidente, un asiento de coche no asegurado puede causar lesiones a su hijo.

- Al asegurar el menor con el cojín de seguridad (76 cm – 105 cm, > 15 m, máx. 21 kg), la fijación de los brazos de bloqueo ISOFIX no es suficiente. Es absolutamente necesario usar también la correa de anclaje superior.
- La correa de anclaje superior solo puede fijarse en el punto de fijación indicado.
- Hay que fijar la silla del coche en el vehículo correctamente, incluso cuando no se utilice.

⚠ ADVERTENCIA

Riesgo de lesiones por objetos no asegurados

En caso de una parada de emergencia o un accidente, los objetos no asegurados pueden causar lesiones a su hijo u otros pasajeros.

- El equipaje o cualquier otro objeto presente en el interior del vehículo siempre debe estar firmemente asegurado. De lo contrario, pueden lanzar en el coche, lo que podría causar lesiones fatales.

⚠ ADVERTENCIA

Peligro de muerte debido a temperaturas extremas

Si los niños están expuestos a temperaturas extremas durante un período prolongado, existe el riesgo de lesiones o incluso la muerte.

- Nunca deje al bebé desatendido en el coche.

⚠ ADVERTENCIA**Peligro de muerte debido a temperaturas extremas**

Las partes del sistema de retención infantil se pueden calentar al sol y podrían provocar quemaduras en la piel de su hijo.

- Proteja a su niño y la silla de coche de la exposición directa al sol.

⚠ ADVERTENCIA**Riesgo de lesiones por asiento de coche dañado**

Si ha tenido un accidente con el coche, la silla infantil puede haber sufrido daños no identificables a simple vista.

- Sustituya la silla después de un accidente. En caso de duda, consulte con su distribuidor o con el fabricante.

PIEZAS DEL PRODUCTO

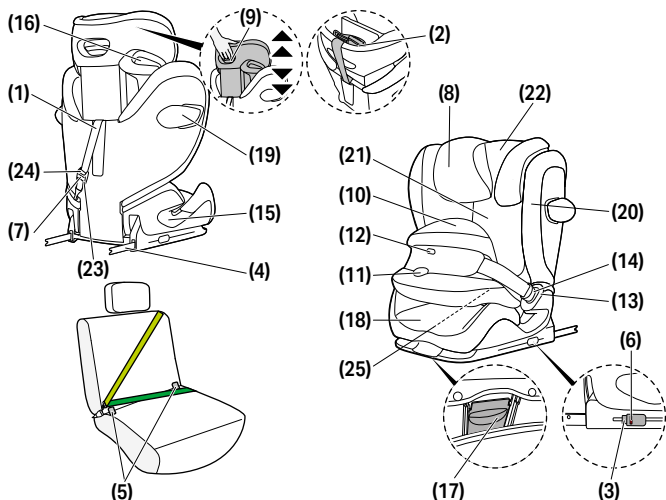

(1) Correa de anclaje superior

(2) Posición de estacionamiento del anclaje superior

(3) Botones de desbloqueo ISOFIX

(4) Brazos de bloqueo ISOFIX

(5) Puntos de anclaje ISOFIX

(6) Indicador de seguridad ISOFIX

(7) Indicador de seguridad del anclaje superior

(8) Reposacabezas ajustable

(9) Regulador de altura del reposacabezas

(10) Cojín de seguridad (76 cm – 105 cm)

(11) Botón de ajuste

(12) Indicador de bloqueo

(13) Hebilla del cinturón

(14) Lengüeta de cierre

(15) Guía del cinturón abdominal (100 cm – 150 cm)

(16) Guía para el cinturón para los hombros (100 cm – 150 cm)

(17) Botón de ajuste de posición

(18) Elevador

(19) Protección lineal contra impactos laterales (L.S.P.)

(20) Botón de liberación de la protección contra impactos laterales

(21) Respaldo

(22) Reposacabezas reclinable

(23) Ajustador del anclaje superior

(24) Botón de ajuste del anclaje superior

(25) Compartimento para el manual del usuario

LA POSICIÓN CORRECTA EN EL VEHÍCULO

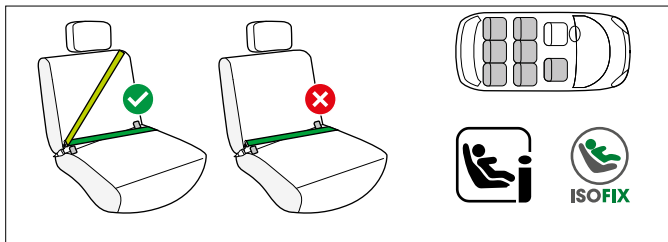

76 cm – 105 cm; mín. 15 meses con cojín de seguridad

Este es un sistema de retención infantil i-Size mejorado. Está aprobado por el reglamento n.º R129/04 de la Unión Europea para su uso en asientos de vehículos compatibles con i-Size, de acuerdo con lo que se indique en las guías de usuario de los fabricantes de vehículos.

Si un asiento del vehículo está marcado con este logotipo, por lo general es adecuado para su uso con todos los asientos de coche i-Size. Sin embargo, como podrían producirse algunos obstáculos, recomendamos consultar nuestra lista de compatibilidad de vehículos.

Si su vehículo no cuenta con un asiento para i-Size, consulte la lista de tipos de vehículo.

Puede obtener la versión más actualizada de la lista en

go.cybex-online.com/pallas-g3-car-compatibility.

100 cm – 150 cm; con cinturón de tres puntos automático

La silla infantil se puede utilizar generalmente en los asientos de vehículos que cuentan con un cinturón de seguridad de tres puntos.

Sin embargo, como podrían producirse algunos obstáculos, recomendamos consultar nuestra lista de compatibilidad de



vehículos. En el caso de que su vehículo no aparezca en la lista le rogamos que contacte con nuestro servicio de atención al cliente.

Puede obtener la versión más actualizada de la lista en [You can obtain the most up-to-date version from go.cybex-online.com/pallas-g3-car-compatibility](http://go.cybex-online.com/pallas-g3-car-compatibility).

⚠ ADVERTENCIA

La silla de seguridad no es adecuada para su uso con cinturones de seguridad de dos puntos o horizontales. Si se utiliza este tipo de cinturón, el niño podría sufrir lesiones graves o incluso mortales en caso de accidente.

Para el uso con cinturón de tres puntos con una altura entre 100 cm y 150 cm se puede usar sin ISOFIX y sin anclaje superior. En este caso, la silla infantil deberá asegurarse siempre con el cinturón de tres puntos, incluso cuando esta no se ocupe.

En casos excepcionales, la silla de coche infantil se puede utilizar en el asiento del copiloto. Siga siempre las recomendaciones del fabricante del vehículo.

💡 Para menores con una altura superior a 135 cm, la compatibilidad entre la silla infantil y su vehículo pueden verse reducida.

INSTALACIÓN EN EL VEHÍCULO

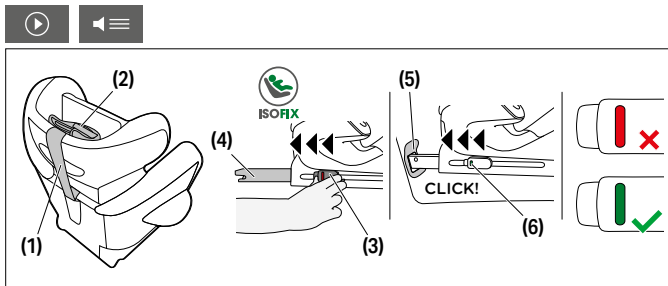

1. Asegúrese siempre de que...
 - los respaldos del vehículo estén bloqueados en su posición vertical.
 - al instalar la silla infantil en el asiento del copiloto, ajuste el asiento del vehículo lo más lejos posible sin afectar al recorrido del cinturón.
2. Separe la correa del anclaje superior **(1)** de la posición de estacionamiento **(2)**.
3. Antes de la instalación asegúrese de que la silla infantil esté en la posición de asiento.
4. Suelte los botones de liberación ISOFIX **(3)** para extender los brazos de bloqueo ISOFIX **(4)**.

💡 Los botones de liberación ISOFIX pueden soltarse por separado para poder ajustarlos de forma independiente.

5. Estire los brazos de bloqueo ISOFIX **(4)** de la base hasta su mayor extensión.
6. Coloque la silla infantil en el asiento adecuado del coche.

❗ **NOTA** En algunos asientos de vehículos fabricados con materiales sensibles, el uso de sillas de coche para niños puede dejar marcas o causar decoloración. Para evitar esto, puede colocar una manta, una toalla o algo similar debajo de la silla de coche para niños para proteger el asiento del vehículo.

7. Encaje los brazos de bloqueo ISOFIX **(4)** en los puntos de anclaje ISOFIX **(5)** hasta que oiga un clic. Los dos indicadores de seguridad ISOFIX **(6)** cambiarán de rojo a verde.
8. Asegúrese de que la silla esté bien sujeta intentando sacarla de los puntos de anclaje ISOFIX **(5)**.
9. Empuje la silla infantil contra el respaldo del asiento del vehículo hasta el tope. alineada con el respaldo.

💡 Mover la silla de coche para niños de lado a lado también la apuntalará contra el respaldo del vehículo.

💡 Si el reposacabezas del vehículo está en medio, tire de él hacia arriba hasta su máxima extensión o extráigalo por completo (excepto en los asientos del vehículo orientados hacia atrás).

10. Pase el cinturón del anclaje superior **(1)** recto por el asiento del vehículo y áncelo utilizando el enganche de seguridad del punto de anclaje del vehículo.

💡 Si fuese necesario puede extender la correa del anclaje superior pulsando el botón de ajuste del anclaje superior.

11. Apriete el cinturón **(1)** del anclaje superior hasta que el indicador de seguridad **(7)** se ponga en verde.

💡 Pase el anclaje superior por debajo del reposacabezas del vehículo. Nunca pase el anclaje superior por encima del reposacabezas del coche.

RETIRADA DEL VEHÍCULO

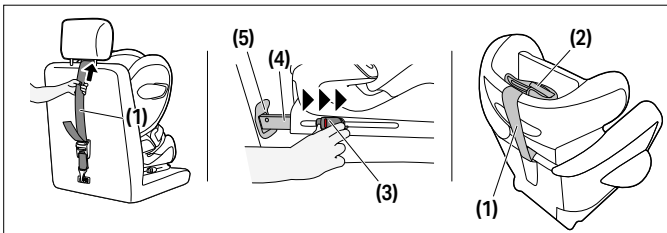

Realice los pasos de instalación en orden inverso.

1. Afloje el cinturón de anclaje superior **(1)**.
2. Desbloquee los brazos de bloqueo ISOFIX **(4)** en ambos lados empujando los botones de desbloqueo **(3)** y tirando de ellos simultáneamente.
3. Extraiga la silla de los puntos de anclaje ISOFIX **(5)**.



- Retire la silla del niño/a y empuje los brazos de bloqueo ISOFIX **(4)** otra vez hasta la posición de transporte.
- Coloque el cinturón **(1)** de anclaje superior en la posición de estacionamiento **(2)**.

AJUSTE DEL REPOSACABEZAS

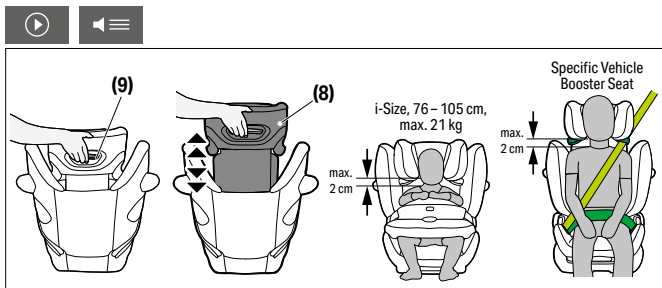

El reposacabezas ajustable **(8)** se puede adaptar usando el regulador de altura **(9)** de la parte posterior del reposacabezas **(8)**. Ajuste el reposacabezas de forma que solo haya 2 cm entre el hombro del niño/a y el reposacabezas.

💡 La altura del reposacabezas puede regularse mientras la silla está instalada en el coche.

CORRECTO MODO DE INSTALACIÓN

	Entre 76 cm y 105 cm, máx. 21 kg	entre 100 cm y 150 cm
Modo de instalación	con cojín de seguridad	sin cojín de seguridad
Instalación		

SUJECIÓN DEL MENOR CON COJÍN DE SEGURIDAD: ENTRE 76 CM Y 105 CM (MÁX. 21 KG)

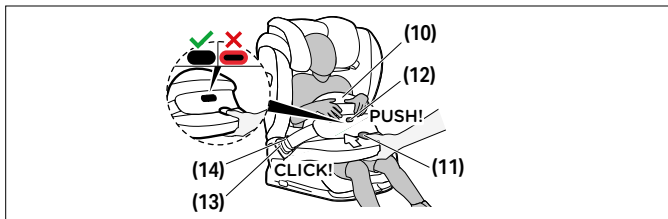

1. Suelte el cojín de seguridad **(10)** presionando el botón de ajuste **(11)** y tire simultáneamente hacia adelante del cojín de seguridad.
2. Suelte la hebilla del cinturón **(13)** del cojín de seguridad **(10)** pulsando el botón de desbloqueo rojo de la silla de coche para niños y coloque el cojín de seguridad junto a la silla de coche para niños.
3. Ponga a su hijo en la silla de coche para niños.

💡 Asegúrese de que el reposacabezas esté correctamente ajustado.



- Coloque el cojín de seguridad **(10)** hacia atrás y conecte la lengüeta del cinturón **(14)** del cojín de seguridad en la hebilla del cinturón correspondiente **(13)** de la silla de coche para niños. Asegúrese de que la hebilla se bloquee en su sitio con un "CLIC" audible. Los cinturones no deben estar retorcidos.
- Tire del cojín de seguridad **(10)** para comprobar si la hebilla del cinturón **(13)** se ha bloqueado correctamente en su lugar.
- Presione el botón de ajuste **(11)** y empuje el cojín de seguridad **(10)** hacia el niño. Mueva el cojín de seguridad **(10)** ligeramente inclinándolo hacia atrás y hacia delante para lograr un ajuste y posición óptimos. El cojín de seguridad **(10)** debe ajustarse perfectamente al cuerpo y la pelvis del niño. Tras liberar el botón de ajuste **(11)**, el indicador de bloqueo **(12)** debe quedar plenamente integrado.

💡 Si el indicador de bloqueo se muestra en rojo, el cojín de seguridad no se encuentra correctamente asegurado. Presiona suavemente contra el cojín de seguridad hasta que el indicador de bloqueo se acople.

💡 Cada vez que se sujete al niño, compruebe que el cojín de seguridad se ajuste correctamente.

CAMBIAR DEL COJÍN DE SEGURIDAD (ENTRE 76 CM Y 105 CM) AL ES CINTURÓN DEL VEHÍCULO (ENTRE 100 CM Y 150 CM)

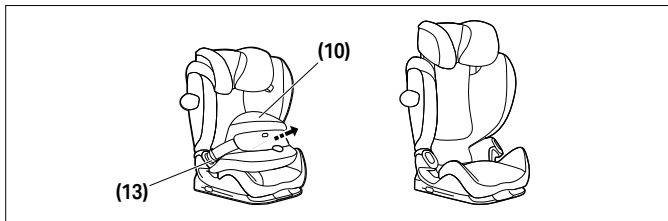

Retire el cojín de seguridad **(10)** tan pronto como su hijo/a supere los 105 cm de altura o pese más de 21 kg.

Abra las dos hebillas del cojín de seguridad **(13)** y retírelo **(10)**.

💡 Tenga en cuenta que el uso de la silla sin cojín de seguridad no está permitido antes de que su hijo/a alcance una altura igual o superior a 100 cm.

💡 Guarde el cojín de seguridad en un lugar seguro y protegido.



SUJECIÓN DEL MENOR SIN COJÍN DE SEGURIDAD: ENTRE 100 CM Y 150 CM

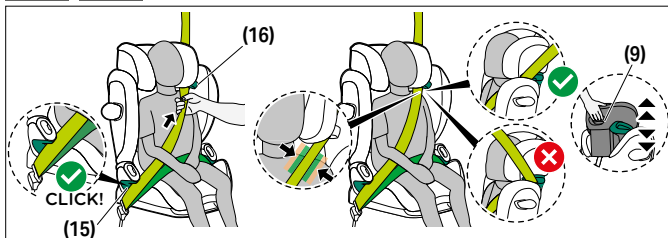

1. Pase el cinturón del asiento del vehículo alrededor de su hijo/a e inserte la lengüeta del cinturón en la hebilla del cinturón. Debe quedar encajado con un «CLIC» audible.
2. Coloque la correa abdominal en las guías de color verde **(15)** de la silla infantil.
3. Tense el cinturón pélvico.
4. En el lado de la silla de coche junto a la hebilla del cinturón, el cinturón para los hombros y la correa abdominal deben insertarse juntos en la guía de la correa abdominal **(15)**.
5. Pase el cinturón para los hombros por la guía verde **(16)** hasta que esté dentro de la guía del cinturón.
6. Tense el tirante.
7. Asegúrese de que el cinturón para los hombros pasa por la clavícula de su hijo/a y no le roza el cuello. Si es necesario ajuste la altura del reposacabezas **(8)** para cambiar la posición del cinturón.



AJUSTE DE LA POSICIÓN RECLINADA

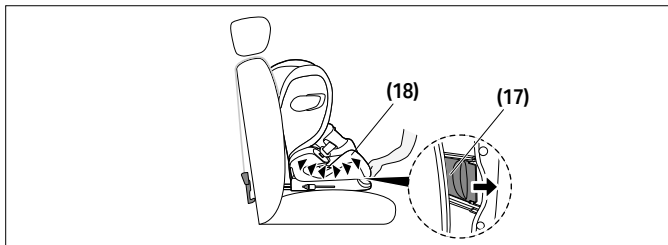

1. Para colocar la silla en posición tumbada pulse el botón de ajuste de posición **(17)** en la parte inferior del área frontal del elevador **(18)**.
2. Para cambiar la silla de la posición tumbada a la posición sentada pulse el botón de ajuste **(17)** y guíe la silla hacia arriba presionando suavemente contra el elevador **(18)**.

PROTECCIÓN LINEAL CONTRA IMPACTOS LATERALES (L.S.P.)

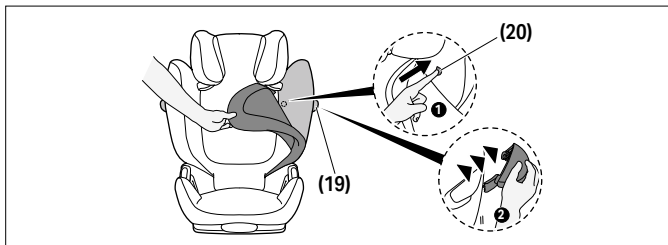

Si la «protección lineal contra impactos laterales» (L.S.P.) **(19)** entra en conflicto con la puerta del coche o si afecta al espacio del asiento del copiloto, se puede retirar. Para ello pulse el botón de desbloqueo de la protección lineal contra impactos laterales **(20)**. Para tener



acceso a este botón hay que quitar la funda del respaldo. Para volver a adjuntar el L.S.P. (19) a la silla siga las mismas instrucciones pero a la inversa.

REPOSACABEZAS RECLINABLE

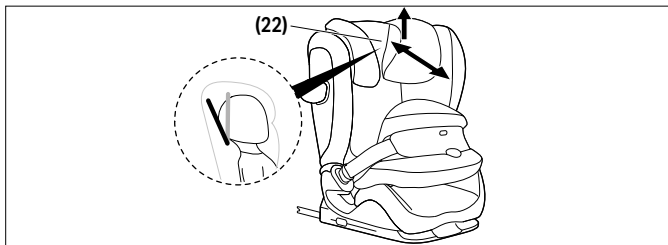

El reposacabezas reclinable (22) contribuye a impedir que la cabeza del menor se incline peligrosamente hacia delante mientras se duerme.

Puede fijarse en una de las tres posiciones. Empuje el reposacabezas reclinable (22) hacia adelante hasta alcanzar la posición deseada.

💡 La cabeza del menor debe estar siempre en contacto con el reposacabezas reclinable.

QUITAR Y VOLVER A INSTALAR LA FUNDA DE LA SILLA



⚠ ADVERTENCIA

La silla de coche para niños nunca debe usarse sin su funda. Asegúrese de utilizar únicamente una funda de la silla original CYBEX, ya que la funda es un elemento clave del funcionamiento de la retención. Puede obtener cubiertas de repuesto en su minorista.



La funda de la silla infantil consta de cinco partes (reposacabezas (x2), respaldo, elevador y cojín de seguridad). Estas están fijadas en varios puntos al asiento infantil mediante botones de presión, velcro y bandas elásticas. Una vez que se han liberado todos los accesorios, se pueden quitar las piezas de la funda por separado. Para poner las fundas en la silla, siga las instrucciones de retirada en orden inverso.

LIMPIEZA



Puedo limpiar las piezas de plástico con detergente suave y agua templada.

⚠ ADVERTENCIA

La vestidura es un componente integral del diseño de seguridad de la silla de seguridad. Por tanto, la silla de seguridad nunca debe ser usada sin la vestidura o con una vestidura de una silla de seguridad diferente.

① **AVISO** La funda sólo puede lavarse a 30 °C con un programa de lavado delicado; de lo contrario, la tela de la funda puede decolorarse. ¡Lave la funda por separado del resto de otras prendas y no la seque en secadora ni bajo la luz directa del sol!

① **AVISO** Por favor, no use detergentes químicos ni lejía bajo ninguna circunstancia.

CUIDADO DEL PRODUCTO



Para garantizar la máxima seguridad de su silla de seguridad, es necesario que siga los siguientes puntos:

- Todas las partes importantes de la silla de seguridad deben ser revisadas de daños periódicamente. Las partes mecánicas tienen que funcionar perfectamente.



- Asegúrese de que la silla no ha resultado dañada al presionarla entre la puerta y el asiento del coche u otros objetos sólidos.
- La silla de seguridad debe ser comprobada por el fabricante en caso de que caiga al suelo o en casos similares.

VIDA ÚTIL DEL PRODUCTO



La silla está diseñada para durar hasta que el niño no la necesite, un plazo de 11 años aproximadamente. Dado que los materiales de plástico se desgastan con el tiempo, por ejemplo, de la exposición a la luz solar directa, las características de los productos pueden variar ligeramente.

El portabebés puede estar expuesto a fuertes cambios de temperatura y a otras circunstancias imprevisibles. En consecuencia, siga las instrucciones abajo:

- Si el coche está expuesto habitualmente a la luz solar durante muchas horas, la silla debe extraerse del vehículo o cubrirse con una prenda suave.
- Examine con regularidad que las piezas metálicas y plásticas de la silla no hayan cambiado de forma o color. Si aprecia cualquier cambio no utilice la silla y haga que el fabricante la examine y/o la reemplace en caso necesario.
- Los cambios en el tapizado en la silla de auto, especialmente colores desteñidos son normales después de años de uso en un coche, lo que no constituye un problema.

ELIMINACIÓN



Para proteger el medioambiente, solicitamos al usuario que separe y elimine los residuos que surgen al principio (embalaje) y al final (partes del producto) de la vida útil de la silla de seguridad. La eliminación de desechos se organiza de forma diferente dependiendo de las autoridades locales.



Para estar seguro de reciclar correctamente la silla, contacte con la administración local de protección medioambiental o el ayuntamiento de su lugar de residencia. En cualquier caso, tiene que respetar las normas de reciclaje del país en el que vive.

ADVERTENCIA

¡Peligro de asfixia!

Mantenga el material de embalaje de plástico fuera del alcance de su hijo.

GARANTÍA DEL FABRICANTE



CYBEX GmbH (Riedingerstr. 18, 95448 Bayreuth, Alemania) le da 3 años de garantía para este producto. La garantía es válida en el país donde un vendedor vendió inicialmente este producto a un cliente.

El contenido de la garantía y toda la información esencial necesaria para hacerla efectiva se pueden encontrar en nuestra página de inicio go.cybex-online.com/manufacture-warranty-car-seats. Si se muestra una garantía en la descripción del artículo, sus derechos legales contra nosotros por defectos no se verán afectados.



INFORMAÇÕES VISUAIS

ATENÇÃO

A palavra de sinal indica uma possível situação perigosa que, se não for evitada, pode resultar em morte ou ferimentos graves.

AVISO

A palavra de sinal indica uma possível situação perigosa que, se não for evitada, pode resultar em danos ao produto ou a outra propriedade.



Dicas e recursos especiais que facilitam o uso do assento de carro.



vídeo tutorial



ok



texto para fala



errado



voltar ao índice



sinal audível



INFORMAÇÕES VISUAIS

CERTIFICAÇÃO	215
SEGURANÇA	215
PEÇAS DO PRODUTO	220
POSIÇÃO CORRETA NO VEÍCULO	221
INSTALAÇÃO NO VEÍCULO	222
REMOÇÃO DESDE O INTERIOR DO VEÍCULO	224
AJUSTE DO ENCOSTO DE CABEÇA	225
MODO DE INSTALAÇÃO CORRETO	225
FIXAR A CRIANÇA COM ALMOFADA DE SEGURANÇA: 76 CM – 105 CM (MÁX. 21 KG)	226
MUDAR DA ALMOFADA DE SEGURANÇA (76 CM – 105 CM) PARA O PT CINTO DO VEÍCULO (100 CM – 150 CM)	227
FIXAR A CRIANÇA SEM ALMOFADA DE SEGURANÇA: 100 CM – 150 CM	228
AJUSTAR A POSIÇÃO DE RECLINAÇÃO	229
PROTEÇÃO DE IMPACTO LATERAL LINEAR (PILL)	229
ENCOSTO DE CABEÇA RECLINÁVEL	230
REMOÇÃO E RECOLOCAÇÃO DA COBERTURA DA CADEIRA	230
LIMPAR	231
CUIDADOS COM O PRODUTO	231
VIDA ÚTIL DO PRODUTO	232
ELIMINAÇÃO	233
GARANTIA DO FABRICANTE	233



CERTIFICAÇÃO

UN R129/04

CYBEX Pallas G3 com almofada de segurança:

76 cm – 105 cm, > 15 M, máx. 21 kg

CYBEX Pallas G3 com cinto de três pontos automático:

100 cm – 150 cm

Idade: > 15 meses até aprox. 12 anos

Obrigado por optar pela cadeira auto **Pallas G3**.

SEGURANÇA



IMPORTANTE Leia atentamente este manual do utilizador antes de instalar a cadeira auto no seu veículo e mantenha o manual sempre à mão para consultas futuras.

⚠ ATENÇÃO

A morte ou lesões graves podem ocorrer se você não seguir as instruções do fabricante.

Para manter a criança devidamente protegida, é absolutamente essencial usar a cadeira auto conforme descrito neste manual do utilizador.

⚠ ATENÇÃO

A morte ou lesões graves podem ocorrer se forem utilizados assentos de carro modificados não autorizados.

Sem a aprovação da entidade homologadora, a cadeira auto não poderá ser modificada ou suplementada de nenhuma forma.



Informações importantes

- Este assento de carro está autorizado de acordo com a UN R129/04.
- Não utilizar com crianças que não tenham idade superior a 15 meses e antes de atingirem um tamanho de 76 cm.
- Este assento para criança só pode ser instalado em assentos de veículos que este-jam aprovados para a utilização de sistemas de retenção para crianças, de acordo com o manual do veículo.
- Apenas adequado para assentos de veículos com cintos de segurança automáticos de três pontos aprovados em conformidade com o regulamento 16 UN ou com uma norma comparável.
- Não utilize quaisquer pontos de contacto com suporte de carga além dos descritos nas instruções e marcado no sistema de retenção para crianças.
- A superfície total do apoio para o encosto de costas do assento de criança tem de estar em contacto com o encosto de costas do veículo.
- O cinto de ombro tem de ser inserido para cima e para trás numa posição reclinada. Nunca deve ser inserida pela parte da frente até ao ponto superior do cinto de segurança do veículo.
- A fivela do cinto do veículo nunca deve cruzar o guia do cinto do assento. Se o en-caixe do cinto for muito comprido, o assento de criança não deverá ser utilizado nesta posição do automóvel. Em caso de dúvida, contacte o fabricante do sistema de retenção para crianças.
- O cinto do veículo de três pontos apenas pode passar através dos percursos de-signados. Os pontos de passagem do cinto de segurança estão descritos detalha-damente neste manual e estão marcados a verde no assento de criança.
- O cinto subabdominal deve passar o mais baixo possível pelas virilhas da criança de modo a atuar com eficiência em caso de acidente.

- Antes de cada utilização, certifique-se de que a almofada de segurança ou o cinto de três pontos automático do veículo está correta e firmemente ajustado ao corpo da criança. Não torça o cinto!
- Todas as correias devem estar apertadas e não devem ser torcidas!
- Só um encosto de cabeça ajustado de forma ideal pode proporcionar a máxima proteção e conforto ao seu filho, garantindo simultaneamente que o cinto de om-bro pode ser ajustado adequadamente.
- Para utilização entre o intervalo de altura de 76 cm – 100 cm, a almofada de segurança deve ser utilizada.
- Certifique-se sempre de que o assento de criança nunca fica preso ao fechar a porta do carro ou quando ajustar o banco traseiro.
- O assento de criança também é testado e homologado sem as Proteções de Impacto Lateral Linear.
- Não utilize este assento de criança durante mais de 11 anos. O assento de criança é exposto a um elevado desgaste durante a vida útil do produto, o que leva a alterações na qualidade do material com o decorrer do tempo.
- **NÃO** tente desmontar uma parte que não é destinada a ser removida, modificar ou adicionar qualquer parte ao assento. Aconselhamos fortemente a não remover partes fixas, como o escudo de impacto. A garantia será anulada se forem usadas peças ou acessórios não originais.
- **NÃO** tente descartar o assento de carro você mesmo através do lixo doméstico. Por favor, siga as instruções de descarte estabelecidas neste manual do usuário.



Instruções de segurança

⚠ ATENÇÃO

Risco de lesão por assento de carro não fixado

Em caso de uma parada de emergência ou um acidente, um assento de carro não fixado pode causar lesões ao seu filho.

- Ao fixar a criança com a almofada de segurança (76 cm – 105 cm, > 15 m, máx. 21 kg), a fixação dos braços de fixação ISOFIX não é suficiente: é estritamente necessário fixar a correia do tirante superior.
- A correia do tirante superior só pode ser apertada num ponto de fixação assinalado.
- O assento de criança tem de estar sempre corretamente fixada no veículo, mesmo quando não estiver a ser utilizado.

⚠ ATENÇÃO

Risco de lesão devido a objetos não fixados

Em caso de uma parada de emergência ou um acidente, objetos não fixados podem causar lesões ao seu filho ou a outros passageiros.

- A bagagem ou quaisquer outros objetos presentes no veículo têm de estar sempre firmemente seguros. Caso contrário, podem ser projetados no interior do carro, o que pode causar ferimentos fatais.

⚠ ATENÇÃO

Perigo de vida devido a temperaturas extremas

Se as crianças forem expostas a temperaturas extremas por um período prolongado, há risco de lesão ou até mesmo morte.

- Nunca deixe a criança sozinha no carro.

⚠ ATENÇÃO**Risco de queimaduras por componentes quentes**

As peças no sistema de retenção de crianças aquecem ao sol, podendo queimar a pele da criança.

- Proteja a criança e o assento de criança da exposição direta ao sol.

⚠ ATENÇÃO**Risco de lesão por assento de carro danificado**

Um acidente com o assento de criança pode provocar danos que não são identificáveis a olho nu.

- Substitua o assento após um acidente. Em caso de dúvida, contacte o revendedor ou o fabricante.

PEÇAS DO PRODUTO

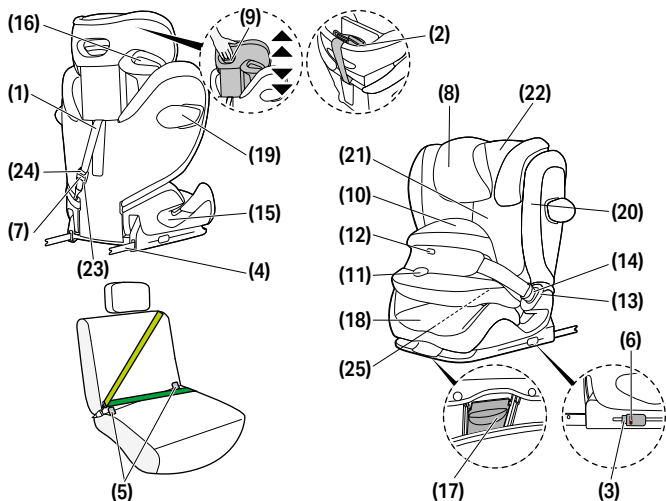

(1) Correnteira superior

(2) Posição de estacionamento do tirante superior

(3) Botões de libertação ISOFIX

(4) Braços de fixação ISOFIX

(5) Pontos de ancoragem ISOFIX

(6) Indicador de segurança ISOFIX

(7) Indicador de segurança do tirante superior

(8) Encosto de cabeça ajustável

(9) Regulador em altura do encosto de cabeça

(10) Almofada de segurança (76 cm – 105 cm)

(11) Botão de ajuste

(12) Indicador de bloqueio

(13) Fivela do cinto

(14) Lingueta da fivela

(15) Guia do cinto subabdominal (100 cm – 150 cm)

(16) Guia do cinto de ombro (100 cm – 150 cm)

(17) Botão de ajuste da posição

(18) Assento

(19) Proteção de Impacto Lateral Linear (L.S.P.)

(20) Libertação da Proteção de Impacto Lateral Botão

(21) Encosto de costas

(22) Encosto de cabeça reclinável

(23) Ajustador do tirante superior

(24) Botão de ajuste do tirante superior

(25) Armazenamento do manual do utilizador Compartimento

POSIÇÃO CORRETA NO VEÍCULO

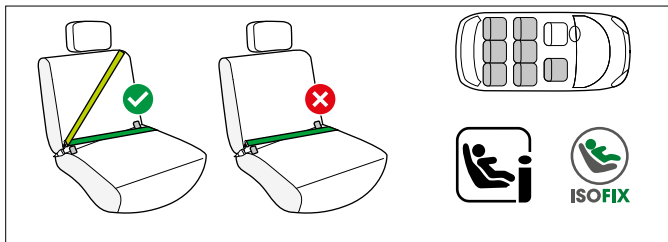

76 cm – 105 cm; > 15 M com almofada de segurança

Este é um sistema de retenção de crianças melhorado i-Size. Está homologado em conformidade com o Regulamento n.º R129/04 das Nações Unidas, para utilização em assentos de veículos compatíveis com i-Size, conforme indicado pelos fabricantes de veículos, nos manuais do utilizador do veículo. Se um assento do veículo estiver marcado com este logótipo, é geralmente adequado para ser utilizado com todas as cadeiras auto i-Size. No entanto, como podem existir algumas obstruções, recomendamos que consulte a lista de compatibilidade de automóveis.

Se o seu veículo não tiver um lugar sentado compatível com a i-Size, verifique a lista de tipologias de veículos. Pode obter a versão mais recente em go.cybex-online.com/pallas-g3-car-compatibility.

100 cm – 150 cm; com cinto de três pontos automático

Em geral, a cadeira auto pode ser utilizada em assentos de veículos equipados com um cinto de três pontos automático. No entanto, como podem existir algumas obstruções, recomendamos que consulte a lista de compatibilidade de automóveis. Se o seu veículo não estiver listado, entre em contato com a nossa equipa de Atendimento ao Cliente. Pode obter a versão go.cybex-online.com/pallas-g3-car-compatibility.



⚠ ATENÇÃO

A cadeira auto não pode ser utilizada com cintos abdominais ou com apenas 2 pontos. Ao instalar a cadeira com um cinto de dois pontos; na eventualidade de um acidente a criança poderá sofrer ferimentos graves ou mesmo fatais.

É possível utilizar o produto com o cinto de três pontos entre o intervalo de altura de 100 cm – 150 cm, sem utilizar o sistema ISOFIX e o tirante superior. Neste caso, a cadeira auto deve estar sempre corretamente fixada com o cinto de três pontos, mesmo quando a criança não está na cadeira. Em situações excepcionais, a cadeira auto também pode ser utilizada no banco do passageiro da frente. Siga sempre as recomendações do fabricante do veículo.

💡 Se a altura da criança for superior a 135 cm, a compatibilidade entre a cadeira auto e o seu veículo pode diminuir.

INSTALAÇÃO NO VEÍCULO

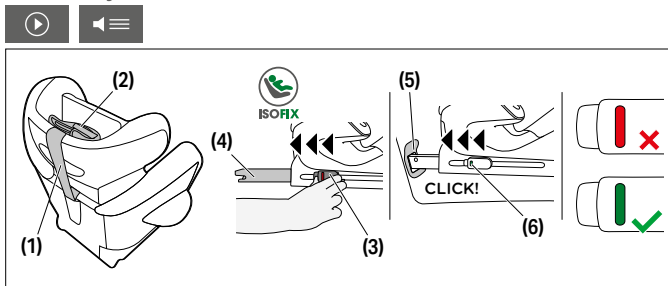

1. Certifique-se sempre de que ...
 - o encosto de costas no veículo está fixo na posição vertical.
 - quando instalar o assento de criança no banco do passageiro dianteiro, ajuste o assento do veículo o máximo para trás sem afetar a trajetória do cinto.
2. Desaperte a **(1)** correia **(1)** do tirante superior da posição de estacionamento do tirante superior **(2)**.

3. Antes da instalação, certifique-se de que o assento de criança está na posição de assento.
4. Liberte os botões de libertação ISOFIX **(3)** para estender os braços de fixação ISOFIX **(4)**.

💡 Os botões de libertação ISOFIX podem ser ambos libertados de forma independente, permitindo que os braços de fixação ISOFIX sejam ajustados de forma independente.

5. Empurre os braços de fixação ISOFIX **(4)** para fora da base na sua extensão máxima.
6. Coloque o assento de criança no assento adequado no carro.

ⓘ **NOTA** Em alguns assentos de veículos fabricados com materiais sensíveis, o uso de cadeiras auto poderá originar marcas e/ou manchas de descoloração nos materiais. Para evitar que tal aconteça, é possível colocar uma manta, pano ou algo similar por baixo da cadeira auto para proteger o assento do veículo.

7. Empurre os braços de fixação ISOFIX **(4)** para os pontos de ancoragem ISOFIX **(5)** até que estes fiquem bloqueados com um "CLIQUE" audível. Os dois indicadores de segurança ISOFIX **(6)** irão mudar de vermelho para verde.
8. Certifique-se de que o assento está seguro, ao tentar retirá-lo dos pontos de ancoragem ISOFIX **(5)**.
9. Empurre o assento de criança em direção ao encosto de costas do assento do veículo até estar totalmente alinhada com o encosto de costas.

💡 Mover a cadeira auto de um lado para o outro também irá apoiá-la de encontro ao encosto de costas do veículo.

💡 Se o encosto de cabeça do veículo estiver a estorvar, puxe-o ao máximo para cima ou retire-o completamente (exceto nos assentos do veículo virados para trás).

10. Passe a **(1)** correias **(1)** do tirante superior por cima do assento do veículo e fixe-a **(1)** usando o gancho de encaixe no ponto de ancoragem do veículo.

💡 Se necessário, a correia do tirante superior pode ser aumentada ao premir o botão de ajuste do tirante superior.

11. Aperte a **(1)** correias **(1)** do tirante superior até o indicador de segurança do tirante superior **(7)** ficar verde.

💡 Passe a correia do tirante superior por baixo do encosto de cabeça do carro. Nunca passe a correia do tirante superior por cima do encosto de cabeça do automóvel.

REMOÇÃO DESDE O INTERIOR DO VEÍCULO

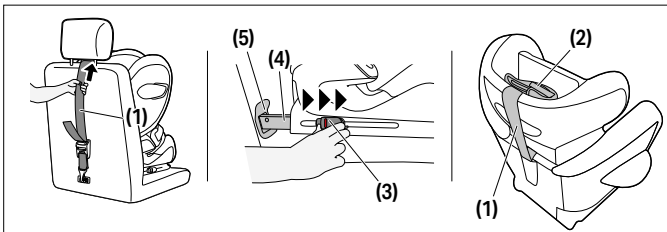

Execute os passos de instalação pela ordem inversa.

1. Desaperte a correia **(1)** do tirante superior.
2. Desbloqueie os braços de fixação ISOFIX **(4)** em ambos os lados, ao pressionar os botões de libertação **(3)** e puxando-os em simultâneo.
3. Puxe o assento dos pontos de ancoragem ISOFIX **(5)**.
4. Retire o assento de criança e empurre os braços de fixação ISOFIX **(4)** totalmente para trás para a posição de transporte.
5. Fixe a correia **(1)** do tirante superior à posição de estacionamento **(2)**.



AJUSTE DO ENCOSTO DE CABEÇA

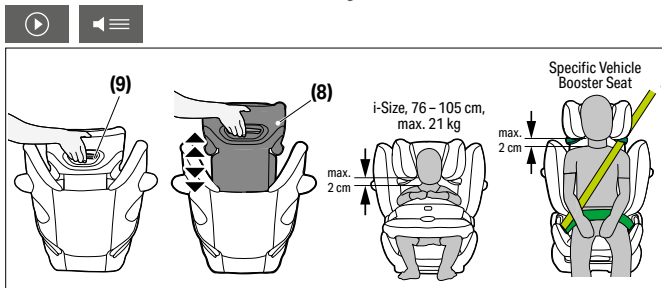

O encosto de cabeça ajustável **(8)** pode ser ajustado utilizando o ajustador de altura do encosto de cabeça **(9)** na parte de trás do encosto de cabeça **(8)**.

Ajuste o encosto de cabeça para que fique um espaço máximo de 2 cm entre o ombro da criança e o encosto de cabeça.

💡 A altura do encosto de cabeça ainda pode ser ajustada enquanto o assento está instalado no carro.

MODO DE INSTALAÇÃO CORRETO

	76 cm – 105 cm, máx. 21 kg	100 cm – 150 cm
Modo de instalação	com almofada de segurança	sem almofada de segurança
Instalação		

FIXAR A CRIANÇA COM ALMOFADA DE SEGURANÇA: 76 CM – 105 CM (MÁX. 21 KG)

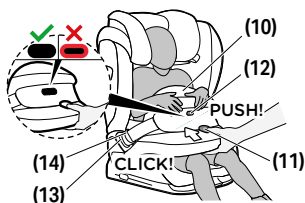

1. Para libertar o escudo de proteção **(10)**, prima o botão de ajuste **(11)** e, em simultâneo, puxe o escudo de proteção para a frente.
2. Liberte a fivela do cinto **(13)** da almofada de segurança **(10)** premindo o botão de libertação vermelho da cadeira auto e coloque a almofada próxima da cadeira.
3. Coloque a criança na cadeira auto.



Certifique-se de que o encosto de cabeça está corretamente ajustado.

4. Coloque a almofada de segurança **(10)** novamente e introduza a lingueta do cinto **(14)** da almofada na fivela do cinto correspondente **(13)** da cadeira auto. Certifique-se de que a fivela é bloqueada no encaixe com a emissão de um «CLIQUE» sonoro. Os cintos não devem ser torcidos.
5. Puxe a almofada de segurança **(10)** para verificar se a fivela do cinto **(13)** está bloqueada na posição correta.
6. Prima o botão de ajuste **(11)** e empurre a almofada de segurança **(10)** na direção da criança. Mova um pouco a almofada de segurança **(10)** inclinndo-a para trás e para a frente, para obter o ajuste e a posição ideais. A almofada de segurança **(10)** tem de ficar perfeitamente ajustado no corpo e pélvis da criança. Ao



soltar o botão de ajuste **(11)**, o indicador de bloqueio **(12)** deve estar totalmente engatado.

- Se o indicador de bloqueio ficar vermelho, a almofada de segurança não está devidamente fixada. Pressione suavemente contra a almofada de segurança até que o indicador de bloqueio encaixe.
- Sempre que prender a criança, verifique se a almofada de segurança encaixa corretamente.

MUDAR DA ALMOFADA DE SEGURANÇA (76 CM – 105 CM) PARA O PT CINTO DO VEÍCULO (100 CM – 150 CM)

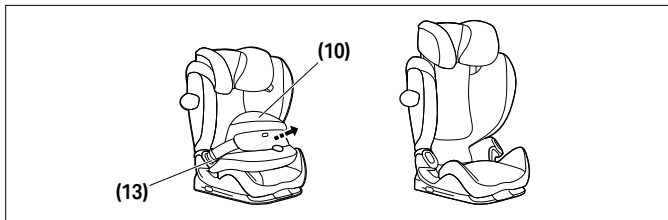

Retire a almofada de segurança **(10)** assim que a criança ultrapasse os 105 cm de altura ou pese mais de 21 kg.

Abra ambas as fivelas da almofada de segurança **(13)** e retire a almofada de segurança **(10)**.

- Tenha em atenção que a utilização do assento sem uma almofada de segurança não é permitida antes que a criança atinja uma altura ≥ 100 cm.
- Mantenha a almofada de segurança num local seguro e protegido.

FIXAR A CRIANÇA SEM ALMOFADA DE SEGURANÇA: 100 CM - 150 CM

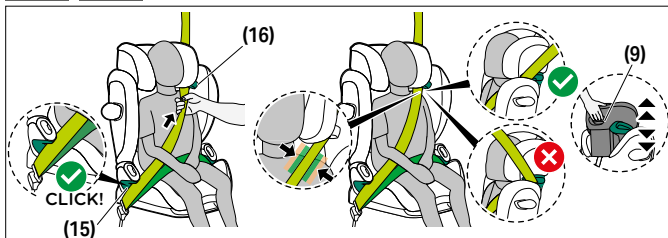

1. Coloque o cinto de segurança do assento do veículo à volta da criança e insira a lingueta do cinto na fivela do cinto. Esta tem de ficar bloqueada com um "CLIQUE" audível.
2. Coloque o cinto subabdominal nas guias do cinto subabdominal verdes **(15)** do assento de criança.
3. O cinto abdominal deve ficar bem apertado.
4. Ao lado da cadeirinha de automóvel junto à fivela do cinto, o cinto de ombro e o cinto subabdominal devem ser inseridos em conjunto no guia do cinto subabdominal **(15)**.
5. Passe o cinto de ombro através da guia do cinto de ombro verde **(16)** até estar dentro da guia do cinto.
6. O cinto dos ombros deve ficar bem apertado.
7. Certifique-se de que o cinto de ombro atravessa a clavícula da criança e não toca no pescoço da criança. Se necessário, ajuste a altura do encosto de cabeça ajustável **(8)** para alterar a posição da correia.



AJUSTAR A POSIÇÃO DE RECLINAÇÃO

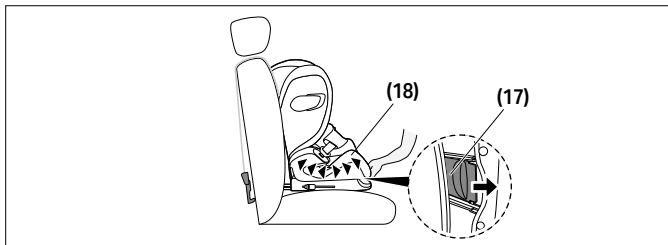

1. Para colocar o assento na posição deitada, prima o botão de ajuste de posição **(17)** na parte de baixo da área frontal do assento **(18)**.
2. Para retornar o assento da posição deitada à posição sentada, prima o botão de ajuste de posição **(17)** novamente e puxe o assento para cima com uma ligeira pressão contra o assento **(18)**.

PROTEÇÃO DE IMPACTO LATERAL LINEAR (PILL)

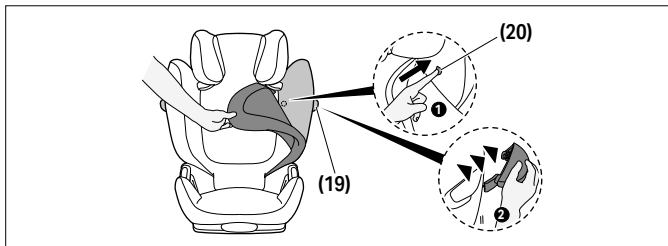

Se a Proteção de Impacto Lateral Linear **(19)** estiver em conflito com a porta do carro ou se afetar o espaço restante no banco do passageiro, é possível retirá-la. Para tal, prima o botão de libertação



da “Proteção de Impacto Lateral” **(20)**. Para alcançar este botão, a cobertura do encosto de costas tem de ser retirada. Para voltar a colocar a PILL **(19)** no assento, siga as instruções de remoção na ordem inversa.

ENCOSTO DE CABEÇA RECLINÁVEL

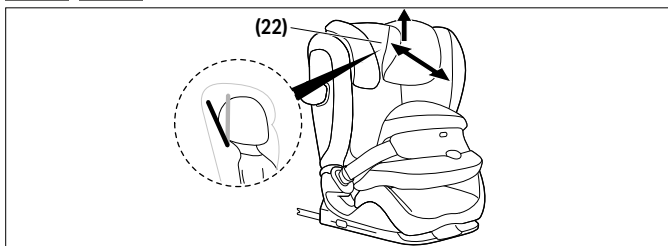

O encosto de cabeça reclinável **(22)** ajuda a impedir que a cabeça da criança se incline perigosamente a frente durante o sono. Pode ser colocado numa de três posições. Empurre o encosto de cabeça reclinável **(22)** para a frente até atingir a posição desejada.

💡 A cabeça da criança deve estar sempre em contacto com o encosto de cabeça reclinável.

REMOÇÃO E RECOLOCAÇÃO DA COBERTURA DA CADEIRA



⚠️ ATENÇÃO

A cadeira auto nunca deve ser usada sem a cobertura. Certifique-se que é usada apenas uma cobertura da cadeira auto CYBEX original, uma vez que a cobertura é um elemento fundamental do desempenho de retenção. Você pode obter capas de reposição no seu revendedor.

A cobertura do assento de criança é composta por cinco peças (encosto de cabeça (x2), encosto de costas, assento e almofada de segurança). Estas partes são fixadas em vários sítios, com recurso a botões de pressão, velcro e elásticos. Quando todos os pontos de fixação forem libertados, as peças individuais da cobertura podem ser retiradas.

Para voltar a colocar as coberturas no assento, siga as instruções de remoção pela ordem inversa.

LIMPAR



Pode limpar as partes plásticas com um detergente suave e água morna.

⚠ WARNING

A forra é um componente do design de segurança da cadeira auto. A cadeira auto nunca deverá ser utilizada sem a forra ou com a forra de uma cadeira auto diferente.

① **AVISO** A cobertura apenas pode ser lavada a 30 °C num programa de lavagem para roupa delicada, para evitar manchas de descoloração no tecido da cobertura. Lave a cobertura em separado e não a seque no secador ou através da exposição direta aos raios solares!

① **AVISO** Por favor não utilize detergentes químicos ou com lixívia em nenhuma circunstancia.

CUIDADOS COM O PRODUTO



Para garantir que o seu sistema de retenção para crianças proporciona a máxima proteção, é essencial ter em atenção os seguintes pontos:



- Todos os componentes importantes da cadeira auto devem ser verificados regularmente para despiste de danos. As partes mecanicas devem funcionar sem problemas.
- Assegure que a cadeira não fica pressionada contra partes rígidas como a porta do carro, assento etc. estes elementos poderão provocar danos.
- A cadeira auto deverá ser verificada caso caia no chão ou em casos similares.

VIDA ÚTIL DO PRODUTO



Esta cadeira auto foi elaborada de forma a que tenha uma utilização perfeita de aproximadamente 11 anos. Com o passar do tempo poderá ocorrer um desgaste do plástico por exemplo causado pelo sol (UV), que pode causar uma ligeira deterioração das propriedades do produto. Visto que é normal existir nos automóveis grandes variações de temperatura e outras alterações é necessário observar os seguintes pontos: :

- Se o automóvel estiver com exposição directa do sol, durante longos periodos de tempo, a cadeira auto deve ser tapada com um pano claro.
- Verifique todas as partes de metal e plástico regularmente, verificando se existe algum dano ou mudança de forma ou cor. Se notar alguma mudança na cadeira auto, a cadeira deve ser deixada fora ou revista e possivelmente substituída pelo fabricante.
- Mudanças no tecido, especialmente a cor ficar mais gasta é normal quando utilizada no automóvel e não influencia as funções da cadeira.

ELIMINAÇÃO



Para proteger o ambiente pedimos ao utilizador que separe e elimine os desperdícios iniciais (embalagem) e os desperdícios de fim de vida do produto (partes do produto) da cadeira auto. A eliminação de desperdícios é feita de forma diferente dependendo da autoridade local. Assegure-se que a cadeira é eliminada de acordo com a regulação, contacte com a sua Freguesia, com a companhia local de reciclagem ou autoridade responsável para garantir uma correta reciclagem.

Tenha sempre em conta as normas de eliminação de resíduos no seu país.

⚠ ATENÇÃO

Risco de asfixia!

Mantenha as partes plásticas longe do alcance da crianças.

GARANTIA DO FABRICANTE



A CYBEX GmbH (Riedingerstr. 18, 95448 Bayreuth, Alemanha) oferece 3 anos de garantia sobre este produto. A garantia é válida no país onde este produto foi inicialmente vendido num ponto de venda a um cliente. Os conteúdos da garantia e todas as informações essenciais necessárias à sua ativação podem ser consultados na nossa página inicial:

go.cybex-online.com/manufacture-warranty-car-seats. Caso seja apresentada uma garantia na descrição do artigo, os direitos do cliente devido a possíveis defeitos permanecem inalterados.



VISUELLA INSTRUKTIONER

WARNING

Signalordet indikerar en möjlig farlig situation som, om den inte undviks, kan resultera i död eller allvarlig skada.

OBS!

Signalordet indikerar en möjlig farlig situation som, om den inte undviks, kan leda till skador på produkten eller annan egendom.



Tips och speciella funktioner som gör användningen av bilbarnstolen enklare.



videosjälvstudiekurs



ok



text till tal



felaktig



tillbaka till
innehållsförteckningen



ljudsignal



VISUELLA INSTRUKTIONER

CERTIFIERING	236
SÄKERHET	236
PRODUKTDELAR	240
RÄTT POSITION I BILEN	241
MONTERING I BILEN	242
TA LOSS BILBARNSTOLEN FRÅN BILEN	244
JUSTERA NACKSTÖDET	245
KORREKT INNSTALLATIONSPLÄGE	245
SÄKRA BARNET MED KOLLISIONSSKYDD: 76 CM–105 CM (MAX. 21 KG)	246
BYT FRÅN KOLLISIONSSKYDD (76 CM–105 CM) TILL FORDONETS BÄLTE (100 CM–150 CM)	247
SÄKRA BARNET UTAN KOLLISIONSSKYDD: 100 CM–150 CM	248
JUSTERA LUTNINGINSTÄLLNINGEN	249
LINJÄRT SIDOKROCKSKYDD (L.S.P.)	249
LUTNINGS-HUVUDSTÖD	250
TA BORT OCH SÄTTA TILLBAKA STOLENS KLÄDSEL	250
RENGÖRING	251
SKÖTSELSRÅD	251
PRODUKTETS HÅLLBARHET	251
ÅTERVINNING	252
TILLVERKARENS GARANTIE	252



CERTIFIERING

FN R129/04

CYBEX Pallas G3 med kollisionsskydd: 76 cm–105 cm, > 15 mån,
max. 21 kg

CYBEX Pallas G3 med automatiskt trepunktsbälte: 100 cm–150 cm

Ålder: > 15 månader till cirka 12 år

Vi vill tacka för att du har valt **Pallas G3** som din bilbarnstol.

SÄKERHET



VIKTIGT Läs den här bruksanvisningen noga innan du monterar barnstolen i bilen och förvara den alltid lätt åtkomlig för framtida referens.

⚠ VARNING

Dödsfall eller allvarlig skada kan inträffa om du inte följer tillverkarens instruktioner.

För att skydda ditt barn är det viktigt att du använder bilbarnstolen i enlighet med den här användarhandboken.

⚠ VARNING

Dödsfall eller allvarliga skador kan inträffa om obehöriga modifierade bilbarnstolar används.

Utan den relevanta myndighetens godkännande får bilbarnstolen inte modifieras eller byggas ut på något sätt.



Viktig information

- Denna bilbarnstol är godkänd enligt UN R129/04.
- Använd inte förrän barnet har uppnått en ålder på minst 15 månader och en längd på 76 cm.
- Denna bilbarnstol får endast monteras på fordonssäten som är godkända för användning av fasthållningsanordningar i enlighet med fordonets handbok.
- Endast lämplig för fordonssäten med automatiska trepunktsbälten godkända enligt UN-föreskrift 16 eller jämförbar standard.
- Använd inte några lastbärande kontaktpunkter annat än de som beskrivs i instruktionerna och som markeras i bilsätet.
- Hela bilbarnstolens ryggstöd måste ha kontakt med fordonets ryggstöd.
- Axelremmen måste gå uppåt och vara lutad bakåt. Det får aldrig gå framåt till den övre bältespunkten i ditt fordon.
- Fordonsbältet får aldrig korsa sätets bältesspår. Om bältet är för långt är bilbarnstolen inte lämplig för användning i denna position i fordonet.
- Trepunktsbältet får bara passera genom de angivna bälteshållarna. Bälteshållarna beskrivs i detalj i denna handbok och är markerade i grönt på barnstolen.
- Höftbältet måste gå så lågt som möjligt längs barnets ljumske för att få optimal effekt i händelse av en olycka.
- Innan varje användning måste du kontrollera att kollisionsskyddet eller det automatiska trepunktsbältet är korrekt justerat och sitter tätt mot barnets kropp. Undvik att tvinna bältet!
- Alla remmar måste vara åtdragna och får inte vara vridna!
- Endast ett optimalt justerat nack- och huvudstöd kan erbjuda ditt barn maximalt skydd och komfort och samtidigt säkra att axelremmen kan monteras smidigt.

- För att användas på längder från 76 cm till 100 cm måste kollisionsskydd användas.
- Se alltid till att bilbarnstolen aldrig fastnar när du stänger bildörren eller justerar baksätet.
- Barnstolen är också testad och typgodkänd utan de linjära sidokrockskydden.
- Använd inte denna bilbarnstol i mer än 11 år. Bilbarnstolen utsätts för hög påfrestning under produktens livslängd, vilket leder till förändringar i materialets kvalitet i takt med stigande ålder.
- FÖRSÖK INTE att demontera en del som inte är avsedd att tas bort, modifiera eller lägga till någon del till sätet. Vi avråder starkt från att ta bort fasta delar som stötskyddet. Garantin blir ogiltig om icke-originaldelar eller tillbehör används.
- FÖRSÖK INTE att själv kassera bilbarnstolen genom hushållsavfall. Följ anvisningarna för kassering som anges i denna användarhandbok.

Säkerhetsanvisningar

⚠ VARNING

Risk för skada från osäkrat bilbarnstol

Vid en nödstopp eller en olycka kan en osäkrad bilbarnstol leda till skador på ditt barn.

- När barnet säkras med ett kollisionsskydd (76 cm–105 cm, > 15 mån, max. 21 kg) är det inte tillräckligt att fästa ISOFIX-låsarmarna utan det är absolut nödvändigt att även fästa det övre hållremsbältet.
- Det övre hållremsbältet får endast fästas vid en markerad fästpunkt.
- Barnstolen måste alltid sättas fast ordentligt i fordonet, även när den inte används.

⚠ VARNING**Risk för skada från osäkrade föremål**

Vid en nödstopp eller en olycka kan osäkrade föremål leda till skador på ditt barn eller andra passagerare.

- Bagage eller andra föremål i fordonet skall alltid vara ordentligt fastspända. Annars kan de kastas runt i bilen, vilket kan orsaka livshotande skador.

⚠ VARNING**Livshotande fara på grund av extrema temperaturer**

Om barn utsätts för extrema temperaturer under en längre tid finns det risk för skador eller till och med dödsfall.

- Lämna aldrig ditt barn i bilen utan uppsikt.

⚠ VARNING**Risk för brännskador från heta komponenter**

Delarna i barnets fasthållningsanordning värms upp i solen och kan orsaka brännskador på barnets hud.

- Skydda ditt barn och bilbarnstolen från direkt solljus.

⚠ VARNING**Risk för skada från skadad bilbarnstol**

Efter en olycka kan bilbarnstolen vara skadad utan att det syns för blotta ögat.

- Byt ut stolen efter en olycka. I tveksamma fall bör du kontakta din återförsäljare eller tillverkaren.

PRODUKTDELAR

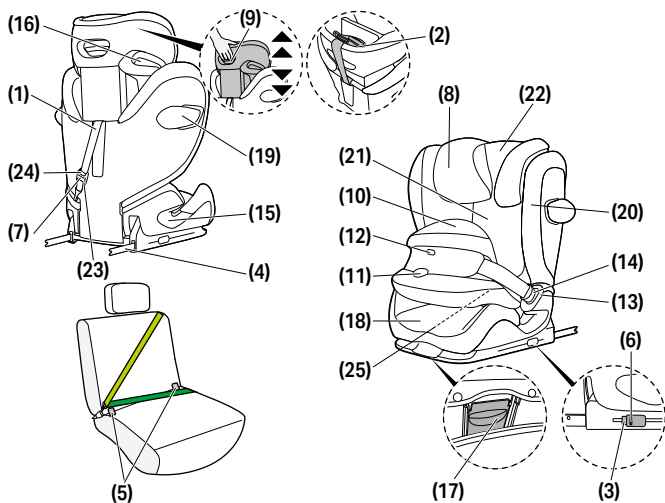

(1) Övre hållremsbälte
(2) Fast position för övre hållremsbälte
(3) ISOFIX-utlösningssknappar
(4) ISOFIX-låsarmar
(5) ISOFIX-förankringspunkter
(6) ISOFIX-säkerhetsindikator
(7) Lutnings-huvudstöd
(8) Justerbart huvudstöd
(9) Höjdjustering för huvudstöd

(10) Kollisionsskydd (76 cm–105 cm)
(11) Justeringsknappen
(12) Låsindikator
(13) Bältesspänne
(14) Spänneshake
(15) Höftbältesspår (100 cm–150 cm)
(16) Axelremsspår (100 cm–150 cm)
(17) Positionsjusteringsknapp
(18) Bältesstol
(19) Linjärt sidokrockskydd (L.S.P.)

(20) Sidokrockskyddets utlösningssknapp
(21) Ryggstöd
(22) Säkerhetsindikator för övre hållrem
(23) Justerare för övre hållremsbälte
(24) Justeringsknapp för övre hållrem
(25) Bruksanvisningens förvaringsfack

RÄTT POSITION I BILEN

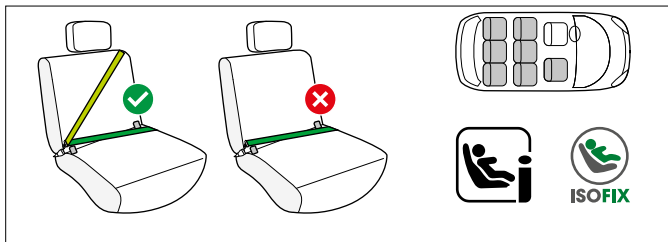

76 cm – 105 cm, > 15 mån med stötbarriär

Detta är ett i-Size utökat barnfasthållningssystem. Det är godkänt enligt FN:s föreskrift nr R129/04 för användning i i-Size-kompatibla bilsätespositioner som anges av biltillverkaren i bilens bruksanvisning. Om ett bilsäte är märkt med denna logga går det i allmänhet att använda med alla i-Size bilbarnstolar. Trots detta rekommenderar vi att du kontrollerar vår bilkompatibilitetslista eftersom vissa hinder kan förekomma. Se listan över fordonstyper om din bil inte har en i-Size bilsätesposition. Den aktuella versionen hittar du på go.cybex-online.com/pallas-g3-car-compatibility.

100 cm – 150 cm med automatiskt 3-punktsbälte

Barnstolen kan generellt användas i bilsäten som är utrustade med automatiskt 3-punktsbälte. Trots detta rekommenderar vi att du kontrollerar vår bilkompatibilitetslista eftersom vissa hinder kan förekomma. Kontakta vår kundtjänst om ditt fordon inte listas. Den aktuella versionen hittar du på go.cybex-online.com/pallas-g3-car-compatibility.



⚠ VARNING

Bilbarnstolen får inte användas med tvåpunkt eller höftbälte. Om bilbarnstolen är fastsatt med hjälp av ett tvåpunktsbälte, kan en olycka leda till svåra eller och med livshotande skador på barnet.

Användning med 3-punktsbälte då barnet är mellan 100 och 150 cm långt är möjligt utan ISOFIX-lås och säkerhetsrem. I så fall ska barnstolen alltid vara fastspänd med 3-punktsbältet, även om det inte sitter ett barn i den. I undantagsfall kan barnstolen också användas i framsätet. Följ alltid biltillverkarens rekommendationer.

💡 När barnet är längre än 135 cm kan möjligheten att använda barnstolen i din bil vara begränsad.

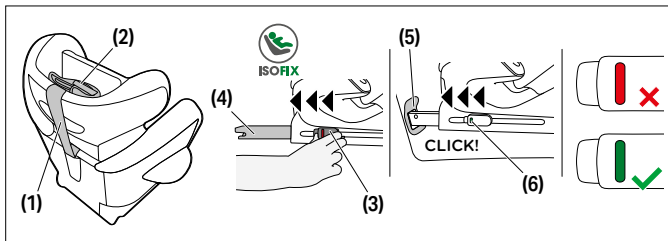
MONTERING I BILEN

1. Se alltid till att ...
 - ryggstöden i fordonet är låsta i upprätt läge.
 - när barnstolen monteras på det främre passagerarsätet ska bilbarnstolen justeras så långt bak som möjligt utan att bälteshållarna påverkas.
2. Lossa det övre hållremsbältet **(1)** från det övre hållremsbältets fasta position **(2)**.
3. Se till att bilbarnstolen är i sittposition före monteringen.

- Släpp ISOFIX-utlösningssknapparna **(3)** för att förlänga ISOFIX-låsarmarna **(4)**.

💡 Båda ISOFIX-utlösningssknapparna kan släppas oberoende av varandra, vilket gör att ISOFIX-låsarmarna kan justeras oberoende av varandra.

- Skjut ut ISOFIX-låsarmarna **(4)** ur sockeln så långt det går.
- Placera bilbarnstolen på lämplig plats i bilen.

ⓘ **OBS!** Vissa bilsäten är gjorda av känsliga material och bilbarnstolar kan lämna märken och/eller orsaka missfärgningar. För att förhindra detta kan du lägga en filt, handduk eller liknande under bilbarnstolen för att skydda bilsätet.

- Skjut in ISOFIX-låsarmarna **(4)** i ISOFIX-förankringspunkterna **(5)** tills dessa låses på plats med ett tydligt klickljud. De två ISOFIXsäkerhetsindikatorerna **(6)** växlar från rött till grönt.
- Kontrollera att sätet är säkert genom att försöka dra ut det från ISOFIXförankringspunkterna **(5)**.
- Tryck barnstolen mot ryggstödet på fordonssätet tills den är helt i linje med ryggstödet.

💡 Om du skjuter bilstolen från sida till sida kommer den också att stödjas mot bilens ryggstöd.

💡 Om fordonets huvudstöd är i vägen, drar du det uppåt så långt det går eller avlägsnar det helt (förutom i bakåtvända bilbarnstolar).

- Styr det övre hållremsbältet **(1)** rakt över fordonssätet och förankra det med snäppkroken på fordonets förankringspunkt.

💡 Om det behövs kan den övre hållremmen förlängas genom att du trycker på justeringsknappen för övre hållrem.

- Dra åt det övre hållremsbältet **(1)** tills den övre hållremmens säkerhetsindikator **(7)** blir grön.

⚠ För det övre hållremsbältet under bilens nackstöd. För aldrig det övre hållremsbältet över bilens nackstöd.

TA LOSS BILBARNSTOLEN FRÅN BILEN

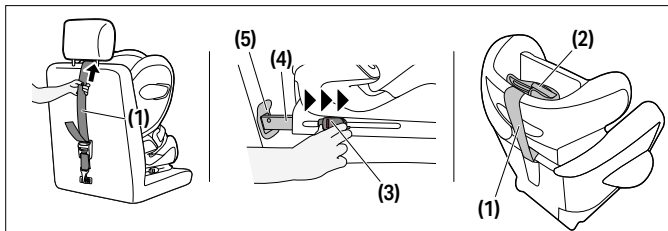

Utför monteringsstegen i omvänd ordning.

1. Lossa det övre hållremsbältet **(1)**.
2. Lås upp ISOFIX-låsarmarna **(4)** på båda sidor genom att trycka på de röda frigöringsknapparna **(3)** och dra dem tillbaka samtidigt.
3. Dra ut bilbarnstolen från ISOFIX-förankringspunkterna **(5)**.
4. Ta bort barnstolen och tryck tillbaka ISOFIX-låsarmarna **(4)** helt in i transportpositionen.
5. Fäst det övre hållremsbältet **(1)** i fast position **(2)**.



JUSTERA NACKSTÖDET

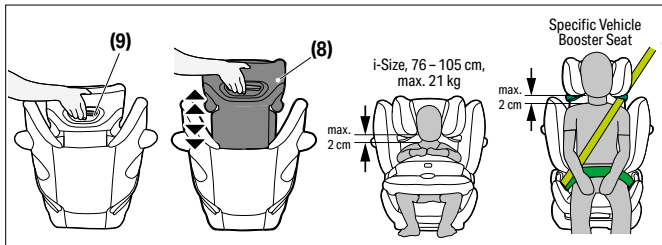

Det justerbara huvudstödet **(8)** kan justeras med hjälp av huvudstödet höjdjusterare **(9)** på baksidan av huvudstödet **(8)**. Justera huvudstödet så att max. 2 cm lämnas fritt mellan barnets axel och huvudstödet.

💡 Höjden på huvudstödet kan fortfarande justeras medan sätet monteras i bilen.

KORREKT INNSTALLATIONSÄGE

	76 cm – 105 cm, max. 21 kg	100 cm – 150 cm
Installationsläge	med kollisionsskydd	utan kollisionsskydd
Montering		



SÄKRA BARNET MED KOLLISIONSSKYDD: 76 CM–105 CM (MAX. 21 KG)

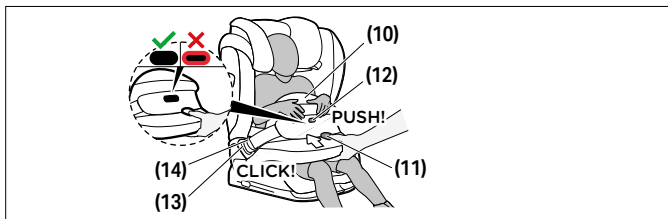

1. Lossa kollisionsskyddet **(10)** genom att trycka på justeringsknappen **(11)** samtidigt som du drar kollisionsskyddet framåt.
2. Lossa bältesspännet **(13)** på krockskyddet **(10)** genom att trycka på den röda frigöringsknappen på bilbarnstolen och placera krockskyddet bredvid bilbarnstolen.
3. Sätt barnet i bilbarnstolen.

💡 Kontrollera att huvudstödet är korrekt justerat.

4. Sätt tillbaka krockskyddet **(10)** och sätt fast krockskyddets spänneshake **(14)** i motsvarande bältesspänne **(13)** på bilbarnstolen. Se till att spännet låses på plats med ett ljudligt klick. Bältena får aldrig vara vridna.
5. Dra i krockskyddet **(10)** för att kontrollera om bältesspännet **(9)** har låst fast ordentligt.
6. Tryck på justeringsknappen **(11)** och tryck kollisionsskyddet **(10)** mot barnet. Flytta kollisionsskyddet **(10)** en aning genom att vicka den fram och tillbaka för att få en optimal passning och inställning. Kollisionsskyddet **(10)** måste ligga tätt mot barnets kropp och bäcken. När justeringsknappen **(11)** släpps ska låsindikatorn **(12)** vara helt intryckt.



⚡ Om låsindikatorn visar rött är stötbarriären inte rätt fastsatt.
Tryck försiktigt mot kollisionsskyddet tills låsindikatorn aktiveras.

⚡ Varje gång barnet späns fast ska du kontrollera att
krockskyddet sitter fast ordentligt.

BYT FRÅN KOLLISIONSSKYDD (76 CM-105 CM) TILL FORDONETS BÄLTE (100 CM-150 CM)

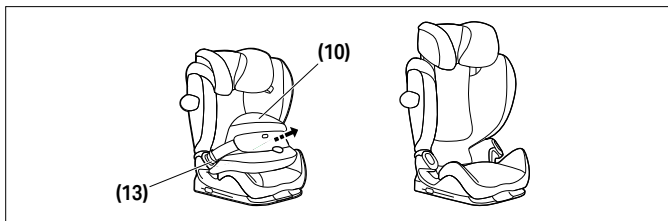

Ta bort kollisionsskyddet **(10)** så snart ditt barn är längre än 105 cm eller väger mer än 21 kg. Öppna kollisionsskyddets båda spännen **(13)** och ta bort kollisionsskyddet **(10)**.

⚡ Observera att det inte är tillåtet att använda sätet utan
kollisionsskydd innan ditt barn uppnått en längd på ≥ 100 cm.

⚡ Förvara kollisionsskyddet på en säker plats.

SÄKRA BARNET UTAN KOLLISIONSSKYDD: 100 CM–150 CM

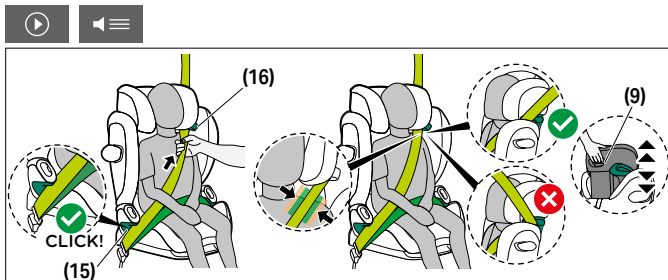

1. Dra fordonets säkerhetsbälte runt ditt barn och för in bältets tunga i bältets spänne. Det måste låsas på plats med ett hörbart klickljud.
2. Placera höftbältet i de grönfärgade höftbältesspårerna **(15)** på barnstolen.
3. Dra åt midjebältet.
4. På sidan av bilsätet bredvid bältets spänne måste axelremmen och höftbältet föras in tillsammans i bältesspåret **(15)**.
5. Mata axelremmen genom det gröna axelremsspåret **(16)** tills den sitter inuti bältesspåret.
6. Dra åt axelbältet.
7. Se till att axelremmen löper över ditt barns nyckelben och inte vidrör barnets hals. Justera vid behov höjden på det justerbara nackstödet **(8)** för att ändra remmens position.

JUSTERA LUTNINGINSTÄLLNINGEN

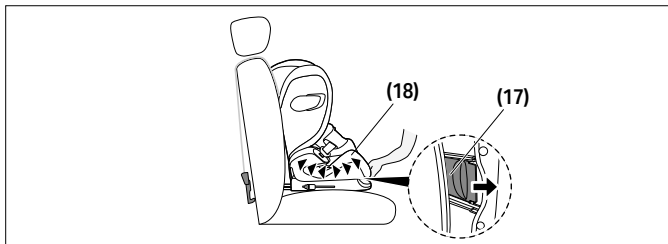

1. För att ställa in sätet i liggande läge trycker du på positionsjusteringsknappen **(17)** på undersidan av bältesstolens främre del **(18)**.
2. För att återställa sätet från liggande position till sittande position trycker du på positionsjusteringsknappen **(17)** igen och styr sätet uppåt med ett lätt tryck mot bältesstolen **(18)**.

LINJÄRT SIDOKROCKSKYDD (L.S.P.)

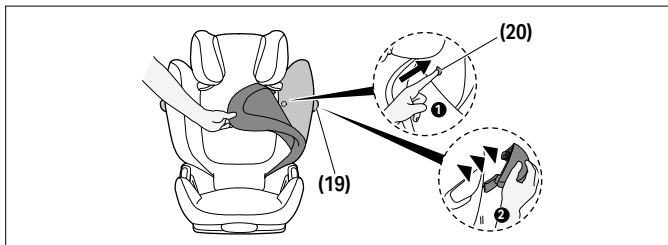

Om det linjära sidokrockskyddet **(19)** inte passar med bildörren eller om det påverkar utrymmet på passagerarsätet är det möjligt att koppla loss det. För att göra detta trycker du på sidokrockskyddets utlösningknapp **(20)**. För att nå den här knappen måste ryggstödet



klädsel tas bort. För att fästa sidokrockskyddet **(19)** på sätet följer du borttagningsanvisningarna i omvänd ordning.

LUTNINGS-HUVUDSTÖD

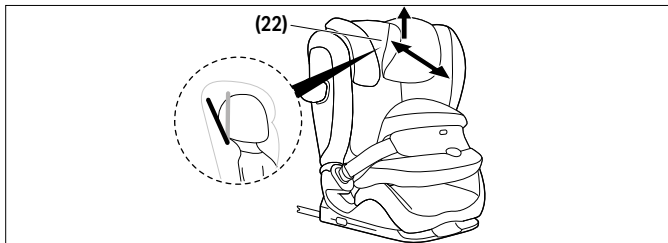

Lutnings-huvudstödet **(22)** hjälper till att förhindra att barnets huvud tippar framåt vilket kan vara farligt, om barnet somnar.

Det kan ställas in i tre olika positioner.

Tryck lutnings-huvudstödet **(22)** framåt tills önskad position nås.

Barnets huvud ska alltid vara i kontakt med lutnings huvudstödet.

TA BORT OCH SÄTTA TILLBAKA STOLENS KLÄDSEL



VARNING

Bilbarnstolen får aldrig användas utan sätesöverdraget. Se till att endast ett originalsätesöverdrag från CYBEX används, eftersom överdraget är en viktig del för att barnstolen ska fungera som avsett. Du kan få reservöverdrag hos din återförsäljare.

Klädseln på barnstolen består av fem delar (huvudstöd (x2), ryggstöd, bältesstol och kollisionsskydd). De hålls på plats på flera olika punkter med tryckknappar, kardborrband och elastiska band. När alla fästen har släppt kan de enskilda delarna av klädseln tas bort.



Följ borttagningsanvisningarna i omvänd ordning för att sätta tillbaka klädseln på sätet.

RENGÖRING



Du kan rengöra plastdetaljer med ett mildt rengöringsmedel och varmt vatten.

⚠ VARNING

Klädseln är en viktig del av bilbarnstolens funktion och säkerhet. Se därför till att endast en original CYBEX klädsel används.

❗ **OBS!** Klädseln får tvättas i högst 30 °C med ett skonsamt program så att tyget inte missfärgas. Tvätta klädseln separat och torka den inte i torktumlare eller i direkt solljus!

❗ **OBS!** Använd aldrig starka rengöringsmedel eller blekmedel!

SKÖTSELSRÅD



För att garantera att din bilbarnstol ger maximalt skydd, är det viktigt att följa följande punkter:

- Alla viktiga delar på bilbarnstolen ska kontrolleras regelbundet för eventuella skador. Alla mekaniska delar måste fungera utan problem.
- Det är viktigt att bilbarnstolen inte fastnar och kläms i dörren, bilsätet osv. eftersom detta kan skada bilbarnstolen.
- Om t.ex. bilbarnstolen tappas, måste den testas av tillverkaren innan de används igen.

PRODUKTETS HÅLLBARHET



Bilbarnstolen är konstruerad för att uppfylla sitt syfte för en förväntad livslängd på upp till cirka 11 år Gradvis utmattnings av



plast, till exempel pga. UV-ljus kan påverka produktens materials egenskaper negativt. Eftersom bilar kan utsättas för höga svängningar i temperatur och oförutsedda påfrestningar, ta del av följande punkter:

- Om bilen är utsatt för direkt solljus under en längre tid, måste bilbarnstolen tas ut ur bilen eller täckas över med en ljus duk
- Undersök regelbundet alla plast och metalldelar av sätet för eventuella skador eller förändringar i form och färg. Om du märker några förändringar, måste barnstolen kasseras eller undersökas av tillverkaren och bytas ut vid behov.
- Förändringar i tyget, i synnerhet färgförändringar är normala efter år av användning i en bil och utgör inte ett fel.

ÅTERVINNING



För att skydda miljön ber vi användaren att separera och kassera avfallet som uppstår vid starten (förpackningen) och slutet (produktdelarna) av bilsätets livslängd.

Avfallsets borttagning ordnas på olika sätt beroende på de lokala myndigheterna. För att säkerställa att bilbarnstolen avyttras i enlighet med reglerna, kontakta lokala myndighet eller kommun. Följ alltid gällande regler för avfallshantering där du bor.

⚠ VARNING

Risk för kvävning!

Håll plastförpackningar från ditt barns räckvidd.

TILLVERKARENS GARANTIE



CYBEX GmbH (Riedingerstr. 18, 95448 Bayreuth, Tyskland) ger dig tre års garanti på denna produkt. Garantin gäller i landet där produkten först såldes av en återförsäljare till en kund. Garantibestämmelserna och all information som



krävs för att göra ett garantianspråk finns på vår hemsida go.cybex-online.com/manufacturer-warranty-car-seats. Om en garanti visas i varans beskrivning förblir dina juridiska rättigheter gentemot oss avseende fel opåverkade.

SYMBOLER

ADVARSEL

Signalordet indikerer en mulig farlig situasjon som, hvis den ikke unngås, kan resultere i død eller alvorlig skade.

LES DETTE

Signalordet indikerer en mulig farlig situasjon som, hvis den ikke unngås, kan føre til skade på produktet eller annen eiendom.



Tips og spesialfunksjoner som gjør bruk av bilsetet enklere.



opplæringsvideo



ok



tekst til tale



ikke ok



tilbake til
innholdsfortegnelsen



hørbar signal

SYMBOLER

SERTIFISERING	256
SIKKERHET	256
PRODUKTETS DELER	260
DEN RIKTIGE POSISJONEN I BILEN	261
INSTALLASJON I KJØRETØYET	262
FJERNING FRA BILEN	264
JUSTERING AV HODESTØTTEN	265
KORREKT INSTALLASJONSMODUS	265
Å SIKRE BARNET MED KOLLISJONSBESKYTTELSE: 76–105 CM (MAKS. 21 KG)	266
BYTTE FRA KOLLISJONSBESKYTTELSEN (76–105 CM) TIL KJØRETØYETS BELTE (100–150 CM)	268
Å SIKRE BARNET UTEN KOLLISJONSBESKYTTELSE: 100–150 CM	268
JUSTERE LIGGESTILLINGEN	269
LINEÆR SIDEKOLLISJONSBESKYTTELSE (L.S.P)	270
JUSTERBAR HODESTØTTE	270
FJERNING OG PÅSETTING AV SETETREKKET	271
RENGJØRING	271
PLEIE OG VEDLIKEHOLD	272
PRODUKTETS LEVETID	272
BORTSKAFFELSE	272
PRODUSENTENS GARANTIE	273



SERTIFISERING

UN R129/04

CYBEX Pallas G3 med kollisjonsbeskyttelse: 76–105 cm, > 15 m, maks. 21 kg

CYBEX Pallas G3 med automatisk tre-punkts belte: 100–150 cm

Alder: >15 måneder til omtrent 12 år

Takk for at du valgte **Pallas G3** som ditt barnebilsete.

SIKKERHET



VIKTIG Les denne bruksveiledningen nøye før du installerer barnebilsetet i bilen din, og ha den alltid for hånden som en referanse i fremtiden.

⚠ ADVARSEL

Død eller alvorlig skade kan oppstå hvis du ikke følger produsentens instruksjoner.

Det er helt nødvendig at du følger beskrivelsen for bruk i denne håndboken for at barnet skal være beskyttet på en god måte.

⚠ ADVARSEL

Død eller alvorlig skade kan oppstå hvis uautoriserte modifiserte bilseter brukes.

Barnebilsetet kan ikke endres på noen måte uten godkjenning fra typegodkjennings-myndighetene.



Viktig informasjon

- Denne bilstolen er godkjent i henhold til UN R129/04.
- Ikke bruk før barnets alder er over 15 måneder og før barnet har nådd en størrelse på 76 cm.
- Dette barnesetet kan kun installeres på kjøretøy som er godkjent for bruk av barnesikringssystemer i henhold til kjøretøyets håndbok.
- Kun egnet for bilseter med automatiske trepunktsbelter som er godkjent i henhold til FNs forskrift 16 eller en sammenlignbar standard.
- Ikke bruk andre belastningskontakter enn de som er beskrevet i bruksanvisningen og merket på barnesetet.
- Hele overflaten på ryggstøtten til barnesetet må komme i kontakt med ryggstøtten på kjøretøyet.
- Skulderbeltet må gå opp og tilbake på en ny måte. Det må aldri føres frem til det øvre beltepunktet i kjøretøyet ditt.
- Beltespennen må aldri krysse belteføringen på setet. Hvis beltespennet er for langt, er ikke barnesetet egnet for bruk i denne posisjonen i kjøretøyet. Hvis det er tvil, ta kontakt med produsenten av barnesetet.
- Trepunkts-bilbeltet må kun føres gjennom de angitte føringene. Belteføringene er beskrevet i detalj i denne boken og er merket med grønn på bilsetet.
- Bekkenbeltet må gå så lavt som mulig på begge sider langs barnets lyske for få optimal virkning dersom en ulykke skulle inntreffe.
- Før hver bruk må du sørge for at kollisjonsbeskyttelsen eller det automatiske trepunkts bilbeltet er riktig justert og passer tett til barnets kropp. Aldri twist beltet.
- Alle stropene må være stramme og må ikke være vridd!

- Bare en optimalt justert nakkestøtte kan gi barnet maksimal beskyttelse og komfort samtidig som skulderbeltet kan monteres jevnt.
- For bruk innen høydeområdet 76–100 cm, må kollisjonsbeskyttelsen brukes.
- Sørg alltid for at barnesetet aldri sitter fast når du lukker bildøren eller justerer bak-setet.
- Barnebilsetet er også testet og homologert uten de lineære sidekollisjons beskyttelsene.
- Ikke bruk dette barnesetet i mer enn 11 år. Barnesetet utsettes for høy belastning under produktets levetid, noe som fører til endringer i materialets kvalitet med økende alder.
- IKKE forsøk å demontere en del som ikke er ment å fjernes, modifisere eller legge til noen del til setet. Vi fraråder sterkt å fjerne faste deler som støtskjoldet. Garantien vil bli ugyldig hvis ikke-originale deler eller tilbehør brukes.
- IKKE forsøk å kvitte deg med bilstolen selv gjennom husholdningsavfall. Vennligst følg instruksjonene for avhending som er angitt i denne brukerveiledningen.

Sikkerhetsinstruksjoner

⚠ ADVARSEL

Risiko for skade fra usikret bilsete

Ved en nødstopp eller en ulykke kan et usikret bilsete føre til skader på barnet ditt.

- Når du sikrer barnet med kollisjonsbeskyttelse (76–105 cm, > 15 m, maks. 21 kg), er festing av ISOFIX-låsearmen ikke nok: Det er helt nødvendig å feste Top Tether-beltet i tillegg.
- Top Tether-beltet kan kun festes til et merket festepunkt.
- Barnebilsetet må alltid være sikkert festet i kjøretøyet, selv når det ikke er i bruk.

⚠ ADVARSEL**Risiko for skade fra usikrede gjenstander**

Ved en nødstop eller en ulykke kan usikrede gjenstander føre til skader på barnet ditt eller andre passasjerer.

- Bagasje eller andre gjenstander som befinner seg i kjøretøyet som kan forårsake skade ved en ulykke må alltid festes godt fast. Ellers kan de bli kastet rundt i bilen, noe som kan forårsake dødelige personskader.

⚠ ADVARSEL**Livstruende fare på grunn av ekstreme temperaturer**

Hvis barn utsettes for ekstreme temperaturer over lengre tid, er det fare for skade eller til og med død.

- La aldri barnet være uten tilsyn i bilen.

⚠ ADVARSEL**Risiko for brannskader fra varme komponenter**

Delene i barnesikringssystemet varmes opp i solen og kan potensielt brenne barnets hud.

- Beskytt barnet ditt og barnesetet mot direkte soleksponering.

⚠ ADVARSEL**Risiko for skade fra skadet bilsete**

En ulykke kan forårsake skade på barnesetet som ikke kan identifiseres med det blotte øye.

- Bytt setet etter en ulykke. Hvis du er i tvil, ta kontakt med forhandleren eller produsenten.

PRODUKTETS DELER

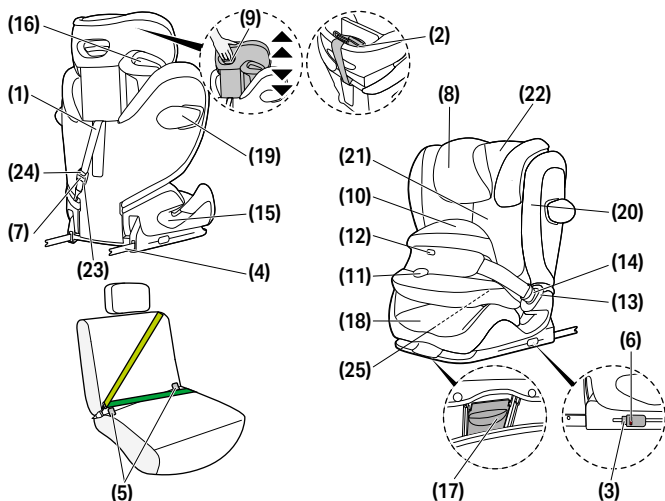

(1) Top Tether-belte

(2) Top Tether-parkeringsposisjon

(3) ISOFIX-frigjøringsbrytere

(4) ISOFIX-låsearmer

(5) ISOFIX-festepunkter

(6) ISOFIX-sikkerhetsindikator

(7) Justerbar hodestøtte

(8) Justerbar hodestøtte

(9) Høydejusterer for hodestøtte

(10) Kollisjonsbeskyttelse (76–105 cm)

(11) Justeringsknapp

(12) Låseindikator

(13) Beltespenne

(14) Beltetunge

(15) Bekkenbelteføring (100–150 cm)

(16) Skulderbelteføring (100–150 cm)

(17) Justeringsknapp for posisjon

(18) Seteforhøyelse

(19) Lineær sidekollisjonsbeskyttelse (L.S.P.)

(20) Sidekollisjons beskyttelse, frigjørings-bryter

(21) Ryggstøtte

(22) Top Tether-sikkerhetsindikator

(23) Top Tether-justerer

(24) Justeringsknapp for Top Tether

(25) Bruksveiledning, lagrings-seksjon

DEN RIKTIGE POSISJONEN I BILEN

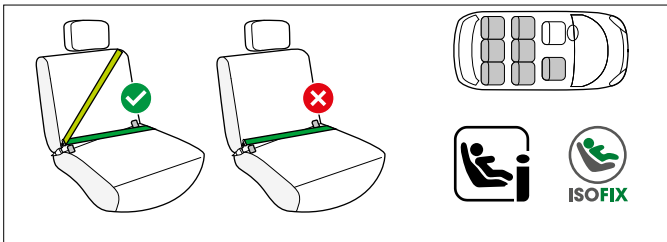

76 cm – 105 cm; > 15 m med kollisjonspute

Dette er et i-Size Forbedret barnesikringssystem. Det er godkjent i henhold til FN forordning nr. R129/04 for bruk i i-Size kompatible bilseteposisjoner som angitt av kjøretøyprodusenter i deres brukerveiledninger for kjøretøyene. Hvis et bilsete er merket med dette logoet, er det generelt egnet for bruk med alle i-Size bilseter.

Likevel, ettersom noen hindringer kan oppstå, anbefaler vi å sjekke vår bilkompatibilitetsliste. Hvis ditt kjøretøy ikke har en i-Size seteposisjon må du sjekke den liste over kjøretøytyper. Du finner en oppdatert versjon på go.cybex-online.com/pallas-g3-car-compatibility.

100 cm – 150 cm; med trepunkts-setebelte

Barnesetet kan vanligvis brukes i bilseter som er utstyrt med et automatisk trepunktssetebelte. Likevel, ettersom noen hindringer kan oppstå, anbefaler vi å sjekke vår bilkompatibilitetsliste. Hvis kjøretøyet ditt ikke er oppført, vennligst kontakt vårt kundeserviceteam. Du kan finne en oppdatert versjon på go.cybex-online.com/pallas-g3-car-compatibility.



⚠ ADVARSEL

Bruk ikke bilstolen med en toppunktssese eller hoftesele. Hvis bilstolen er fastgjort med toppunktssese, kan en ulykke medføre alvorlige eller enda livsfarlige kvestelser på barnet.

For brukt med trepunktsbelte for høyder mellom 100 cm – 150 cm er det mulig å bruke uten ISOFIX og Top Tether-beltet. I så fall må barnesetet alltid sikres med trepunkts-setebeltet selv om det ikke sitter et barn i setet. I spesielle tilfeller kan barnesetet også brukes i passasjeretset foran. Det er viktig og alltid overholde produsentens anbefalinger.

💡 Når barnet er høyere enn 135 cm kan kompatibiliteten mellom barnesete og bilsete være redusert.

INSTALLASJON I KJØRETØYET

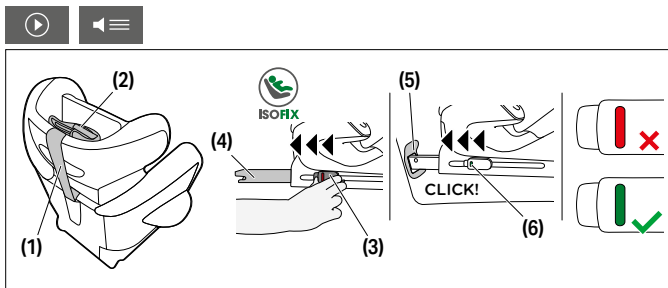

- Sørg alltid for at ...
 - ryggstøttene i kjøretøyet er låst i oppreist stilling.
 - når du monterer barnesetet på passasjeretset foran, justerer du bilsetet så langt bak som mulig uten å påvirke belteføringen.
- Løsne Top Tether-beltet **(1)** fra Top Tether-parkeringsposisjon **(2)**.
- Før installasjon, sørg for at barnebilsetet er i sitteposisjonen.

4. Løsne frigjøringsbryterne for ISOFIX **(3)** for å forlenge ISOFIX-låsearmene **(4)**.

💡 ISOFIX-frigjøringsbryterne kan begge løsnes uavhengig av hverandre, noe som lar ISOFIX-låsearmene justeres uavhengig av hverandre.

5. Skyv ISOFIX-låsearmene **(4)** ut av basen så langt det er mulig.
6. Plasser barnesetet på det aktuelle setet i bilen.

❗ **MERK** Noen bilseter er laget av følsomme materialer og bruken av barnebilseter kan etterlate merker og/eller forårsake misfarging av setene. For å forhindre dette, legg et teppe, håndkle eller lignende under bilsetet for å beskytte det.

7. Skyv ISOFIX-låsearmene **(4)** inn i ISOFIX-festepunktene **(5)** til disse låses på plass med et hørbart «KLIKK». De to ISOFIX-sikkerhets-indikatorene **(6)** vil skifte fra rødt til grønt.
8. Sørg for at setet er sikret ved å prøve å trekke det ut av ISOFIXforankringspunktene **(5)**.
9. Skyv barnbilesetet mot ryggstøtten på bilsetet til det er helt på linje med ryggstøtten.

💡 Å flytte barnebilsetet fra side til side vil også støtte den opp mot kjøretøyets ryggstøtte.

💡 Hvis kjøretøyets nakkestøtte er i veien, trekk den opp til den øverste posisjonen eller fjern den fullstendig (unntatt i bakovervendte bilseter).

10. Før Top Tether-beltet **(1)** rett over bilsetet og fest det med karabinkroken på festepunktet på kjøretøyet.

💡 Om nødvendig kan beltet på Top Tether forlenges ved å trykke på Top Tether-justeringsknappen.

11. Stram Top Tether-beltet **(1)** til Top Tether-sikkerhetsindikatoren **(7)** blir grønn.

- ⚠ Før Top Tether-beltet under bilens hodestøtte. Før aldri Top Tether-beltet over bilens hodestøtte.

FJERNING FRA BILEN

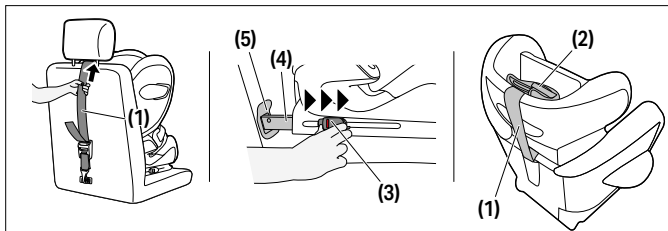

Utfør installasjonstrinnene i omvendt rekkefølge.

1. Løsne Top Tether-beltet **(1)**.
2. Lås opp ISOFIX-låsearmene **(4)** på begge sider ved å trykke på frigjøringsknappene **(3)** og trekke dem tilbake samtidig.
3. Trekk setet bort fra ISOFIX forankringspunktene **(5)**.
4. Fjern barnbiletet og skyv ISOFIX-låsearmene **(4)** helt tilbake til transportposisjonen.
5. Fest Top Tether-beltet **(1)** til parkeringsposisjonen **(2)**



JUSTERING AV HODESTØTTEN

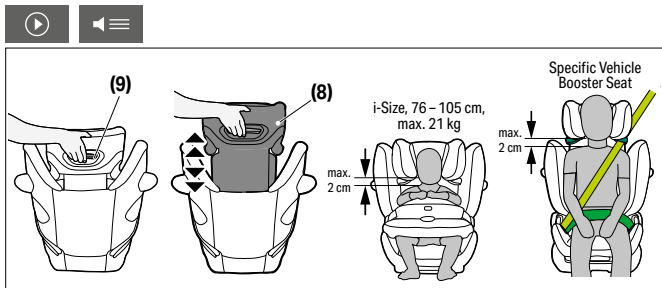

Den justerbare hodestøtten **(8)** kan justeres ved å bruke hodestøttehøydejustereren **(9)** på baksiden av hodestøtten **(8)**. Juster hodestøtten slik at maks. 2 cm er åpent mellom barnets skulder og hodestøtten.

💡 Høyden på nakkestøtten kan fortsatt justeres mens setet er installert i bilen.

KORREKT INSTALLASJONSMODUS

	76–105 cm, maks. 21 kg	100–150 cm
Installasjonsmodus	med kollisjonsbeskyttelse	uten kollisjonsbeskyttelse
Installasjon		

Å SIKRE BARNET MED KOLLISJONSBESKYTTELSE: 76-105 CM (MAKS. 21 KG)

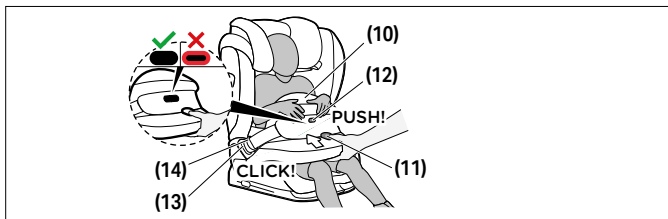

1. Løsne kollisjonsbeskyttelsen **(10)** ved å trykke på justeringsknappen **(11)** og samtidig trekke kollisjonsbeskyttelsen fremover.
2. Frigjør beltespennen **(13)** på kollisjonsvernet **(10)** ved å trykke på den røde frigjøringsknappen på barnebilsetet og legge kollisjonsvernet ved siden av barnebilsetet.
3. Sett barnet ned i barnebilsetet.

💡 Kontroller at hodestøtten er riktig justert.

4. Plasser kollisjonsvernet **(10)** tilbake på plass og plugg beltetungen **(14)** til kollisjonsvernet i den tilsvarende beltespennen **(13)** på barnebilsetet.
5. Kontroller at spennen låses på plass med et hørbart «KLIKK». Beltene må ikke være vridd. 5. Trekk i kollisjonsvernet **(10)** for å kontrollere om beltespennen **(13)** er riktig låst på plass.
6. Trykk på justeringsknappen **(11)** og skyv kollisjonsbeskyttelsen **(10)** mot barnet. Beveg kollisjonsbeskyttelsen **(10)** litt ved å vippe det frem og tilbake for å oppnå optimal passform og posisjon. Kollisjonsbeskyttelsen **(10)** må sitte stramt mot barnets kropp og bekken. Når justeringsknappen **(11)** slippes, må låseindikatoren **(12)** være fullstendig aktivert.



💡 Hvis låseindikatoren viser rødt, er ikke kollisjonsbeskyttelsen riktig sikret. Trykk forsiktig mot kollisjonsbeskyttelsen til låseindikatoren aktiveres.

💡 Hver gang barnet festes, pass på at kollisjonsvernet sitter som den skal.

BYTTE FRA KOLLISJONSBESKYTTELSEN (76–105 CM) TIL KJØRETØYETS BELTE (100–150 CM)

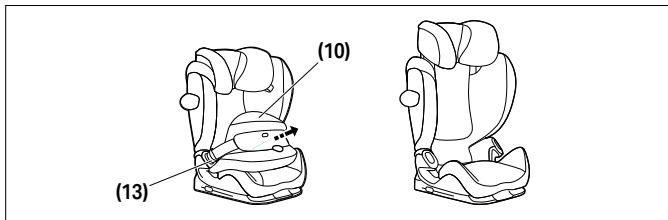

Fjern kollisjonsbeskyttelsen **(10)** så snart barnet er høyere enn 105 cm eller veier mer enn 21 kg. Åpne begge spennene på kollisjonsbeskyttelsen **(13)** og fjern kollisjonsbeskyttelsen **(10)**.

💡 Vær oppmerksom på at bruk av setet uten kollisjonsbeskyttelse ikke er tillatt før barnet når en høyde på ≥ 100 cm. Trykk forsiktig mot kollisjonsbeskyttelsen til låseindikatoren aktiveres.

💡 Hold slagskjermen på et trygt og sikkert sted.

Å SIKRE BARNET UTEN KOLLISJONSBESKYTTELSE: 100–150 CM

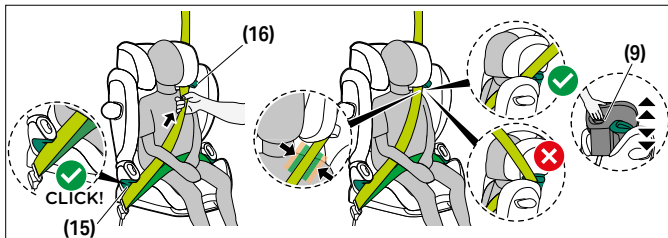

1. Før kjøretøyets setebelte rundt barnet og sett beltetungen inn i beltespennen. Den må låses på plass med et hørbart «KLIKK».
2. Plasser bekkenbeltet i de grønnfargede bekkenbelteføringene **(15)** på barne bilsetet.
3. Trekk i hoftebeltet til det er stramt.
4. På siden av bilsetet ved siden av beltespennen må skulderbeltet og hoftebeltet settes inn sammen i hoftebelteføringen **(15)**.
5. Før skulderbeltet gjennom skulderbelteføring **(16)** til den er inne i belteføringen.
6. Trekk i skulderbeltet til det er stramt.
7. Sørg for at skulderbeltet går over barnets kragebein og ikke berører NO barnets hals. Hvis nødvendig, juster høyden på den justerbare hodestøtten **(8)** for å endre posisjonen på beltet.

JUSTERE LIGGESTILLINGEN

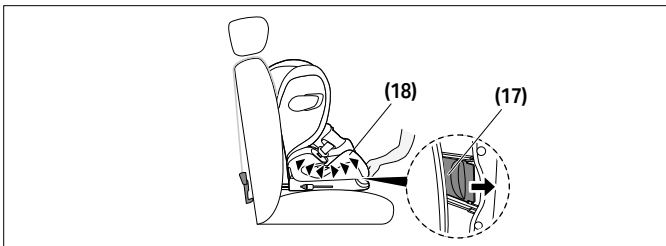

1. For å sette setet i liggende stilling, trykk på posisjonsjusteringsknappen **(17)** på undersiden av frontområdet på seteforhøyelsen **(18)**.
2. For å sette setet tilbake fra liggende stilling til sittestilling, trykk på posisjonsjusteringsknappen **(17)** igjen og styr setet oppover med lett trykk mot seteforhøyelsen **(18)**.



LINEÆR SIDEKOLLISJONSBESKYTTELSE (L.S.P)

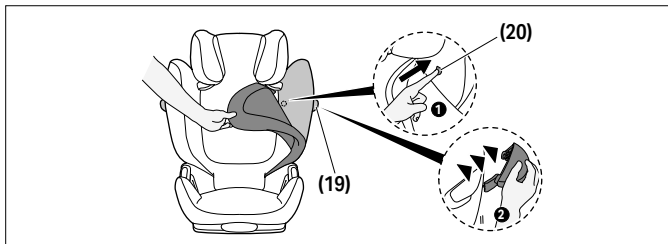

Hvis den lineære sidekollisjonsbeskyttelsen **(19)** er i konflikt med bildøren eller hvis den påvirker plassen igjen på passasjeret, er det mulig å koble den fra. For å gjøre dette, trykk på frigjøringsbryteren til sidekollisjonsbeskyttelsen **(20)**. For å nå denne bryteren, må trekket til ryggstøtten fjernes. For å feste L.S.P. **(19)** til setet igjen, følg instruksjonene for fjerning i motsatt rekkefølge.

JUSTERBAR HODESTØTTE

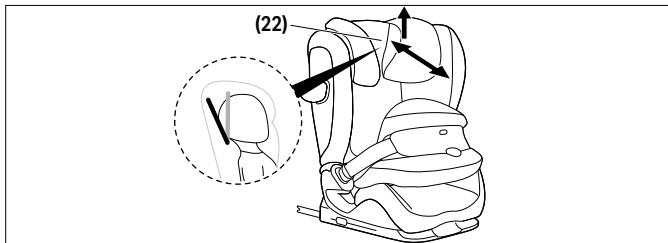

Den justerbare hodestøtten **(22)** bidrar til å forhindre at barnets hode på en farlig måte faller forover under søvn. Den kan innstilles til én av tre posisjoner. Skyv den justerbare hodestøtten **(22)** fremover til ønsket posisjon er nådd.

- ⓘ Barnets hode skal alltid være i kontakt med den justerbare hodestøtten.

FJERNING OG PÅSETTING AV SETETREKKET



⚠ ADVARSEL

Barnebilsetet må aldri brukes uten setetrekket. Kontroller at det kun brukes originalt CYBEX-setetrek, siden trekket er en integrert del av sikringsytelsen. Du kan få reservedekslar hos forhandleren din.

Trekket på barnebilsetet består av 5 deler (hodestøtte (x2), ryggstøtte, seteforhøyelse og kollisjonsbeskyttelse). Disse holdes i posisjon på flere steder med trykk-tapper og elastiske bånd. Når alle fester er frigjort, kan de enkelte delene av trekket fjernes. For å montere trekkene tilbake på setet, følg instruksjonene for fjerning i motsatt rekkefølge.

RENGJØRING



Plastikkdelene kan rengjøres med et mildt rengjøringsmiddel og varmt vann.

⚠ ADVARSEL

Trekket er en integrert del i bilstolens sikkerhetsdesign. Bilstolen må derfor aldri brukes uten trekk eller med trekk fra en annen bilstol.

- ⓘ **LES DETTE** Trekket kan bare vaskes ved 30°C med et vaskeprogram for finvask, ellers kan det føre til misfarging av trekket. Trekket skal vaskes separat fra annet tøy og ikke tørkes i tørketrommel eller direkte sollys!

- ⓘ **LES DETTE** Bruk aldri skarpe rengjøringsmidler eller blekemidler!



PLEIE OG VEDLIKEHOLD



For å sikre at din bilstol kan yte den maksimale beskyttelse, er det avgjørende, at du sjekker følgende:

- Alle større bestanddeler av bilstolen skal regelmessig kontrolleres for skader. De mekaniske deler skal fungere feilfritt.
- Det er en absolutt nødvendighet å sikre, at bilstolen ikke er fastklemt i eksempelvis bildøren, da dette kan skade stolen.
- Når bilstolen er utsatt for ekstreme belastninger, som en ulykke, skal bilstolen etterfølgende sjekkes av produsenten.

PRODUKTETS LEVETID



Bilstolen er designet til å oppfylle sine spesifikasjoner gjennom hele dens levetid, som er beregnet til å være ca. 11 år. Gradvis slitasje av plast, for eksempel forårsaket av utsettelse for sollys (UV), kan gi en mindre forringelse av produktets egenskaper. Da det kan være meget store temperatursvingninger og uforutsigbare belastninger i kjøretøyet, skal følgende punkter overholdes:

- Hvis kjøretøyet er utsatt for direkte sollys i lengre tid, skal bilstolen fjernes fra kjøretøyet eller dekkes med et lyst klede.
- Kontrollér regelmessig alle bilstolens plast- og metalldeleer for skader, deformering eller fargeendring. Hvis du oppdager noen endringer, skal bilstolen bortskaffes eller kontrolleres og eventuelt utskiftes av produsenten.
- Endringer i trekket, især blekning, er helt normalt, når det anvendes i et kjøretøy og forringer ikke bilstolens funksjon.

BORTSKAFFELSE



For å skåne miljøet oppfordrer vi til, at sluttbrukeren sorterer og skiller seg av med avfall på korrekt vis i begynnelsen (innpakning)



såvel som i avslutningen (produktdele) av produktets levetid. Avfallssortering kan håndteres forskjellig fra sted til sted. For å sikre en korrekt bortskaffelse av bilstolen, skal du kontakte din kommunale avfalsbehandlingsmyndighet.

I alle tilfeller skal du være oppmerksom på de regler, som gjelder for bortskaffelse av avfall i ditt land.

⚠ ADVARSEL

Risiko for kvelning!

Hold plastikkinnpakningen utenfor barnets rekkevidde.

PRODUSENTENS GARANTIE



CYBEX GmbH (Riedingerstr. 18, 95448 Bayreuth, Tyskland) gir deg tre års garanti på dette produktet. Garantien gjelder i landet der dette produktet opprinnelig ble solgt av en forhandler til en kunde. Innholdet i garantien og all viktig informasjon som kreves for eventuelle krav om garantidekning, finner du på hjemmesiden vår, **go.cybex-online.com/manufacturers-warranty-car-seats**.

Dine juridiske rettigheter vil fortsatt være upåvirket selv om det vises en garanti i beskrivelsen av artikkelen.



VISUAALINEN KIELI

VAROITUS

Signaalisana osoittaa mahdollisen vaaratilanteen, joka, ellei sitä vältetä, voi johtaa kuolemaan tai vakavaan loukkaantumiseen.

HUOMAUTUS

Signaalisana osoittaa mahdollisen vaaratilanteen, joka, ellei sitä vältetä, voi johtaa tuotteen tai muun omaisuuden vahingoittumiseen.



Vinkkejä ja erikoisominaisuuksia, jotka helpottavat turvaistuimen käyttöä.



opetusvideo



kunnossa



teksti puheeksi



väärin



takaisin
sisällysluettelo



kuuluva signaali

VISUAALINEN KIELI

SERTIFIointi	276
TURVALLISUUS	276
TUOTTEEN OSAT	280
OIKEA ASENTO AJONEUVOSSA	281
ASENNUS AJONEUVOON	282
POISTAMINEN AJONEUVOSTA	284
NISKATUEN SÄÄTÄMINEN	285
OIKEA ASENNUSTILA	285
LAPSEN KIINNITYS ETUTYYNYLLÄ: 76–105 CM (ENINTÄÄN 21 KG)	286
SIIRTYMINEN ETUTYYNYSTÄ (76–105 CM) AJONEUVON TURVAVYÖHÖN (100–150 CM)	287
LAPSEN KIINNITYS ILMAN ETUTYYNYÄ: 100–150 CM	288
MAKUJASENNON SÄÄTÖ	289
LINEAARINEN SIVUTÖRMÄYSSUOJA (L.S.P.)	289
SÄÄDETTÄVÄ NISKATUKI	290
ISTUIMEN SUOJUJUKSEN IRROTTAMINEN JA KIINNITTÄMINEN	290
PUHDISTUS	291
TUOTTEEN HOITO	291
TUOTTEEN KÄYTTÖAIKA	292
HÄVITTÄMINEN	292
VALMISTAJAN TAKUU	293

SERTIFIOINTI

UN R129/04

CYBEX Pallas G3 etutyynyllä: 76–105 cm, >15 kk, enint. 21 kg

CYBEX Pallas G3 automaattisella kolmipisteturvavyöllä: 100–150 cm

Ikä: >15 kk – n. 12 vuotta

Kiitos, että valitsit **Pallas G3** -turvaistuimen.

TURVALLISUUS



TÄRKEÄ Lue tämä käyttöohje huolellisesti ennen kuin asennat turvaistuimen ajoneuvoosi. Pidä käyttöohje aina saatavilla myöhempää käyttöä varten.

⚠ VAROITUS

Kuolema tai vakava loukkaantuminen voi tapahtua, jos et noudata valmistajan ohjeita.

Jotta lapsesi pysyy asianmukaisesti suojattuna, on ehdottoman tärkeää, että käytät turvaistuinta tässä käyttöoppaassa kuvatulla tavalla.

⚠ VAROITUS

Kuolema tai vakava loukkaantuminen voi tapahtua, jos käytetään luvattomia muokattuja turvaistuimia.

Turvaistuinta ei saa muuttaa, eikä siihen saa lisätä mitään ilman tyyppihyväksyntäviranomaisen hyväksyntää.



Tärkeitä tietoja

- Tämä turvaistuin on hyväksytty UN R129/04:n mukaisesti.
- Istuinta ei saa käyttää ennen kuin lapsi on yli 15 kuukauden ikäinen ja vähintään 76 cm pitkä.
- Tämä turvaistuin voidaan asentaa ainoastaan niihin auton istuimiin, jotka on hyväksytty lasten turvajärjestelmien käyttöön auton käyttöohjeen mukaisesti.
- Sopii vain autoihin, joissa on UN-säädöksen nro 16 tai vastaavan standardin mukaiset automaattiset kolmipisteturvavyöt.
- Älä käytä autossa muita kiinnityspisteitä kuin niitä, jotka on kuvattu ohjekirjassa ja merkitty turvaistuimeen.
- Turvaistuimen selkänöjan koko pinnan on oltava kosketuksissa ajoneuvon selkänöjaan.
- Olkavyön on kuljettava viistosti ylös- ja taaksepäin. Se ei saa koskaan kulkea eteenpäin ajoneuvon ylempään vyöpisteeseen.
- Auton turvavyön lukko ei saa kulkea istuimen vyönohjaimen poikki. Jos auton turvavyön lukon varsi tai hihna on liian pitkä, istuin ei ole sopiva käytettäväksi tällä paikalla. Epäselvissä tapauksissa ota yhteyttä turvaistuimen valmistajaan.
- Auton kolmipisteturvavyön saa pujottaa vain sille tarkoitettujen ohjainten läpi. Vyön ohjaimet on kuvattu tarkasti tässä käyttöohjeessa, ja turvaistuimessa ne on merkit-ty vihreä.
- Lantiovyön tulee kulkea mahdollisimman alhaalta lapsen lantion kohdalta parhaan mahdollisen turvallisuuden saavuttamiseksi onnettomuuden sattuessa.
- Ennen jokaista käyttökertaa tulee varmistaa, että etutyyny tai ajoneuvon automaattinen kolmipisteturvavyö on säädetty oikein ja istuu riittävän tiukasti lapsen kehoa vasten. Älä laita turvavyötä kierteelle!
- Kaikkien hihnojen on oltava kireällä, eivätkä ne saa olla kierteellä!

- Vain oikein säädetty pääntuki takaa lapselle parhaan mahdollisen turvallisuuden ja mukavuuden siten, että olkavyö voidaan säätää oikein.
- Jos lapsen pituus on 76–100 cm, etutyynyä tulee käyttää.
- Varmista aina, ettei turvaistuin jää jumiin, kun suljet auton oven tai säädät takaistuinta.
- Lasten turvaistuin on myös testattu ja hyväksytty ilman lineaarisia sivutörmäyssuojia.
- Älä käytä tätä turvaistuinta yli 11 vuoden ajan. Turvaistuin altistuu suurelle rasitukselle tuotteen käyttöiän aikana, mikä johtaa materiaalin laadun muutoksiin sen ikääntyessä.
- ÄLÄ yritä purkaa osaa, jota ei ole tarkoitettu poistettavaksi, muokata tai lisätä mitään osaa istuimeen. Suosittelemme ehdottomasti, että kiinteitä osia, kuten iskuvaimenninta, ei poisteta. Takuu raukeaa, jos käytetään ei-alkuperäisiä osia tai lisävarusteita.
- ÄLÄ yritä hävittää turvaistuinta itse kotitalousjätteen kautta. Noudata tämän käyttöoppaan hävitysohjeita.

Turvallisuusohjeet

⚠ VAROITUS

Loukkaantumisriski turvaamattomasta turvaistuimesta

Hätäjarrutuksen tai onnettomuuden sattuessa turvaamaton turvaistuin voi aiheuttaa vammoja lapsellesi.

- Kun lasta kiinnitetään etutyynyllä (76–105 cm, > 15 kk, enint. 21 kg), pelkkä ISOFIX-lukitusvarsien kiinnitys ei riitä: on ehdottoman välttämätöntä kiinnittää myös Top Tether -yläkiinnikkeen hihna.
- Top Tether -yläkiinnikkeen hihnan saa kiinnittää vain merkittyyn kiinnityspisteeseen.
- Turvaistuin tulee aina kiinnittää ajoneuvoon asianmukaisesti myös silloin, kun istuinta ei käytetä.

⚠ VAROITUS**Loukkaantumisriski turvaamattomista esineistä**

Hätäjarrutuksen tai onnettomuuden sattuessa turvaamattomat esineet voivat aiheuttaa vammoja lapsellesi tai muille matkustajille.

- Matkatavarat tai muut irralliset esineet autossa tulee aina kiinnittää turvallisesti. Muussa tapauksessa ne saattavat sinkoilla autossa, mistä voi aiheutua kuolemaan johtavia vammoja.

⚠ VAROITUS**Hengenvaarallinen vaara äärimmäisten lämpötilojen vuoksi**

Jos lapset altistuvat äärimmäisille lämpötiloille pitkään, on olemassa loukkaantumis- tai jopa kuolemanriski.

- Lapsia ei saa koskaan jättää autoon yksin.

⚠ VAROITUS**Palovammariski kuumista osista**

Lapsen turvaistuimen osat kuumenevat auringonpaisteessa, ja lapsi voi saada palovammoja.

- Suojaa lapsi ja lastenistuin suoralta auringonpaisteelta.

⚠ VAROITUS**Loukkaantumisriski vaurioituneesta turvaistuimesta**

Onnettomuus voi aiheuttaa turvaistuimeen vaurioita, joita ei voi nähdä paljaalla silmällä.

- Vaihda istuin onnettomuuden jälkeen. Ota epäselvissä tapauksissa yhteyttä jälleenmyyjäsi tai valmistajaan.

TUOTTEEN OSAT

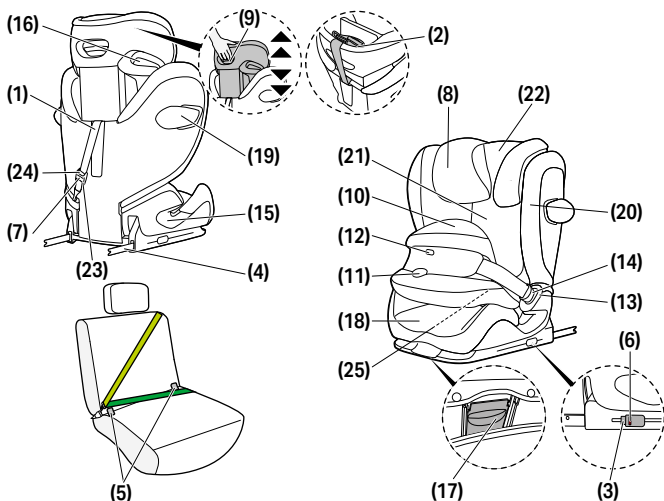

(1) Top Tether -yläkiinnikkeen hihna

(2) Top Tether -yläkiinnikkeen säilytysasento

(3) ISOFIX-vapautuspainikkeet

(4) ISOFIX-lukitusvarret

(5) ISOFIX-kiinnityspisteet

(6) ISOFIX-turvaimaisin

(7) Top Tether -yläkiinnikkeen turvaimaisin

(8) Säädettävä pääntuki

(9) Pääntuen korkeuden säätö

(10) Etutyyny (76–105 cm)

(11) Säätöpainike

(12) Istuimen lukituksen ilmaisin

(13) Vyön solki

(14) Soljen kieleke

(15) Lantiovyön ohjain (100–150 cm)

(16) Ylävyön ohjain (100–150 cm)

(17) Asennon säätöpainike

(18) Istuinkoroke

(19) lineaarinen sivutörmäyssuoja (L.S.P.)

(20) Sivutörmäyssuojan vapautuspainike

(21) Selkänoja

(22) Top Tether -yläkiinnikkeen turvaimaisin

(23) Top Tether -yläkiinnikkeen säätö

(24) Top Tether -yläkiinnikkeen säätöpainike

(25) Käyttöoppaan säilytyslokero

OIKEA ASENTO AJONEUVOSSA

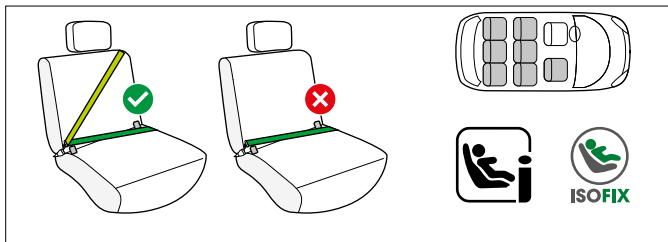

76 cm - 105 cm; > 15 kk etutyynyllä

Tämä on lasten paranneltu turvaistuinjärjestelmä i-Size. Se on hyväksytty YK-asetuksen nro R129/04 mukaan käytettäväksi i-Size-yhteensopivilla ajoneuvon istuinpaikoilla, kuten ajoneuvon valmistaja on ilmoittanut ajoneuvon käyttöohjeissa. Jos ajoneuvon istuin on merkitty tällä logolla, se on yleensä sopiva käytettäväksi kaikkien i-Size turvaistuinten kanssa. Kuitenkin, koska joitakin esteitä voi esiintyä, suosittelemme tarkistamaan autoyhteensopivuuslistamme.

Jos omassa ajoneuvossasi ei ole i-Size-istuinpaikkaa, tarkasta ajoneuvotyypin luettelo. Tyypiluettelon uusimman version saat osoitteesta go.cybex-online.com/pallas-g3-car-compatibility.

100 cm - 150 cm; automaattisella kolmipisteturvavyöllä

Turvaistuinta voidaan yleensä käyttää autonistuimissa, joissa on automaattiset kolmipisteturvavyöt. Kuitenkin, koska joitakin esteitä voi esiintyä, suosittelemme tarkistamaan autoyhteensopivuuslistamme. Jos ajoneuvoasi ei ole luettelossa, ota yhteyttä asiakaspalvelutiimiimme.

Tyypiluettelon uusimman version saat osoitteesta go.cybex-online.com/pallas-g3-car-compatibility.



VAROITUS

Tätä turvaistuinta ei saa käyttää 2-piste lantiovyöllä. Käytettäessä 2-pistelantiovyötä onnettomuus voi aiheuttaa lapselle vakavia tai kohtalokkaita vammoja.

Jos sitä käytetään kolmipisteturvavyön kanssa 100 cm - 150 cm pitkille lapsille, on käyttö mahdollista ilman ISOFIX-kiinnikettä ja Top Tether -yläkiinnikettä. Turvaistuimen tulee olla aina kiinnitettynä oikein paikalleen kolmipisteturvavyöllä, vaikka istuimella ei olisi lasta. Joissakin tapauksissa turvaistuinta voi käyttää myös auton matkustajan etuistuimella. Ajoneuvon valmistajan suosituksia tulee aina noudattaa.

💡 Jos lapsen pituus on yli 135 cm, yhteensopivuus turvaistuimen ja ajoneuvosi kanssa saattaa olla rajoittunut.

ASENNUS AJONEUVOON

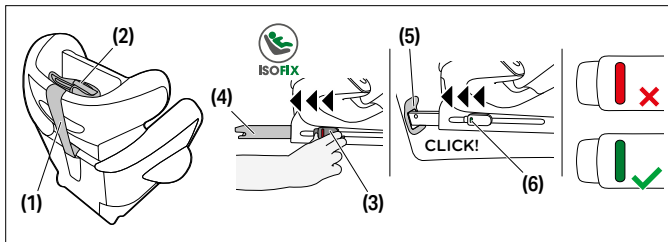

- Varmista aina, että...
 - auton selkänojat on lukittu pystyasentoon.
 - kun asennat turvaistuimen etumatkustajan istuimelle, säädä autonistuin mahdollisimman taakse vaikuttamatta kuitenkaan vyön reititykseen.
- Irrota Top Tether -yläkiinnike **(1)** Top Tether -yläkiinnikkeen säilytysasennosta **(2)**.



3. Varmista ennen asennusta, että turvaistuin on istuma-asennossa.
4. ISOFIX-lukitusvarret **(3)** avataan vapauttamalla ISOFIXvapautuspainikkeet **(4)**.

💡 ISOFIX-vapautuspainikkeet voidaan vapauttaa erillisinä, ja ISOFIXlukitusvarret voidaan näin säätää erillisinä.

5. Työnnä ISOFIX-lukitusvarret **(4)** irti alustasta suurimpaan laajuuteensa.
6. Sijoita turvaistuin asianmukaiselle autonistuimelle.

ⓘ **HUOMAUTUS** Turvaistuimen käyttö saattaa jättää jälkiä ja/ tai aiheuttaa värimuutoksia joihinkin aroista materiaaleista valmistettuihin auton istuimiin. Estääksesi tämän voit laittaa peiton, pyyhkeen tai vastaavan turvaistuimen alle suojaamaan auton istuinta.

7. Työnnä ISOFIX-lukitusvarret **(4)** ISOFIX-kiinnityspisteisiin **(5)**, kunnes ne lukittuvat paikalleen selkeästi nakshtaen. Kaksi ISOFIX-turvailmaisinta **(6)** muuttuvat punaisista vihreiksi.
8. Varmista, että istuin on kunnolla kiinni, yrittämällä vetää sitä ulos ISOFIXkiinnityspisteistä **(5)**.
9. Työnnä turvaistuinta ajoneuvon istuimen selkänojaa vasten, kunnes se on kokonaan linjassa selkänojan kanssa.

💡 Turvaistuimen siirtäminen sivulta toiselle tukee sitä myös auton selkänojaa vasten.

💡 Jos auton niskatuki on tiellä, vedä sitä ylöspäin sen ylimpään asentoon tai irrota se kokonaan (lukuun ottamatta taaksepäin suunnattuja autonistuimia).

10. Laita Top Tether -yläkiinnike **(1)** kulkemaan suoraan ajoneuvon istuimen yli ja kiinnitä se käyttämällä ajoneuvon kiinnityspisteessä olevaa jousihakaa.

💡 Top Tether -yläkiinnikkeen hihnaa voidaan tarvittaessa pidentää painamalla Top Tether -yläkiinnikkeen säätöpainiketta.

11. Kiristä Top Tether -yläkiinnikkeen hihnaa **(1)**, kunnes Top Tether yläkiinnikkeen turvailmaisain **(7)** muuttuu vihreäksi.

💡 Pujota Top Tether -yläkiinnikkeen hihna auton niskatuen alta. Älä koskaan pujota Top Tether -yläkiinnikkeen hihnaa niskatuen päältä.

POISTAMINEN AJONEUVOSTA

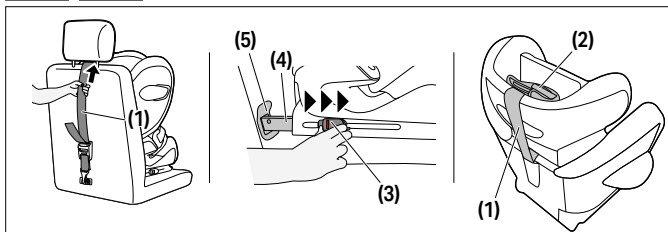

Toista kaikki asennuksen vaiheet päinvastaisessa järjestyksessä.

1. Löysää Top Tether -yläkiinnikkeen hihnaa **(1)**.
2. Vapauta ISOFIX-lukitusvarret **(4)** kummaltakin puolelta painamalla vapautuspainikkeita **(3)** ja vetämällä niitä samanaikaisesti taaksepäin.
3. Vedä istuin ulos ISOFIX-kiinnityspisteistä **(5)**.
4. Irrota turvaistuin ja työnnä ISOFIX-lukitusvarret **(4)** kokonaan taakse kuljetusasentoon.
5. Kiinnitä Top Tether -yläkiinnikkeen hihna **(1)** säilytysasentoon **(2)**.



NISKATUEN SÄÄTÄMINEN

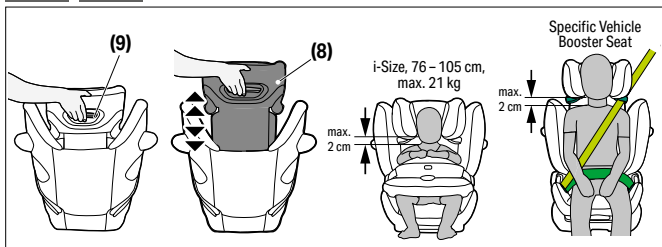

Säädettävää päntukea (8) voidaan säätää käyttämällä päntuen (8) takana olevaa päntuen korkeuden säätölaitetta (9). Säädä päntuki niin, että lapsen olkapään ja päntuen väliin jää enintään 2 cm.

💡 Päntuen korkeutta voidaan säätää istuimen ollessa asennettuna autoon.

OIKEA ASENNUSTILA

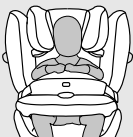
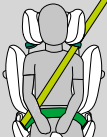
	76–105 cm enint. 21 kg	100 cm – 150 cm
Asennustila	etutyynyllä	ilman etutyynyä
Asennus		



LAPSEN KIINNITYS ETUTYYNYLLÄ: 76-105 CM (ENINTÄÄN 21 KG)

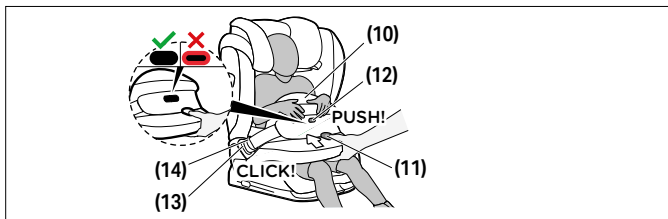

1. Vapauta etutyyny **(10)** painamalla säätöpainiketta **(11)** ja vetämällä samalla törmäyssuojaa eteenpäin.
2. Vapauta etutyyny **(10)** vyön solki **(13)** painamalla turvaistuimen punaista vapautuspainiketta ja aseta törmäyssuoja turvaistuimen viereen.
3. Aseta lapsesi turvaistuimeen.

💡 Varmista, että päntuki on säädetty oikein.

4. Aseta törmäyssuoja **(10)** taakse ja kiinnitä etutyynyn vyön kieleke **(14)** vastaavaan auton istuimen **(13)** vyösolkeen. Varmista, että turvaistuin lukkiutuu paikalleen kuultavalla NAPSAHDUKSELLA. Vöiden ei saa antaa kiertyä.
5. Vedä etutyynystä **(10)** tarkastaaksesi onko vyön solki **(13)** lukkiutunut paikalleen oikein.
6. Paina säätöpainiketta **(11)** ja työnnä etutyynyä **(10)** lasta kohti. Liikuttele etutyynyä **(10)** hieman kallistamalla sitä taakse ja eteen, jotta löydät sopivimman istuvuuden ja asennon. Etutyyny **(10)** on sovittava tiukasti lapsen kehon ja lantion muotoon. Kun säätöpainike **(11)** vapautetaan, istuimen lukituksen ilmaisimen **(12)** pitäisi olla kokonaan kiinni.



💡 Jos istuimen lukituksen ilmaisin on punainen, etutyynyä ei ole kiinnitetty oikein. Paina kevyesti etutyynyä vasten, kunnes istuimen lukituksen ilmaisin toimii.

💡 Tarkista joka kerta lasta kiinnitettäessä, että törmäyssuoja asettuu oikein.

SIIRTYMINEN ETUTYYNYSTÄ (76-105 CM) AJONEUVON TURVAVYÖHÖN (100-150 CM)

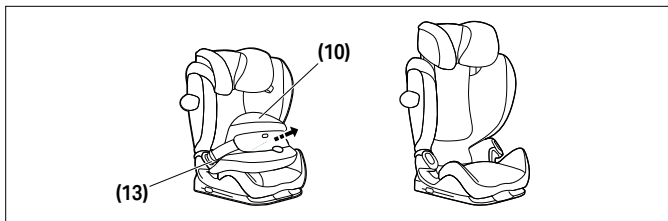

Poista etutyyny **(10)** heti, kun lapsi on yli 105 cm pitkä tai painaa yli 21 kg. Avaa molemmat etutyynyn soljet **(13)** ja irrota etutyyny **(10)**.

💡 Huomaathan, että istuimen käyttö ilman etutyynyä ei ole sallittua, ennen kuin lapsi on ≥ 100 cm pitkä.

💡 Pidä etutyyny turvallisessa ja varmassa paikassa.

LAPSEN KIINNITYS ILMAN ETUTYYNYÄ: 100-150 CM

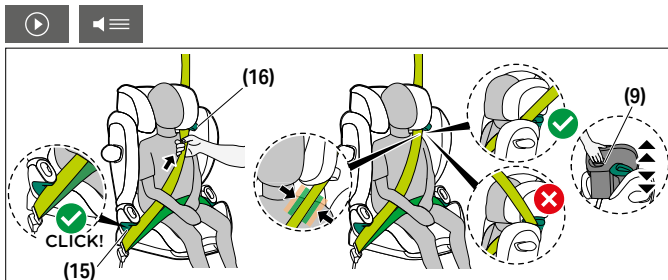

1. Vie auton turvavyö lapsen ympäri ja työnnä vyön lukkokieli lukkopesään. Sen täytyy lukittua paikalleen kuuluvasti nakshtaen.
2. Aseta lantiovyö turvaistuimen vihreisiin lantiovyön ohjaimiin **(15)**.
3. Vedä lantiovyö tiukaksi.
4. Auton turvavyön lukkopesän puolella olkavyö ja lantiovyö tulee työntää yhdessä lantiovyön ohjaimen **(15)**.
5. Syötä ylävyötä vihreän vyön ohjaimen **(16)** läpi, kunnes se on vyöohjaimen sisällä.
6. Vedä olkavyö tiukaksi.
7. Varmista, että ylävyö kulkee lapsen solisluun yli eikä osu lapsen kaulaan. Säädä tarvittaessa säädettävän päántuen **(8)** korkeutta, jos hihnan asentoa halutaan muuttaa.

MAKUUASENNON SÄÄTÖ

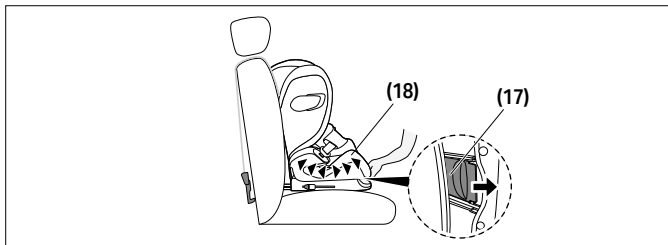

1. Istuin asetetaan makuuasentoon painamalla istuinkorokkeen **(18)** etuosan alapuolella olevaa asennon säätöpainiketta **(17)**.
2. Istuin palautetaan makuuasennosta istuma-asentoon painamalla asennon säädön painiketta **(17)** uudelleen ja ohjaamalla istuinta ylöspäin painamalla istuinkoroketta **(18)** kevyesti.

LINEAARINEN SIVUTÖRMÄYSSUOJA (L.S.P.)

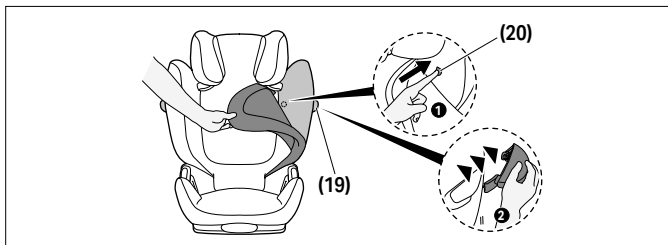

Jos lineaarinen sivutörmäyssuoja **(19)** ei mahdu paikalleen auton oven takia tai jos se vaikuttaa matkustajan istuimelle jäljelle jäävään tilaan, se voidaan irrottaa. Tämä tehdään painamalla sivutörmäyssuojan vapautuspainiketta **(20)**. Painikkeeseen ulottuminen edellyttää selkänojan suojan poistoa. Sivutörmäyssuoja

kiinnitetään istuimeen uudelleen noudattamalla irrotusohjeita päinvastaisessa järjestyksessä.

SÄÄDETTÄVÄ NISKATUKI

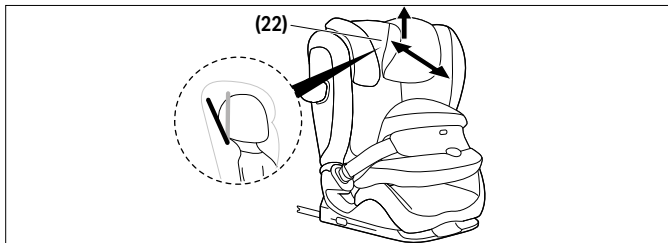

Kallistuva päntuki **(22)** estää lapsen päätä nuokahtamasta vaarallisesti. eteenpäin lapsen nukkuessa. Se voidaan asettaa kolmeen eri asentoon. Työnnä kallistuvaa päntukea **(22)** eteenpäin, kunnes se on halutussa asennossa.

💡 Lapsen pään on oltava aina kosketuksessa kallistuvaan päntukeen.

ISTUIMEN SUOJUKSEN IRROTTAMINEN JA KIINNITTÄMINEN



⚠ VAROITUS

Lasten turvaistuinta ei saa koskaan käyttää ilman istuimen suojusta. Varmista, että vain alkuperäistä CYBEX-istuimen suojusta käytetään, koska se on olennainen osa turvajärjestelmän suorituskykyä. Voit hankkia varaosia jälleenmyyjältäsi.

Turvaistuimen päällinen muodostuu viidestä osasta (päntuki (x2), selkänoja, istuinkoroke ja etutyyny).



Ne on kiinnitetty useista kohdista painonapeilla, tarranauhalla ja kuminauhoilla.

Kun kaikki kiinnikkeet on vapautettu, päällisen yksittäiset osat voidaan irrottaa. Kiinnitä päällinen takaisin istuimeen noudattamalla irrotuksen vaiheita päinvastaisessa järjestyksessä.

PUHDISTUS



Muoviosat voidaan puhdistaa miedolla puhdistusaineella ja lämpimällä vedellä.

⚠ VAROITUS

Kangaspäällinen on tärkeä tekninen osa turvaistuimen turvallisuutta ja muotoilua. Turvaistuinta ei saa koskaan käyttää ilman päälliskangasta tai toisen mallisen istuimen kankaiden kanssa.

① **HUOMAUTUS** Suojus voidaan pestä ainoastaan 30 °C:n hienopesuohjelmalla, koska muut ohjelmat voivat aiheuttaa suojuskankaan värjäytymistä. Pese suojus erikseen muusta pyykistä äläkä kuivaa kuivaajassa tai suorassa auringonvalossa.

① **HUOMAUTUS** Älä käytä hankaavia tai haalistavia pesuaineita tai kemikaaleja!

TUOTTEEN HOITO



Varmistaaksesi, että turvaistuin antaa parhaan suojan, on tärkeää noudattaa seuraavia ohjeita:

- Kaikki turvaistuimen osat tulee tarkastaa säännöllisesti. Kaikkien mekaanisten osien tulee toimia ongelmitta.
- On ehdottoman tärkeää varmistaa, että turvaistuin ei ole jäänyt puristuksiin kovien elementtien kuten auton ovien tai istuimien säätökiskojen väliin.

- Jos turvaistuin pääsee esimerkiksi putoamaan, se on tarkastettava valmistajan edustajan toimesta ennen käytön jatkamista.

TUOTTEEN KÄYTTÖAIKA



Tämä turvaistuin on suunniteltu täyttämään sen käyttötarkoituksen vaatimukset n. 11 vuoden ajalle Muovin luonnollinen vanhentuminen, joka aiheutuu esim. auringonvalosta (UV-säteily) voi aiheuttaa muutoksia tuotteen ominaisuuksissa. Kuitenkin: Koska turvaistuin joutuu käytössä alttiiksi erittäin suurille lämpötilavaihteluille ja muille rasituksille autossa, seuraavat seikat täytyy huomioida:

- Jos auto on pysäköitynä pidemmän aikaa suorassa auringonpaisteessa, tulee turvaistuin poistaa autosta tai peittää vaalealla suojakankaalla.
- Tarkasta säännöllisesti muovi- ja metalliosat vaurioilta ja värimuutoksilta. Jos huomaat vaurioita tai muutoksia, turvaistuin tulee poistaa käytöstä, hävittää ja korvata uudella.
- Muutokset kankaissa, erityisesti haalistuminen, on luonnollista kulumista, eikä se heikennä turvaistuimen toimintaa tai turvallisuutta.

HÄVITTÄMINEN



Ympäristön säästämiseksi pyydämme huolehtimaan alusta asti (pakkaus) elinkaaren loppuun saakka (tuotteen osat) sen oikeasta jätekäsittelystä.

Noudata oman alueesi jätehuoltoohjeita. Varmistaaksesi turvaistuimen asianmukaisen hävityksen, noudata paikallisia jätehuolto-ohjeita tai kysy neuvoa viranomaisilta.



VAROITUS

Ne aiheuttavat tukehtumisvaaran!

Pidä muovipakkaukset ja -materiaalit poissa lasten ulottuvilta.

VALMISTAJAN TAKUU

CYBEX GmbH (Riedingerstr. 18, 95448 Bayreuth, Deutschland) antaa kolmen vuoden takuun tälle tuotteelle. Takuu on voimassa siinä maassa, jossa tämä tuote alun perin myytiin asiakkaalle jälleenmyyjän toimesta. Takuun sisältö ja kaikki takuun vaatimat olennaiset tiedot takuun vahvistamiseksi löytyvät kotisivuiltamme: go.cybex-online.com/manufacturing-warranty-car-seats. Jos takuu näkyy tuotekuvauksessa, lailliset vikoja koskevat oikeutesi säilyvät ennallaan.

VISUALISER SPROG

ADVARSEL

Signalordet angiver en mulig farlig situation, som, hvis den ikke undgås, kan resultere i død eller alvorlig skade.

BEMÆRK

Signalordet angiver en mulig farlig situation, som, hvis den ikke undgås, kan resultere i skade på produktet eller anden ejendom.



Tips og specielle funktioner, der gør brugen af autostolen nemmere.



Vejledende video



ok



Tekst til tale



forkert



Tilbage til
indholdsfortegnelsen



Hørbart signal

INDHOLDSFORTEGNELSE

CERTIFICERING	296
SIKKERHED	296
PRODUKTDELE	301
KORREKT POSITION I BILEN	302
MONTERING I BILEN	303
UDTAGNING AF AUTOSTOLEN	305
JUSTERING AF HOVEDSTØTTEN	306
KORREKT INSTALLATIONSTILSTAND	306
SIKRING AF BARNET MED KOLLISIONSVÆRN: 76 CM – 105 CM (MAKS. 21 KG))	307
SKIFT FRA KOLLISIONSVÆRNET (76 CM – 105 CM) TIL BILENS SELE (100 CM – 150 CM)	308
SIKRING AF BARNET UDEN KOLLISIONSVÆRN: 100 CM – 150 CM	309
JUSTERING AF LIGGEPOSITIONEN	310
LINEÆR BESKYTTELSE MOD SIDEPÅKØRSEL (L.S.P.)	310
HOVEDSTØTTE VED TILBAGELÆNING	311
AFTAGNING OG PÅSÆTNING AF SÆDEBETRÆK	311
RENGØRING	312
PLEJE OG VEDLIGEHOLDELSE	312
PRODUKTETS LEVETID	313
BORTSKAFFELSE	313
PRODUCENTENS GARANTI	314

CERTIFICERING

UN R129/04

CYBEX Pallas G3 med kollisionsværn: 76 cm – 105 cm, > 15M,
maks. 21 kg

CYBEX Pallas G3 med automatisk trepunktssele: 100 cm – 150 cm
Alder: > 15 måneder til ca. 12 år

Tak fordi du valgte **Pallas G3**-autostolen.

SIKKERHED



VIGTIGT Læs denne brugsanvisning grundigt igennem, før du installerer autostolen i bilen, og opbevar den altid ved hånden til senere brug.

⚠ ADVARSEL

Død eller alvorlig skade kan opstå, hvis du ikke følger producentens anvisninger.

For at sikre, at dit barn er korrekt beskyttet, er det absolut nødvendigt, at du bruger autostolen som beskrevet i denne brugsanvisning.

⚠ ADVARSEL

Dødsfald eller alvorlig skade kan opstå, hvis uautoriserede modificerede autostole bruges.

Der må ikke foretages ændringer på autostolen uden at disse er godkendt af den typegodkendende myndighed.



Vigtige oplysninger

- Denne autostol er godkendt i henhold til UN R129/04.
- Anvend ikke før barnets alder er over 15 måneder og dets højde er mindst 76 cm.
- Dette barnesæde må kun monteres på bilsæder, som er godkendt til brug af fast-spændingssystemer til børn i henhold til bilens vejledning.
- Kun godkendt til bilsæder med trepunktssele forsynet med automatisk selestram-mer iflg. FN-forordning 16 eller en tilsvarende standard.
- Anvend ikke andre kontaktpunkter i bilen til at bære soklens vægt end dem, der er angivet i instruktionerne og markeret på fastspændingssystem til barnet.
- Den fulde overflade af barnesædets ryglæn skal være i kontakt med køretøjets ryg-læn.
- Skulderremmen skal løbe opad og tilbage ved tilbagelæning. Den må aldrig køre frem til det øverste udgangspunkt for selen i din bil.
- Køretøjets selespænde må aldrig krydse op over sædets seleføring. Hvis selepi-sken er for lang, er barnesædet ikke egnet til brug i denne position i køretøjet. Hvis du er i tvivl, bedes du kontakte bilsædets fabrikant.
- Trepunktssele må kun passere gennem de dertil indrettede seleholdere. Seleholderne er beskrevet i detaljer i denne manual og er desuden markeret med grøn på barnesædet.
- Hofteselen skal føres så lavt som muligt langs barnets skridt for at opnå den opti-male effekt i tilfælde af ulykke.
- Før hver brug skal det sikres, at kollisionsværnet eller den automatiske trepunkts sele er korrekt justeret og sidder tæt til barnets krop. Sno aldrig selen!
- Alle remme skal være stramme og må ikke være snoede!

- Kun en optimalt justeret hovedstøtte kan give dit barn maksimal beskyttelse og komfort og samtidig sikre, at skulderremmen kan monteres uden problemer.
- Ved en højde fra 76 cm til 100 cm, skal kollisionsværet anvendes.
- Sørg altid for, at barnesædet aldrig sidder fast, når du lukker bildøren eller justerer bagsædet.
- Barnesædet er også testet og typegodkendt uden de lineære beskyttere mod side-påkørsel.
- Brug ikke dette barnesæde i mere end 11 år. Barnesædet udsættes for høj belastning i løbet af produktets levetid, hvilket med tiden fører til ændringer i materialets kvalitet.
- **FORSØG IKKE** at adskille en del, som ikke er beregnet til at blive fjernet, modificere eller tilføje nogen del til sædet. Vi fraråder på det kraftigste at fjerne faste dele som f.eks. stødbeskyttelsen. Garantien bortfalder, hvis der anvendes ikke-originale dele eller tilbehør.
- **FORSØG IKKE** at bortskaffe autostolen selv gennem husholdningsaffald. Følg venligst bortskaffelsesinstruktionerne i denne brugervejledning.

Sikkerhedsanvisninger

⚠ ADVARSEL

Risiko for skade fra usikret autostol

I tilfælde af en ndstop eller en ulykke kan en usikret autostol føre til skader på dit barn.

- Når barnet fastgøres med kollisionsværn (76 cm – 105 cm, >15M, maks. 21 kg), er fastgørelse af ISOFIX-låsearme ikke nok: Det er absolut nødvendigt også at fastgøre den øverste forankringssele.
- Den øverste forankringssele må kun fastspændes til et markeret forankringspunkt.
- Barnesædet skal altid være fastgjort i bilen, også når det ikke er i brug.

⚠ ADVARSEL

Risiko for skade fra usikrede genstande

I tilfælde af en nødstop eller en ulykke kan usikrede genstande føre til skader på dit barn eller andre passagerer.

- Bagage og andre løse genstande i køretøjet skal altid være forsvarligt fastgjorte. Ellers risikerer de at blive kastet rundt i bilen, hvilket kan forårsage dødelige skader.

⚠ ADVARSEL

Livstruende fare på grund af ekstreme temperaturer

Hvis børn udsættes for ekstreme temperaturer i længere tid, er der risiko for skader eller endda død.

- Efterlad aldrig dit barn uden opsyn i bilen.

⚠ ADVARSEL

Risiko for forbrændinger fra varme komponenter

Delene i fastspændingssystemet til barnet bliver varme i solen, og barnets hud kan få forbrændinger.

- Beskyt dit barn og barnesædet mod direkte sollys.

⚠ ADVARSEL**Risiko for skade fra beskadiget bilsæde**

Hvis du har været involveret i en ulykke, kan bernesædet have fået skader, der ikke er synlige.

- Udskift sædet efter en ulykke. Hvis du er i tvivl, bør du kontakte din forhandler eller producenten.

PRODUKTDELE

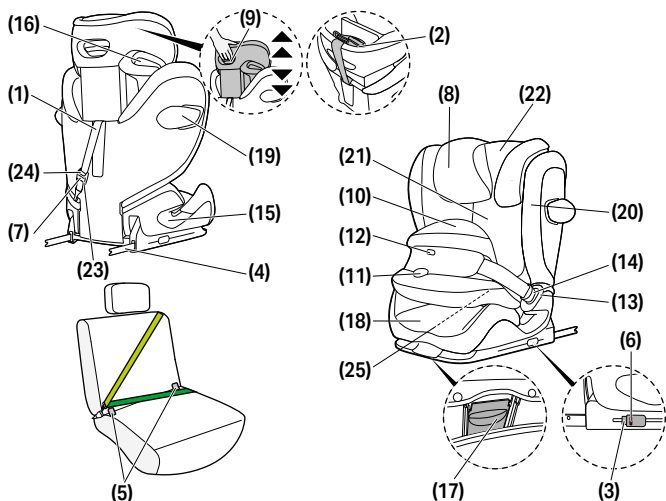

(1) Øverste forankringssele

(2) Øverste forankringsseles fastgørelsesposition

(3) ISOFIX-udløsningsknapper

(4) ISOFIX-låsearme

(5) ISOFIX-forankringspunkter

(6) ISOFIX-sikkerhedsindikator

(7) Hovedstøtte ved tilbagelæning

(8) Justerbar hovedstøtte

(9) Anordning til justering af hovedstøttens

(10) Kollisionsværn (76 cm – 105 cm)

(11) Justeringsknop

(12) Låseindikator

(13) Selespænde

(14) Spændetunge

(15) Hofteseleføring (100 cm – 150 cm)

(16) Vejledning til skulderrem (100 cm – 150 cm)

(17) Knop til justering af position

(18) Børnestol

(19) Lineær beskyttelse mod sidepåkørsel (L.S.P.)

(20) Beskyttelse mod sidepåkørsel-udløsningsknop

(21) Ryglæn

(22) Sikkerhedsindikator for øverste forankringssele

(23) Anordning til justering af øverste forankringssele

(24) Knop til justering af øverste forankringssele

(25) Brugsanvisning Opbevaringsrum højde

KORREKT POSITION I BILEN

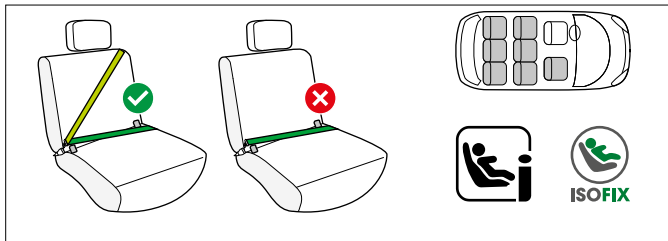

76 cm - 105 cm, > 15 md. med kollisionsbeskyttelse

Dette er et i-Size Enhanced barnefastspændingssystem. Det er godkendt i henhold til FN-regulativ nr. R129/04, til anvendelse i i-Sizekompatible sæder i køretøjet som angivet af køretøjsfabrikanterne i deres brugervejledninger.

Hvis et bilsæde er mærket med dette logo, er det generelt egnet til brug med alle i-Size autostole. Ikke desto mindre, da nogle forhindringer kan opstå, anbefaler vi at tjekke vores bilkompatibilitetsliste.

Hvis dit køretøj ikke har en plads til et i-Size-sæde, skal du tjekke den liste over køretøjstyper. Du kan få den nyeste version fra go.cybex-online.com/pallas-g3-car-compatibility.

100 cm - 150 cm, med automatisk trepunktsbælte

Autostolen kan generelt bruges på bilsæder, der er udstyret med en automatisk trepunktssele. Ikke desto mindre, da nogle forhindringer kan opstå, anbefaler vi at tjekke vores bilkompatibilitetsliste.

Hvis dit køretøj ikke er opført, bedes du kontakte vores kundeserviceteam. generelt Du kan få den nyeste version fra go.cybex-online.com/pallas-g3-car-compatibility.



⚠ ADVARSEL

Brug ikke autostolen med en topunktssæle eller hoftesæle. Hvis autostolen er fastgjort med topunktssæle, kan en ulykke medføre alvorlige eller endda livsfarlige kvæstelser på barnet.

Til brug med trepunktssæle for højder mellem 100 cm og 150 cm er der mulighed for brug uden Isofix og den øverste fastgørelsessele. I dette tilfælde skal autostolen altid fastgøres med trepunktssælen, selv når der ikke sidder et barn i stolen. I undtagelsestilfælde kan autostolen også anvendes på passagerforsædet. Følg altid køretøjsproducentens anbefalinger.

💡 Hvis barnet er højere end 135 cm kan kompatibiliteten mellem autostolen og dit køretøj blive reduceret.

MONTERING I BILEN

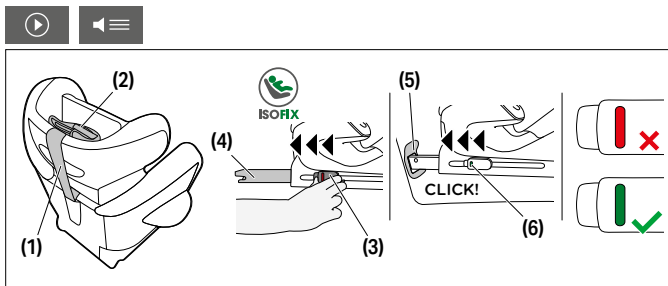

- Sørg altid for, at ...
 - køretøjets ryglæn er låst i opretstående stilling.
 - når barnesædet monteres på det forreste passagersæde, skal køretøjets sæde justeres så langt tilbage som muligt uden at påvirke seleføringen.
- Frigør den øverste forankringssele **(1)** fra dens fastgørelsesposition **(2)**.
- Sørg for, at barnesædet er i siddeposition før installationen.

- Udløs ISOFIX-udløsningsknapperne **(3)** for at forlænge ISOFIX-låsearmene **(4)**.

💡 ISOFIX-udløsningsknapperne kan begge udløses uafhængigt af hinanden, hvilket muliggør uafhængig justering af ISOFIX-låsearmene.

- Skub ISOFIX-låsearmene **(4)** ud af sokkelen så langt som muligt.
- Placer barnesædet på et passende sæde i bilen.

ⓘ **ADVARSEL** Autostole kan efterlade mærker og/eller forårsage misfarvning på bilsæder fremstillet af følsomme materialer. For at beskytte bilsædet kan du anbringe et tæppe, håndklæde eller lignende under autostolen.

- Skub ISOFIX-låsearmene **(4)** ind i ISOFIX-forankringspunkterne, **(5)** indtil disse låses på plads med et hørbart "KLIK". De to ISOFIX-sikkerhedsindikatorer **(6)** vil skifte fra rød til grøn.
- Sørg for, at sædet er sikkert, ved at forsøge at trække det ud af ISOFIXforankringspunkterne **(5)**.
- Skub barnesædet mod ryglænet i bilsædet, indtil det er helt flugter med ryglænet.

💡 Ved at bevæge autostolen fra side til side, sættes den yderligere i spænd mod bilsædets ryg.

💡 Hvis bilens hovedstøtte er i vejen, skal du trække den opad så langt som muligt eller fjerne den helt (undtagen i bagudvendte bilsæder).

- Før den øverste forankringssele **(1)** lige hen over bilsædet, og fastgør det med snapkrogen på din bils ankerpunkt.

💡 Hvis det er nødvendigt at forlænge den øverste forankringssele, kan dette gøres ved at trykke på den øverste forankringsseles justeringsknop.

- Stram den øverste forankringssele **(1)**, indtil dens sikkerhedsindikator **(7)** bliver grøn.

⚠ Før den øverste forankringssele under bilens hovedstøtte. Før aldrig den øverste forankringssele over bilens hovedstøtte.

UDTAGNING AF AUTOSTOLEN

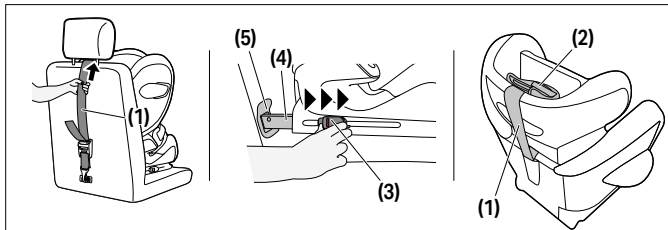

Udfør alle monteringsstrinene i omvendt rækkefølge.

1. Løsn den øverste forankringssele **(1)**.
2. Frigør ISOFIX-låsearmene **(4)** på begge sider ved at trykke samtidigt på udløserknapperne **(3)** og trække dem bagud.
3. Træk sædet ud af ISOFIX-forankringspunkterne **(5)**.
4. Fjern barnesædet, og skub ISOFIX-låsearmene **(4)** helt tilbage i transportpositionen.
5. Fastgør den øverste forankringssele **(1)** til fastgørelsespositionen **(2)**.



JUSTERING AF HOVEDSTØTTEN

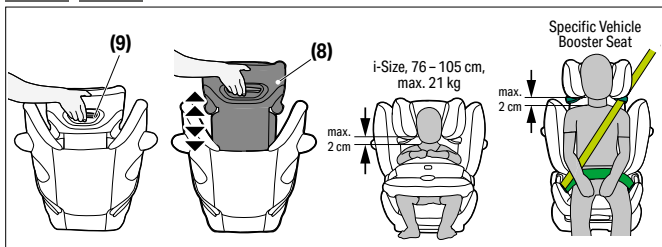

Den justérbare hovedstøtte **(8)** kan justeres ved hjælp af anordningen til justering af hovedstøtten **(9)** bag på selve hovedstøtten **(8)**. Juster hovedstøtten så maks. 2 cm frirum er at finde mellem barnets skulder og hovedstøtten.

💡 Hovedstøttens højde kan stadig justeres, mens stolen er monteret bilen.

KORREKT INSTALLATIONSTILSTAND

	76 cm – 105 cm, maks. 21 kg	100 cm – 150 cm
Installationstilstand	med kollisionsværn	uden kollisionsværn
Montering		



SIKRING AF BARNET MED KOLLISIONSVÆRN: 76 CM – 105 CM (MAKS. 21 KG))

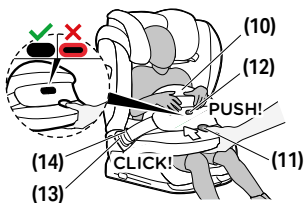

1. Frigør kollisionsværn **(10)** ved at trykke på selejusteringsknappen **(11)**, samtidig med at du trækker det fremad.
2. Udløs kollisionsværnets **(10)** selespænde **(13)** ved at trykke på autostolens røde udløserknap, og anbring kollisionsværn **(10)** ved siden af autostolen.
3. Sæt barnet i autostolen.

💡 Sørg for, at hovedstøtten er justeret korrekt.

4. Sæt kollisionsværn **(10)** på plads igen, og sæt kollisionsværnets bæltetunge **(14)** ind i det tilsvarende selespænde **(13)** på autostolen. Sørg for, at autostolen låses på plads med et hørligt "KLIK". Selerne må ikke være snoede.
5. Træk i kollisionsværn **(10)** for at kontrollere, om selespændet **(13)** er låst ordentligt fast.
6. Tryk på selejusteringsknappen **(11)** og skub kollisionsværn **(10)** hen imod barnet. Flyt kollisionsværn **(10)** en smule ved at vippe det frem og tilbage for at opnå optimal pasform og placering. Kollisionsværn **(10)** skal sidde tæt ind til barnets krop og bækken. Når justeringsknappen **(11)** slippes, skal låseindikatoren **(12)** være integreret i kollisionsværn.



⚡ Hvis låseindikatoren viser rød, er kollisionsværet ikke sikret korrekt. Tryk forsigtigt mod kollisionsværet, indtil låseindikatoren går i indgreb.

⚡ Hver gang barnet fastgøres, skal du kontrollere, at kollisionsværet passer.

SKIFT FRA KOLLISIONSVÆRET (76 CM - 105 CM) TIL BILENS SELE (100 CM - 150 CM)

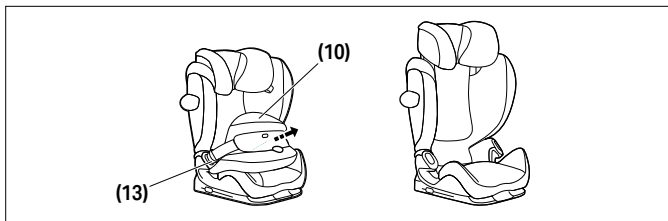

Fjern kollisionsværet **(10)**, så snart dit barn er højere end 105 cm eller vejer mere end 21 kg.

Åbn begge kollisionsværets spænder **(13)**, og fjern kollisionsværet **(10)**.

⚡ Bemærk, at brug af sædet uden et kollisionsværn ikke er tilladt før dit barn når en højde på ≥ 100 cm.

⚡ Opbevar kollisionsværet på et sikkert sted.

SIKRING AF BARNET UDEN KOLLISIONSVÆRN: 100 CM – 150 CM

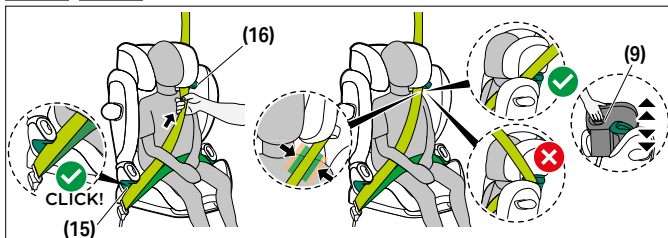

1. Før køretøjets sikkerhedssele rundt om dit barn, og indsæt selens tunge i selens spænde. Den skal fastlåses med et tydeligt "KLIK".
2. Anbring hofteselen i de grønne hofteseleføringer **(15)** på børnestolen.
3. Stram hofteselen til.
4. På siden af bilsædet ved siden af selespændet skal skulderremmen og hofteselen indsættes sammen i hofteseleføringer **(15)**.
5. Før skulderremmen gennem den grønne skulderremføring, **(16)** indtil den er inde i seleføringer.
6. Stram skuldreselen til.
7. Sørg for, at skulderremmen løber hen over dit barns kraveben og ikke berører halsen. Justér om nødvendigt højden på den justerbare hovedstøtte **(8)** for at ændre remmens position.



JUSTERING AF LIGGEPOSITIONEN

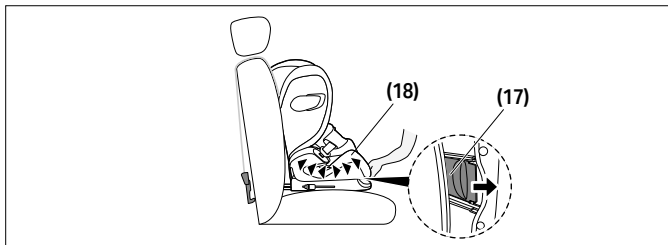

1. Hvis du vil indstille sædet til liggende position, skal du trykke på justeringsknappen **(17)** på undersiden af børnestolens forreste del **(18)**.
2. Hvis du vil sætte sædet tilbage fra liggende til siddende position, skal du trykke på justeringsknappen **(17)** igen og føre sædet opad mens du let trykker mod børnesædet **(18)**.

LINEÆR BESKYTTELSE MOD SIDEPÅKØRSEL (L.S.P.)

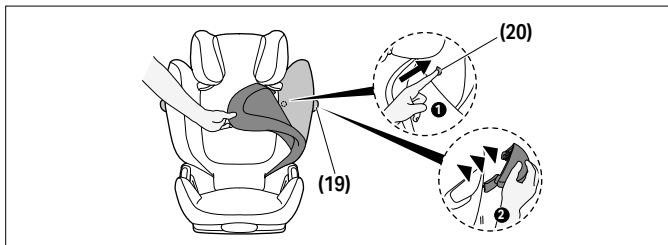

Hvis den lineære beskyttelse mod sidepåkørsel **(19)** er i vejen for bildøren eller passagersædet, er det muligt at frigøre den. For at gøre dette skal du trykke på udløsningsknappen til beskyttelse mod sidepåkørsel **(20)**. For at denne knap kan nås, skal ryglænet fjernes.



For at genmontere L.S.P. (19) på sædet, skal instruktionerne følges i omvendt rækkefølge.

HOVEDSTØTTE VED TILBAGELÆNING

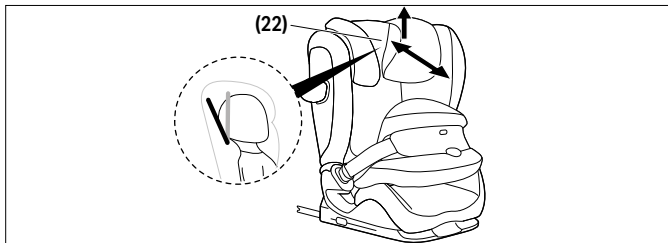

Hovedstøtte ved tilbagelæning (22) hjælper med at forhindre barnets hoved i på en farlig måde hvilket kan være farligt, når barnet sover. Den kan indstilles til en af tre positioner. Skub hovedstøtten ved tilbagelæning (22) fremad, indtil den ønskede position opnås.

💡 Barnets hoved skal altid være i kontakt med hovedstøtten ved tilbagelæning.

AFTAGNING OG PÅSÆTNING AF SÆDEBETRÆK



⚠ ADVARSEL

Autostolen må aldrig bruges uden sædebetrækket. Brug kun et originalt CYBEX-sædebetræk, da betrækket er en integreret del af fastholdelsesfunktionen. Du kan få reservedele hos din forhandler.

Barnesædets betræk består af fem dele (hovedstøtte (x2), ryglæn, børnestol og kollisionsværn). Disse holdes på plads flere steder ved hjælp af trykknapper, velcro og elastikbånd. Når alt tilbehør er blevet frigivet, kan de enkelte dele af betrækket fjernes. For at



sætte betrækkene tilbage på sædet, skal du følge instruktionerne i omvendt rækkefølge.

RENGØRING



Plastikdele kan rengøres med et mildt rengøringsmiddel og varmt vand.

⚠ ADVARSEL

Betrækket er en integreret del i autostolens sikkerhedsdesign. Autostolen må derfor aldrig bruges uden betræk eller med betræk fra en anden autostol.

① **BEMÆRK** Betrækket må kun vaskes i et skåneprogram ved 30 °C for at undgå misfarvning af stoffet. Betrækket må ikke vaskes sammen med andet vasketøj, og det må ikke tørres i tørretumbler eller i direkte sollys.

① **BEMÆRK** Brug aldrig skrappe rengøringsmidler eller blegemidler!

PLEJE OG VEDLIGEHOLDELSE



For at sikre at din autostol kan yde den maksimale beskyttelse, er det altafgørende, at du tjekker følgende:

- Alle større bestanddele af autostolen skal regelmæssigt kontrolleres for skader. De mekaniske dele skal fungere fejlfrit.
- Det er en absolut nødvendighed at sikre, at autostolen ikke er fastklemmt i eksempelvis bildøren, da dette kan skade stolen.
- Når udsat for ekstremme belastninger, såsom en ulykke, skal autostolen efterfølgende tjekkes af producenten.



PRODUKTETS LEVETID



Autostolen er designet til at opfylde sine specifikationer gennem hele dens levetid, som er beregnet til at være ca. 11 år. Gradvis slitage af plast, for eksempel forårsaget af udsættelse for sollys (UV), kan give en mindre forringelse af produktets egenskaber. Da der kan være meget store temperatursvingninger og uforudsigelige belastninger i køretøjet, skal følgende punkter overholdes:

- Hvis køretøjet er udsat for direkte sollys i længere tid, skal autostolen fjernes fra køretøjet eller dækkes med et lyst klæde.
- Kontrollér regelmæssigt alle autostolens plast- og metaldele for skader, deformation eller farveændring. Hvis du opdager nogle ændringer, skal autostolen bortskaffes eller kontrolleres og eventuelt udskiftes af producenten.
- Ændringer i betrakket, især blegning, er helt normalt, når det anvendes i et køretøj og forringer ikke autostolens funktion.

BORTSKAFFELSE



For at skåne miljøet opfordrer vi til, at slutbrugeren sorterer og skiller sig af med affald på korrekt vis i begyndelsen (indpakning) såvel som i afslutningen (produktdele) af produktets levetid. Affaldssortering kan håndteres forskelligt fra sted til sted. For at sikre en korrekt bortskaffelse af autostolen, skal du kontakte din kommunale affaldshåndteringsmyndighed. I alle tilfælde skal du være opmærksom på de regler, der gælder for bortskaffelse af affald i dit land.

⚠ ADVARSEL

Risiko for kvælning!

Hold plastikindpakningen uden for barnets rækkevidde.



PRODUCENTENS GARANTI



CYBEX GmbH (Riedingerstr. 18, 95448 Bayreuth, Tyskland) yder 3 års garanti på dette produkt. Garantien er gyldig i det land, hvor produktet oprindeligt blev solgt af en forhandler til en kunde. Indholdet af garantien og alle væsentlige oplysninger, der kræves for at garantien kan gøres gældende, findes på vores hjemmeside go.cybex-online.com/manufacturers-warranty-car-seats. Hvis en garanti er vist i artikelbeskrivelsen, forbliver dine juridiske rettigheder over for os vedrørende mangler upåvirket.



VIZUALNI JEZIK

OPOZORILO

Signalna beseda označuje možno nevarno situacijo, ki lahko, če se ji ne izognemo, povzroči smrt ali resne poškodbe.

OBVESTILO

Signalna beseda označuje možno nevarno situacijo, ki lahko, če se ji ne izognemo, povzroči škodo na izdelku ali drugi lastnini.



Nasveti in posebne funkcije, ki olajšajo uporabo otroškega sedeža.



Video z navodili



Pravilno



Pretvorba besedila v govor



Napačno



Nazaj na vsebino



Zvočni signal



VSEBINA

CERTIFIKAT	317
VARNOST	317
DELI IZDELKA	322
PRAVILEN POLOŽAJ V VOZILU	323
NAMESTITEV V VOZILO	324
ODSTRANJEVANJE IZ VOZILA	326
NASTAVLJANJE NASLONA ZA GLAVO	327
PRAVILNI NAČIN NAMESTITVE	327
ZAVAROVANJE OTROKA Z ZAŠČITO PRED UDARCI: 76 CM – 105 CM (NAJVEČ 21 KG)	328
PREKLOP IZ ZAŠČITE PRED UDARCI (76 CM – 105 CM) NA PAS VOZILA (100 – 150 CM)	329
ZAVAROVANJE OTROKA BREZ ZAŠČITE PRED UDARCI: 100 CM – 150 CM	330
NASTAVLJANJE POLOŽAJA NAKLONA	331
LINEARNA ZAŠČITA V PRIMERU BOČNEGA TRKA (L.S.P.)	331
PREMIČNI NASLON ZA GLAVO	332
ODSTRANJEVANJE IN PONOVO NAMEŠČANJE SEDEŽNE PREVLEKE	332
ČIŠČENJE	333
NEGA IZDELKA	333
ŽIVLJENJSKA DOBA IZDELKA	334
ODLAGANJE	334
IZVAJALEČEVA GARANCIJA	335

CERTIFIKAT

UN R129/04

CYBEX Pallas G3 z zaščito pred udarci: 76–105 cm, > 15 M,
maks. 21 kg

CYBEX Pallas G3 s samodejnim tritočkovnim pasom:
100 cm – 150 cm

Starost: > 15 mesecev do približno 4 let

Hvala, ker ste se pri izbiri otroškega avtosedeža odločili za **Pallas G3**.

VARNOST



POMEMBNO Preden avtosedež namestite v svoje vozilo, natančno preberite ta uporabniški priročnik in ga imejte vedno pri sebi za prihodno uporabo.

⚠ OPOZORILO

Smrt ali resne poškodbe se lahko zgodijo, če ne upoštevate navodil proizvajalca.

Zaradi varnosti vašega otroka je ključnega pomena, da otroški avtosedež uporabljate tako, kot je opisano v tem priročniku.

⚠ OPOZORILO

Smrt ali resne poškodbe se lahko pojavijo, če se uporabljajo nepooblaščenim spremenjeni avtomobilski sedeži.

Brez odobritve homologacijskega organa otroškega avtosedeža ni dovoljeno na noben način spreminjati ali mu česa dodajati.

Pomembne informacije

- Ta avtosedež je odobren v skladu z UN R129/04.
- Ne uporabljajte, dokler je otrok mlajši od 15 mesecev in dokler ne doseže velikosti 76 cm.
- Ta otroški sedež se lahko namesti samo na sedežih vozila, ki so odobreni za upora-bo sistemov za zadrževanje otrok, v skladu z navodili vozila.
- Primeren je le za avtomobilске sedeže, opremljene s tritočkovnimi samozateznimi varnostnimi pasovi, ki ustrezajo zahtevam standarda UN 16 ali drugega ena-kovrednega standarda.
- Ne uporabljajte nobenih nosilnih stičnih točk razen tistih, ki so opisane v navodilih in označene na zadrževalnem sistemu za otroke.
- Celotna površina hrbtnega naslonjala otroškega sedeža se mora popolnoma prile-gati hrbtnemu naslonjalu avtomobilskega sedeža.
- Ramenski pas mora biti obrnjen navzgor in nazaj pri naslonjalu. Nikoli ne sme iti naprej do točke, kjer je v vozilu pripet vaš zgornji varnostni pas.
- Zaponka za pas vozila ne sme nikoli prečkati vodila pasu otroškega sedeža. Če je sistem pasov predolg, otroški sedež ni primeren za uporabo v tem položaju v vozilu. Če ste v dvomih, se posvetujte s proizvajalcem otroškega sedeža.
- Tritočkovni varnostni pas napeljite zgolj po za to namenjenih vodilih. Vodila pasu so podrobno opisana v teh navodilih in so na otroškem sedežu označena z zeleno barvo.
- Medenični pas mora na obeh straneh potekati čim nižje prek otrokovih dimelj, da lahko ob trku zagotovi optimalno varnost.
- Pred vsako uporabo se prepričajte, da je zaščita pred udarci ali samodejni tri-točkovni varnostni pas pravilno nastavljen in se prilega vašemu telesu. Pazite, da pas ni zasukan!
- Vsi pasovi morajo biti dobro pričvrščeni in ne smejo biti zviti!

- Le optimalno prilagojeno naslonjalo za glavo lahko vašemu otroku nudi najboljšo zaščito in udobje ter hkrati zagotavlja gladek potek varnostnega pasu.
- Zaščita pred udarci se uporablja v razponu višine 76 cm – 100 cm.
- Vedno zagotovite, da otroški sedež ni nikoli stisnjen, ko zapirate vrata vozila ali pri-lagajate zadnji sedež.
- Otroški sedež je preskušen in homologiran tudi brez linearne zaščite v primeru bočnega trka.
- Tega otroškega sedeža ne uporabljajte več kot 11 let. Otroški sedež je med življenjsko dobo izdelka izpostavljen visokim obremenitvam, zato se s časom ka-kovost materiala spreminja.
- NE poskušajte razstaviti dela, ki ni namenjen odstranitvi, spreminjati ali dodajati kakršnega koli dela sedežu. Strogo odsvetujemo odstranjevanje fiksnih delov, kot je zaščitni ščit. Garancija bo neveljavna, če se uporabljajo neoriginalni deli ali do-datki.
- NE poskušajte sami odstraniti avtosedeha skozi gospodinjske odpadke. Prosimo, upoštevajte navodila za odstranjevanje, navedena v tem uporabniškem priročniku.

Varnostna navodila

⚠ OPOZORILO

Tveganje za poškodbe zaradi nezavarovanega otroškega sedeža

V primeru nenadnega ustavljanja ali nesreče lahko nezavarovan otroški sedež povzroči poškodbe vašega otroka.

- Pri pritrjevanju otroka z zaščito pred udarci (76 cm – 105 cm, > 15 m, maks. 21 kg), pritrilni mehanizem ISOFIX ni dovolj: obvezno morate priključiti tudi pas sistema Top Tether.
- Pas sistema Top Tether lahko pritrdite zgolj na označeno pritrditveno mesto.
- Otroški sedež mora biti v vozilu vedno pravilno zavarovan, tudi kadar ni v uporabi.

⚠ OPOZORILO

Tveganje za poškodbe zaradi nezavarovanih predmetov

V primeru nenadnega ustavljanja ali nesreče lahko nezavarovani predmeti povzročijo poškodbe vašega otroka ali drugih potnikov.

- Prtljaga ali drugi predmeti v vozilu, ki ob trku lahko poškodujejo potnike, morajo biti vedno čvrsto pritrjeni. V nasprotnem primeru jih lahko vrže po avtomobilu, kar lahko povzroči smrtne poškodbe.

⚠ OPOZORILO

Smrtno nevarna nevarnost zaradi ekstremnih temperatur

Če so otroci dlje časa izpostavljeni ekstremnim temperaturam, obstaja tveganje za poškodbe ali celo smrt.

- Otroka v vozilu nikoli ne puščajte brez nadzora!

⚠ OPOZORILO**Tveganje za opekline zaradi vročih delov**

Elementi zadrževalnega sistema se na soncu lahko segrejejo in otrok lahko utrpi opekline.

- Zavarujte otroka in otroški sedež pred neposredno izpostavljenostjo soncu.

⚠ OPOZORILO**Tveganje za poškodbe zaradi poškodovanega otroškega sedeža**

Prometna nesreča lahko na otroškem sedežu povzroči poškodbe, ki s prostim očesom niso vidne.

- Po morebitni nesreči zamenjajte sedež. Ob negotovosti se posvetujte s posrednikom ali proizvajalcem.

DELI IZDELKA

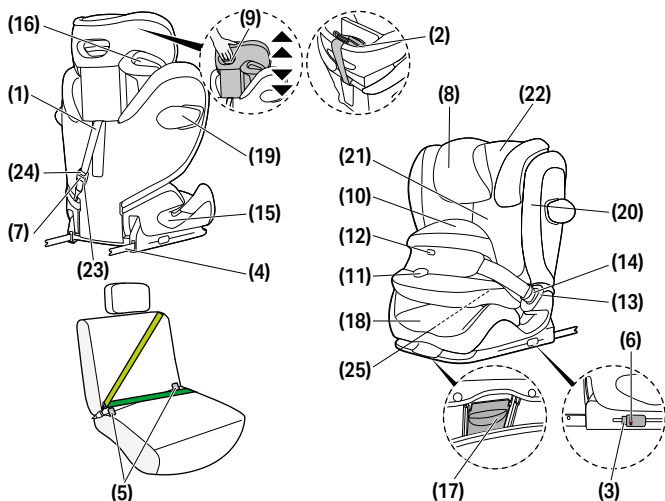

(1) Pas sistema Top Tether
(2) Parkirni položaj pasu sistema Top Tether

(3) Gumbi za sprostitvev ISOFIX

(4) Zaklepne roke ISOFIX

(5) Sidriščne točke ISOFIX

(6) Varnostni indikator ISOFIX

(7) Naklon naslona za glavo

(8) Prilagodljiv naslon za glavo

(9) Nastavljanje višine naslona za glavo

(10) Zaščita pred udarci (76–105 cm)

(11) Gumb za nastavitev

(12) Indikator zaklepanja

(13) Zaponka za pas

(14) Jeziček zaponke

(15) Vodilo za medenični pas (100–150 cm)

(16) Vodilo za ramenski pas (76 cm – 105 cm)

(17) Nastavitveni gumb za prilagoditev položaja

(18) Jahač

(19) Lineana zaščita v primeru bočnegatrka (L.S.P.)

(20) Sprostitveni gumb zaščite v primeru bočnega trka

(21) Hrbtna opora

(22) Varnostni indikator sistema Top Tether

(23) Nastavitev sistema Top Tether

(24) Nastavitveni gumb sistema top Tether

(25) Prostor za uporabniški priročnik Prostor

PRAVILEN POLOŽAJ V VOZILU

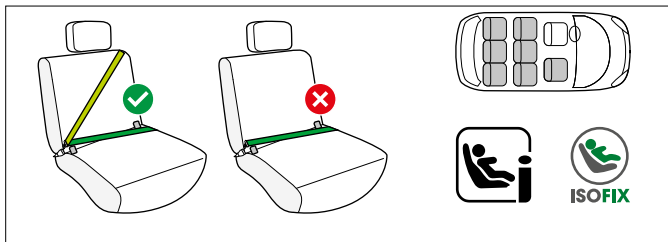

76 cm–105 cm; > 15 mesecev z varnostno blazino

To je izboljšani sistem za zadrževanje otrok i-Size. Odobren je v skladu s pravilnikom ZN št. R129/04 za uporabo v sedežih za vozila, združiljivih z i-Size, kot so jih navedli proizvajalci vozil v svojih uporabniških priročnikih za vozila.

Če je sedež vozila označen s tem logotipom, je na splošno primeren za uporabo z vsemi i-Size avtosedeži.

Kljub temu, ker lahko pride do nekaterih ovir, priporočamo, da preverite naš seznam združljivosti avtomobilov.

Če vaše vozilo nima sedeža i-Size, preverite seznam tipov vozil. Najnovejšo različico lahko pridobite v

go.cybex-online.com/pallas-g3-car-compatibility.

100 cm–150 cm; s samodejnim tritočkovnim pasom

Otroški avtosedež se lahko na splošno uporablja na sedežih vozil, ki so opremljeni s samodejnim tritočkovnim pasom. Kljub temu, ker lahko pride do nekaterih ovir, priporočamo, da preverite naš seznam združljivosti avtomobilov.

Če vašega vozila ni na seznamu, se obrnite na našo ekipo za pomoč strankam. Najnovejšo različico lahko pridobite v

go.cybex-online.com/pallas-g3-car-compatibility.



⚠ OPOZORILO

Otroški avto sedež ni primeren za uporabo z 2-točkovnim ali medeničnim varnostnim pasom. Če je sedež zavarovan z 2-točkovnim pasom, lahko v primeru trka pride do težkih ali celo usodnih poškodb otroka.

Za uporabo s tritočkovnim pasom med razponom višine od 100 cm do 150 cm obstaja možnost uporabe brez ISOFIX in zgornjega priveza. V tem primeru mora biti otroški avtosedež vedno pritrjen s tritočkovnim pasom, tudi če na sedežu ni otroka.

V izjemnih primerih se lahko otroški avtosedež uporablja tudi na sovoznikovem sedežu. Vedno upoštevajte priporočila proizvajalca vozila.

💡 Nad otrokovo višino 135 cm se lahko zmanjša združljivost med otroškim avtosedežem in vozilom.

NAMESTITEV V VOZILO

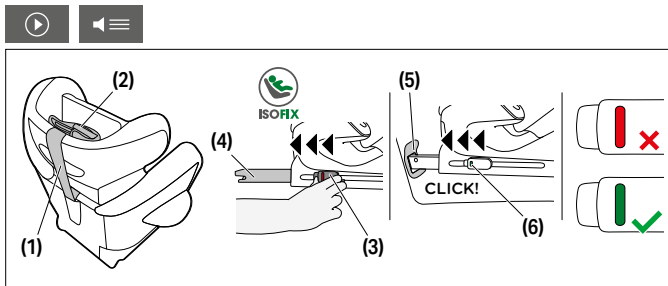

1. Vedno zagotovite:

- da je hrbtno naslonjalo v vozilu zaklenjeno v pokončnem položaju.
- da nastavite sedež vozila čim dlje nazaj, ko nameščate otroški sedež na prednjem sovoznikovem sedežu, ne da bi to vplivalo na vodilo jermena.

2. Sprostite pas sistema Top Tether **(1)** iz parkirnega položaja pasu sistema Top Tether **(2)**.
3. Pred namestitvijo se prepričajte, da je otroški sedež v položaju za namestitvev.
4. Sprostite gumbe za sprostitev držala ISOFIX **(3)**, da podaljšate zaklepne roke ISOFIX **(4)**.

💡 Sprostivne gumbe ISOFIX lahko sprostite neodvisno, kar omogoča, da zaklepne roke ISOFIX prilagodite neodvisno.

5. Potisnite zaklepne roke ISOFIX **(4)** iz baze do skrajnega položaja.
6. Otroški sedež položite na ustrezen sedež v vozilu.

ⓘ **OPOZORILO** Na nekaterih sedežih vozila, izdelanih iz občutljivih materialov, lahko uporaba otroškega avtosedeža pusti madeže in/ali povzroči razbarvanje. To preprečite tako, da pod otroški avtosedež za zaščito sedeža vozila položite pregrinjalo, brisačo ali kaj podobnega.

7. Potisnite zaklepne roke ISOFIX **(4)** v sidriščne točke ISOFIX **(5)**, dokler se ključavnica ne zaskoči na mesto s slišnim klikom. Oba varnostna indikatorja ISOFIX **(6)** se bosta preklopila iz rdeče na zeleno.
8. Prepričajte se, da je sedež varen. To storite tako, da ga poskušate izvleči iz sidrnih točk ISOFIX **(5)**.
9. Potisnite otroški sedež proti naslonjalu sedeža vozila, dokler ni popolnoma dokler ni z njim popolnoma poravnana.

💡 S premikanjem s strani v stran boste sedež avta priželi k naslonjalu vozila.

💡 Če je naslonjalo za glavo vozila napoti, ga povlecite kar se da navzgor in ga v celoti odstranite (razen na sedežih vozila, ki so obrnjeni v nasprotno smer vožnje).

10. Pas sistema Top Tether **(1)** usmerite naravnost čez sedež vozila in ga prisidrajte s pomočjo zaskočnega zapirala na sidrni točki vozila.

💡 Po potrebi lahko pas sistema Top Tether podaljšate tako, da pritisnete na gumb za prilagoditev sistema Top Tether.

11. Privijajte zgornji pas sistema Top Tether **(1)**, dokler se varnostni indikator **(7)** ne obarva zeleno.

💡 Pas sistema Top Tether speljite pod naslonom za glavo. Pasu sistema Top Tether Belt nikoli ne speljite preko naslona za glavo.

ODSTRANJEVANJE IZ VOZILA

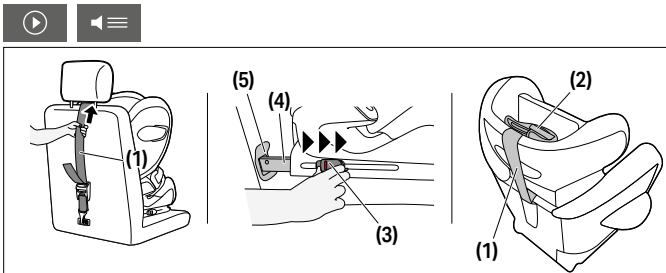

Vse korake za namestitev opravite v obratnem vrstnem redu.

1. Sprostite pas sistema Top Tether **(1)**.
2. Odklenite ISOFIX **(9)** na obeh straneh tako, da pritisnete gumba za sprostitvev **(3)** in ju hkrati potegnete nazaj.
3. Izvlecite otroški sedež iz sidrnih točk ISOFIX **(5)**.
4. Odstranite otroški sedež in potisnite zaklepno roko ISOFIX **(4)** v celoti nazaj v položaj za transport.
5. Namestite pas sistema Top Tether **(1)** v parkirni položaj **(2)**.

NASTAVLJANJE NASLONA ZA GLAVO

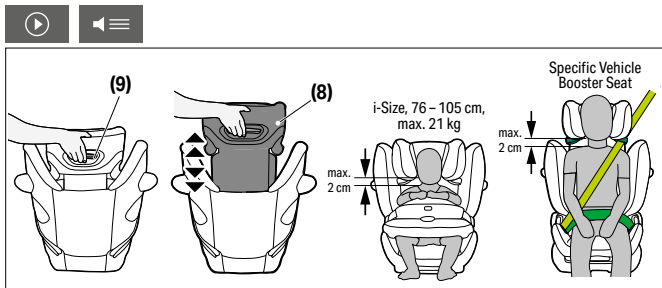

Prilagodljive naslone za glavo **(8)** lahko nastavite tako, da uporabite nastavljavec naslona za glavo **(9)** na hrbtni strani naslona **(8)**.

Nastavite naslon za glavo tako, da med rameni otroka in naslonom za glavo ostane največ 2 cm prostora.

💡 Višino naslonjala za glavo lahko prilagajate tudi v avtu, ko je sedež že nameščen

PRAVILNI NAČIN NAMESTITVE

	76 cm – 105 cm, maks. 21 kg	100 cm – 150 cm
Način namestitve	z zaščito pred udarci	brez zaščite pred udarci
Namestitev		

ZAVAROVANJE OTROKA Z ZAŠČITO PRED UDARCI: 76 CM – 105 CM (NAJVEČ 21 KG)

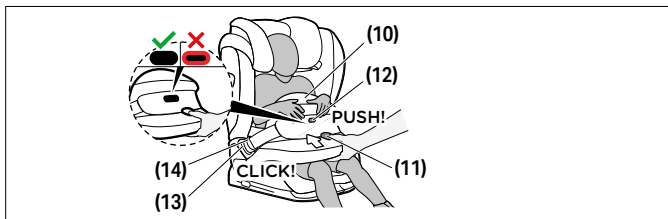

1. Sprostite ščitnik pred udarci **(10)** s pritiskom na gumb za nastavitev **(11)** in istočasno potegnite ščitnik pred udarci naprej.
2. Zaponko za pas **(13)** zaščite pred udarci **(10)** popustite tako, da pritisnete rdeč sprostitveni gumb otroškega avtosedeža poleg otroškega avtosedeža.
3. Položite otroka v otroški avtosedež.



Prepričajte se, da je naslon za glavo pravilno nastavljen.

4. Zaščito pred udarci **(10)** dajte nazaj in povlecite za jeziček pasu **(14)** zaščite pred udarci v ustrezno zaponka za pas **(13)** otroškega avtosedeža. Zaponka se mora na mestu blokirati s slišnim »KLIKOM«. Pasovi ne smejo biti nikoli zasukani.
5. Povlecite za zaščito pred udarci **(10)** in preverite, ali se je zaponka za pas **(13)** pravilno blokirala na mestu.
6. Pritisnite gumb za nastavitev **(11)** in potisnite ščitnik pred udarci **(10)** proti otroku. Ščitnik pred udarci **(10)** premaknete nekoliko, tako da ga nagnete nazaj in naprej, dokler ne dosežete optimalnega prileganja in položaja. Ščitnik pred udarci **(10)** se mora tesno prilegati otrokovemu telesu in medenici. Ko sprostite gumb za nastavitev **(11)**, mora biti indikator zaklepanja **(12)** popolnoma zaskočen.



Če indikator zaklepanja prikazuje rdeče, ščitnik pred udarci ni pravilno pritrjen. Nežno pritisnite ob zaščito pred udarci, dokler se indikator zaklepanja ne zaskoči.

Vsakič, ko otroka pripenjate, preverite, ali se zaščita pred udarci pravilno prilega.

PREKLOP IZ ZAŠČITE PRED UDARCI (76 CM – 105 CM) NA PAS VOZILA (100 – 150 CM)

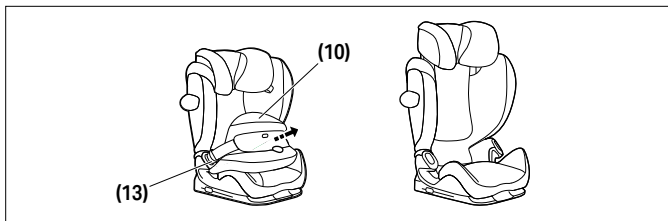

Odstranite zaščito pred udarcem **(10)** takoj, ko otrok preraste 105 cm ali tehta več kot 21 kg.

Odprite obe zaponki zaščite pred udarci **(13)** in odstranite zaščito pred udarci **(10)**.

Upoštevajte, da uporaba sedeža brez zaščite pred udarci ni dovoljena, preden otrok doseže višino ≥ 100 cm.

Zaščito pred udarci shranjujte na varnem mestu.

ZAVAROVANJE OTROKA BREZ ZAŠČITE PRED UDARCI: 100 CM – 150 CM

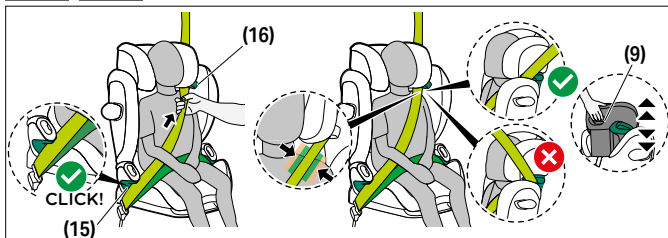

1. Speljite varnostni pas sedeža vozila okoli otroka in vstavite jezik pasu v zaponko za pas. Zaskočiti se mora s slišnim „KLIKOM“.
2. Nato medenični pas namestite v zeleno obarvani spodnji vodilo za pas **(15)** na otroškem sedežu.
3. Zapnite medenični pas.
4. Na tisti strani otroškega sedeža, kjer je zaponka za pas, morate ramenski pas in medenični pas skupaj vtakniti v spodnje vodilo medeničnega pasu **(15)**.
5. Ramenski pas potiskajte skozi zeleno vodilo ramenskega pasu **(16)**, dokler SL ni znotraj vodila za pas.
6. Zapnite ramenski pas.
7. Zagotovite, da ramenski pas teče čez ključnico otroka in se ne dotika otrokovega vratu. Po potrebi nastavite višino nastavljivega naslona za glavo **(8)** za spremembo položaja jermena.



NASTAVLJANJE POLOŽAJA NAKLONA

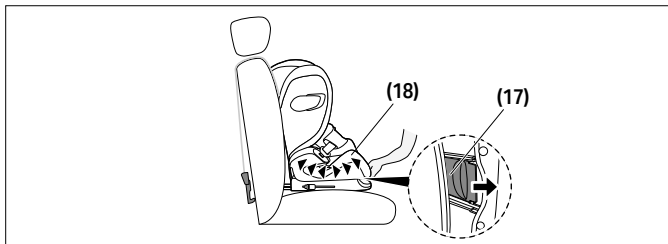

1. Za namestitev sedeža v ležeči položaj pritisnite gumb za nastavitve položaja **(17)** na spodnji strani sprednjega območja jahača **(18)**.
2. Za vrnitev sedeža iz ležečega v sedeč položaj ponovno pritisnite nastavitveni gumb za nastavitve položaja **(17)** in vodite sedež z rahlim pritiskom na jahača navzgor **(18)**.

LINEARNA ZAŠČITA V PRIMERU BOČNEGA TRKA (L.S.P.)

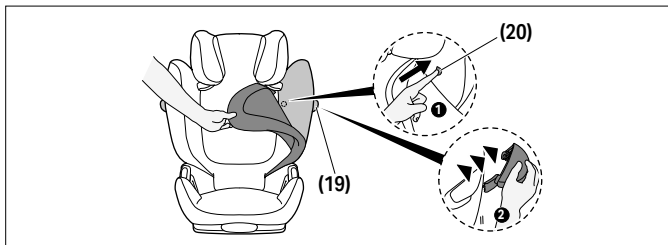

Če linearna zaščita v primeru bočnega trka **(19)** ovira zapiranje vrat vozila ali če seže v prostor potniškega sedeža, jo lahko odstranite. Za to pritisnite sprostitveni gumb zaščite v primeru bočnega trka **(20)**. Za doseganje tega gumba je treba odstraniti prevleko naslonjala.



Za ponovno namestitvev L.S.P. **(19)** na sedež sledite navodilom za odstranitev v obratnem vrstnem redu.

PREMIČNI NASLON ZA GLAVO

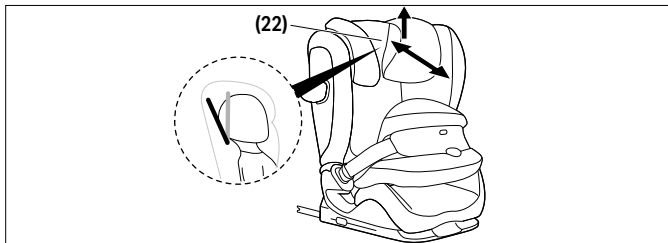

Naklon naslona za glavo **(18)** pomaga preprečiti, da bi se glava otroka nevarno nagibanje glave naprej.

Lahko ga nastavite na enega izmed treh položajev.

Potisnite naklon naslona za glavo **(22)** naprej, dokler ne dosežete želenega položaja.

 Otrokova glava mora biti ves čas v stiku z naklonom naslona za glavo.

ODSTRANJEVANJE IN PONOVO NAMEŠČANJE SEDEŽNE PREVLEKE



OPOZORILO

Otroškega avtosedeža nikoli ne uporabljajte brez prevleke sedeža vozila. Prepričajte se, da uporabljate le originalne prevleke za avtosedeže CYBEX, saj je prevleka ključni element zadrževanja. Rezervne prevleke lahko dobite pri svojem prodajalcu.

Prevleka otroškega avtosedeža je sestavljena iz petih delov (naslon za glavo (x2), naslonjalo, jahač in zaščita pred udarci). Ti so na



več mestih pritrjeni s pritisnimi gumbi, zapenjalkami in elastičnimi trakovi. Ko so vsi priključki sproščeni, lahko odstranite posamezne dele prevleke. Če želite prevleke potisniti na sedežu nazaj, sledite navodilom za odstranitev v obratnem vrstnem redu.

ČIŠČENJE



Plastične dele lahko očistite z blagim detergentom in toplo vodo.

⚠ OPOZORILO

Sedežna prevleka predstavlja bistven element varnostnega dizajna otroškega avto sedeža. Otroškega avto sedeža zato ne smete nikoli uporabljati brez sedežne prevleke ali s prevleko drugega otroškega sedeža.

① **OBVESTILO** Prevleko lahko operete pri 30 °C s programom za občutljivo perilo, sicer se lahko tkanina prevleke razbarva. Prevleko operite ločeno od perila in je ne sušite v sušilnem stroju ali na neposredni sončni svetlobi!

① **OBVESTILO** Pod nobenim pogojem ne uporabljajte kemičnih čistil ali belil!

NEGA IZDELKA



Da bi zagotovili optimalen učinek vašega otroškega sedeža, je pomembno, da ste pozorni na naslednje:

- Vse pomembne dele otroškega avto sedeža morate redno pregledovati zaradi morebitnih poškodb. Mehanski deli morajo delovati brezhibno.
- Pazite da se otroški sedež ne zagozdi med trde dele, kot so vrata avtomobila, vodila sedeža itd, ki bi ga lahko poškodovali.
- Če je sedež izpostavljen padcu, ga mora pred ponovno uporabo obvezno pregledati proizvajalec.

ŽIVLJENJSKA DOBA IZDELKA



Otroški avto sedež je bil oblikovan tako, da bi ob običajni uporabi ohranil predvidene funkcije za življenjsko dobo približno 11 let. Postopna obraba plastike, npr. zaradi izpostavljenosti sončni svetlobi (UV), lahko povzroči neznatno poslabšanje lastnosti izdelka. Ker pa v vozilih lahko pride do velikih temperaturnih nihanj in nepredvidljivih obremenitev, je treba upoštevati naslednje:

- Če je bilo vozilo dalj časa izpostavljeno močnim sončnim žarkom, morate otroški avto sedež vzeti iz vozila ali pa ga prekriti s svetlo krpo.
- Redno preverjajte vse plastične in kovinske dele sedeža zaradi morebitnih poškodb, deformacij ali spremembe barve. Če odkrijete kakršnekoli spremembe, morate otroški avto sedež zavreči ali pa ga mora pregledati proizvajalec in ga po potrebi zamenjati.
- Spremembe na tekstilu, še posebej obledelost, so po uporabi v vozilu povsem običajne in ne poslabšajo funkcije sedeža.

ODLAGANJE



Zaradi varovanja okolja prosimo uporabnika, da ločuje in odlaga odpadki, ki nastanejo na začetku (embalaža) in na koncu (deli izdelka) življenjske dobe avtosedeža.

Predpisi glede odlaganja odpadkov so lahko po posameznih regijah različni. Da boste izrabljen sedež odvrgli v skladu s predpisi, se posvetujte z lokalno upravo, kjer boste dobili prave napotke glede odlaganja odpadkov. Vedno upoštevajte predpise glede pravilnega odlaganja odpadkov v vaši državi.

⚠ OPOZORILO

Nevarnost zadušitve!

Pazite, da plastično embalažo odložite izven dosega otrok.



IZVAJALEČEVA GARANCIJA



Družba CYBEX GmbH (Riedingerstr. 18, 95448 Bayreuth, Nemčija) daje na ta izdelek 3-letno garancijo. Garancija velja v državi, kjer je bil ta izdelek prvotno prodan stranki s strani maloprodajalca. Vsebina garancije in vse bistvene informacije, potrebne za uveljavljanje garancije, najdete na naši spletni strani go.cybex-online.com/manufacture-warranty-car-seats.

Če je v opisu artikla prikazana garancija, to ne vpliva na vaše zakonite pravice, ki jih imate proti nam zaradi okvar.



VIZUALNI JEZIK

UPOZORENJE

Signalna riječ označava moguću opasnu situaciju koja, ako se ne izbjegne, može rezultirati smrću ili ozbiljnom ozljedom.

NAPOMENA

Signalna riječ označava moguću opasnu situaciju koja, ako se ne izbjegne, može rezultirati oštećenjem proizvoda ili druge imovine.



Savjeti i posebne značajke koje olakšavaju korištenje autosjedalice.



Video s uputama



Ispravno



Tekst u govor



Pogrešno



Povratak na sadržaj



Zvukovni signal



VIZUALNI JEZIK

POTVRDA	338
SIGURNOST	338
DIJELOVI PROIZVODA	342
PRAVILAN POLOŽAJ U VOZILU	343
UGRADNJA U VOZILO	344
UKLANJANJE IZ VOZILA	346
PODEŠAVANJE NASLONA ZA GLAVU	347
ISPRAVAN NAČIN INSTALACIJE	347
OSIGURAVANJE DJETETA ZAŠTITOM OD UDARA: 76 CM – 105 CM (MAKS. 21 KG)	348
PREBACIVANJE SA ZAŠTITE OD UDARA (76 CM – 105 CM) NA POJAS VOZILA (100 CM – 150 CM)	349
OSIGURAVANJE DJETETA BEZ ZAŠTITE OD UDARA: 100 CM – 150 CM	350
PODEŠAVANJE NAGNUTOG POLOŽAJA	351
LINEARNA ZAŠTITA OD BOČNIH UDARA (L.S.P)	351
PODESIVI NASLON ZA GLAVU	352
UKLANJANJE I PONOVO POSTAVLJANJE POKRIVAČA AUTOSJEDALICE	352
ČIŠĆENJE	353
ODRŽAVANJE PROIZVODA	353
VIJEK TRAJANJA PROIZVODA	354
ODLAGANJE	354
PROIZVOĐAČKO JAMSTVO	355



POTVRDA

UN R129/04

CYBEX Pallas G3 sa zaštitom od udara: 76 cm – 105 cm, > 15M,
maks. 21 kg

CYBEX Pallas G3 s automatskim pojasom s tri točke prihvata:
100 cm – 150 cm

Dob: > 15 mjeseci do približno 12 godina

Hvala vam što ste se odlučili za **Pallas G3** prilikom odabira
autosjedalice.

SIGURNOST



VAŽNO Prije postavljanja autosjedalice u svoje vozilo pažljivo
pročitajte ove upute za uporabu i uvijek ih držite pri ruci za buduću
upotrebu.

⚠ UPOZORENJE

Smrt ili ozbiljna ozljeda može se dogoditi ako ne slijedite upute
proizvođača.

Kako biste propisno zaštili svoje dijete, apsolutno je važno
autosjedalicu rabiti sukladno opisu u ovim uputama za upotrebu.

⚠ UPOZORENJE

Smrt ili ozbiljna ozljeda može nastati ako se koriste neovlaštena
modificirana autosjedala.

Bez odobrenja Uprave za odobravanje tipova, autosjedalica se ne
smije mijenjati niti dopunjavati ni na koji način.



Važne informacije

- Ova autosjedalica je odobrena prema UN R129/04.
- Ne koristiti prije nego što dijete navrší 15 mjeseci i prije nego što dosegne visinu od 76 cm.
- Ova dječja sjedalica smije se ugraditi samo na sjedišta u vozilu koja su odobrena za uporabu sustava vezivanja djeteta u skladu s uputama za vozilo.
- Prikladno samo za sjedišta u vozilu sa sigurnosnim automatskim pojasom u skladu s Uredbom UN-a br. 16 ili istovjetnim standardom.
- Upotrebljavajte samo kontaktne točke opterećenja koje su opisane u uputama i označene na dječjoj autosjedalici.
- Čitava površina naslona dječje sjedalice mora prijanjati uz naslon sjedišta u vozilu.
- Pojas za ramena mora se kretati prema gore i dolje na nagibu. Nikada se ne smije izvući do gornje točke pojasa u vašem vozilu.
- Kopča pojasa u vozilu nikada ne smije ići preko vodilice pojasa na sjedalici. Ako je pojas predugačak, dječja sjedalica nije prikladna za korištenje u tom položaju u vo-zilu.
- Pojas u vozilu s tri točke učvršćivanja smije prolaziti samo kroz određena usmjera-vanja. Utrošaji remena detaljno su opisani u ovom priručniku i na dječjoj su sjedali-ci označeni zelenom bojom.
- Pojas za krilo treba ići što je moguće niže preko djetetovih prepona kako bi imao maksimalni učinak u slučaju nesreće.
- Prije svake uporabe provjerite jesu li zaštita od udara ili automatski pojas u vozilu s tri točke prihvata ispravno podešeni i prijanjaju li čvrsto uz tijelo djeteta. Nikada ne-mojte savijati pojas!
- Svi pojasevi moraju biti zategnuti i ne smiju biti uvrnuti!
- Samo pravilno postavljen naslon za glavu može osigurati vašem djetetu maksimal-nu zaštitu i udobnost, dok istovremeno omogućava pravilno postavljanje pojasa za ramena.

- Za uporabu u rasponu visine od 76 cm – 100 cm mora se koristiti zaštita od udara.
- Uvijek pazite da dječja sjedalica nikada nije zaglavljena prilikom zatvaranja vrata automobila ili podešavanja stražnjeg sjedišta.
- Dječje sjedalice također se testiraju i homologiraju bez linearnih bočnih zaštitnika od udara.
- Ovu dječju sjedalicu nemojte koristiti dulje od 11 godina. Dječja sjedalica izloženo je visokom stresu tijekom vijeka trajanja, što dovodi do promjena u kvaliteti materijala s vremenom.
- **NEMOJTE** pokušavati rastaviti dio koji nije namijenjen za uklanjanje, modificirati ili dodavati bilo koji dio sjedalu. Strogo savjetujemo da ne uklanjate fiksne dijelove kao što je zaštitni štiti. Jamstvo će biti poništeno ako se koriste neoriginalni dijelovi ili pribor.
- **NEMOJTE** pokušavati sami zbrinuti autosjedalicu putem kućnog otpada. Molimo slijedite upute za zbrinjavanje navedene u ovom korisničkom priručniku.

Sigurnosne upute

⚠ UPOZORENJE

Rizik od ozljeda zbog nesigurnog autosjedalice

U slučaju naglog zaustavljanja ili nesreće, nesigurna autosjedalica može uzrokovati ozljede vašeg djeteta.

- Kada se dijete osigura zaštitom od udara (76 cm – 105 cm, >15M, maks. 21 kg), pričvršćivanje ISOFIX konektora nije dovoljno: tada je apsolutno nužno dodatno pričvrstiti i gornji sigurnosni pojas.
- Gornji sigurnosni pojas može se pričvrstiti samo na označenu pričvrstnu točku.
- Dječje sjedalice moraju uvijek biti ispravno pričvršćene u vozilu, čak i kada se ne koriste.

⚠ UPOZORENJE**Rizik od ozljeda zbog nesigurnih predmeta**

U slučaju naglog zaustavljanja ili nesreće, nesigurni predmeti mogu uzrokovati ozljede vašeg djeteta ili drugih putnika.

- Prtljaga ili bilo koji drugi predmeti u vozilu moraju biti uvijek prikladno učvršćeni. U suprotnome, mogu se pomicati tijekom vožnje u vozilu, što bi moglo uzrokovati smrtne ozljede.

⚠ UPOZORENJE**Opasnost po život zbog ekstremnih temperatura**

Ako su djeca dulje vrijeme izložena ekstremnim temperaturama, postoji rizik od ozljeda ili čak smrti.

- Nikada ne ostavljajte dijete u automobilu bez nadzora.

⚠ UPOZORENJE**Rizik od opekline od vrućih dijelova**

Dijelovi sustava vezivanja djeteta zagrijavaju se na suncu i dijete može zadobiti opekline.

- Zaštitite dijete i dječju sjedalicu od izravne izloženosti suncu.

⚠ UPOZORENJE**Rizik od ozljeda zbog oštećenog autosjedalice**

U slučaju nesreće dječja sjedalica može biti oštećena, a da to ne bude vidljivo prostim okom.

- Zamijenite sjedalicu nakon nesreće. U slučaju dvojbi, kontaktirajte prodavača ili proizvođača.

DIJELOVI PROIZVODA

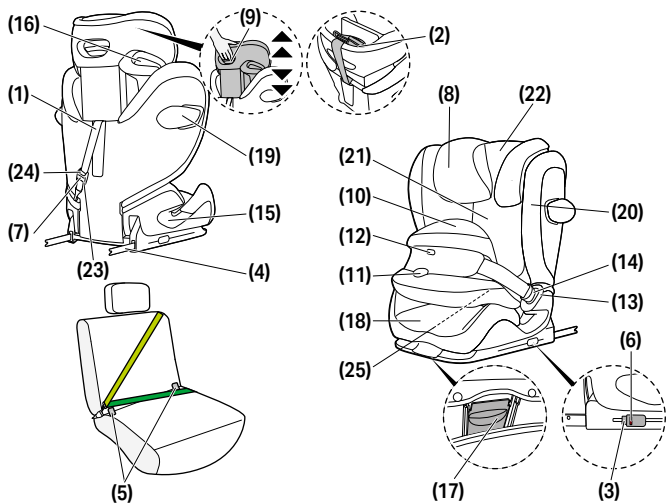

- (1)** Gornji pojas za vezivanje
(2) Položaj prilikom parkiranja gornjeg pojasa za vezivanje
(3) ISOFIX Gumbi za otpuštanje
(4) ISOFIX konektori
(5) ISOFIX uporišne točke
(6) ISOFIX Sigurnosni indikatori
(7) Podesivi naslon za glavu
(8) Podesivi naslon za glavu
(9) Podešivač visine naslona za glavu
(10) Zaštita od udara (76 cm – 105 cm)
(11) Gumb za podešavanje
(12) Indikator zaključavanja
(13) Kopča pojasa
(14) Jezičak kopče
(15) Vodilica pojasa za krilo (100 cm – 150 cm)
(16) Vodilica pojasa za ramena (100 cm – 150 cm)
(17) Gumb za podešavanje položaja
(18) Izdignuti dio
(19) Linearna zaštita od bočnog udara (L.S.P.)
(20) Otpuštanje zaštite od bočnog udara Gumb
(21) Naslon
(22) Sigurnosni indikator gornjeg pojasa
(23) Podešivač gornjeg pojasa za vezivanje
(24) Gumb za podešavanje gornjeg pojasa
(25) Pohrana uputa za upotrebu Odjeljak

PRAVILAN POLOŽAJ U VOZILU

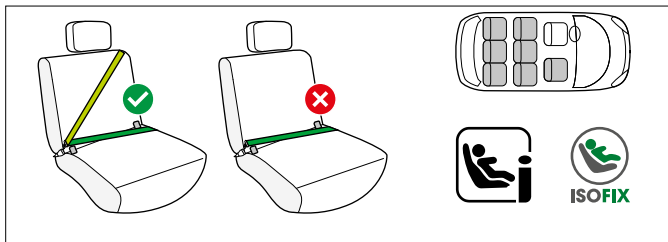

76 cm – 105 cm; > 15 mj. sa štitnikom za zaštitu od udaraca

To je pojačani sustav dječje autosjedalice i-Size. Odobren je prema Uredbi UN-a br. R129/04 za upotrebu u položajima sjedenja u vozilima kompatibilnima s veličinom i kako su naznačili proizvođači vozila u svojim uputama za upotrebu za vozila. Ako je sjedalo vozila označeno ovim logotipom, općenito je prikladno za korištenje sa svim i-Size autosjedalica. Ipak, budući da se mogu pojaviti neke prepreke, preporučujemo provjeru našeg popisa kompatibilnosti automobila.

Ako vaše vozilo nema položaj za sjedenje i-Size, provjerite popis tipova vozila. Možete pronaći najažuriraniju inačicu na adresi go.cybex-online.com/pallas-g3-car-compatibility.

100 cm – 150 cm; s automatskim pojasom s tri točke vezivanja

Autosjedalica se općenito može upotrijebiti na sjedalima vozila koja su opremljena automatskim pojasom s tri točke vezivanja. Ipak, budući da se mogu pojaviti neke prepreke, preporučujemo provjeru našeg popisa kompatibilnosti automobila.

Ako vaše vozilo nije na popisu, obratite se našem timu za korisničku podršku. Možete pronaći najažuriraniju inačicu na adresi go.cybex-online.com/pallas-g3-car-compatibility.



⚠ UPOZORENJE

Autosjedalica nije prigodna za upotrebu s remenom u dvije točke učvršćivanja ili s remenom za preko pojasa. Ako se autosjedalica učvrsti remenom u dvije točke učvršćivanja, nesreća može rezultirati ozbiljnim ili pogubnim ozljedama djeteta.

Za upotrebu s pojasom s tri točke vezivanja u rasponu visine od 100 cm do 150 cm postoji mogućnost upotrebe bez ISOFIX-a i gornje sigurnosne uzice.

U tom slučaju, autosjedalica mora uvijek biti osigurana s pojasom s tri točke vezivanja čak i ako dijete nije u njoj. U iznimnim slučajevima autosjedalica se može upotrebljavati i na suvozačevom sjedalu. Uvijek se pridržavajte preporuka proizvođača vozila.

💡 Iznad visine djeteta od 135 cm kompatibilnost autosjedalice i vaše vozila može biti smanjena.

UGRADNJA U VOZILO

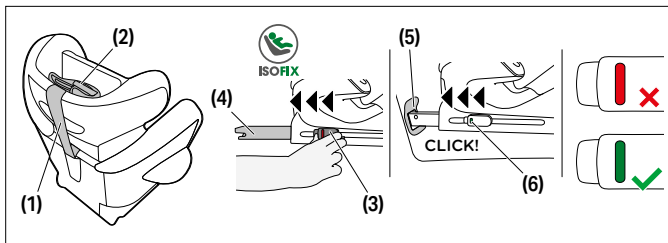

- Uvijek se pobrinite da ...
 - nasloni u vozilu zaključani su u uspravnom položaju.
 - prilikom ugradnje dječje sjedalice na prednje sjedište suvozača, podesite sjedište u vozilu što je dalje moguće, bez promjene usmjerenja pojasa.



2. Odvojite gornji pojas **(1)** s položaja za parkiranje gornjeg pojasa **(2)**.
3. Prije ugradnje provjerite je li dječja sjedalica u položaju za sjedenje.
4. Otpustite ISOFIX gumba za otpuštanje **(3)** kako biste produžili ISOFIX konektore **(4)**.

💡 Oba ISOFIX gumba za otpuštanje mogu se otpustiti neovisno što omogućava neovisno podešavanje ISOFIX konektora.

5. Do kraja gurnite ISOFIX konektore **(4)** iz kućišta.
6. Dječju sjedalicu postavite na prikladno mjesto u vozilo.

ⓘ **NAPOMENA** Na nekim sjedalima za vozila napravljenim od osjetljivih materijala, uporaba automobilskih sjedalica može ostaviti tragove i/ili dovesti do blijedenja boje. Kako biste to izbjegli, možete postaviti deku, ručnik ili sličan podmetač ispod autosjedalice kako biste zaštitili sjedalo u vozilu.

7. Gurnite ISOFIX konektore **(4)** u ISOFIX uporišne točke **(5)** dok se ne zaključaju na svoje mjesto uz zvuk "KLIK". Dva ISOFIX sigurnosna pokazatelja **(6)** prebacit će se sa crvene na zelenu.
8. Provjerite je li dječja sjedalica pravilno pričvršćena tako da je pokušate izvući prema vani iz ISOFIX točki usidrenja **(5)**.
9. Gurnite dječju sjedalicu prema naslonu sjedišta vozila dok ne bude u potpunosti poravnana s naslonom.

💡 Pokretanje autosjedalice s jedne na drugu stranu također će je učvrstiti uz naslon za leđa u vozilu.

💡 Ako naslon za glavu u vozilu smeta, povucite ga prema gore najdalje moguće ili ga potpuno uklonite (osim kod sjedišta u vozilu koji su okrenuti unazad).

10. Povucite gornji pojas **(1)** ravno preko sjedišta vozila i učvrstite ga pomoću kuke u uporišnu točku vozila.

💡 Ako je potrebno, gornji pojas može se produžiti pritiskom na gumb za podešavanje gornjeg pojasa.

11. Pritegnite gornji pojas **(1)** dok sigurnosni indikator gornjeg pojasa **(7)** ne pozeleni.

💡 Provucite gornji sigurnosni pojas ispod naslona za glavu sjedala automobila. Nikad ne prebacujte gornji pojas preko naslona za glavu sjedala automobila.

UKLANJANJE IZ VOZILA

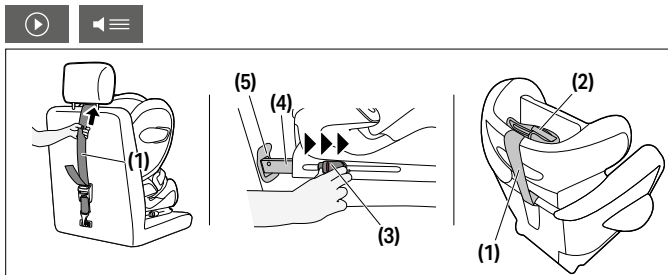

Izvedite korake za ugradnju obrnutim redoslijedom.

1. Olabavite gornji pojas **(1)**.
2. Otpustite ISOFIX priključke **(4)** s obje strane istovremeno pritiskajući gumbе za otpuštanje **(3)** i povlačeći ih prema unatrag.
3. Izvucite sjedalicu iz ISOFIX točki usidrenja **(5)**.
4. Uklonite dječju sjedalicu i gurnite ISOFIX konektore **(4)** do kraja u položaj za vožnju.
5. Pričvrstite gornji pojas **(1)** u položaj za parkiranje **(2)**.

PODEŠAVANJE NASLONA ZA GLAVU

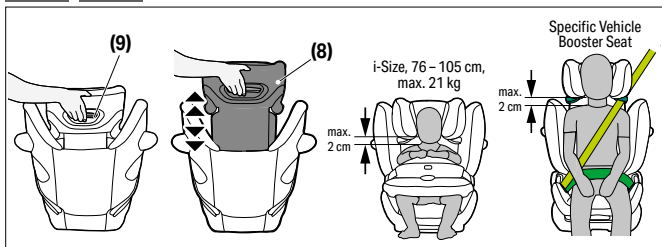

Podesivi naslon za glavu **(8)** može se podesiti pomoću podešavača za visinu naslona za glavu **(9)** na stražnjem dijelu naslona za glavu **(8)**. Podesite naslon za glavu tako da ostane maks. 2 cm između djetetovog ramena i naslona za glavu.

💡 Visina naslona za glavu može se namjestiti i dok je sjedalica ugrađena u vozilu.

ISPRAVAN NAČIN INSTALACIJE

	76 cm – 105 cm, max. 21 kg	100 cm – 150 cm
Način ugradnje	sa zaštite od udara	bez zaštite od udara
Ugradnja		



OSIGURAVANJE DJETETA ZAŠTITOM OD UDARA: 76 CM – 105 CM (MAKS. 21 KG)

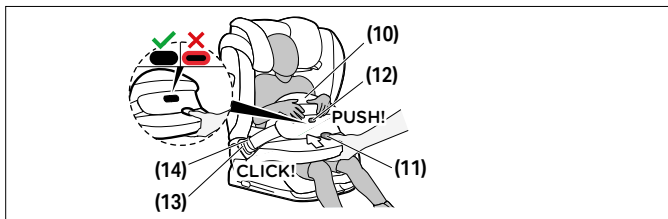

1. Otpustite zaštitu od udara **(10)** pritiskanjem gumba za podešavanje pojasa **(11)** i istovremenim povlačenjem zaštite od udara ka naprijed.
2. Otpustite kopču pojasa **(13)** zaštite od udara **(10)** pritiskom na crveni gumb za otpuštanje autosjedalice i postavite zaštitu od udara pored autosjedalice.
3. Stavite dijete u autosjedalicu.

💡 Provjerite je li naslona za glavu ispravno podešen.

4. Vratite zaštitu od udara **(10)** natrag i utaknite jezičak pojasa **(14)** zaštite od udara u odgovarajuću kopču pojasa **(13)** autosjedalice. Osigurajte da se kopča zaključa na svoje mjesto uz zvučno "KLIK". Pojasevi se ne smiju uvijati.
5. Povucite zaštitu od udara **(10)** kako biste provjerili je li kopča pojasa **(13)** pravilno zaključana na mjestu.
6. Pritisnite gumb za podešavanje pojasa **(11)** i u gurnite zaštitu od udara **(10)** prema djetetu. Lagano pomičite zaštitu od udara **(10)** naginjanjem prema natrag i naprijed kako biste postigli optimalno nalijeganje i položaj. Zaštita od udara **(10)** mora usko prianjati na tijelo i zdjelicu djeteta. Nakon otpuštanja gumba za podešavanje **(11)**, indikator zaključavanja **(12)** trebao bi biti potpuno uvučen.



💡 Ako indikator zaključavanja pokazuje crveno, zaštita od udara nije pravilno učvršćena. Lagano pritisnite zaštitu od udara dok se indikator zaključavanja ne aktivira.

💡 Svaki put kada je dijete vezano, provjerite je li zaštita od udara pravilno postavljena.

PREBACIVANJE SA ZAŠTITE OD UDARA (76 CM – 105 CM) NA POJAS VOZILA (100 CM – 150 CM)

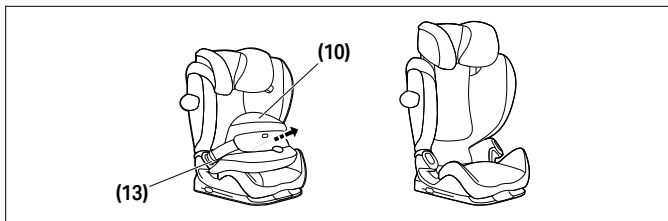

Uklonite zaštitu od udara **(10)** čim vaše dijete bude više od 105 cm ili teže od 21 kg. Otvorite obje kopče na zaštitu od udara **(13)** i uklonite zaštitu od udara **(10)**.

💡 Imajte na umu da korištenje sjedala bez zaštite od udara nije dopušteno prije nego vaše dijete dosegne visinu od ≥ 100 cm.

💡 Držite zaštitu od udara na sigurnom i primjerenom mjestu.



OSIGURAVANJE DJETETA BEZ ZAŠTITE OD UDARA: 100 CM – 150 CM

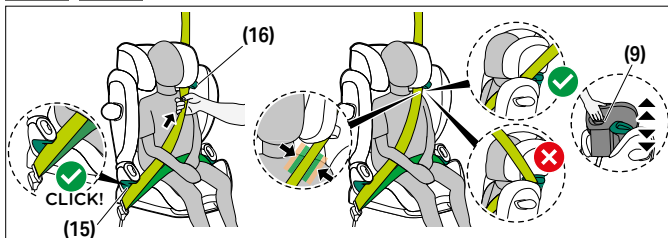

1. Postavite sigurnosni pojas sjedišta vozila oko djeteta i umetnite jezičak pojasa u kopču pojasa. Mora se zaključati na mjestu uz jasan zvuk "KLIK".
2. Postavite pojas za krilo u zelene vodilice pojasa **(15)** na dječjoj sjedalici.
3. Zategnite pojas karlice.
4. Na bočnoj strani autosjedalice pored kopče pojasa, pojas za ramena i pojas za krilo moraju se umetnuti zajedno u vodilicu pojasa za krilo **(15)**.
5. Provućite pojas za ramena kroz zelenu vodilicu pojasa za ramena **(16)** dok ne uđe u vodilicu pojasa.
5. Zategnite pojas ramena.
6. Pazite da pojas za ramena prolazi preko dječje ključne kosti i da ne dodiruje vrat djeteta. Ako je potrebno, prilagodite visinu podesivog naslona za glavu **(8)** za promjenu položaja pojasa.



PODEŠAVANJE NAGNUTOG POLOŽAJA

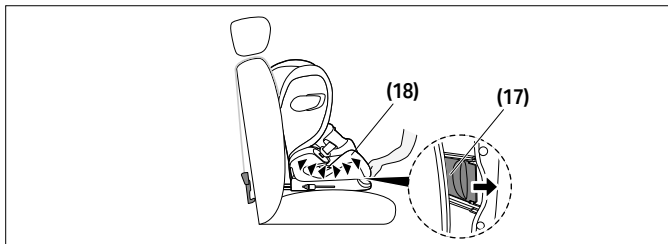

1. Da biste sjedalicu stavili u ležeći položaj, pritisnite gumb za podešavanje položaja **(17)** ispod prednje strane izdignutog dijela **(18)**.
2. Za vraćanje sjedala iz ležećeg u sjedeći položaj, ponovno pritisnite gumb za podešavanje položaja **(17)** i podižite sjedalo prema gore laganim pritiskom na izdignutom dijelu **(18)**.

LINEARNA ZAŠTITA OD BOČNIH UDARA (L.S.P)

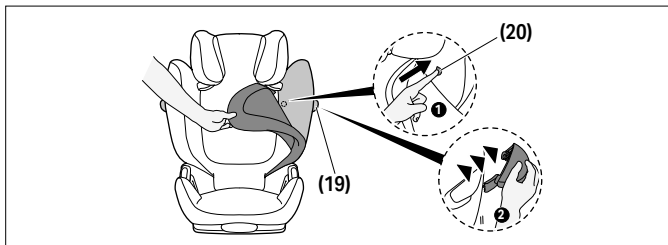

Ako linearna zaštita od bočnog udara **(19)** ne odgovara vratima automobila ili ako utječe na preostali prostor na sjedištu suvozača, moguće ju je odvojiti. Da biste to učinili, pritisnite gumb za otpuštanje zaštite od bočnog udara **(20)**. Da biste dohvatili ovaj gumb, potrebno



je ukloniti pokrivač naslona. Za ponovno pričvršćivanje L.S.P.-a (19) za sjedalicu, slijedite obrnuti redoslijed uputa za uklanjanje.

PODESIVI NASLON ZA GLAVU

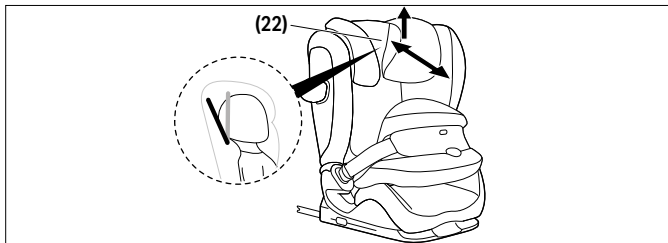

Podesivi naslon za glavu (22) pomaže spriječiti da djetetova glava opasno gurne prema naprijed tijekom spavanja.

Može se postaviti u jedan od tri položaja. podesivi naslon za glavu (22) prema naprijed dok se ne postigne željeni položaj.

 Dječja glava uvijek treba biti u kontaktu s podesivim naslonom za glavu.

UKLANJANJE I PONOVO POSTAVLJANJE POKRIVAČA AUTOSJEDALICE



UPOZORENJE

Autosjedalica se nikada ne smije koristiti bez pokrivača autosjedalice. Osigurajte da se koristi samo izvorni CYBEX pokrivač za sjedalicu, jer je ovaj pokrivač sastavni dio performansi sigurnosnog vezivanja. Rezervne navlake možete dobiti kod svog prodavača.

Pokrivač dječje sjedalice sastoji se od četiri dijela (naslon za glavu (x2), naslon, izdignuti dio i zaštita od udara). Njih u položaju na



nekoliko mjesta drže pritisnuti gumbi i elastične trake. Nakon što se oslobode svi dodaci, pojedinačni dijelovi pokrivača mogu se ukloniti. Kako biste vratili pokrivače na sjedalicu, slijedite upute za uklanjanje obrnutim redoslijedom.

ČIŠĆENJE



Plastične dijelove možete očistiti blagim deterdžentom i toplom vodom.

⚠ UPOZORENJE

Navlaka autosjedalice važan je sastavni dio autosjedalice za njenu sigurnost. Stoga nemojte nikada koristiti sjedalicu bez navlake ili s navlakom sjedalice drugog proizvođača.

① **NAPOMENA** Pokrivač se može prati samo na 30 °C osjetljivim programom pranja, jer u protivnom može doći do promjene boje presvlake. Molimo perite pokrivač odvojeno od ostalog rublja i nemojte ga sušiti u sušilici ili na izravnoj sunčevoj svjetlosti!

① **NAPOMENA** Molimo nemojte koristiti kemijska sredstva za čišćenje ili izbjeljivače!

ODRŽAVANJE PROIZVODA



Kako bi osigurali da vaša autosjedalica nudi djetetu maksimalnu zaštitu, važno je držati se slijedećeg:

- Svi glavni dijelovi autosjedalice redovito se moraju provjeravati da ne bi bili oštećeni. Mehanički dijelovi moraju besprijekorno funkcionirati.
- Vrlo je važno paziti da autosjedalica nikada ne bude zaglavljena među tvrdim dijelovima vozila kao što su vrata vozila ili preklopno sjedalo, jer to može oštetiti autosjedalicu.



- Ukoliko sjedalica padne na pod ili sl., proizvođač ju mora ponovno testirati prije daljnje upotrebe.

VIJEK TRAJANJA PROIZVODA



Ova autosjedalica dizajnirana je kako bi ispunila svoju funkcionalnost u predviđenom vijeku trajanja proizvoda od približno 11 godina. Postepeno trošenje plastike, uzrokovano zbog izloženosti izvoru sunčeve svjetlosti (UV), može uzrokovati lagano trošenje dijelova proizvoda. S obzirom na velike temperaturne razlike i ostale promjenjive uvjete koji su uobičajeni u vozilu, potrebno je obratiti pažnju na slijedeće:

- Ako je vozilo duže vrijeme izloženo sunčevoj svjetlosti, dječja autosjedalica treba se izvaditi ili prekriti tkaninom.
- Redovito pregledajte sve plastične i metalne dijelove sjedalice da nema oštećenja ili promjena u obliku ili boji. Ako uočite bilo kakve promjene, autosjedalicu zamijenite ili ju dajte proizvođaču na pregled i po potrebi zamijenite.
- Promjene na tkanini, posebno izbljeđenja, uobičajena su kada se autosjedalica koristi u vozilu i to neće umanjiti funkcionalnost proizvoda.

ODLAGANJE



Kako bi zaštitili okoliš molimo korisnika da odvoji i disponira otpad nastao na početku (pakiranje) i na kraju (dijelovi proizvoda) vijeka trajanja proizvoda. Propisi o odlaganju određenih vrsta otpada mogu se razlikovati od zemlje do zemlje. Kontaktirajte lokalnu službu zaduženu za komunalni otpad kako biste osigurali da je otpad zbrinut u skladu s pravilima. Uvijek pročitajte pravila o odlaganju otpada u Vašoj zemlji.

⚠ UPOZORENJE

Opasnost od gušenja!

Plastične dijelove pakiranja držite izvan dosega djeteta.

PROIZVOĐAČKO JAMSTVO

CYBEX GmbH (Riedingerstr. 18, 95448 Bayreuth, Njemačka) daje vam jamstvo od 3 godine za ovaj proizvod. Jamstvo važi u zemlji gdje je ovaj proizvod prvobitno prodan kupcu od strane trgovca na malo. Sadržaj jamstva i svi bitni podaci potrebni za utvrđivanje jamstva mogu se naći na našoj početnoj stranici **go.cybex-online.com/manufacture-warranty-car-seats**. Ako je jamstvo prikazano u opisu artikla, vaša zakonska prava u odnosu na nas za kvarove ostaju bez utjecaja.



ВИЗУАЛЬНЫЙ ЯЗЫК

ОСТОРОЖНО

Сигнальное слово указывает на возможную опасную ситуацию, которая, если ее не избежать, может привести к смерти или серьезной травме.

ПРИМЕЧАНИЕ

Сигнальное слово указывает на возможную опасную ситуацию, которая, если ее не избежать, может привести к повреждению продукта или другого имущества.



Советы и специальные функции, которые облегчают использование автокресла.



Обучающее видео  правильно



Текст в речь  неправильно



Вернуться к содержанию  Звуковой сигнал



СОДЕРЖАНИЕ

СЕРТИФИКАЦИЯ	358
БЕЗОПАСНОСТЬ	358
ДЕТАЛИ ИЗДЕЛИЯ	363
ПРАВИЛЬНОЕ ПОЛОЖЕНИЕ В ТРАНСПОРТНОМ СРЕДСТВЕ	364
УСТАНОВКА В АВТОМОБИЛЕ	366
ИЗВЛЕЧЕНИЕ ИЗ АВТОМОБИЛЯ	368
РЕГУЛИРОВКА ПОДГОЛОВНИКА	369
ПРАВИЛЬНЫЙ РЕЖИМ УСТАНОВКИ	369
ФИКСАЦИЯ РЕБЕНКА ПРИ ПОМОЩИ СТОЛИКА БЕЗОПАСНОСТИ: ОТ 76 СМ ДО 105 СМ (МАКС. ВЕС 21 КГ)	370
ПЕРЕКЛЮЧЕНИЕ СО СТОЛИКА БЕЗОПАСНОСТИ (76–105 СМ) НА АВТОМОБИЛЬНЫЙ РЕМЕНЬ (100–150 СМ)	371
ФИКСАЦИЯ РЕБЕНКА БЕЗ СТОЛИКА БЕЗОПАСНОСТИ: 100–150 СМ	372
РЕГУЛИРОВКА ОТКИНУТОГО ПОЛОЖЕНИЯ	373
ЛИНЕЙНАЯ СИСТЕМА БОКОВОЙ ЗАЩИТЫ (СИСТЕМА L.S.P.)	373
ОТКИДНОЙ ПОДГОЛОВНИК	374
СНЯТИЕ И НАДЕВАНИЕ ЧЕХЛА АВТОКРЕСЛА	375
СТИРКА	375
УХОД	376
ПРОДОЛЖИТЕЛЬНОСТЬ ЖИЗНИ ПРОДУКТА	376
УТИЛИЗАЦИЯ	377
ГАРАНТИЯ ПРОИЗВОДИТЕЛЯ	378

СЕРТИФИКАЦИЯ

UN R129/04

Детское автокресло CYBEX Pallas G3 со столиком безопасности:
76–105 см, старше 15 мес., макс. вес 21 кг

Детское автокресло CYBEX Pallas G3 с автоматическим
трехточечным

ремнем: 100–150 см

Прим. с 15 месяцев до около 12 лет

Благодарим вас за то, что вы выбрали **Pallas G3** при выборе автокресла.

БЕЗОПАСНОСТЬ



ВАЖНЫЙ Внимательно прочтите данное руководство пользователя перед установкой автокресла в Ваш автомобиль и всегда держите его под рукой для дальнейшего использования.

⚠ ОСТОРОЖНО

Смерть или серьезные травмы могут произойти, если вы не будете следовать инструкциям производителя.

Для обеспечения должной безопасности ребенка важно эксплуатировать автокресло согласно инструкциям данного руководства.

⚠ ОСТОРОЖНО

Смерть или серьезные травмы могут произойти, если используются несанкционированные модифицированные автокресла.

Запрещается каким-либо образом модифицировать или изменять автокресло без одобрения организацией, занимающейся подтверждением соответствия типового образца требованиям технических регламентов.



Важная информация

- Это автокресло одобрено в соответствии с UN R129/04.
- Не использовать до достижения ребенка возраста 15 месяцев и роста 76 см.
- Детское кресло может устанавливаться только на сиденьях автомобиля, которые одобрены для использования детских систем фиксации в соответствии с руководством по эксплуатации автомобиля.
- Подходит только для сидений транспортных средств с автоматическими трехточечными ремнями безопасности, утвержденными в соответствии со стандартом ООН № 16 или другим похожим стандартом.
- Не используйте методы крепления автокресла, отличные от описанных в инструкции и отмеченных на автокресле.
- Вся поверхность спинки детского кресла должна прилегать к спинке сидения автомобиля.
- Плечевой ремень должен крепиться вверху сзади под наклоном. Он не должен крепиться спереди в верхней точке крепления ремня автомобиля.
- Пряжка автомобильного ремня безопасности никогда не должна пересекать направляющую ремня. Если ремень слишком длинный, детское автокресло не подходит для использования в этом положении в автомобиле.
- Трехточечный ремень должен вытягиваться только в предусмотренных направлениях. Направления движения ремня безопасности подробно описаны в данной инструкции и отмечены зеленым цветом на корпусе детского автокресла.
- Поясной ремень безопасности должен находиться как можно ниже вдоль паха вашего ребенка, чтобы обеспечить оптимальную защиту в случае аварии.
- Перед каждым использованием убедитесь в том, что столик безопасности или автоматический трехточечный автомобильный ремень правильно отрегулирован

и плотно прилегает к телу ребенка. Никогда не перекручивайте ремень.

- Все ремни должны быть плотно затянуты и не должны быть перекручены!
- Только оптимально отрегулированный подголовник может обеспечить ребенку максимальную защиту и комфорт, гарантируя, что плечевой ремень подходит корректно.
- Для использования в диапазоне роста ребенка от 76 см до 100 см столик безопасности должен использоваться.
- Всегда следите за тем, чтобы детское сиденье не заклинило при закрытии дверцы автомобиля или регулировке заднего сиденья.
- Детское автокресло также протестировано и одобрено к использованию без линейной защиты от бокового удара.
- Не используйте детское кресло более 11 лет. Детское сиденье подвергается воздействию высоких нагрузок во время эксплуатации, что приводит к изменениям качества материала по мере его старения.
- НЕ пытайтесь разбирать часть, которая не предназначена для снятия, модифицировать или добавлять любую часть к сиденью. Мы настоятельно не рекомендуем снимать фиксированные части, такие как защитный щит. Гарантия будет аннулирована, если используются неоригинальные детали или аксессуары.
- НЕ пытайтесь утилизировать автокресло самостоятельно через бытовые отходы. Пожалуйста, следуйте инструкциям по утилизации, изложенным в этом руководстве пользователя.

Правила безопасности

⚠ ОСТОРОЖНО

Риск травмы от незакрепленного автокресла

В случае экстренной остановки или аварии незакрепленное автокресло может привести к травмам вашего ребенка.

- При фиксации ребенка столиком безопасности (76–105 см, старше 15 мес., макс. вес 21 кг), крепление фиксаторов ISOFIX недостаточно: абсолютно необходимо дополнительно прикрепить якорный ремень Top Tether.
- Якорный ремень Top Tether можно прикреплять только к отмеченной точке крепления.
- Детское автокресло всегда должно быть правильно закреплено в автомобиле, даже когда оно не используется.

⚠ ОСТОРОЖНО

Риск травмы от незакрепленных предметов

В случае экстренной остановки или аварии незакрепленные предметы могут привести к травмам вашего ребенка или других пассажиров.

- Багаж или другие объекты, находящиеся в автомобиле, должны быть всегда прочно закреплены. В противном случае они могут быть выброшены в машину, что может привести к травмам.

⚠ ОСТОРОЖНО

Опасность для жизни из-за экстремальных температур

Если дети подвергаются воздействию экстремальных температур в течение длительного времени, существует риск травм или даже смерти.

- Ни при каких обстоятельствах не оставляйте ребенка без присмотра в машине.



⚠ ОСТОРОЖНО**Риск ожогов от горячих компонентов**

Части детской системы фиксации нагреваются на солнце, и ребенок может получить ожоги кожи.

- Защищайте своего ребенка и автокресло от прямого воздействия солнца.

⚠ ОСТОРОЖНО**Риск травмы от поврежденного автокресла**

Авария может привести к повреждению детского сиденья, которые не видны невооруженным глазом.

- Пожалуйста, замените сиденье после аварии. Если у вас есть вопросы, обратитесь к производителю или продавцу вашего детского автокресла.

ДЕТАЛИ ИЗДЕЛИЯ

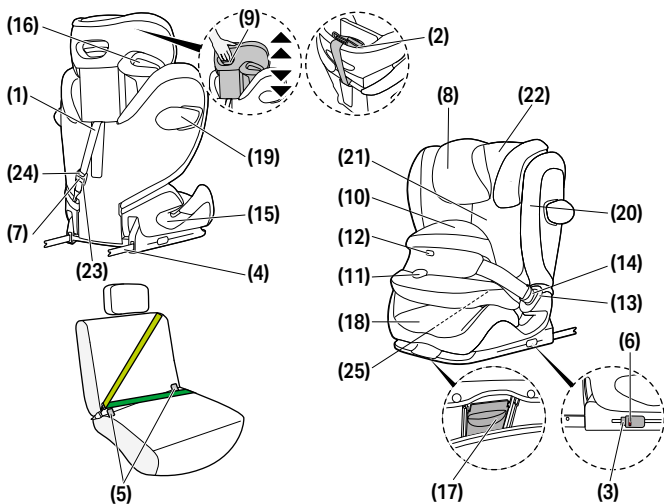

(1) Якорный ремень Top Tether

(2) Стояночное положение ремня Top Tether

(3) Кнопки для отсоединения ISOFIX
(4) Фиксаторы ISOFIX
(5) Точки крепления ISOFIX

(6) Индикатор безопасности ISOFIX
(7) Откидной подголовник

(8) Регулируемый подголовник
(9) Регулятор высоты подголовника

(10) Столик безопасности (76–105 см)

(11) Кнопка настройки
(12) Индикатор блокировки

(13) Пряжка
(14) Язычок пряжки
(15) Направляющая поясного ремня (100–150 см)

(16) Направляющая плечевого ремня (100–150 см)

(17) Кнопка регулировки положения
(18) Бустер

(19) линейная система боковой защиты (L.S.P.)

(20) Кнопка для отсоединения защиты от бокового удара

(21) Спинка
(22) Индикатор безопасности ремня Top Tether

(23) Регулятор ремня Top Tether

(24) Кнопка регулировки ремня Top Tether

(25) Отсек для хранения руководства пользователя

ПРАВИЛЬНОЕ ПОЛОЖЕНИЕ В ТРАНСПОРТНОМ СРЕДСТВЕ

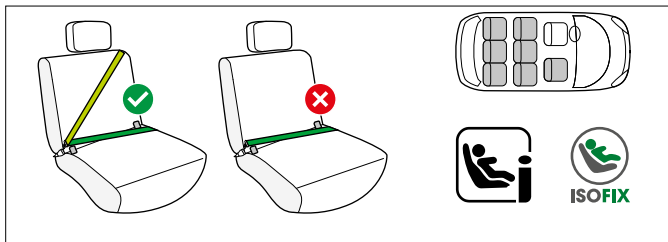

76 см - 105 см; старше 15 мес., с защитным экраном

Автокресло оснащено улучшенной детской удерживающей системой i-Size. Она утверждена согласно стандарту ООН № R129/04 для использования на сиденьях в транспортных средствах, совместимых с технологией i-Size, в соответствии с указаниями производителей транспортных средств в руководстве по эксплуатации транспортного средства.

Если сиденье автомобиля отмечено этим логотипом, оно, как правило, подходит для использования со всеми автокреслами i-Size.

Тем не менее, поскольку могут возникнуть некоторые препятствия, мы рекомендуем проверить наш список совместимости автомобилей.

Если в вашем автомобиле нет посадочного места под размер i-Size, проверьте перечень типов автомобилей.

Обновленная версия перечня размещена на сайте

go.cybex-online.com/pallas-g3-car-compatibility.

100 см - 150 см; с автоматическим трехточечным ремнем

Автокресло можно устанавливать использовать на автомобильных сиденьях, оснащенных автоматическим трехточечным ремнем безопасности. Тем не менее, поскольку

могут возникнуть некоторые препятствия, мы рекомендуем проверить наш список совместимости автомобилей.

Если вашего автомобиля нет в списке, пожалуйста, свяжитесь с нашей службой поддержки клиентов.

Обновленная версия перечня размещена на сайте

go.cybex-online.com/pallas-g3-car-compatibility.

⚠ ВНИМАНИЕ

Автокресло не предназначено для использования с двухточечными или бедренными ремнями безопасности.

Если автокресло закреплено двухточечным ремнем, любая авария может привести к травмам.

При применении с трехточечным ремнем в диапазоне роста ребенка 100 см - 150 см автокресло можно использовать без ISOFIX и Top Tether. В этом случае автокресло всегда должно быть закреплено трехточечным ремнем, даже если ребенок не находится в автокресле.

В исключительных случаях детское автокресло может быть установлено на переднем пассажирском сиденье. Необходимо всегда соблюдать рекомендации производителя транспортного средства.

💡 Если рост ребенка превышает 135 см, совместимость автокресла с вашим автомобилем может быть уменьшена.

УСТАНОВКА В АВТОМОБИЛЕ

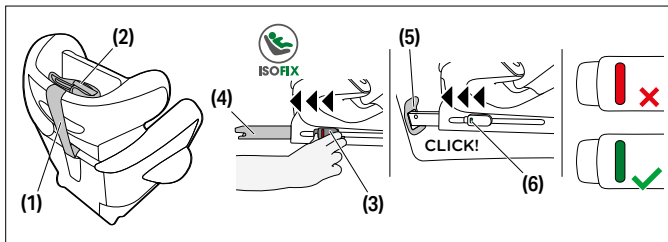

1. Всегда следите за тем, чтобы ...
 - спинки сидений в автомобиле были заблокированы в вертикальном положении.
 - при установке детского кресла на переднем пассажирском сиденье отрегулируйте сиденье транспортного средства как можно дальше, не затрагивая направляющие.
2. Отсоедините якорный ремень Top Tether **(16)** со стояночного положения ремня Top Tether **(2)**.
3. Перед установкой убедитесь, что детское автокресло находится в положении сидя.
4. Нажмите кнопки для отсоединения ISOFIX **(3)**, чтобы высвободить фиксаторы ISOFIX **(4)**.

💡 Кнопки для отсоединения ISOFIX могут высвобождаться независимо друг от друга, позволяя регулировать фиксаторы ISOFIX независимо друг от друга.

5. Вытяните фиксаторы ISOFIX **(4)** из основания до упора.
6. Поместите детское автокресло на подходящее сиденье автомобиля.



И ПРИМЕЧАНИЕ Автокресла могут оставлять отметины на некоторых автомобильных сиденьях, сделанных из чувствительных материалов, и/или изменять их цвет. Чтобы избежать этого и защитить автомобильное сиденье, вы можете подложить покрывало, полотенце или ткань под автокресло.

7. Опустите фиксаторы ISOFIX **(4)** в точки крепления ISOFIX **(5)** до тех пор, пока они не войдут в пряжку со щелчком. Два индикатора безопасности ISOFIX **(6)** переключатся с красного на зеленый.
8. Убедитесь, что сиденье надежно зафиксировано, попытавшись вытащить его из точек крепления ISOFIX **(5)**.
9. Надавите на детское автокресло в направлении спинки автомобильного сиденья, пока оно не будет полностью не сравняется со спинкой сиденья.

 Двигая автокресло из стороны в сторону, также можно упереть его в спинку сиденья.

 Если подголовник транспортного средства препятствует установке, потяните его вверх до упора или полностью снимите его (за исключением автомобильных сидений, повернутых против движения).

10. Протяните якорный ремень Top Tether **(1)** вдоль сиденья транспортного средства и прикрепите его с помощью карабина на точке крепления вашего автомобиля.

 При необходимости якорный ремень Top Tether можно удлинить путем нажатия кнопки регулировки ремня Top Tether.

11. Затяните якорный ремень Top Tether **(1)** до тех пор, пока индикатор безопасности **(7)** не станет зеленым.

- 💡 Протяните якорный ремень Top Tether под нижней частью подголовника автомобиля. Никогда не протягивайте якорный ремень Top Tether поверх автомобильного подголовника.

ИЗВЛЕЧЕНИЕ ИЗ АВТОМОБИЛЯ

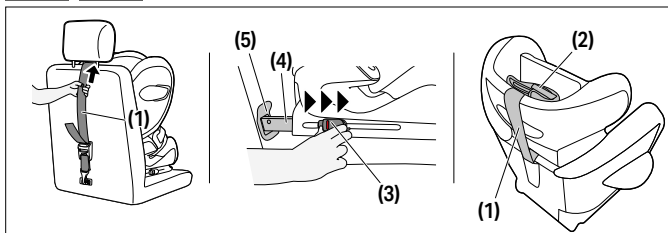

Выполните этапы установки в обратном порядке.

1. Ослабьте якорный ремень Top Tether **(1)**.
2. Разблокируйте крепления ISOFIX **(4)** с обеих сторон, нажав кнопки для отсоединения **(3)** и потянув их назад одновременно.
3. Вытащите детское автокресло из точек крепления ISOFIX **(5)**.
4. Снимите детское автокресло и полностью вставьте фиксаторы ISOFIX **(4)** в транспортное положение.
5. Прикрепите якорный ремень Top Tether к стояночному положению **(2)**.



РЕГУЛИРОВКА ПОДГОЛОВНИКА

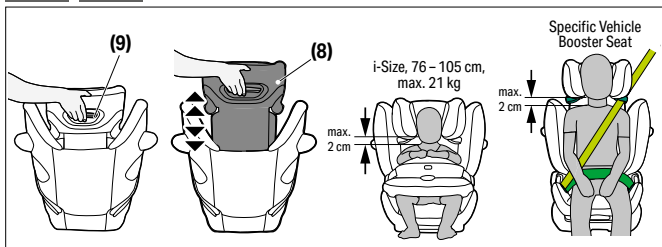

Регулируемый подголовник **(8)** можно отрегулировать с помощью регулятора высоты подголовника **(9)** в задней части подголовника **(8)**.

Отрегулируйте подголовник таким образом, чтобы оставалось не более 2 см между плечом ребенка и подголовником.

💡 Высота подголовника может быть отрегулирована, когда сиденье установлено в автомобиле.

ПРАВИЛЬНЫЙ РЕЖИМ УСТАНОВКИ

	от 76 см до 105 см, макс. вес 21 кг	от 100 см до 150 см
Режим установки	со столиком безопасности	без столика безопасности
Установка		



ФИКСАЦИЯ РЕБЕНКА ПРИ ПОМОЩИ СТОЛИКА БЕЗОПАСНОСТИ: ОТ 76 СМ ДО 105 СМ (МАКС. ВЕС 21 КГ)

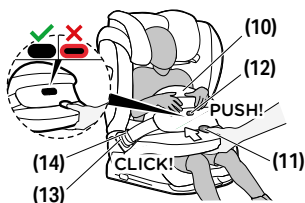

1. Отпустите столик безопасности **(10)**, нажав на кнопку регулировки **(11)**, и одновременно потяните его вперед.
2. Освободите пряжку ремня **(13)** столика безопасности **(10)**, нажав красную кнопку для отсоединения автокресла, и поместите столик безопасности рядом с автокреслом.
3. Посадите ребенка в автокресло.

💡 Убедитесь, что подголовник правильно отрегулирован.

4. Установите обратно столик безопасности **(10)** и вставьте язычок ремня **(14)** столика безопасности в соответствующую пряжку ремня **(13)** автокресла. Убедитесь, что пряжка встала на место со слышимым «ЩЕЛЧКОМ». Ремни не должны перекручиваться.
5. Потяните за столик безопасности **(10)**, чтобы проверить, правильно ли зафиксирована пряжка ремня **(13)**.
6. Нажмите кнопку регулировки **(11)** и сдвиньте столик безопасности **(10)** в сторону ребенка. Немного подвиньте столик безопасности **(10)**, наклоняя его назад и вперед, чтобы добиться оптимального прилегания и положения. Столик безопасности **(10)** должен плотно прилегать к телу и тазу ребенка. При отпускании кнопки настройки



(11) индикатор блокировки **(12)** должен быть полностью зафиксирован.

💡 Если индикатор блокировки светится красным, значит, столик безопасности закреплен неправильно. Аккуратно надавите на столик безопасности, пока не активируется индикатор блокировки.

💡 Каждый раз, когда ребенок пристегивается, проверяйте правильность установки столика безопасности.

ПЕРЕКЛЮЧЕНИЕ СО СТОЛИКА БЕЗОПАСНОСТИ (76–105 CM) НА АВТОМОБИЛЬНЫЙ РЕМЕНЬ (100–150 CM)

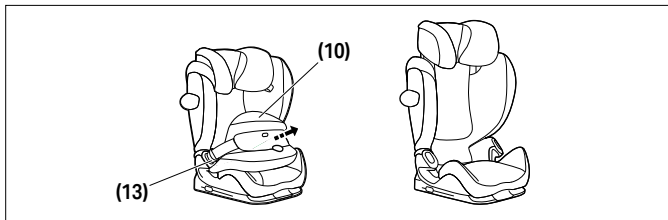

Снимите столик безопасности **(10)**, как только рост вашего ребенка превысит 105 см или его вес станет более 21 кг.

Откройте обе пряжки столика безопасности **(13)** и снимите столик безопасности **(10)**.

💡 Обратите внимание, что использование автокресла без столика безопасности не допускается до достижения роста ребенка 100 см и выше.

💡 Храните столик безопасности в защищенном месте.



ФИКСАЦИЯ РЕБЕНКА БЕЗ СТОЛИКА БЕЗОПАСНОСТИ: 100–150 CM

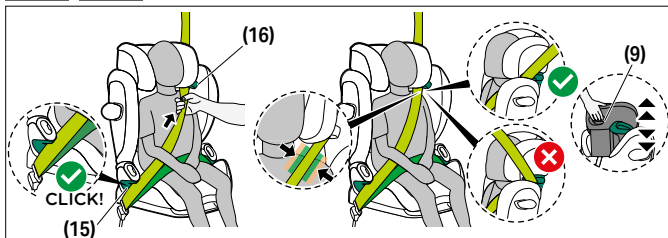

1. Протяните ремень транспортного средства вокруг ребенка и вставьте язычок ремня в пряжку. Он должен войти в пряжку со щелчком.
2. Поместите поясной ремень безопасности в зеленые поясные направляющие поясного ремня безопасности **(15)** детского автокресла.
3. Затяните поясной ремень.
4. На боковой стороне автокресла рядом с пряжкой ремня плечевой ремень и поясной ремень должны быть вставлены вместе в направляющую поясного ремня **(15)**.
5. Пропустите плечевой ремень через зеленую направляющую плечевого ремня **(16)** до тех пор, пока она не окажется внутри направляющей ремня.
6. Затяните плечевой ремень.
7. Убедитесь, что плечевой ремень проходит по ключице ребенка и не касается шеи ребенка. При необходимости отрегулируйте высоту регулируемого подголовника **(8)** для изменения положения ремня.



РЕГУЛИРОВКА ОТКИНУТОГО ПОЛОЖЕНИЯ

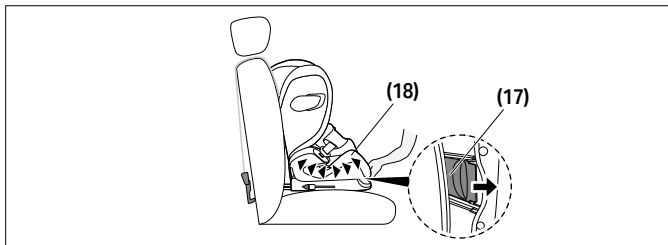

1. Чтобы установить сиденье в положение лежа, нажмите кнопку регулировки положения **(17)** на нижней стороне передней части бустера **(18)**.
2. Чтобы вернуть сиденье из положения лежа в положение сидя, снова нажмите кнопку регулировки положения **(17)** и направляйте сиденье вверх легким давлением на бустер **(18)**.

ЛИНЕЙНАЯ СИСТЕМА БОКОВОЙ ЗАЩИТЫ (СИСТЕМА L.S.P.)

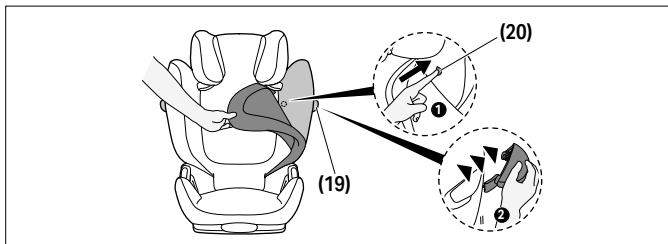

Если линейная система боковой защиты **(19)** мешает закрытию двери автомобиля или занимает слишком много места на



пассажи́рском сиденье, ее можно отсоединить. Для этого нажмите кнопку для отсоединения системы боковой защиты **(20)**. Чтобы добраться до этой кнопки, необходимо снять чехол спинки. Чтобы повторно прикрепить L.S.P. **(19)** к автокреслу, выполняйте инструкции по ее снятию в обратном порядке.

ОТКИДНОЙ ПОДГОЛОВНИК

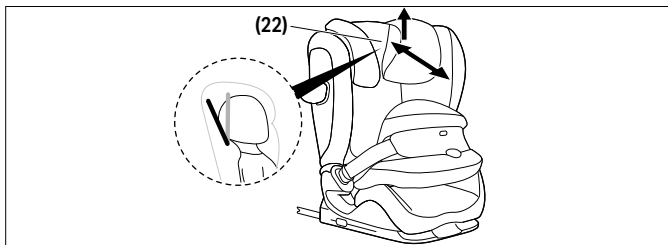

Откидной подголовник **(22)** поможет предотвратить опасное заваливание головы ребенка вперед во время сна.

Его можно установить в одно из трех положений.

Двигайте откидной подголовник **(22)** вперед до достижения желаемого положения.

💡 Голова ребенка всегда должна соприкасаться с откидным подголовником.



СНЯТИЕ И НАДЕВАНИЕ ЧЕХЛА АВТОКРЕСЛА



⚠ ОСТОРОЖНО

Автокресло никогда не должно использоваться без чехла от автокресла. Убедитесь, что используется только оригинальный чехол для автокресла СУВЕР, так как чехол является неотъемлемой частью удерживающих характеристик. Вы можете получить запасные чехлы у вашего продавца.

Чехол детского автокресла состоит из пяти частей (чехол подголовника (x2), чехол спинки, чехол бустера и чехол столика безопасности).

Они крепятся к корпусу автокресла в нескольких местах с помощью кнопок-застёжек, липучек и эластичных лент. После открепления всех прикрепленных частей отдельные детали чехла можно снять.

Чтобы надеть чехлы на сиденье, следуйте инструкциям по их снятию в обратном порядке.

СТИРКА



Вы можете очистить пластиковые детали мягким моющим средством и теплой водой.

⚠ ОСТОРОЖНО

Чехол является неотъемлемой частью концепции безопасности автокресла. Автокресло не следует использовать без чехла или с чехлом от другого автокресла.



❗ УВЕДОМЛЕНИЕ Чехлы допускается стирать при 30 °С, используя программу деликатной стирки. Иначе, ткань чехлов может быть обесцвечена. Стирайте чехлы отдельно и не сушите их в сушильной машине или под прямыми солнечными лучами!

❗ УВЕДОМЛЕНИЕ Никогда не используйте отбеливающие или химические средства!

УХОД



Чтобы гарантировать, что ваше автокресло обеспечивает максимальную защиту, необходимо соблюдать следующие пункты:

- Все основные компоненты автокресла необходимо регулярно проверять на наличие повреждений. Механические части должны работать без проблем.
- Убедитесь, что автокресло не застряло между жестких деталей, таких как двери автомобиля, направляющие сидений и т.д., которые могут привести к его повреждению.
- Если, например, вы уронили автокресло, оно должно быть проверено изготовителем перед дальнейшим использованием.

ПРОДОЛЖИТЕЛЬНОСТЬ ЖИЗНИ ПРОДУКТА



Это детское автокресло спроектировано таким образом, чтобы оно могло выполнять свои функции в обычном режиме в течение примерно 11 лет. Постепенное изнашивание пластика, например, в результате воздействия солнечных лучей (УФ), может привести к небольшому ухудшению свойств продукта. Поскольку могут быть очень большие колебания температуры и непредсказуемые напряжения в транспортных средствах, должны быть соблюдены следующие пункты:



- Если автомобиль подвергается прямому воздействию солнечных лучей в течение длительного времени, детское автокресло необходимо убрать из автомобиля или накрыть легкой тканью.
- Регулярно проверяйте все пластмассовые и металлические детали кресла на предмет повреждений или изменения формы или цвета. Если вы заметили какие-либо изменения в автокресле, оно должно быть утилизировано, либо проверено и, возможно, заменено изготовителем.
- Изменения в ткани, особенно выцветание, являются нормальными при использовании в транспортном средстве и не ухудшают работу сиденья.

УТИЛИЗАЦИЯ



По этическим причинам мы просим наших клиентов правильно утилизировать отходы в начале (упаковка) и в конце (части) эксплуатации автокресла. Утилизация установлена местными властями. Для того, чтобы гарантировать, что автокресло утилизировано в соответствии с правилами, свяжитесь со службой по утилизации отходов вашего района или с органами местного самоуправления. Всегда следуйте правилам утилизации в вашем регионе.

⚠ ОСТОРОЖНО

Опасность удушья!

Храните все упаковочные материалы вне досягаемости детей.



ГАРАНТИЯ ПРОИЗВОДИТЕЛЯ



Компания CYBEX GmbH (Riedingerstr. 18, 95448 Bayreuth, Германия) предоставляет гарантию в течение 3 лет на данное изделие. Гарантия действует в стране, где данное изделие было первоначально продано покупателю розничным продавцом.

Содержание гарантии и вся необходимая информация, требуемая для подтверждения гарантии, указаны на сайте

go.cybex-online.com/manufacture-warranty-car-seats.

Если в описании товара указана гарантия, это не влияет на ваши законные права в отношении нас в отношении дефектов.



ВІЗУАЛЬНА МОВА

⚠ ПОПЕРЕДЖЕННЯ

Слово-сигнал вказує на можливу небезпечну ситуацію, яка, якщо її не уникнути, може призвести до смерті або серйозного травмування.

ⓘ ПРИМІТКА

Слово-сигнал вказує на можливу небезпечну ситуацію, яка, якщо її не уникнути, може призвести до пошкодження продукту або іншого майна.



Поради та спеціальні функції, які полегшують використання автокрісла.



Навчальне відео



правильно



Тексту на мову



невірно



Повернення до змісту



Чутний сигнал

ЗМІСТ

СЕРТИФІКАЦІЯ	381
БЕЗПЕКА	381
ДЕТАЛІ ВИРОБУ	386
ПРАВИЛЬНЕ ПОЛОЖЕННЯ В АВТОМОБІЛІ	387
УСТАНОВКА В АВТОМОБІЛІ	388
ЗНЯТТЯ З АВТОМОБІЛЯ	390
РЕГУЛЮВАННЯ ПІДГОЛІВНИКА	391
ПРАВИЛЬНИЙ РЕЖИМ ВСТАНОВЛЕННЯ	392
ФІКСАЦІЯ ДИТИНИ З ПОДУШКОЮ БЕЗПЕКИ: 76 СМ–105 СМ) (МАКС. 21 КГ)	392
ПЕРЕЙДІТЬ ВІД ВИКОРИСТАННЯ ПОДУШКИ БЕЗПЕКИ (76 СМ–105 СМ) ДО ВИКОРИСТАННЯ РЕМЕНЯ ТРАНСПОРТНОГО ЗАСОБУ (100 СМ–150 СМ)	393
ФІКСАЦІЯ ДИТИНИ БЕЗ ПОДУШКИ БЕЗПЕКИ: 100 СМ–150 СМ	394
РЕГУЛЮВАННЯ НАХИЛЕНОГО ПОЛОЖЕННЯ	395
СИСТЕМА ЛІНІЙНОГО ЗАХИСТУ ВІД БОКОВОГО УДАРУ (L.S.P.)	396
ВІДКИДНИЙ ПІДГОЛОВНИК	396
ЗНЯТТЯ ТА ВСТАНОВЛЕННЯ ЧОХЛА КРІСЛА	397
ЧИСТКА	397
ДОГЛЯД ЗА ПРОДУКТОМ	398
ТЕРМІН ПРИДАТНОСТІ ПРОДУКТУ	398
УТИЛІЗАЦІЯ	399
ПРАВИЛА ВИРОБНИКА	400

СЕРТИФІКАЦІЯ

UN R129/04

CYBEX Pallas G3 із подушкою безпеки: 76 см–105 см, >15 міс., макс. 21 кг

CYBEX Pallas G3 з автоматичним триточковим ременем: 100 см–150 см

Вік: >15 міс. до прибл. 12 років

Дякуємо за те, що вибрали автокрісло **Pallas G3**.

БЕЗПЕКА



ВАЖЛИВО Уважно ознайомтеся з цією інструкцією перед встановленням автокрісла на вашому автомобілі і завжди тримайте його під рукою для довідки в майбутньому.

⚠ ПОПЕРЕДЖЕННЯ

Смерть або серйозні травми можуть статися, якщо ви не будете дотримуватися інструкцій виробника.

Для забезпечення безпеки вашої дитини вкрай важливо дотримуватися інструкцій з користування у даному посібнику.

⚠ ПОПЕРЕДЖЕННЯ

Смерть або серйозні травми можуть статися, якщо використовуються несанкціоновані модифіковані автокрісла. Без схвалення органів стандартизації будь-яка модифікація чи додаткове обладнання автокрісла забороняється.



Важлива інформація

- Це автокрісло схвалено відповідно до UN R129/04.
- Не застосовувати для дитини, яка ще не досягла віку 15 місяців чи зросту 76 см.
- Це дитяче сидіння можна встановлювати лише на сидіннях автомобіля, які затверджені для використання системи вкладання й натягування ременів безпеки для дітей відповідно до інструкції автомобіля.
- Підходить тільки для сидінь автомобіля з автоматичними 3-точковими ременями безпеки, що погоджені згідно до положення 16 ООН або аналогічним стандартом.
- Не використовуйте жодні інші точки кріплення автомобільного крісла, крім тих, що описані в цій інструкції та позначені на автомобільному кріслі.
- Вся поверхня спинки сидіння повинна прилягати до спинки транспортного засобу.
- Плечовий ремінь повинен проходити вгору й назад за спиною сидіння. Він не повинен за жодних умов проходити по передній частині до верхньої точки паска вашого автомобіля.
- Замок ременя безпеки автомобіля ніколи не повинен перетинати напрямну ременя сидіння. Якщо ремені безпеки занадто довгі, дитяче сидіння не може використовуватись у даному положенні в транспортному засобі.
- Триточковий ремінь безпеки автомобіля повинен проходити лише в призначених напрямках. Напрямки ременя докладно описані в цьому посібнику та позначені зеленим кольором на дитячому сидінні.
- Поясний ремінь повинен проходити якомога нижче вздовж паху вашої дитини, щоб забезпечити оптимальний ефект у разі аварії.
- Перед кожним використанням перевіряйте правильність налаштування подушки безпеки та автоматичного

треточкового ременя, а також щільність прилягання до тіла дитини. Ніколи не перекручуйте ремінь!

- Усі ремені повинні щільно прилягати, без перекручення!
- Лише оптимально відрегульований підголівник може забезпечити вашій дитині максимальний захист та комфорт та водночас зручну фіксацію плечовим ременем.
- При застосуванні для дитини зростом 76 см–100 см використання подушки безпеки є обов'язковим.
- Завжди переконайтеся, що дитяче сидіння не затиснене, коли закриваються двері автомобіля або регулюється заднє сидіння.
- Використання дитячого автокрісла тестується та схвалюється в комплектації, до якої не входить система лінійного захисту від бокового удару.
- Не використовуйте це дитяче сидіння більше 11 років. Дитяче сидіння піддається значному навантаженню протягом періоду його експлуатації, що призводить до зміни якості матеріалу з плином часу.
- НЕ намагайтеся розібрати частину, яка не призначена для зняття, модифікувати або додавати будь-яку частину до сидіння. Ми настійно не рекомендуємо знімати фіксовані частини, такі як захисний щит. Гарантія буде анульована, якщо використовуються неоригінальні деталі або аксесуари.
- НЕ намагайтеся самостійно утилізувати автокрісло через побутові відходи. Будь ласка, дотримуйтесь інструкцій з утилізації, викладених у цьому посібнику користувача.

Інструкції з безпеки

⚠ ПОПЕРЕДЖЕННЯ

Ризик травми від незакріпленого автокрісла

У разі екстреної зупинки або аварії незакріплене автокрісло може призвести до травм вашої дитини.

- При використанні подушки безпеки (76 см–105 см, >15 міс., макс. 21 кг) кріплення фіксаторів ISOFIX недостатньо: необхідно додатково закріпити якірний ремінь.
- Якірний ремінь можна кріпити лише в позначеній точці кріплення.
- Автокрісло повинно бути завжди правильно закріплене у транспортному засобі, навіть коли воно не використовується.

⚠ ПОПЕРЕДЖЕННЯ

Ризик травми від незакріплених предметів

У разі екстреної зупинки або аварії незакріплені предмети можуть призвести до травм вашої дитини або інших пасажирів.

- Багаж та інші сторонні предмети, наявні в автомобілі, повинні завжди бути надійно закріплені. В іншому випадку вони можуть бути відкинуті всередину автомобіля, що може призвести до смертельних травм.

⚠ ПОПЕРЕДЖЕННЯ

Небезпека для життя через екстремальні температури

Якщо діти піддаються впливу екстремальних температур протягом тривалого часу, існує ризик травм або навіть смерті.

- Ніколи не залишайте дитину без нагляду в автомобілі!

⚠ ПОПЕРЕДЖЕННЯ**Ризик опіків від гарячих компонентів**

Деталі в системі вкладання й натягування ременів безпеки нагріваються на сонці, і дитина потенційно може отримати опіки.

- Захищайте вашу дитину та дитяче сидіння від прямого сонячного проміння.

⚠ ПОПЕРЕДЖЕННЯ**Ризик травми від пошкодженого автокрісла**

Аварія може призвести до пошкодження дитячого сидіння, яке

- Будь ласка, замініть сидіння після ДТП. У разі виникнення сумнівів, будь ласка, проконсультуйтеся зі своїм дилером або виробником.



ДЕТАЛІ ВИРОБУ

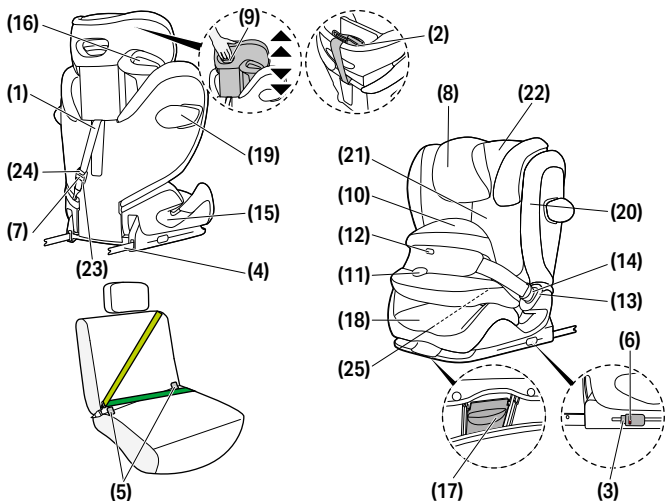

- (1)** Якірний ремінь
(2) Вихідне положення якірного ремня
(3) Кнопки фіксатора ISOFIX
(4) Фіксатори ISOFIX
(5) Точки кріплення ISOFIX
(6) Індикатор безпеки ISOFIX
(7) Підголівник із регулюванням нахилу
(8) Регульований підголівник
(9) Регулюючий пристрій висоти підголівника
(10) Подушка безпеки (76 – 105 см)
(11) Регульовальна Кнопка
(12) Індикатор блокування
(13) Замок ремня
(14) Язичок замка
(15) Направляюча поясного ремня (100 см–150 см)
(16) Напрямна плечевого ремня (100 см–150 см)
(17) Кнопка регулювання положення
(18) Додаткова подушка для сидіння
(19) Лінійний захист від бокового удару (L.S.P.)
(20) Кнопка фіксатора захисту від бокового удару
(21) Спинка
(22) Індикатор безпеки якірного ремня
(23) Регулятор якірного ремня
(24) Кнопка регулювання якірного ремня
(25) Відсік для зберігання посібника користувача

ПРАВИЛЬНЕ ПОЛОЖЕННЯ В АВТОМОБІЛІ

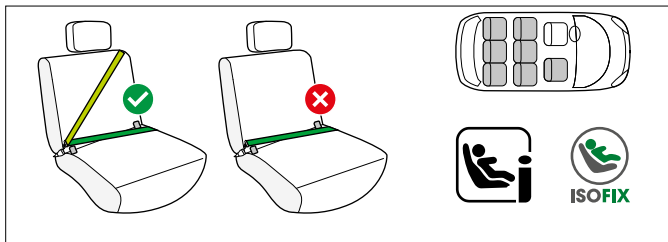

76 см – 105 см; від 15 місяців зі столиком безпеки

Цей виріб є вдосконаленою системою фіксації дітей i-Size. Вона схвалена відповідно до Регламенту ООН № R129/04 для використання на сидіннях транспортних засобів, сумісних з автокріслом i-Size,

як зазначено виробниками транспортних засобів у посібниках з експлуатації транспортних засобів.

Якщо сидіння автомобіля позначене цим логотипом, воно, як правило, підходить для використання з усіма автокріслами i-Size.

Тим не менш, оскільки можуть виникнути деякі перешкоди, ми рекомендуємо перевірити наш список сумісності автомобілів.

Якщо у вашому автомобілі немає положення для автокрісла i-Size, ознайомтеся зі списком типів автомобілів. Ви можете отримати останню версію на сайті go.cybex-online.com/pallas-g3-car-compatibility.

100 см – 150 см; з автоматичним 3-точковим ременем

Автокрісло можна загалом використовувати на сидіннях автомобілів, оснащених автоматичним 3-точковим ременем.

Тим не менш, оскільки можуть виникнути деякі перешкоди, ми рекомендуємо перевірити наш список сумісності автомобілів.



Якщо вашого автомобіля немає в списку, будь ласка, зв'яжіться з нашою службою підтримки клієнтів. Ви можете отримати останню версію на сайті

go.cybex-online.com/pallas-g3-car-compatibility.

⚠ УВАГА

Автокрісло не можна фіксувати двохточковими або поясними пасками безпеки. Якщо автокрісло зафіксовано за допомогою 2-точкових пасків безпеки, під час аварії це може призвести до серйозних ушкоджень або навіть смерті дитини.

Для використання з 3-точковим ременем у діапазоні зросту від 100 см до 150 см можна використовувати автокрісло без кріплень ISOFIX та страхувального ременя Top Tether. У цьому випадку автокрісло завжди має бути закріплене 3-точковим ременем, навіть якщо в ньому немає дитини.

У виняткових випадках автокрісло можна використовувати на передньому пасажирському сидінні. Завжди дотримуйтеся рекомендацій виробника автомобіля.

💡 Коли зріст дитини становить понад 135 см, сумісність автокрісла з автомобілем може бути обмежена.

УСТАНОВКА В АВТОМОБІЛІ

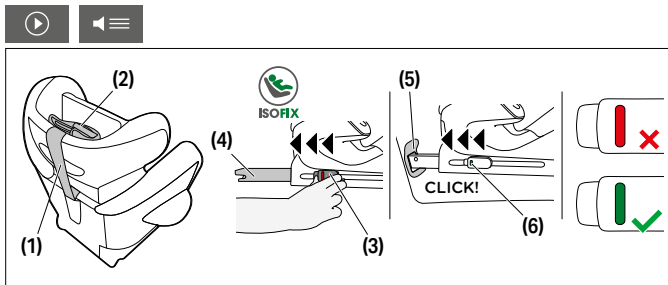

1. Завжди звертайте увагу на те, щоб ...
 - спинки в транспортному засобі були зафіксовані вертикальному положенні
 - при встановленні дитячого сидіння на передньому пасажирському сидінні відсуньте сидіння автомобіля якомога далі назад, не перешкоджаючи напрямку заведення ременя.
2. Від'єднайте якірний ремінь **(1)** від вихідного положення якірного ременя **(2)**.
3. Перед встановленням переконайтеся, що дитяче крісло встановлене в сидяче положення.
4. Відпустіть кнопки фіксатора ISOFIX **(3)**, щоби вивільнити фіксатори ISOFIX **(4)**.

💡 Кнопки фіксатора ISOFIX можна відпустити незалежно одну від одної, що дозволяє налаштувати фіксатори ISOFIX поокремо.

5. Витягніть фіксатори ISOFIX **(4)** з основи до крайньої точки.
6. Розмістіть дитяче сидіння на відповідному сидінні в машині.

ⓘ **ПРИМІТКА** На сидіннях деяких автомобілів, зроблених з делікатних матеріалів, від використання автокрісел можуть залишитися сліди та/або змінитися колір. Щоб уникнути цього та захистити сидіння автомобіля, можна підкласти знизу ковдру, рушник чи щось подібне.

7. Вставте фіксатори ISOFIX **(4)** у точки кріплення ISOFIX **(5)**, доки не почуєте характерне клацання. Обидва індикатори безпеки ISOFIX **(6)** з червоних стануть зеленими.
8. Переконайтесь, що сидіння надійно зафіксовано в точках кріплення ISOFIX **(5)**, спробувавши витягнути його.
9. Притисніть спинку автокрісла до сидіння автомобіля, доки вона не UK буде повністю не зрівняється зі спинкою.

💡 Розгойдування автокрісла також допоможе йому зайняти правильне положення відносно спинки сидіння.

💡 Якщо підголівник транспортного засобу заважає, підніміть його вгору в найбільш верхнє положення або повністю зніміть його (за винятком сидінь автомобіля, які встановлені обличчям назад).

10. Проведіть якрний ремінь **(1)** через сидіння автомобіля та закріпіть його за допомогою фіксатора на якрному кріпленні вашого автомобіля.

💡 Якщо потрібно, довжину якрного ременя можна збільшити, натиснувши регулятор якрного ременя.

11. Затягніть якрний ремінь **(1)**, доки індикатор безпеки якрного ременя **(7)** не стане зеленим.

💡 Пропустіть якрний ремінь під підголівником сидіння автомобіля. За жодних умов не пропускайте якрний ремінь над підголівником сидіння автомобіля.

ЗНЯТТЯ З АВТОМОБІЛЯ

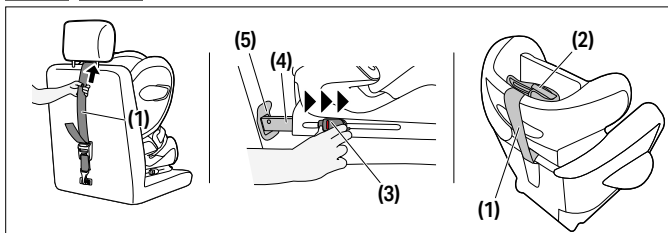

Виконайте дії по установці у зворотному порядку.

1. Послабте якрний ремінь **(1)**.
2. Розблокуйте фіксатори ISOFIX **(4)** з обох боків, натиснувши на кнопки фіксатора **(3)** та одночасно потягнувши їх назад.
3. Витягніть сидіння з точок кріплення ISOFIX **(5)**.



4. Зніміть автокрісло та сильно натисніть на фіксатори ISOFIX **(4)** для переведення їх у транспортне положення.
5. Прикріпіть якірний ремінь **(1)** у вихідне положення **(2)**.

РЕГУЛЮВАННЯ ПІДГОЛІВНИКА

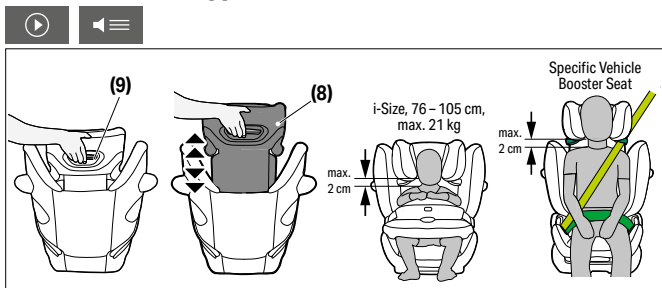

Регульований підголівник **(8)** можна налаштувати за допомогою регулятора висоти підголівника **(9)** на задній частині підголівника **(8)**.

Відрегулюйте підголівник так, щоб ширина між плечем дитини та підголівником складала максимум 2 см.

- 💡 Висота підголівника може бути відрегульована й тоді, коли сидіння встановлене в автомобілі.

ПРАВИЛЬНИЙ РЕЖИМ ВСТАНОВЛЕННЯ

	76 см–105 см, макс. 21 кг	100 см–150 см
Установка сидіння	з подушкою безпеки	без подушкою безпеки
Установка		

ФІКСАЦІЯ ДИТИНИ З ПОДУШКОЮ БЕЗПЕКИ: 76 СМ–105 СМ) (МАКС. 21 КГ)

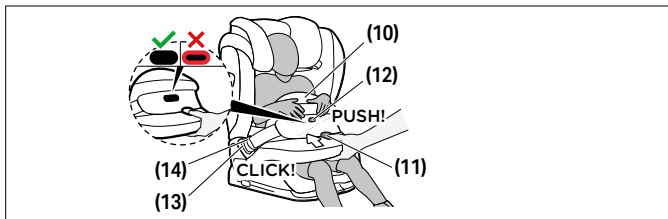

1. Від'єднайте подушку безпеки **(10)**, натиснувши на регульовальну кнопку **(11)** й водночас потягнувши столик безпеки вперед.
2. Розкрийте замок ремня **(13)** подушки безпеки **(10)**, натиснувши на червону кнопку фіксатора автокрісла, і покладіть подушку безпеки біля автокрісла.
3. Посадіть свою дитину в автокрісло.

💡 Переконайтеся, що підголівник відрегульований правильно.

4. Встановіть подушку безпеки **(10)** на місце і вставте язичок ремня **(14)** подушки безпеки у відповідний замок ремня



- (13)** автокрісла. Замок автокрісла повинен заблокуватися з характерним клацанням. Ремені не повинні перекручуватися.
- Потягніть за подушку безпеки **(10)**, щоб перевірити, чи замок ременя **(13)** добре зафіксований.
 - Натисніть на регульовальну кнопку **(11)** та підсуньте столик безпеки **(10)** до дитини. Трохи посуньте подушку безпеки **(10)**, нахилиючи його назад і вперед, щоб досягти оптимального припасування та положення. Подушка безпеки **(10)** повинен щільно прилягати до тіла і таза дитини. Після відпускання регульовальної кнопки **(11)** індикатор блокування **(12)** має бути повністю вставлений.

💡 Якщо можна бачити червоний колір індикатора блокування, це значить, що подушка безпеки не закріплено належним чином. Обережно натисніть на подушку безпеки, доки не активується індикатор блокування.

💡 Щоразу коли пристібаєте дитину, перевіряйте, щоб подушка безпеки правильно прилягала.

ПЕРЕЙДІТЬ ВІД ВИКОРИСТАННЯ ПОДУШКИ БЕЗПЕКИ (76 CM–105 CM) ДО ВИКОРИСТАННЯ РЕМЕНЯ ТРАНСПОРТНОГО ЗАСОБУ (100 CM–150 CM)

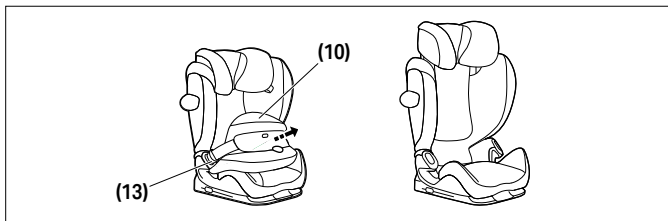

Зніміть подушку безпеки **(10)**, як тільки ваша дитина досягне зросту 105 см або ваги понад 21 кг.

Відкрийте обидва замки подушки безпеки **(13)** і від'єднайте подушку безпеки **(10)**.

💡 Зверніть увагу, що використання сидіння без подушки безпеки для дитини, що не досягла зросту ≥ 100 см, заборонено.

💡 Зберігайте столик безпеки в безпечному та надійному місці.

ФІКСАЦІЯ ДИТИНИ БЕЗ ПОДУШКИ БЕЗПЕКИ: 100 CM–150 CM

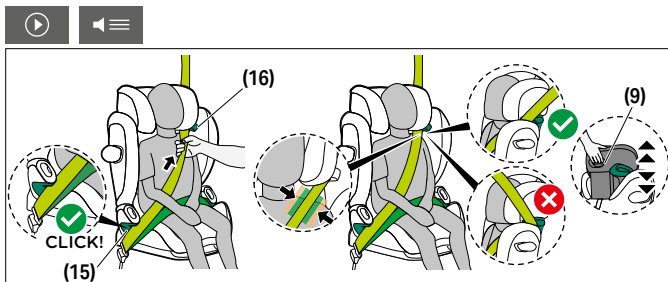

1. Проведіть ремінь безпеки автомобіля навколо дитини та вставте язичок ремня в замок ремня. Повинен пролунати характерний звук клацання.
2. Розташуйте поясний ремінь в зелених напрямних для поясного ремня **(15)** на дитячому сидінні.
3. Затягніть поясний ремінь.
4. Збоку автокрісла поруч із замком ремня, плечовий ремінь та поясний ремінь повинні бути вставлені разом у напрямну поясного ремня **(15)**.
5. Протягніть плечовий ремінь через зелену напрямну плечового ремня **(16)**, поки він не опиниться всередині напрямної ремня.
6. Затягніть плечовий ремінь.

7. Переконайтеся, що плечовий ремінь проходить через ключицю дитини та не торкається шиї дитини. За необхідності відрегулюйте висоту регульованого підголівника **(8)** для зміни положення ременя.

РЕГУЛЮВАННЯ НАХИЛЕНОГО ПОЛОЖЕННЯ

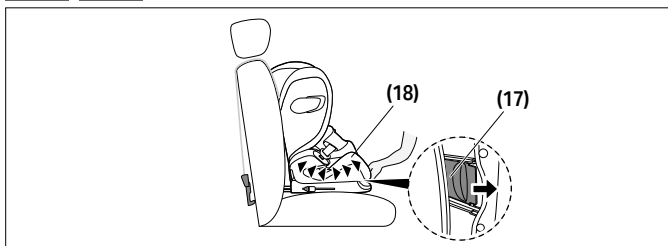

1. Щоб поставити сидіння в лежаче положення, натисніть кнопку регулювання положення **(17)** на нижній стороні передньої стінки додаткової подушки для сидіння **(18)**.
2. Щоби повернути сидіння з положення лежачи в положення сидячи, натисніть кнопку регулювання положення **(17)** ще раз і потягніть сидіння вгору, легко натискаючи на додаткову подушку для сидіння **(с)**.

СИСТЕМА ЛІНІЙНОГО ЗАХИСТУ ВІД БОКОВОГО УДАРУ (L.S.P.)

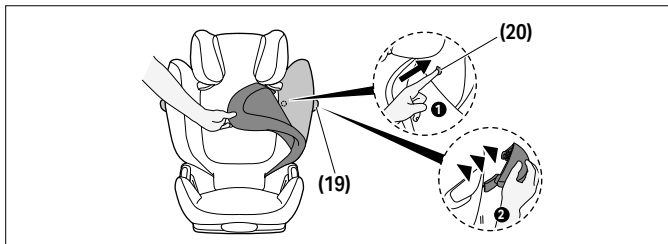

Якщо Система лінійного захисту від бокового удару (L.S.P.) **(19)** перешкоджає нормальному функціонуванню дверей автомобіля, або якщо вона займає надто багато простору, призначеного для пасажирського сидіння, її можна від'єднати. Для цього натисніть кнопку фіксатора системи захисту від бокового удару **(20)**. Для цього необхідно зняти чохол спинки. Щоб встановити систему LSP **(19)** на сидіння, дотримуйтесь інструкцій зі зняття системи, виконуючи вказівки у зворотному порядку.

ВІДКИДНИЙ ПІДГОЛОВНИК

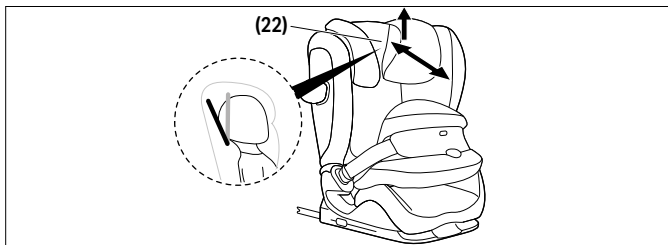

Підголівник із регулюванням нахилу **(22)** допомагає запобігти небезпечному нахилу голови дитини вперед під час сну.

Він передбачає три налаштування положення.

Натисніть на підголівник із регулюванням нахилу **(22)**, доки він не займе бажане положення.

 Голова дитини завжди повинна торкатися підголівника із регулюванням нахилу.

ЗНЯТТЯ ТА ВСТАНОВЛЕННЯ ЧОХЛА КРИСЛА



ПОПЕРЕДЖЕННЯ

Ніколи не використовуйте автокрісло без автомобільного чохла.

Використовуйте тільки оригінальні чохла автокрісла CYBEX, оскільки чохол відіграє важливу роль у роботі ременів. Ви можете отримати запасні чохла у вашого продавця.

Чохол дитячого сидіння складається з п'яти частин (підголівник (x2), спинка, додаткова подушка для сидіння та подушка безпеки). Вони кріпляться до корпусу автокрісла в декількох місцях за допомогою кнопок-застібок, липучок і еластичних стрічок. Як тільки всі частини будуть від'єднані, їх можна знімати. Щоб поставити чохла назад на сидіння, дотримуйтесь інструкцій щодо зняття в зворотному порядку.

ЧИСТКА



Пластикові частини дозволяється чистити м'яким миючим засобом та теплою водою.

⚠ ПОПЕРЕДЖЕННЯ

Покриття є невід'ємною частиною дизайну безпеки автокрісла. Тому, автокрісло не можна використовувати без покриття або з покриттям від іншого автокрісла.

① **ПРИМІТКА** Прати чохол можна лише при температурі 30 °C в режимі делікатного прання, інакше матерія чохла може вилиняти. Будь ласка, періть чохол окремо від іншої білизни і не сушіть у барабані чи на сонці!

① **ПРИМІТКА** Будь ласка, ні в якому разі не використовуйте хімічні миючі засоби або відбілюючі засоби!

ДОГЛЯД ЗА ПРОДУКТОМ

Щоб гарантувати максимальну безпеку дитини в автокріслі, важливо дотримуватись наступних пунктів:

- Всі частини автокрісла повинні постійно перевірятись на наявність пошкоджень. Механічні частини повинні працювати без проблем.
- Переконайтесь, що автокрісло не затиснуто між твердими частинами такими, як двері авто, направляючі сидіння і т. д., що можуть пошкодити його.
- В разі якщо автокрісло падало, перед повторним використанням його необхідно віддати на огляд до виробника.

ТЕРМІН ПРИДАТНОСТІ ПРОДУКТУ

Це дитяче автокрісло було спроектовано таким чином, щоб мати можливість виконувати свою функцію за звичайного користування прибл. протягом 11 років.

Поступове зношення пластику, спричинене, наприклад, впливом сонячного проміння (УФ), може стати причиною незначного

погіршення властивостей продукту. Оскільки коливання дуже високої температури та інші негативні чиники непередбачені в транспортному засобі, необхідно розглянути наступні пункти:

- Якщо транспортний засіб протягом тривалого часу піддається впливу сонячного проміння, автокрісло потрібно забрати з авто або накривати легкою тканиною.
- Постійно перевіряйте пластикові частини на наявність пошкоджень або змін кольору та форми. Якщо ви помітили будь-які зміни автокрісла, воно має бути утилізоване або перевірене та, можливо, замінене виробником.
- Зміни покриття, особливо втрата кольору, є нормальними під час використання автокрісла в транспортному засобі та не впливає на функціональність автокрісла.

УТИЛІЗАЦІЯ



Щоб захистити оточуюче середовище, ми просимо користувачів зменшувати та утилізувати відходи, що залишаються від упаковки та після закінчення терміну експлуатації автокрісла (частини продукту). Утилізація відходів відбувається по-різному в залежності від місцевої влади. Щоб переконатись, що автокрісло буде утилізовано відповідно правилам, зверніться до органів по утилізації або місцевої влади. Завжди дотримуйтесь правил утилізації відходів вашої країни.

⚠ ПОПЕРЕДЖЕННЯ **загроза удушення!**

Не тримайте пластикові матеріали з упаковки в зоні досяжності вашої дитини.

ПРАВИЛА ВИРОБНИКА



CYBEX GmbH (Riedingerstr. 18, 95448 Bayreuth, Germany) дає 3 роки гарантії на цей продукт. Гарантія діє в країні магазину, в якому клієнт купив продукт. Положення гарантії та вся основна інформація, необхідна для визначення дії гарантії, знаходяться на нашій сторінці go.cybex-online.com/manufacturing-warranty-car-seats. Якщо гарантія знаходиться у специфікації, це не вплине на вашу заводську гарантію відсутності дефектів.



VISUAALNE KEEL

HOIATUS

Signaalsõna näitab võimalikku ohtlikku olukorda, mis, kui seda ei väldita, võib lõppeda surma või tõsise vigastusega.

TEATIS

Signaalsõna näitab võimalikku ohtlikku olukorda, mis, kui seda ei väldita, võib põhjustada toote või muu vara kahjustuse.



Näpunäited ja erilised omadused, mis muudavad turvatooli kasutamise lihtsamaks.



Õppevideo



ok



Teksti kõneks teisendamine



ebaõnnestus



Tagasi
sisukorra juurde



Kuuldav signaal



SISUKORD

VASTAVUSTÕEND	403
OHUTUS	403
TOOTE OSAD	407
ÕIGE ASEND SÕIDUKIS	408
PAIGALDAMINE SÕIDUKISSE	409
SÕIDUKIST EEMALDAMINE	411
PEATOE REGULEERIMINE	412
ÕIGE PAIGALDUSVIIS	412
LAPSE KINNITAMINE KOOS LÖÖGIKAITSEKILBIGA 76–105 CM (MAX 21 KG)	413
ÜLEMINEK LÖÖGIKAITSEKILBI KASUTAMISELT (76–105 CM) SÕIDUKI TURVAVÖÖ KASUTAMISELE (100–150 CM)	414
LAPSE KINNITAMINE ILMA LÖÖGIKAITSEKILBITA 100–150 CM	415
KALDEASENDI REGULEERIMINE	416
LINEAARNE KÜLGKOKKUPÕRKEKAITSE (L.S.P.)	416
KALLUTATAV PEATUGI	417
ISTMEKATTE EEMALDAMINE JA KINNITAMINE	417
PUHASTAMINE	418
TOOTE EEST HOOLITSEMINE	418
TOOTE ELUIGA	418
KÕRVALDAMINE	419
TOOTJA GARANTII	420



VASTAVUSTÕEND

ÜRO R129/04

Löögikaitsekilbiga CYBEX Pallas G3: 76–105 cm, > 15 kuud,
max 21 kg

CYBEX Pallas G3, automaatse kolmepunktivööga: 100–150 cm

Vanus: > 15 kuud kuni ligikaudu 12 aastat

Täname, et valisite turvatooli **Pallas G3**.

OHUTUS



TÄHTIS Enne turvatooli sõidukisse paigaldamist lugege kasutusjuhend hoolikalt läbi ning hoidke juhendit edaspidiseks lugemiseks alati käepärast.

⚠ HOIATUS

Surm või tõsine vigastus võib tekkida, kui te ei järgi tootja juhiseid.

Lapse nõuetekohase kaitse tagamiseks on äärmiselt oluline, et kasutaksite turvatooli vastavalt käesolevas juhendis kirjeldatule.

⚠ HOIATUS

Surm või tõsine vigastus võib tekkida, kui kasutatakse volitamata muudetud turvatoole.

Ilma tüübikinnitusasutuse heakskiiduta ei tohi turvatooli muuta ega sellele midagi lisada.



Olulised teated

- See turvatool on heaks kiidetud vastavalt UN R129/04.
- Ärge kasutage enne, kui laps on saanud vanemaks kui 15 kuud ega enne, kui laps on 76 cm pikkune.
- Selle turvatooli tohib paigaldada ainult sõidukiistmetele, millel on sõiduki käsiraa-matu kohaselt lubatud kasutada laste turvasüsteeme.
- Sobib ainult autoistmetele, millel on automaatsed kolme punkti turvavööd, mis vas-tavad ÜRO eeskirjale nr 16 või samaväärsele standardile.
- Ärge kasutage ühtegi kasutusjuhendis kirjeldamata ja turvatoolil markeerimata koormustkandvat puutepunkti.
- Turvatooli seljatugi peab olema üleni kokkupuutes sõidukiistme seljatoega.
- Tahakallutamisel peab õlarihm kulgema ülespoole ja taha. See ei tohi kunagi joos-ta peatoe eest üle turvavöö kinnituspunkti teie sõidukis.
- Sõiduki turvavöö lukku ei tohi viia üle tooli rihmajuhiku. Kui vöö on liiga pikk, ei ole see asukoht sõidukis turvatoolile sobiv.
- Sõiduki kolme punkti turvavöö tohib paigaldada ainult mööda ettenähtud kulgemis-tee. Turvavöösuunajaid on selles kasutusjuhendis üksikasjalikult kirjeldatud ja need on turvatoolil tähistatud roheline.
- Võimaliku avarii korral parima toimivuse tagamiseks peab võõrihm kulgema võima-likult madalalt üle lapse kubeme.
- Enne iga kasutuskorda veenduge, et löögikaitsekiilp või automaatne kolmepunkti-vöö sõidukis on õigesti reguleeritud ja tihedalt vastu lapse keha. Ärge laske vööl keerdu minna!
- Kõik rihmad peavad olema pingul ega tohi olla keerdu.
- Lapsele pakub parimat kaitset ja mugavust ainult optimaalselt reguleeritud peatugi, mis tagab ka õlarihma õige paigutuse.
- 76–100 cm pikkuse lapse puhul peab kasutama löögikaitsekiilpi.

- Autoukse sulgemisel või tagaistme reguleerimisel veenduge alati, et turvatool sin-na vahele ei jää.
- Lapse turvatooli on katsetatud ja see on saanud heakskiidu ka ilma lineaarsete külgakokkupõrkekaitseteta.
- ÄRGE kasutage seda turvatooli rohkem kui 11 aastat. Turvatool on toote eluea jook-sul suure pinge all, mis põhjustab materjali vananedes kvaliteedi muutusi.
- ÄRGE proovige lahti võtta osa, mida ei ole ette nähtud eemaldamiseks, muuta või lisada istmele mis tahes osa. Soovitame tungivalt mitte eemaldada fikseeritud osi, nagu löögikaitse. Garantii tühistatakse, kui kasutatakse mitteoriginaalseid osi või tarvikuid.
- ÄRGE proovige turvatooli ise kodumajapidamisjätmete kaudu kõrvaldada. Järgige palun selles kasutusjuhendis toodud kõrvaldamisjuhiseid.

Ohutusjuhised

⚠ HOIATUS

Vigastuste oht kinnitamata turvatoolist

Hädaolukorras peatamise või õnnetuse korral võib kinnitamata turvatool põhjustada teie lapsele vigastusi.

- Lapse löögikaitsekilbiga kinnitamisel (76–105 cm, > 15 kuud, max 21 kg) ei piisa ISOFIX-i lukustusvarraste kinnitamisest; tingimata tuleb lisaks kinnitada ülakinnitusrihm.
- Ülakinnitusrihma tohib kinnitada ainult tähistatud kinnituspunkti külge.
- Turvatool peab alati olema kindlalt istme külge kinnitatud, isegi kui seda ei kasutata.



⚠ HOIATUS**Vigastuste oht kinnitamata esemetest**

Hädaolukorras peatamise või õnnetuse korral võivad kinnitamata esemed põhjustada teie lapsele või teistele reisijatele vigastusi.

- Pagas ja muud sõidukis olevad esemed peavad alati olema kindlalt kinnitatud. Vastasel korral võivad need käituda autos lendkehadena ja põhjustada surmaga lõppevaid vigastusi.

⚠ HOIATUS**Eluohtlik oht äärmuslike temperatuuride tõttu**

Kui lapsed puutuvad pikema aja jooksul kokku äärmuslike temperatuuridega, on vigastuste või isegi surma oht.

- Ärge kunagi jätke last autosse järelevalveta.

⚠ HOIATUS**Põletusohu kuumadest komponentidest**

Laste turvasüsteemi osad kuumenevad päikese käes ning võivad põhjustada lapsele nahapõletusi.

- Kaitske last ja turvatooli otsese päikesevalguse eest.

⚠ HOIATUS**Vigastuste oht kahjustatud turvatoolist**

Õnnetuse korral võib turvatool saada kahjustusi, mis ei ole silmaga nähtavad.

- Pärast õnnetust tuleb turvatool välja vahetada. Kahtluse korral pidage nõu turustaja või tootjaga.

TOOTE OSAD

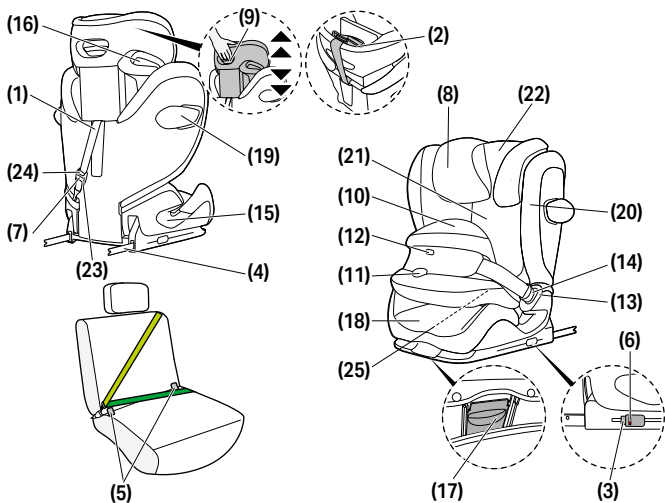
**(1)** Ülakinnitusrihm**(2)** Ülakinnituse seisuasend**(3)** ISOFIX-i vabastusnupud**(4)** ISOFIX-i lukustusvardad**(5)** ISOFIX-i kinnituspunktid**(6)** ISOFIX-i
ohutusindikaator**(7)** Kallutatav peatugi**(8)** Reguleeritav peatugi**(9)** Peatoe kõrguse
regulaator**(10)** Löögikaitsekilp
(76–105 cm)**(11)** Reguleerimisnupp**(12)** Lukustusnäidik**(13)** Rihmalukusti**(14)** Lukukeel**(15)** Vöörihma juhik
(100–150 cm)**(16)** Õlarihma juhik
(100–150 cm)**(17)** Asendi reguleerimi-
se nupp**(18)** Istmekõrgendus**(19)** Lineaarne külgek-
kupõrkekaitse (L.S.P.)**(20)** Külgekupõrkekaitse
vabastusnupp**(21)** Seljatugi**(22)** Ülakinnituse
ohutusindikaator**(23)** Ülakinnituse regulaator**(24)** Ülakinnituse reguleeri-
mise nupp**(25)** Kasutusjuhendi
hoiukoht

ÕIGE ASEND SÕIDUKIS

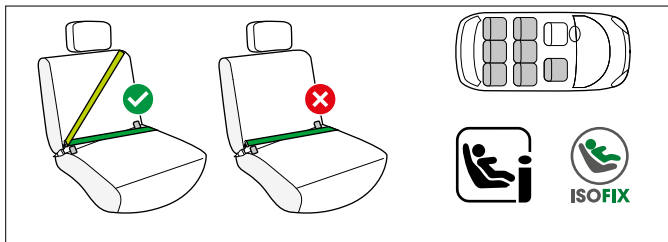

76 cm – 105 cm; > 15 m lõõgikilbiga

Toote näol on tegemist lapse tõhustatud turvasüsteemiga i-Size. Toode on heaks kiidetud ÜRO eeskirja nr R129/04 kohaselt kasutamiseks i-Size'iga ühilduvatel sõiduki istekohtadel vastavalt sõidukitootja esitatud teabele sõiduki kasutusjuhendis.

Kui sõiduki iste on tähistatud selle logoga, sobib see üldiselt kasutamiseks kõigi i-Size turvatoolidega.

Siiski, kuna võivad tekkida mõned takistused, soovime kontrollida meie autode ühilduvuse loendit.

Kui teie sõidukil pole i-Size'i süsteemi istekohta, kontrollige sõidukitüüpide loendit. Kõige ajakohasema versiooni leiate aadressilt go.cybex-online.com/pallas-g3-car-compatibility.

100 cm – 150 cm; automaatse kolmepunktivööga

Turvatooli saab kasutada üldiselt autoistmetel, mis on varustatud automaatse kolmepunktivööga. Siiski, kuna võivad tekkida mõned takistused, soovime kontrollida meie autode ühilduvuse loendit.

Kui teie sõidukit pole loendis, võtke ühendust meie klienditeeninduse meeskonnaga.

Kõige ajakohasema versiooni leiate aadressilt go.cybex-online.com/pallas-g3-car-compatibility.



⚠ HOIATUS

Turvatool ei ole sobilik kasutamaks auto kahe punkti turvarihma või sülerihmaga. Kui turvatool on kinnitatud kahe punkti turvavööga ja juhtub õnnetus võib see tekitada lapsele tõsisaid vigastusi või lõppeda isegi surmaga.

Pikkusvahemikus 100–150 cm kolmepunktivööga kasutamiseks on seda võimalik kasutada ilma ISOFIX-i ja ülemise kinnitusega. Sel juhul tuleb turvatool alati kolmepunktivööga kinnitada ka siis, kui istmel pole last.

Erandjuhtudel võib turvatooli kasutada ka kõrvalistmel. Järgige alati sõiduki tootja soovitusi.

💡 Kui lapse pikkus on üle 135 cm, võib turvatooli ja teie sõiduki vaheline ühilduvus halveneda.

PAIGALDAMINE SÕIDUKISSE

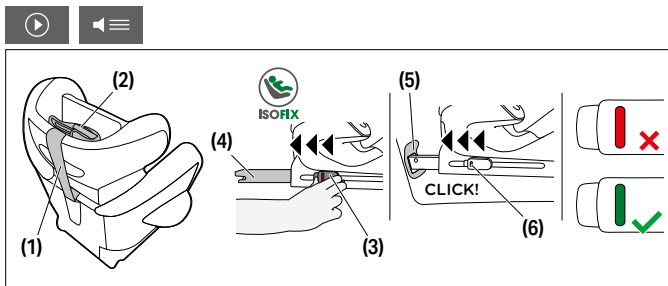

1. Veenduge alati, et...
 - sõidukiistmete seljatoed on lukustatud püstiasendisse;
 - kui paigaldate turvatooli esiistmele, reguleerige sõidukiiste võimalikult tahapoole, ilma et see mõjutaks turvavöö suunda.
2. Eemaldage ülakinnitusrihm (1) ülakinnituse seisuasendist (2).
3. Enne paigaldamist veenduge, et turvatool on istumisasendis.

4. ISOFIX-i lukustusvarraste **(4)** pikendamiseks vabastage ISOFIX-i vabastusnupud **(3)**.

💡 Mõlema ISOFIX-i vabastusnupu saab vabastada eraldi. See võimaldab ISOFIX-i lukustusvardaid eraldi reguleerida.

5. Lükake ISOFIX-i lukustusvardad **(4)** põhjast võimalikult suure ulatuses välja.
6. Asetage turvatool autos sobivale istmele.

❗ **TEATIS** Mõnedel õrnadest materjalidest valmistatud autoistmetel võib turvatooli kasutamine põhjustada kasutusjärgi ja/või värvimuutusi. Selle vältimiseks võite autoistme kaitseks asetada turvatooli alla teki, rätiku või muu sarnase eseme.

7. Lükake ISOFIX-i lukustusvardad **(4)** ISOFIX-i kinnituspunktidesse **(5)**, kuni need kuuldava klõpsuga oma kohale lukustuvad. Kaks ISOFIX-i ohutusindikaatorit **(6)** liiguvad punaselt rohelisele.
8. Veenduge, et turvatool on korralikult kinni, proovides seda ISOFIX-i kinnituspunktidest **(5)** välja tõmmata.
9. Lükake turvatooli sõidukiistme seljatoe suunas, kuni see on korralikult kinnitatud seljatoega täielikult joondub.

💡 Ka turvatooli küljelt küljele liigutamine aitab selle vastu sõidukiistme seljatuge seada.

💡 Kui sõidukiistme peatugi jääb ette, tõmmake see võimalikult üles või võtke üldse ära (välja arvatud seljaga sõidusuunas paigaldatud sõidukiistmetel).

10. Juhtige ülakinnitusrihm **(1)** otse üle sõidukiistme ja kinnitage see, kasutades sõiduki kinnituskohas asuvat kinnituskonksu.

💡 Vajadusel saab ülakinnitusrihma pikendada, vajutades ülakinnituse reguleerimise nuppu.

11. Pingutage ülakinnitusrihma **(1)**, kuni ülakinnituse ohutusindikaator **(7)** liigub rohelisele.

💡 Viige ülakinnitusrihm auto peatoe alt läbi. Ärge viige ülakinnitusrihma üle auto peatoe.

SÕIDUKIST EEMALDAMINE

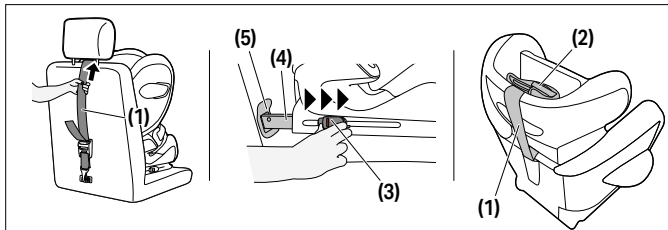

Läbige paigaldusetapid vastupidises järjekorras.

1. Lõdvendage ülakinnitusrihma **(1)**.
2. Vabastage mõlemal küljel ISOFIX lukustushoovad **(4)**, vajutades vabastusnuppe **(3)** ja tõmmates samaaegselt tagasi.
3. Tõmmake turvatool ISOFIX-i kinnituspunktidest **(5)** eemale.
4. Eemaldage turvatool ja lükake ISOFIX-i lukustusvardad **(4)** täielikult tagasi transpordiasendisse.
5. Kinnitage ülakinnitusrihm **(1)** seisuasendisse **(2)**.



PEATOE REGULEERIMINE

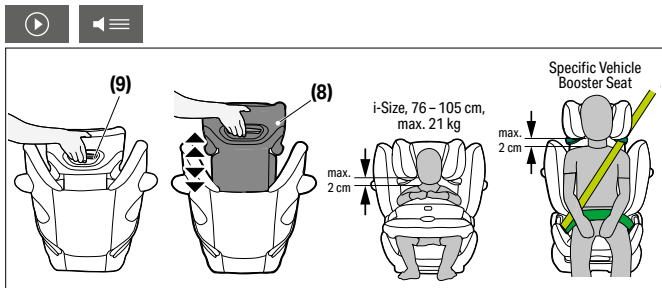

Reguleeritavat peatuge **(8)** saab reguleerida, kasutades peatõe kõrguse regulaatorit **(9)** peatõe tagaküljel **(8)**. Reguleerige peatugi nii, et lapse õla ja peatõe vahele jääb maksimaalselt 2 cm.

💡 Peatõe kõrgust võib reguleerida ka siis, kui turvatool on juba autosse paigaldatud.

ÕIGE PAIGALDUSVIIS

	76 cm–105 cm, max 21 kg	100 cm–150 cm
Paigaldusrežiim	koos löögikaitsekilbiga	ilma löögikaitsekilbita
Paigaldamine		

LAPSE KINNITAMINE KOOS LÖÖGIKAITSEKILBIGA 76–105 CM (MAX 21 KG)

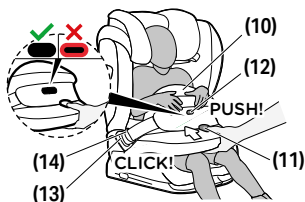

1. Vabastage löögikaitsekilp **(10)**, vajutades rihma reguleerimise nuppe **(11)** ja tõmmake samal ajal löögipatja ettepoole.
2. Vabastage löögikaitsekilp **(10)** rihmalukusti **(13)**, vajutades turvatoolil punast vabastusnuppu, ning asetage löögipadi turvatooli kõrvale.
3. Pange laps turvatooli.

💡 Veenduge, et peatugi on õigesti reguleeritud.

4. Asetage löögikaitsekilp **(10)** tagasi ja kinnitage löögipadja rihma lukukeel **(14)** turvatooli vastavasse rihmalukustisse **(13)**. Veenduge, et lukusti lukustub kuuldava klõpsuga. Rihmad ei tohi olla keerdus!
5. Tõmmake löögikaitsekilp **(10)** kontrollimaks, kas rihmalukusti **(13)** on õigesti kohale lukustunud.
6. Pingutage kahte reguleerimisrihma **(11)**, tõmmates neid võrdse jõuga vastassuundades, et kohandada löögikaitsekilp **(10)** lapse suurusega. Optimaalse sobivuse ja asendi saavutamiseks liigutage löögikaitsekilp **(10)** veidi tagasi ja ettepoole kallutades. Et löögikaitsekilp **(10)** istuks otse, liigutage seda veidi vasakule ja paremale. Pingutage rihmu, kuni löögipadi on tihedalt vastu lapse keha ja vaagnat. Reguleerimisnupu **(11)** vabastamisel peab lukustusnäidik **(12)** olema täielikult rakendatud.



⚡ Kui lukustusnäidik on punane, pole läbilöögikaitsekilp korralikult kinnitatud. Vajutage õrnalt vastu löögikaitsekilpi, kuni lukustusnäidik lukustub.

⚡ Lapse kinnitamisel kontrollige alati, kas löögipadi istub õigesti.

ÜLEMINEK LÖÖGIKAITSEKILBI KASUTAMISELT (76–105 CM) SÕIDUKI TURVAVÖÖ KASUTAMISELE (100–150 CM)

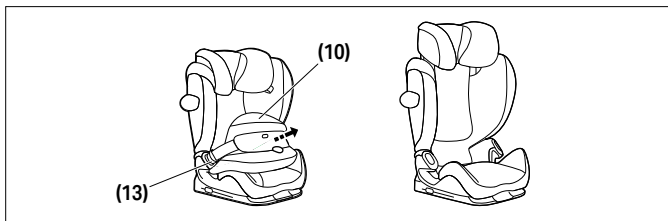

Eemaldage löögikaitsekilp **(10)** kohe, kui laps on pikem kui 105 cm või kaalub üle 21 kg.

Avage mõlemad löögikaitsekilbi pandlad **(13)** ja eemaldage löögikaitsekilp **(10)**.

⚡ Pange tähele, et löögikaitsekilbita turvavöö kasutamine ei ole lubatud enne, kui lapse pikkus on ≥ 100 cm.

⚡ Hoidke löögikaitsekilpi ohutus ja kindlas kohas.

LAPSE KINNITAMINE ILMA LÖÖGIKAITSEKILBITA 100–150 CM

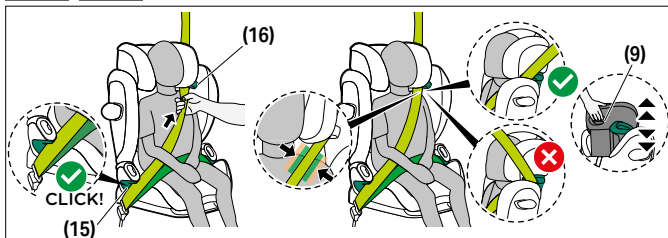

1. Pange sõiduki turvavöö lapsele ümber ja sisestage turvavöö keel turvavöö pandlasse. See peab kuuldava klõpsatusega paika lukustuma.
2. Asetage vöörihm turvatoolil rohelisega tähistatud vöörihmajuhikutesse **(15)**
3. Tõmmake vöörihm pingule.
4. Õlarihma ja vöörihma peab vöörihma juhikusse **(15)**, suunaga turvavöö pandla poole, sisestama korraga.
5. Juhtige õlarihm läbi rohelise õlarihmajuhiku **(16)**, kuni see on rihtmajuhiku sees.
6. Tõmmake õlarihm pingule.
7. Veenduge, et õlarihm kulgeb üle lapse rangluu ega puuduta lapse kaela. Vajadusel reguleerige reguleeritava peatoe **(8)** kõrgust, et muuta rihma asendit.



KALDEASENDI REGULEERIMINE

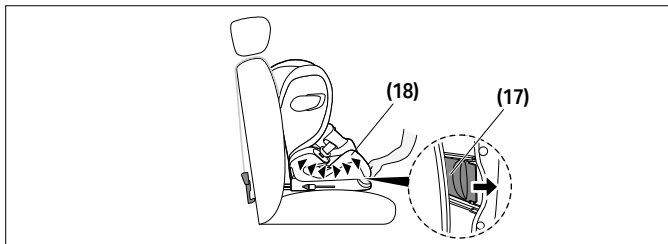

1. Turvatooli lamamisasendisse seadmiseks vajutage asendi reguleerimise nuppu **(17)** istmekõrgenduse esiosa alaosas **(18)**.
2. Istme lamamisasendist istumisasendisse seadmiseks vajutage uuesti asendi reguleerimise nuppu **(17)** ja liigutage turvatooli ülespoole, vajutades kergelt istmekõrgendusele **(18)**.

LINEARNE KÜLGKOKKUPÕRKEKAITSE (L.S.P.)

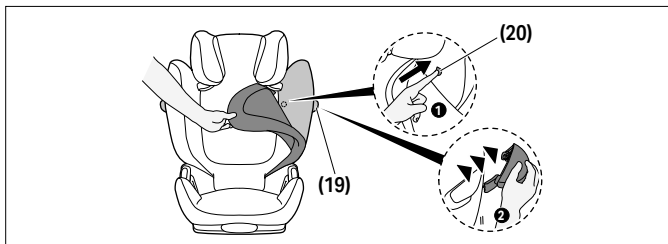

Kui lineaarne küljkokkupõrkekaitse **(19)** segab autoukse sulgemist või kui see jätab kõrvalistmele liiga vähe ruumi, saab selle emaldada. Selleks vajutage küljkokkupõrkekaitse vabastusnuppu **(20)**. Selle nupuni pääsemiseks tuleb seljatoe kate eemaldada. L.S.P. **(19)**



tagasipanekuks turvatoolile järgige eemaldamisjuhiseid vastupidises järjekorras.

KALLUTATAV PEATUGI

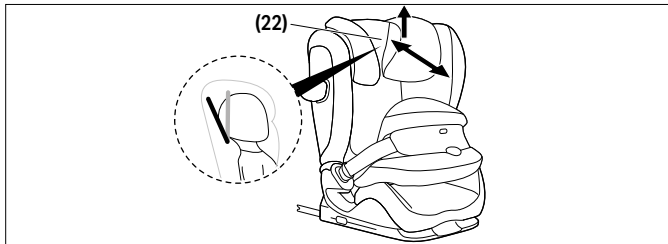

Kallutatav peatugi **(22)** aitab vältida lapse pea ohtlikku ettevajumist magamise ajal ettevajumist magamise ajal.

Selle saab seada kolme asendisse.

Lükake kallutatavat peatuge **(22)** ettepoole, kuni see on soovitud asendis.

💡 Lapse pea peab alati olema vastu kallutatavat peatuge.

ISTMEKATTE EEMALDAMINE JA KINNITAMINE



⚠ HOIATUS

Turvatooli ei tohi kunagi kasutada ilma turvatoolikatteta. Veenduge, et kasutate ainult CYBEXi originaaltoolikattet, kuna kate on turvasüsteemi tõhususe lahutamatu osa. Varukatteid saate oma edasimüüjalt.

Turvatooli kate koosneb viiest osast (peatugi (x2), seljatugi, istmekõrgendus ja löögikaitsekilp). Neid hoiavad mitmest kohast paigal trukid, takjakinntused ja kummiribad. Katte osad saab eemaldada siis, kui kõik kinnitused on vabastatud.



Katte toolile tagasi panemiseks järgige eemaldamise juhiseid vastupidises järjekorras.

PUHASTAMINE



Plastikdetalle võib puhastada kerge puhastusvahendi ja sooja veega.

⚠ HOIATUS

Turvatooli kate on turvalisuskomponent. Seetõttu ei tohi turvatooli kasutada ilma katteta või teiste tootjate katetega.

- ① **TEATIS** Katet võib pesta ainult temperatuuril 30 °C õrna pesuprogrammiga, vastasel juhul võib kattekanga värv muutuda. Peske katet muust pesust eraldi ja ärge kuivatage seda kuivatis või otsese päikesevalguse käes!

- ① **TEATIS** Palun ärge kasutage keemilisi puhastusvahendeid ega valgendeid!

TOOTE EEST HOOLITSEMINE



Et garanteerida, et teie turvatool pakub maksimaalset kaitset, on oluline, et järgite järgnevaid punkte:

- Turvatooli kõiki nähtavaid osi tuleb regulaarselt kontrollida kahjustuste eest, mehhaanilised osad peavad töötama ilma tõrgeteta.
- Veenduge, et turvatooli ei jäetaks kuhugile vahele (n autoukse vahele), mis võib tooli vigastada.
- Kui tool kukub maha, peab tootja enne kasutamise jätkamist, tooli üle vaatama.

TOOTE ELUIGA



See turvatool on disainitud vastu pidama ja täitma vastavaid



funktsioone tavakasutuse juures umbes 11 aastat. Kuna plastikust osad kuluvad ajapikku, n. otsese päikesevalgusega kokku puutudes, siis võivad toote omadused kergelt erineda.. Kuna kõrged temperatuurid mõjutavad toote vastupidavust, tuleb, kui auto on pikalt otsese päikesevalguse käes:

- Kuna turvahäll võib kokku puutuda suurte temperatuuri kõikumistega või mõne muu ettenägematu jõuga, järgige palun järgmiseid juhiseid.
- Kontrollige kõiki plastikdetalle ja metalloosi istmel regulaarselt kuju või värvi kahjustuste eest. Kui märkate muutust turvatoolil, siis tuleb tool ära visata või kontrollida ja võimalusel asendada tootjal.
- Muutused kangad, eriti tuhmumine on normaalne kui kasutatakse autos kuid see ei mõjuta tooli funktsionaalsust.

KÕRVALDAMINE



Selleks, et kaitsta keskkonda palume kasutajal eraldi käidelda jäätmeid mis tekivad alguses(pakend) ja lõpuks (toote osad). Toote hävitamise seadused võivad piirkonniti erineda. Garanteerimaks korralikku hävitamist, uurige oma piirkonna seadusi. Selleks kontakteeruge jäätmekäitlus ettevõttega. .

⚠ HOIATUS

Lämbusmioht!

Hoida plastikpakendeid lapsele kättesaamatus kohas.



TOOTJA GARANTII



CYBEX GmbH (Riedingerstr. 18, 95448 Bayreuth, Saksamaa) annab sellele tootele 3-aastase garantii. Garantii kehtib riigis, kus jaemüüja toote algselt kliendile müüs. Garantii sisu ja kogu garantii jõustamiseks vajalik teave on leitav meie kodulehelt go.cybex-online.com/manufacture-warranty-car-seats. Kui tootekirjelduses on näidatud garantii, ei mõjuta see seaduslikke õigusi, mis teil on meie suhtes defektide osas.



VIZUALINĖ KALBA

ĮSPĖJIMAS

Signalo žodis nurodo galimą pavojingą situaciją, kuri, jei nebus išvengta, gali baigtis mirtimi ar rimtu sužalojimu.

PRANEŠIMAS

Signalo žodis nurodo galimą pavojingą situaciją, kuri, jei nebus išvengta, gali sukelti produkto ar kito turto pažeidimą.



Patarimai ir specialios funkcijos, kurios palengvina automobilinės kėdutės naudojimą.



Mokomasis
vaizdo įrašas



teisinga



Tekstas į kalbą



neteisingas



Grįžti į turinį



Garsinis
signalas



TURINYS

SERTIFIKAVIMAS	423
SAUGA	423
GAMINIO DALYS	428
TINKAMA PADĖTIS AUTOMOBILYJE	429
MONTAVIMAS AUTOMOBILYJE	430
IŠĖMIMAS IŠ AUTOMOBILIO	432
GALVOS ATRAMOS REGULIAVIMAS	433
TEISINGAS TVIRTINIMAS	433
VAIKO APSAUGA NAUDOJANT SMŪGIŲ SKYDELĮ 76–105 CM (IKI 21 KG)	434
SMŪGIŲ SKYDELIO (76–105 CM) KEITIMAS Į AUTOMOBILIO DIRŽĄ (100–150 CM)	435
VAIKO APSAUGA NENAUDOJANT SMŪGIŲ SKYDELIO (100–150 CM)	436
GULĖJIMO PADĖTIES REGULIAVIMAS	437
APSAUGA NUO ŠONINIŲ SMŪGIŲ (L.S.P.)	437
ATLENKIAMAS GALVOS ATLOŠAS	438
AUTOMOBILINĖS VAIKO KĖDUTĖS UŽVALKALO NUĖMIMAS IR UŽDĖJIMAS	438
VALYMAS	439
PRODUKTO PRIEŽIŪRA	439
PRODUKTO GYVAVIMO TRUKMĖ	440
ATLIEKŲ TVARKYMAS	440
GAMINTOJO GARANTIJA	441

SERTIFIKAVIMAS

UN R129/04

"CYBEX Pallas G3" su nuo smūgių apsaugančiu skydeliu:

76–105 cm, > 15 mėn., iki 21 kg

"CYBEX Pallas G3" su automatine trijų taškų diržo sistema:

100–150 cm

Amžius: nuo > 15 mėn., iki 12 metų

Dėkojame, kad kartu su automobiline kėdute įsigijote **Pallas G3**.

SAUGA



SVARBU Prieš montuodami automobiline kėdutę savo transporto priemonėje, atidžiai perskaitykite šią instrukciją ir išsaugokite ją ateičiai.

⚠ ĮSPĖJIMAS

Mirtis arba rimta trauma gali įvykti, jei nesilaikysite gamintojo nurodymų.

Kad jūsų vaikas būtų tinkamai apsaugotas, privalote naudoti automobiline kėdutę taip, kaip nurodyta naudojimo instrukcijoje.

⚠ ĮSPĖJIMAS

Mirtis arba rimta trauma gali įvykti, jei naudojamos neautorizuotos modifikuotos automobiline kėdutės.

Automobiline kėdutės negalima modifikuoti ar kaip nors papildyti be tipą patvirtinančiosios įstaigos patvirtinimo.



Svarbi informacija

- Ši automobilinė kėdutė yra patvirtinta pagal UN R129/04.
- Netinka vaikams, jaunesniems kaip 15 mėnesių ir mažesniems kaip 76 cm.
- Ši autokėdutė gali būti montuojama tik tose transporto priemonių sėdynėse, kurios pagal transporto priemonės vadovą yra patvirtintos naudoti su vaiko saugos tvirtinimo sistema.
- Tinka naudoti tik tose transporto priemonių sėdynėse, kuriose yra trijų taškų auto-matiniai saugos diržai, patvirtinti pagal JT reglamentą R16 ar panašų standartą.
- Nenaudokite jokių kitų automobilinės kėdutės tvirtinimo elementų, išskyrus tuos, kurie gamintojo nurodyti šioje instrukcijoje ir pažymėti ant automobilinės kėdutės.
- Visas autokėdutės atlošo paviršius turi liestis su transporto priemonės atlošu.
- Atlošus pečių diržas turi pasislinkti aukštyn ir atgal. Jis niekada neturi pasislinkti į priekį iki viršutinio automobilio diržo taško.
- Automobilio saugos diržo fiksatorius niekada neturi eiti per kėdutės diržo kreiptuvą. Jeigu diržas yra per ilgas, automobilinė kėdutė nėra tinkama naudoti šioje transporto priemonės vietoje. Jeigu kyla abejonių, susisiekite su vaiko saugos tvirtinimo gamintoju.
- Transporto priemonės trijų tvirtinimo taškų saugos diržą prakiškite tik per jam skirtus kreipiklius. Diržo kreipikliai yra išsamiai aprašyti šiame vartotojo vadove ir yra pažymėti žalia ant automobilinės kėdutės.
- Juosmens diržas turi būti kuo žemiau prie vaiko kirkšnių, kad veiktų optimaliai avarijos atveju.
- Kiekvieną kartą prieš naudodami įsitikinkite, kad smūgių skydelis arba automatinis trijų taškų diržas yra tinkamai sureguliuoti ir reikiamai priglunda prie vaiko. Niekuomet nepersukite diržo!
- Visi diržai turi būti įtempti ir nesisukti!

- Tik optimaliai sureguliuota galvos atrama užtikrins maksimalią vaiko apsaugą ir komfortą; tuo pačiu bus užtikrinta, kad pečių saugos diržą galima sklandžiai pervesti.
- 76–100 cm ūgio vaikams smūgių skydelį naudoti būtina.
- Uždarydami automobilio dureles ar reguliuodami galinę sėdynę, visada įsitikinkite, kad autokėdutė neužstrigusi.
- Vaikiška kėdutė taip pat yra išbandyta ir patvirtinta kaip tinkama naudoti be šoninių smūgių apsaugų.
- Jeigu kiltų abejonų, pasitarkite su pardavėju ar gamintoju. Nenaudokite šios vaiko kėdutės ilgiau nei 11 metų. Autokėdutė visą gaminio naudojimo laiką patiria didelę apkrovą, todėl bėgant laikui keičiasi medžiagų kokybė.
- **NEBANDYKITE** išardyti dalies, kuri nėra skirta pašalinti, modifikuoti ar pridėti bet kokią dalį prie sėdynės. Griežtai patariame nenuimti fiksuotų dalių, tokių kaip smūgio skydas. Garantija bus negaliojanti, jei bus naudojamos neoriginalios dalys ar priedai.
- **NEBANDYKITE** patys išmesti automobilinės kėdutės per buitines atliekas. Prašome laikytis šioje vartotojo vadove pateiktų šalinimo instrukcijų.

Saugos nurodymai

⚠ ĮSPĖJIMAS

Sužalojimo rizika dėl neprisisegtą automobilio sėdynės

Avarinio stabdymo ar avarijos atveju neprisisegta automobilio sėdynė gali sukelti jūsų vaikui sužalojimus.

- Tvirtinant smūgių skydelį (76–105 cm, > 15 mėn., iki 21 kg vaikams), ISOFIX fiksavimo svirtelių nepakanka. Papildomai būtina pritvirtinti viršutinį diržą.
- Viršutinį diržą galima tvirtinti tik prie pažymėto tvirtinimo elemento. Atlošus pečių diržas turi pasislinkti aukštyn ir atgal. Jis niekada neturi pasislinkti į priekį iki viršutinio automobilio diržo taško.
- Kėdutė automobilyje visada turi būti pritvirtinta, net ir tada, kai jos nenaudojate.

⚠ ĮSPĖJIMAS

Sužalojimo rizika dėl neprisisegtų daiktų

Avarinio stabdymo ar avarijos atveju neprisisegti daiktai gali sukelti jūsų vaikui ar kitiems keleiviams sužalojimus.

- Bagažas ar kiti automobilyje esantys objektai turi būti saugiai pritvirtinti. To nepadarius objektai gali būti mėtomi automobilyje, tai gali sukelti mirtinus sužalojimus.

⚠ ĮSPĖJIMAS

Gyvybei pavojinga dėl ekstremalių temperatūrų

Jei vaikai ilgą laiką yra veikiami ekstremalių temperatūrų, kyla sužalojimo ar net mirties rizika.

- Niekada nepalikite vaiko be priežiūros automobilyje.

⚠ ĮSPĖJIMAS**Nudegimo rizika nuo karštų komponentų**

Automobilių sėdynių dalys gali įkaisti, kai yra veikiamos tiesioginių saulės spindulių, ir gali nudeginti jūsų vaiko odą. Vaiko apsaugos sistemos dalys gali stipriai įkaisti saulėje ir potencialiai nudeginti vaiko odą.

- Saugokite savo vaiką ir autokėdutę nuo tiesioginių saulės spindulių.

⚠ ĮSPĖJIMAS**Sužalojimo rizika dėl pažeistos automobilio sėdynės**

Autoįvykio metu gali atsirasti ir tokių pažeidimų, kurie nematomi plika akimi.

- Po avarijos kėdutę pakeiskite nauja. Jei kyla abejonių, kreipkitės į savo pardavėją arba gamintoją.

GAMINIO DALYS

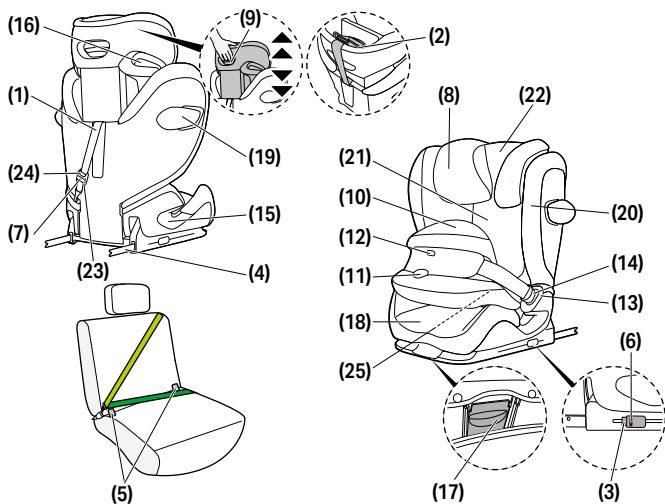

(1) Viršutinis tvirtinimo diržas

(2) Viršutinio tvirtinimo diržo laikymo vieta

(3) ISOFIX atleidimo mygtukai

(4) ISOFIX fiksavimo alkūnės

(5) ISOFIX tvirtinimo kilpos

(6) ISOFIX saugos indikatorius

(7) Atlenkiamas galvos atlošas

(8) Reguliuojamas galvos atlošas

(9) Galvos atramos aukščio reguliatorius

(10) Smūgių skydelis (76–105 cm)

(11) Reguliavimo mygtukas

(12) Užfiksavimo indikatorius

(13) Diržo sagtis

(14) Sagties liežuvėlis

(15) Juosmens diržo kreiptuvas (100–150 cm)

(16) Pečių diržo kreiptuvas (100–150 cm)

(17) Padėties reguliavimo mygtukas

(18) Paaukštinimas

(19) Šoninių smūgių apsaugos (L.S.P.)

(20) Apsaugos nuo šoninių smūgių atleidimo mygtukas

(21) Atlošas

(22) Viršutinio tvirtinimo diržo saugos indikatorius

(23) Viršutinio tvirtinimo diržo reguliatorius

(24) Viršutinio tvirtinimo diržo reguliavimo mygtukas

(25) Skyrelis naudotojo vadovui laikyti

TINKAMA PADĖTIS AUTOMOBILYJE

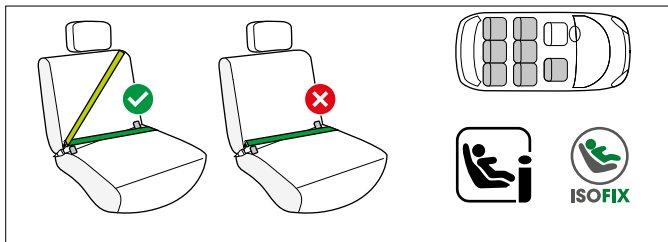

76 cm - 105 cm; > 15 mėn., su apsaugos nuo smūgio pagalvėle

Tai „i-Size“ patobulinta vaiko tvirtinimo sistema. Ji patvirtinta pagal JT taisyklę Nr. R129/04, skirta naudoti su „i-Size“ suderinamose automobilio sėdynėse, kaip nurodė automobilių gamintojai savo automobilio naudojimo instrukcijoje.

Jei transporto priemonės sėdynė pažymėta šiuo logotipu, ji paprastai tinka naudoti su visomis i-Size automobilinėmis kėdutėmis.

Vis dėlto, kadangi gali kilti tam tikrų kliūčių, rekomenduojame patikrinti mūsų automobilių suderinamumo sąrašą.

Jei jūsų automobilyje nėra „i-Size“ sėdėjimo vietos, peržiūrėkite automobilių tipų sąrašą.

Naujausią versiją galite gauti iš

go.cybex-online.com/pallas-g3-car-compatibility.

100 cm - 150 cm; su automatinio trijų taškų saugos diržu

Automobilinė kėdutė paprastai gali būti naudojama ant automobilio sėdynių, kuriose yra automatinis trijų taškų saugos diržas. Vis dėlto, kadangi gali kilti tam tikrų kliūčių, rekomenduojame patikrinti mūsų automobilių suderinamumo sąrašą. Jei jūsų transporto priemonės nėra sąrašė, susisieki su mūsų klientų aptarnavimo komanda.

Naujausią versiją galite gauti iš You can obtain the most up-to-date version from go.cybex-online.com/pallas-g3-car-compatibility.



⚠ ĮSPĖJIMAS

Automobilinė kėdutė nėra skirta naudoti su dviejų taškų automobiliais diržais. Jei autokėdutė pritvirtinta dviejų taškų saugos diržu, autoįvykio metu tai gali lemti itin sunkius vaiko sužalojimus.

Naudojant su trijų taškų saugos diržu 100–150 cm aukščio diapazone, galima naudoti be ISOFIX ir viršutinio tvirtinimo diržo. Tokiu atveju automobilinė kėdutė visada turi būti pritvirtinta trijų taškų saugos diržu, net kai kėdutėje nėra vaiko. Išimtiniais atvejais automobilinė kėdutė gali būti naudojama ir ant priekinės keleivio sėdynės. Visada laikykitės automobilio gamintojo rekomendacijų.

💡 Jei vaiko ūgis didesnis nei 135 cm, automobilinės kėdutės ir jūsų automobilio suderinamumas gali būti mažesnis.

MONTAVIMAS AUTOMOBILYJE

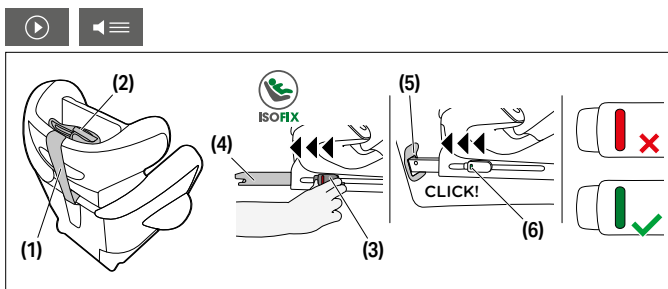

1. Visada įsitinkinkite, kad ...
 - transporto priemonės atlošai užfiksuoti vertikaliajoje padėtyje.
 - montuodami autokėdutę ant priekinės keleivio sėdynės, transporto priemonės sėdynę atstumkite kiek įmanoma atgal, nepaveikdami diržo kreipiklio.
2. Išimkite tvirtinimo diržą (1) iš diržo laikymo padėties (2).

3. Prieš montuodami pasirūpinkite, kad kėdutė būtų padėta į sėdimą vietą.
4. Atleiskite ISOFIX atleidimo mygtukus **(3)**, kad ištrauktumėte ISOFIX fiksavimo alkūnes **(4)**.

💡 ISOFIX atleidimo mygtukus galima atleisti po vieną, todėl ISOFIX fiksavimo alkūnes galima sureguliuoti atskirai.

5. Visiškai išstumkite ISOFIX fiksavimo alkūnes **(4)** iš pagrindo.
6. Uždėkite autokėdutę ant tinkamos automobilio sėdynės.

ⓘ **PRANEŠIMAS** Ant kai kurių automobilių sėdynių, kurios pagamintos iš jautrių medžiagų, kėdutė gali palikti žymių arba gali pakenkti spalvai. Kad išvengtumėte tokių pasekmių, po automobiline kėdute patieskite antklodę, rankšluostį ar panašų daiktą, kuris apsaugos automobilio sėdynę.

7. Įstumkite ISOFIX fiksavimo alkūnes **(4)** į ISOFIX tvirtinimo kilpas **(5)**, kad užsifiksuotų ir pasigirstų spragtelėjimas. Du raudoni ISOFIX saugos indikatoriai **(6)** turi pasikeisti į žalius.
8. Patikrinkite, ar autokėdutė saugiai pritvirtinta, pabandydami ją ištraukti iš ISOFIX tvirtinimo lizdų **(5)**.
9. Pristumkite kėdutę prie sėdynės atlošo iki jie susilygiuos.

💡 Pajudinus automobilinę kėdutę iš vienos pusės į kitą, ji prisispaus prie automobilio sėdynės nugaros atramos.

💡 Jei transporto priemonės galvos atrama trukdo, patraukite ją iki galo į viršų arba visiškai nuimkite (išskyrus transporto priemonių sėdynes, nukreiptas į galą).

10. Viršutinį tvirtinimo diržą **(1)** ištieskite skersai sėdynės ir užfiksuokite transporto priemonės tvirtinimo kilpoje naudodami fiksavimo kablį.

💡 Jeigu reikia, viršutinio tvirtinimo diržo ilgį galite reguliuoti paspaudę viršutinio tvirtinimo diržo reguliavimo mygtuką.

11. Viršutinį tvirtinimo diržą **(1)** įtempkite tiek, kad saugos indikatorius **(7)** spalva pasikeistų į žalią.

💡 Viršutinį tvirtinimo diržą ištieskite po automobilio sėdynės galvos atlošu. Niekada neištieskite viršutinio tvirtinimo diržo virš automobilio galvos atlošo.

IŠĖMIMAS IŠ AUTOMOBILIO

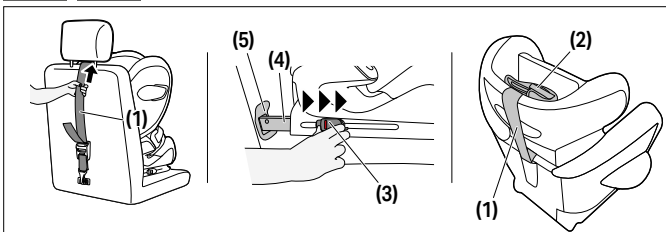

Atlikite tvirtinimo veiksmus atvirkščia tvarka.

1. Atlaisvinkite viršutinį tvirtinimo diržą **(1)**.
2. Atjunkite „ISOFIX“ fiksatorius **(4)** abiejose pusėse, stumdami atleidimo mygtukus **(3)** ir tuo pačiu metu juos traukdami atgal.
3. Ištraukite kėdutę iš ISOFIX tvirtinimo lizdų **(5)**.
4. Išimkite kėdutę ir visiškai įstumkite ISOFIX fiksavimo alkūnes **(4)** į transportavimo padėtį.
5. Pritvirtinkite viršutinį diržą **(1)** į jo laikymo padėtį **(2)**.

GALVOS ATRAMOS REGULIAVIMAS

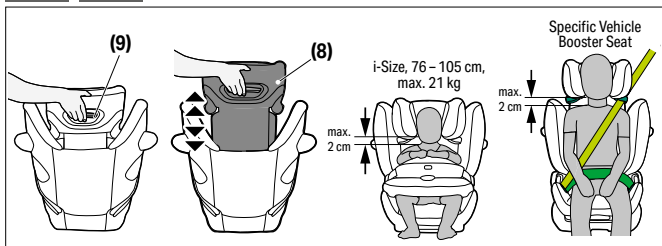

Pritvirtinkite viršutinį diržą (8) į jo laikymo padėtį (2). Galvos atlošo (8) padėtį galima reguliuoti naudojant galvos atlošo aukščio reguliatorių (9), esantį galvos atlošo nugarėlėje (8). Sureguliuokite galvos atlošo padėtį taip, kad atstumas tarp vaiko pečių linijos ir atlošo neviršytų 2 cm.

💡 Galvos atramos aukštis gali būti reguliuojamas, kai kėdutė yra pritvirtinta automobilyje.

TEISINGAS TVIRTINIMAS

	76–105 cm, iki 21 kg	100 cm–150 cm
Montavimas	su smūgių skydeliu	be smūgių skydeliu
Tvirtinimas		



VAIKO APSAUGA NAUDOJANT SMŪGIŲ SKYDELĮ 76-105 CM (IKI 21 KG)

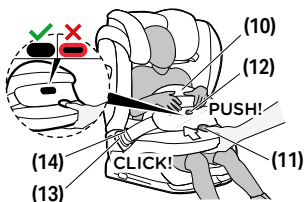

1. Atpalaiduokite smūgių skydelį **(10)** paspausdami reguliavimo mygtuką **(11)** ir tuo pat metu patraukdami apsauginį skydelį pirmyn.
2. Atsekite apsauginio skydo nuo smūgių **(10)** diržo sagtį, paspausdami automobilinės kėdutės raudoną atjungimo mygtuką, tada padėkite apsauginį skydą nuo smūgių šalia automobilinės kėdutės.
3. Įsodinkite vaiką į automobilinę kėdutę.

💡 Pasirūpinkite, kad galvos atlošas būtų tinkamai sureguliuotas.

4. Uždėkite apsauginį skydą nuo smūgių **(10)** į jam skirtą vietą ir įstatykite apsauginio skydo nuo smūgių sagties liežuvėlį **(14)** į atitinkamą automobilinės kėdutės diržo sagtį **(13)**. Patikrinkite, ar sagtis užsifiksavo tinkamoje vietoje ir pasigirdo spragtelėjimas. Diržai negali būti susisukę.
5. Patraukite apsauginį skydą nuo smūgių **(10)**, norėdami įsitikinti, kad diržo sagtis **(13)** tinkamai užsifiksavo.
6. Nuspauskite reguliavimo mygtuką **(11)** ir pastumkite smūgių skydelį **(10)** link vaiko. Šiek tiek paslinkite smūgių skydelį **(10)**, pakreipdami jį atgal ir į priekį, kad jis optimaliai priglustų ir atsidurtų tinkamoje padėtyje. Smūgių skydelis **(10)** turi glaudžiai



priglusti prie vaiko kūno ir dubens. Atleidus reguliavimo mygtuką **(11)**, užfiksavimo indikatorius **(12)** turi būti visiškai suaktyvintas.

💡 Jei užfiksavimo indikatorius yra raudonas, smūgių skydelis nėra tinkamai užfiksuotas. Švelniai paspauskite prie smūgių skydelio, kad įsijungtų užfiksavimo indikatorius.

💡 Kiekvieną kartą pritvirtindami vaiką įsitikinkite, kad apsauginis skydas nuo smūgių yra tinkamai uždėtas.

SMŪGIŲ SKYDELIO (76-105 CM) KEITIMAS Į AUTOMOBILIO DIRŽĄ (100-150 CM)

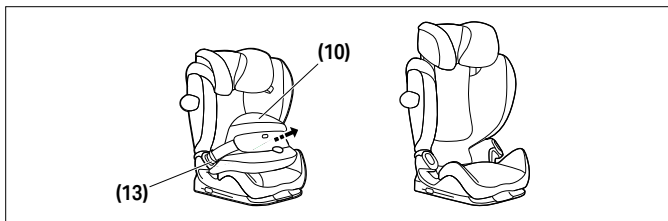

Jei vaiko ūgis viršija 105 cm arba vaikas sveria daugiau nei 21 kg, smūgių skydelio **(10)** nenaudokite.

Atsekite abi smūgių skydelio sagtis **(13)** ir nuimkite smūgių skydelį **(10)**.

💡 Dėmesio! Naudoti kėdutę be smūgių skydelio draudžiama, jei vaiko ūgis nesiekia ≥ 100 cm.

💡 Laikykite saugos pagalvę saugioje ir patikimoje vietoje.

VAIKO APSAUGA NENAUDOJANT SMŪGIŲ SKYDELIO (100–150 CM)

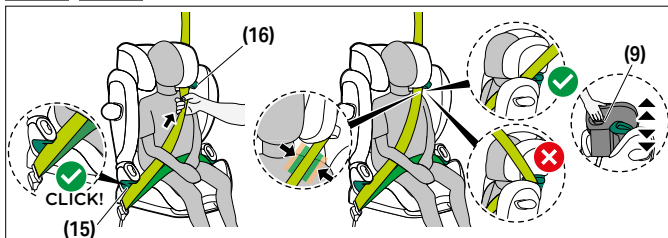

1. Apjuoskite saugos diržą aplink vaiką ir įkiškite diržo liežuvelį į diržo sagtelę. Diržui užsiegant turite išgirsti SPRAGTELĖJIMĄ.
2. Perverkite juosmens diržą per kėdutės žalios spalvos diržo kreiptuvus **(15)**.
3. Tvirtai priveržkite juosmens diržą.
4. Automobilio sėdynės pusėje greta diržo fiksatoriaus peties diržas ir juosmens diržas turi būti kartu įstatyti į juosmens diržo kreiptuvą **(15)**.
5. Pečių diržą perverkite per žalios spalvos diržo kreiptuvą **(16)** taip, kad jis atsidurtų diržo kreiptuvo viduje.
6. Tvirtai priveržkite pečių diržą.
7. Pasirūpinkite, kad pečių diržas eitų ties vaiko raktikauliu ir nelieštų vaiko kaklo. Jei reikia, sureguliuokite galvos atlošą **(8)** taip, kad pakeistumėte diržo padėtį.



GULĖJIMO PADĖTIES REGULIAVIMAS

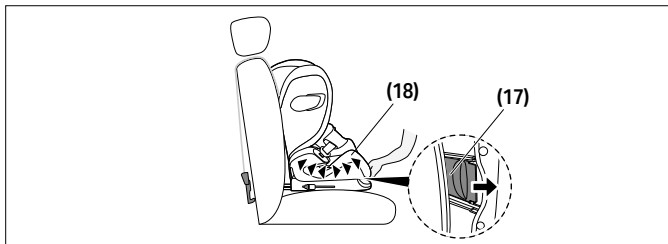

1. Norėdami paversti kėdutės sėdynę, paspauskite padėties reguliavimo mygtuką **(17)**, esantį po paaukštinimo **(18)** priekiu.
2. Norėdami grąžinti sėdynę į pradinę padėtį, vėl paspauskite padėties reguliavimo mygtuką **(17)** ir šiek tiek spausdami paaukštinimą **(18)** traukite sėdynę į priekį ir viršų.

APSAUGA NUO ŠONINIŲ SMŪGIŲ (L.S.P.)

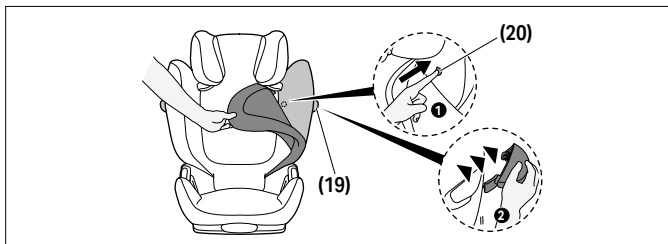

Jei šoninių smūgių apsaugos sistema (L.S.P.) trukdo automobilio durelėms arba keleiviui, galite ją nuimti. Paspauskite šoninių smūgio apsaugos sistemos atleidimo mygtuką **(20)**. Norėdami pasiekti šį mygtuką, nuimkite kėdutės atlošo užvalkalą. Norėdami vėl prie

sėdynės pritvirtinti L.S.P. (19), vykdykite išmontavimo veiksmus atvirkštine eilės tvarka.

ATLENKIAMAS GALVOS ATLOŠAS

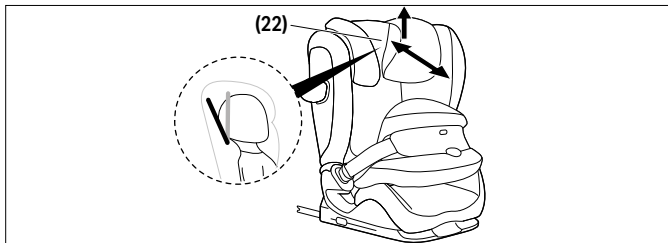

Atlenkiamas galvos atlošas (22) padeda apsaugoti miegančio vaiko galvytę pavojingo palinkimo į priekį.

Galima nustatyti vieną iš trijų padėčių.

Pastumkite atlenkiamą galvos atlošą (22) į pageidaujamą padėtį.

💡 Vaiko galvytė visuomet turi remtis į atlenkiamą galvos atlošą.

AUTOMOBILINĖS VAIKO KĖDUTĖS UŽVALKALO NUĖMIMAS IR UŽDĖJIMAS



⚠️ ĮSPĖJIMAS

Automobilinės kėdutės negalima naudoti be jos užvalkalo.

Naudokite tik originalų CYBEX automobilinės kėdutės užvalkalą, nes užvalkalas yra labai svarbus elementas, kuriuo užtikrinamas tinkamas kėdutės funkcionavimas. Atsargines dangas galite gauti pas savo mažmenininką.

Kėdutės užvalkalą sudaro penkios dalys (galvos atlošo (x2), nugaros atlošo, paaukštinimo smūgių skydelio). Jų padėtis išlaikoma dėl keliose vietose esančių spaudžių, lipnių juostelių ir elastinių juostų

Atlaisvinę visus tvirtinimo elementus, galėsite atskirai nuimti kiekvieną atlošą.

Norėdami vėl užvilkti užvalkalus ant kėdutės, laikykitės nuvilkimu instrukcijų atvirkštine tvarka.

VALYMAS



Plastmasines dalis galite valyti švelniu plovikliu ir šiltu vandeniu.

⚠ ĮSPĖJIMAS

Apdangalas yra neatskiriamas autokėdutės saugumo komponentas. Autokėdutė negali būti naudojama be uždangalo arba su uždangalu, kuris priklauso kitai automobilinei kėdutei.

- ❗ **PRANEŠIMAS** Užvalkalą galima skalbti tik 30 °C temperatūroje, pasirinkus švelnaus skalbimo programą, priešingu atveju užvalkalo audinys gali išblukti. Skalbkite užvalkalą atskirai nuo kitų skalbinių ir nedžiovinkite jo džiovyklėje arba tiesioginiuose saulės spinduliuose!

- ❗ **PRANEŠIMAS** Prašome nenaudoti cheminių valiklių ar baliklių jokia būdu!

PRODUKTO PRIEŽIŪRA



Tam, kad garantuoti, jog jūsų automobiline kėdutė suteiks maksimalų saugumą, yra būtina sekti tolimesnius nurodymus:

- Visi pagrindiniai autokėdutės komponentai turi būti reguliariai tikrinami saugumo sumetimais. Mechaninės dalys turi veikti be trikdžių.
- Įsitinkite, kad autokėdutė nėra įstrigusi tarp kietų detalių, tokių kaip automobilio durys ar kitos žalą galimai sukeliančios vietos.
- Pvz.: jeigu autmobiline kėdutė buvo nukritusi, gamintojas turi ją patikrinti prieš sekantį jos naudojimą.



PRODUKTO GYVAVIMO TRUKMĖ



Ši vaikiška sėdynė buvo suprojektuota taip, kad būtų galima atlikti sklandžiai numatytas funkcijas per produkto veikimo trukmę iki 11 metų. Nuolatinis plastiko dėvėjimasis, pavyzdžiui įtakojamas saulės spindulių (UV), gali sukelti pakitimus produkto savybėms. Dėl didelių temperatūros svyravimų ir kitų nenumatytų atvejų transporto priemonėse, yra būtina laikytis šių taisyklių:

- Jei automobilį ilgesnį laiką veikia tiesioginiai saulės spinduliai, vaiko kėdutę reikėtų išimti iš automobilio ar uždengti audeklu.
- Reguliariai tikrinkite visas sėdynės plastikines ir metalines dalis, kad jos nebūtų sugadintos, pasikeitusios formos ar spalvos. Jei pastebėjote bet kokį vaikiškos automobilinės kėdutės pakeitimą, sėdynę reikia išmesti, patikrinti ir galbūt turi būti pakiesta gamintojo.
- Audinio pasikeitimas, ypač išblukimas, yra normalus, kai jis naudojamas transporto priemonėje ir nesumažina sėdynės funkcijonalumo.

ATLIEKŲ TVARKYMAS



Kad apsaugoti aplinką, mes prašome vartotojo rūšiuoti ir tinkamai atsikratyti atliekomis, nuo pat produkto naudojimo pradžios (įpakavimas) iki pat pabaigos (autokėdutės dalys).

Šiukšlių utilizavimo reglamentavimas priklauso nuo regiono normatyvų. Kad tinkamai utilizuoti autokėdutę atsižvelgiant į reglamentus, susisiekite su vietine atliekų tvarkymo agentūra ar valdžios atstovais. Visada laikykitės savo šalies atliekų tvarkymo reglamentų.



⚠ ĮSPĖJIMAS**Dusimo pavojus!**

Laikykite plastikinį autokėdutės įpakavimą vaikams nepasiekiamoje vietoje.

GAMINTOJO GARANTIJA

CYBEX GmbH (Riedingerstr. 18, 95448 Bairoitas, Vokietija) suteikia šiam gaminiui 3 metų garantiją. Garantija galioja šalyje, kurioje pardavėjas pirmą kartą pardavė gaminį naudotojui. Garantijos turinį ir pagrindinę garantijos patvirtinimo informaciją rasite interneto svetainės **go.cybex-online.com/manufacture-warranty-car-seats** pagrindiniame puslapyje. Jei garantijos sąlygos yra nurodytos prekės aprašyme, jūsų teisės, susijusios su defektais, mūsų atžvilgiu lieka nepakitusios.



VIZUĀLIE APZĪMĒJUMI

BRĪDINĀJUMS

Signālvārds norāda iespējamu bīstamu situāciju, kas, ja to nenovērš, var izraisīt nāvi vai nopietnus savainojumus.

PIEZĪME

Signālvārds norāda iespējamu bīstamu situāciju, kas, ja to nenovērš, var izraisīt produkta vai citas īpašuma bojājumus.



Padomi un īpašas funkcijas, kas atvieglo automašīnas sēdekļa izmantošanu.



Apmācību video



ok



Teksts uz runu



nepareizi



Atpakaļ uz satura rādītāju



Dzirdams signāls



SATURA RĀDĪTĀJS

SERTIFIKĀCIJA	444
DROŠĪBA	444
PRODUKTA DAĻAS	449
PAREIZA POZĪCIJA TRANSPORTLĪDZEKLĪ	450
UZSTĀDĪŠANA TRANSPORTLĪDZEKLĪ	451
IZŅEMŠANA NO TRANSPORTLĪDZEKĻA	453
GALVAS BALSTA REGULĒŠANA	454
PAREIZS UZSTĀDĪŠANAS REŽĪMS	454
BĒRNA PIESPRĀDZĒŠANA AR TRIECIENA VAIROGU: 76 CM – 105 CM (MAKS. 21 KG)	455
PĀREJA NO TRIECIENA VAIROGA (76 CM – 105 CM) UZ TRANSPORTLĪDZEKĻA DROŠĪBAS JOSTU (100 CM – 150 CM)	456
BĒRNA PIESPRĀDZĒŠANA BEZ TRIECIENA VAIROGA: 100 CM – 150 CM	457
ATZVELŠANAS POZĪCIJAS REGULĒŠANA	458
LINEĀRĀ SĀNU TRIECIENA AIZSARDŽĪBA (L.S.P. SISTĒMA)	458
GALVAS ATBALSTA BALSTS	459
SĒDEKĻA PĀRVALKA ATVIENOŠANA UN PIESTIPRINĀŠANA	459
TĪRĪŠANA	460
PRODUKTU APRŪPE	460
PRODUKTA DŽĪVES ILGUMS	461
LIKVIDĒŠANA	461
RAŽOTĀJA GARANTIJAS	462



SERTIFIKĀCIJA

UN R129/04

CYBEX Pallas G3 ar triecienu vairogu:

76 cm – 105 cm, > 15 mēn., maks. 21 kg

CYBEX Pallas G3 i-Size ar automātisko trīspunktu drošības jostu:

100 cm – 150 cm

Vecums: no 15 mēnešiem līdz aptuveni 12 gadiem

Paldies, ka izvēlējāties **Pallas G3** automašīnas sēdekli.

DROŠĪBA



SVARĪGI Pirms bērna sēdekļa uzstādīšanas transportlīdzeklī uzmanīgi izlasiet šo lietotāja rokasgrāmatu un vienmēr to glabājiet turpmākai atsaucei.

⚠ BRĪDINĀJUMS

Nāve vai nopietns savainojums var notikt, ja neievērojat ražotāja norādījumus.

Lai jūsu bērns būtu pienācīgi aizsargāts, ir absolūti nepieciešams izmantot automašīnas sēdekli atbilstoši šajā lietotāja rokasgrāmatā sniegtajam aprakstam.

⚠ BRĪDINĀJUMS

Nāve vai nopietns ievainojums var rasties, ja tiek izmantoti neatļauti modificēti auto sēdekļi.

Bez tipa apstiprināšanas iestādes apstiprinājuma automašīnas sēdekli nedrīkst nekādā veidā pārveidot vai aprīkot.

Svarīga informācija

- Šis auto sēdekļis ir apstiprināts saskaņā ar UN R129/04.
- Nelietot, kamēr bērna vecums nav sasniedzis 15 mēnešus un augums – 76 cm.
- Šo bērnu autosēdekli drīkst uzstādīt tikai uz transportlīdzekļa sēdekļiem, kas ir aps-tiprināti bērnu ierobežotājsistēmas lietošanai saskaņā ar transportlīdzekļa lietošanas instrukciju.
- Piemērots tikai transportlīdzekļa sēdekļiem ar automātiskām trīspunktu drošības jostām, kas apstiprinātas saskaņā ar ANO noteikumiem Nr. 16 vai līdzīgu standartu.
- Neizmantojiet citus slodzes savienojuma punktus, kā vien tos, kas aprakstīti ins-trukcijā un norādīti uz bērnu ierobežotājsistēmas.
- Visai bērnu autosēdekļa atzveltnes virsmai jābūt saskarē ar transportlīdzekļa sēdekļa atzveltni.
- Plecu jostai jāvirzās uz augšu un atpakaļ gar atzveltni. Tā nekādā gadījumā nedrīkst virzīties uz priekšu uz transportlīdzekļa drošības jostas augšējo punktu.
- Transportlīdzekļa jostas sprādze nedrīkst šķērsot autosēdekļa jostas vadotni. Ja transportlīdzekļa drošības jostas cilpa ir pārāk gara, bērnu autosēdekļis nav piemērots izmantošanai šajā pozīcijā.
- Trīs punktu transportlīdzekļa drošības josta vienmēr jāvelk cauri tai paredzētajām iezīmētajām vietām. Jostai iezīmētās vietas ir detalizēti aprakstītas šajā lietošanas instrukcijā, un tās apzīmētas ar zaļš uz bērnu autosēdekļa.
- Klēpja jostai jāpiekļaujas pēc iespējas tuvāk bērna gurniem, lai sniegtu maksimālu aizsardzību, ja notiek negadījums.
- Pirms katras lietošanas pārlicinieties, ka triecienu vairogas vai automātiskā trīspunktu transportlīdzekļa drošības josta ir noregulēta pareizi un cieši pieguļ bērna ķermenim. Nekad nesagrieziet jostu!
- Visām siksnām jāpieguļ stingri, un tās nedrīkst būt sagriezušās!



- Tikai optimāli noregulēts galvas balsts var nodrošināt bērna maksimālu aizsardzību un komfortu, vienlaikus nodrošinot, ka plecu drošības josta cieši pieguļ.
- Lietošanai augstuma diapazonā no 76 cm līdz 100 cm jāizmanto trieciena vairogs.
- Vienmēr pārlicinieties, ka, aizverot automašīnas durvis vai pielāgojot aizmugurējo sēdekli, bērnu autosēdeklis nekad netiek iespiests.
- Bērnu autosēdeklis tiek pārbaudīts un homologēts arī bez lineārā sānu trieciena aizsargiem.
- NEMĒĢINIET izjaukt daļu, kas nav paredzēta noņemšanai, modificēt vai pievienot jebkuru daļu sēdeklim. Mēs stingri iesakām neizņemt fiksētās daļas, piemēram, trieciena vairogu. Garantija būs spēkā neesoša, ja tiks izmantotas neoriģinālas daļas vai piederumi.
- Nelietojiet šo bērnu autosēdekli ilgāk par 11 gadiem. Bērnu autosēdeklis kalpošanas laikā tiek pakļauts liels stresam, kas, gadiem ejot, maina materiāla kvalitāti.
- NEMĒĢINIET pašrocīgi iznīcināt auto sēdekli caur sadzīves atkritumiem. Lūdzu, ievērojiet šajā lietotāja rokasgrāmatā norādītos iznīcināšanas norādījumus.

Drošības norādījumi

⚠ BRĪDINĀJUMS

Traumu risks no nenodrošināta auto sēdekļa

Avārijas vai avārijas gadījumā nenodrošināts auto sēdeklis var izraisīt jūsu bērna traumas.

- Nostiprinot bērnu ar triecienu vairogu (76 cm – 105 cm, > 15 mēn., maks. 21 kg), ar ISOFIX fiksācijas sviru piestiprināšanu nepietiek: ir noteikti nepieciešams pievienot arī enkurstostu.
- Enkurstostu drīkst nostiprināt tikai atzīmētā piestiprināšanas punktā.
- Bērnu autosēdeklim vienmēr jābūt pareizi nostiprinātam transportlīdzeklī pat tad, kad tas netiek lietots.

⚠ BRĪDINĀJUMS

Traumu risks no nenodrošinātiem priekšmetiem

Avārijas vai avārijas gadījumā nenodrošināti priekšmeti var izraisīt jūsu bērna vai citu pasažieru traumas.

- Bagāža vai arī citi priekšmeti, kas atrodas transportlīdzeklī, vienmēr ir rūpīgi jānostiprina. Pretējā gadījumā tie var mētāties automašīnā, kas var izraisīt nāvējošus ievainojumus.

⚠ BRĪDINĀJUMS

Dzīvībai bīstams apdraudējums ekstremālu temperatūru dēļ

Ja bērni ilgstoši tiek pakļauti ekstremālām temperatūrām, pastāv traumu vai pat nāves risks.

- Nekad neatstāriet bērnu automašīnā nepieskatītu.

⚠ BRĪDINĀJUMS

Apdegumu risks no karstiem komponentiem

Bērnu ierobežotājsistēmas daļas sakarst saulē un potenciāli spēj bērnam radīt ādas apdegumus.

- Aizsargājiet bērnu un bērnu autosēdekli no tiešas saules iedarbības.

⚠ BRĪDINĀJUMS**Traumu risks no bojāta auto sēdekļa**

Negadījumā bērnu autosēdeklim var rasties vizuāli nepamanāmi bojājumi.

- Pēc negadījuma, lūdzu, nomainiet autosēdekli. Šaubu gadījumā, lūdzu, konsultējieties ar izplatītāju vai ar ražotāju.



PRODUKTA DAĻAS

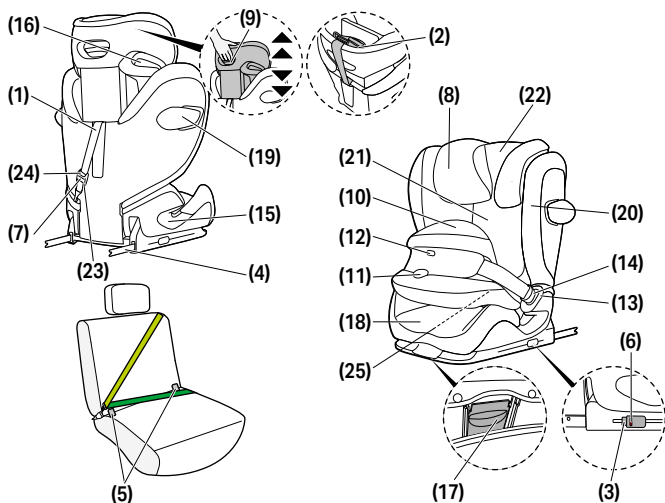

(1) Enkurjosta

(2) Enkurjostas fiksētā pozīcija

(3) ISOFIX atvienošanas pogas

(4) ISOFIX fiksācijas sviras

(5) ISOFIX stiprinājuma punkti

(6) ISOFIX drošības indikators

(7) Regulējams galvas balsts

(8) Regulējams galvas balsts

(9) Galvas balsta augstuma regulētājs

(10) Trieciena vairogs (76 cm – 105 cm)

(11) Regulēšanas poga

(12) Bloķēšanas indikators

(13) Jostas sprādze

(14) Sprādzes mēlīte

(15) Klēpja jostas vadotne (100 cm – 150 cm)

(16) Plecu jostas vadotne (100 cm – 150 cm)

(17) Pozīcijas regulēšanas poga

(18) Paliktnis

(19) Lineārā sānu trieciena aizsardzība (L.S.P. sistēma)

(20) Sānu trieciena aizsardzības atvienošanas poga

(21) Atzveltne

(22) Enkurjostas drošības indikators

(23) Enkurjostas regulētājs

(24) Enkurjostas regulēšanas poga

(25) Lietotāja rokasgrāmatas glabāšanas nodaļums

PAREIZA POZĪCIJA TRANSPORTLĪDZEKLĪ

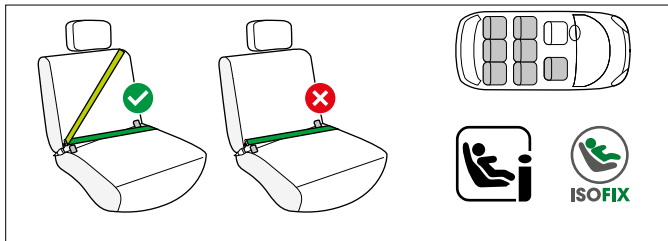

76 cm – 105 cm; > 15 mēn. ar trieciena vairogu

Šī ir "i-Size" uzlabotā bērnu ierobežotājsistēma. Tas ir apstiprināts saskaņā ar ANO noteikumiem Nr. R129/04 lietošanai ar i-Size saderīgos transportlīdzekļu sēdekļos, kā to norādījuši transportlīdzekļu ražotāji savās transportlīdzekļu lietotāju rokasgrāmatās.

Ja transportlīdzekļa sēdekļis ir marķēts ar šo logotipu, tas parasti ir piemērots lietošanai ar visiem i-Size automašīnu sēdekļiem.

Tomēr, tā kā var rasties dažas šķēršļi, mēs iesakām pārbaudīt mūsu automašīnu saderības sarakstu.

Ja jūsu transportlīdzeklim nav i-Size sēdekļis, lūdzu, pārbaudiet pievienoto transportlīdzekļu veidu sarakstu. Jaunākā versija ir pieejama vietnē go.cybex-online.com/pallas-g3-car-compatibility.

100 cm – 150 cm; ar automātisku trīspunktu drošības jostu

Bērnu autosēdekļi parasti var izmantot tādos transportlīdzekļu sēdekļos, kuri ir aprīkoti ar automātisko trīspunktu drošības jostu. Tomēr, tā kā var rasties dažas šķēršļi, mēs iesakām pārbaudīt mūsu automašīnu saderības sarakstu.

Ja jūsu transportlīdzeklis nav iekļauts sarakstā, lūdzu, sazinieties ar mūsu klientu apkalpošanas komandu. Jaunākā versija ir pieejama vietnē go.cybex-online.com/pallas-g3-car-compatibility.



▲ BRĪDINĀJUMS

Autokrēsls nav piemērots lietošanai ar klēpja jostu vai divu punktu drošības jostām. Jau autosēdeklis ir nostiprināts ar divpunktu drošības jostu, negadījumā bērns var gūt smagus vai pat letālus ievainojumus.

Lietojot trīspunktu drošības jostu augstuma diapazonā no 100 cm līdz 150 cm, ir iespējams izmantot bez ISOFIX un augšējās siksnas. Šajā gadījumā automašīnas sēdeklis vienmēr jānostiprina ar trīspunktu drošības jostu, pat ja sēdekli nav bērns. Izņēmuma gadījumos automašīnas sēdeklis var tikt izmantots arī uz priekšējā pasažiera sēdekļa. Vienmēr ievērojiet transportlīdzekļa ražotāja ieteikumus.

💡 Ja bērna augums pārsniedz 135 cm, var būt samazināta autosēdekļa un transportlīdzekļa savstarpējā savietojamība.

UZSTĀDĪŠANA TRANSPORTLĪDZEKLĪ

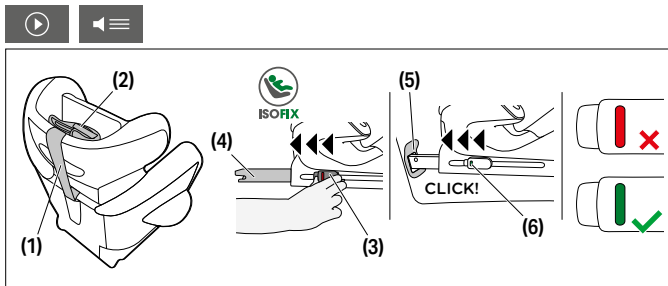

1. Vienmēr pārļiecinieties, ka...
 - transportlīdzekļa atzveltnes ir fiksētas vertikālā stāvoklī.
 - uzstādot bērnu autosēdekli uz priekšējā pasažiera sēdekļa, noregulējiet transportlīdzekļa sēdekli pēc iespējas tālāk atpakaļ, neietekmējot jostai iezīmētās vietas.
2. Atvienojiet enkurstostu **(1)** no enkurstostas fiksētās pozīcijas **(2)**.

3. Pirms uzstādīšanas pārliecinieties, ka bērnu autosēdekļi atrodas sēdus stāvoklī.
4. Atvienojiet ISOFIX atvienošanas pogas **(3)**, lai pagarinātu ISOFIX fiksācijas sviras **(4)**.

💡 Abas ISOFIX atvienošanas pogas var atvienot neatkarīgi, ļaujot atsevišķi noregulēt ISOFIX fiksācijas sviras.

5. Izbīdīet ISOFIX fiksācijas sviras **(4)** no pamatnes, cik tālu vien iespējams.
6. Novietojiet bērnu autosēdekli uz piemērota sēdekļa automašīnā.

ⓘ **IEVĒRĪBAI** Dažos transportlīdzekļa sēdekļos, kas izgatavoti no delikātiem materiāliem, automašīnas sēdekļa lietošana var radīt nospiedumus un/vai izraisīt krāsas maiņu. Lai to novērstu, zem automašīnas sēdekļa varat paklāt segu, divieli vai tamlīdzīgu pārsegu, tādējādi aizsargājot transportlīdzekļa sēdekli.

7. Iebīdīet ISOFIX fiksācijas sviras **(4)** ISOFIX stiprinājuma punktos **(5)**, līdz tās nofiksējas savā vietā ar dzirdamu klikšķi. Abi ISOFIX drošības indikatori **(6)** pārslēgsies no sarkanās krāsas uz zaļo.
8. Pārliecinieties, vai autosēdekļi droši atrodas savā vietā, mēģinot to izvilkt no ISOFIX stiprinājuma punktiem **(5)**.
9. Pabīdīet bērnu autosēdekli transportlīdzekļa sēdekļa atzveltnes virzienā, līdz tas ir pilnībā nostiprināts salāgota ar atzveltni.

💡 Pārvietojot automašīnas sēdekli no vienas puses uz otru, tas arī tiks nostiprināts pret transportlīdzekļa atzveltni.

💡 Ja transportlīdzekļa sēdekļa galvas balsts traucē, velciet to pēc iespējas uz augšu vai pilnībā noņemiet to (izņemot transportlīdzekļiem ar sēdvietām, kas vērstas uz aizmuguri).

10. Virziet enkurstiprinājumu **(1)** taisni pāri transportlīdzekļa sēdeklim un nofiksējiet to transportlīdzekļa stiprinājuma punktā, izmantojot karabīni.

- ⚠ Nepieciešamības gadījumā enkurjostu var pagarināt, nospiežot enkurjostas regulēšanas pogu.

11. Pievelciet enkurjostu(-as), līdz enkurjostas drošības indikators **(7)** kļūst zaļš.

- ⚠ Novietojiet enkurjostu zem automašīnas sēdekļa galvas balsta. Nekad nenovietojiet enkurjostu virs automašīnas sēdekļa galvas balsta.

IZŅEMŠANA NO TRANSPORTLĪDZEKĻA

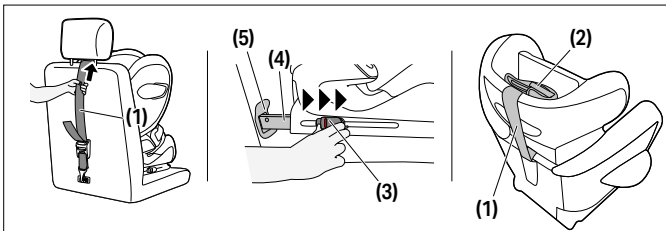

Veiciet uzstādīšanas darbības apgrieztā secībā.

1. Atbrīvojiet enkurjostu **(1)**.
2. Atbloķējiet ISOFIX fiksācijas sviras **(4)** abās pusēs, nospiežot atbrīvošanas pogas **(3)** un vienlaikus velkot tos atpakaļ.
3. Atvienojiet autosēdekli no ISOFIX stiprinājuma punktiem **(5)**.
4. Izņemiet bērnu autosēdekli un iebīdīiet ISOFIX fiksācijas sviras **(4)** līdz galam atpakaļ transportēšanas pozīcijā.
5. Piestipriniet enkurjostu **(1)** fiksētā pozīcijā **(2)**.

GALVAS BALSTA REGULĒŠANA

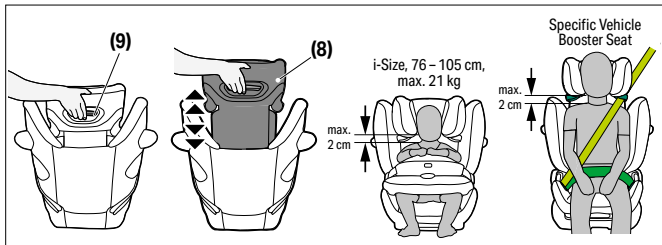

Regulējamo galvas balstu (8) var noregulēt, izmantojot galvas balsta augstuma regulētāju (9) galvas balsta aizmugurē (8). Noregulējiet galvas balstu tā, lai saglabātos ne vairāk kā 2 cm starp bērna plecu un galvas balstu.

💡 Galvas balsta augstumu var regulēt arī tad, kad autosēdekļis jau ir uzstādīts automašīnā.

PAREIZS UZSTĀDĪŠANAS REŽĪMS

	76 cm – 105 cm, maks. 21 kg	100 cm – 150 cm
Uzstādīšanas režīms	ar trieciena vairogu	bez trieciena vairoga
Uzstādīšana		



BĒRNA PIESPRĀDZĒŠANA AR TRIECIENA VAIROGU: 76 CM – 105 CM (MAKS. 21 KG)

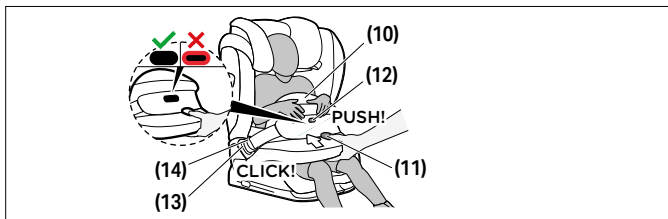

1. Atbrīvojiet triecienu vairogu **(10)**, nospiežot regulēšanas pogu **(11)** un vienlaikus velkot triecienu vairogu uz priekšu.
2. Atsprādzējiet triecienu vairogu **(10)** jostas sprādzi **(13)**, nospiežot sarkano automašīnas sēdekļa atvienošanas pogu, pēc tam triecienu aizsargu novietojiet blakus automašīnas sēdeklim.
3. Pievelciet klēpja drošības jostu.

💡 Pārlicinieties, ka ir pareizi noregulēts galvas balsts.

4. Uzstādiet triecienu vairogu **(10)** atpakaļ tam paredzētajā vietā un iespraudiet triecienu aizsarga sprādzes mēlīti **(14)** atbilstošā automašīnas sēdekļa jostas sprādze **(13)**. Lūdzu, pārlicinieties, ka sprādze ar dzirdamu klikšķi nofiksējas tai paredzētajā vietā. Drošības jostas nekādā gadījumā nedrīkst būt savītas.
5. Pavelciet triecienu vairogu **(10)**, lai pārlicinātos, ka jostas sprādze **(13)** ir pareizi nofiksējusies tai paredzētajā vietā.
6. Nospiediet regulēšanas pogu **(11)** un stumiet triecienu vairogu **(10)** bērna virzienā. Mazliet pakustiniet triecienu vairogu **(10)**, noliecot to uz priekšu un atpakaļ, lai nodrošinātu optimālu piemērotību un pozīciju. Triecienu vairogam **(10)** cieši jāpieguļ bērna ķermenim un iegurnim. Pēc regulēšanas pogas **(11)** atlaišanas bloķēšanas indikatoram **(12)** jābūt pilnībā ieslēgtam.

⚡ Ja bloķēšanas indikators deg sarkanā krāsā, trieciena vairogs nav pareizi nostiprināts. Uzmanīgi piespiediet trieciena vairogu, līdz bloķēšanas indikators nofiksējas.

⚡ Katru reizi, kad bērns ir piesprādzēts, pārbaudiet, vai trieciena vairogs pareizi pieguļ.

PĀREJA NO TRIECIENA VAIROGA (76 CM – 105 CM) UZ TRANSPORTLĪDZEKĻA DROŠĪBAS JOSTU (100 CM – 150 CM)

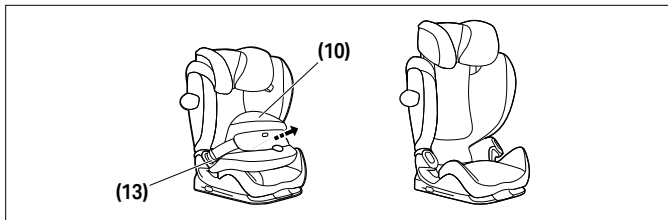

Noņemiet trieciena vairogu **(10)**, tiklīdz jūsu bērns pārsniedz 105 cm garumu vai sver vairāk nekā 21 kg.

Atveriet abas trieciena vairoga sprādzes **(13)** un noņemiet trieciena vairogu **(10)**.

⚡ Ņemiet vērā, ka autosēdekļa lietošana bez trieciena vairoga nav atļauta, kamēr jūsu bērns nav sasniedzis ≥ 100 cm garumu.

⚡ Glabājiet trieciena slāpētāju drošā vietā.

BĒRNA PIESPRĀDZĒŠANA BEZ TRIECIENA VAIROGA: 100 CM – 150 CM

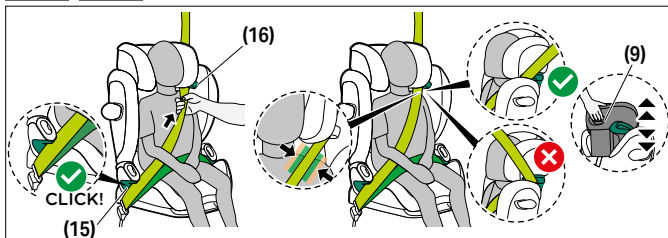

1. Pārlieciet transportlīdzekļa drošības jostu pāri bērnam un ievietojiet jostas mēlīti jostas sprādzē. Tai jāfiksējas vietā ar dzirdamu klikšķi.
2. Ievietojiet klēpja drošības jostu bērnu autosēdekļa zaļās krāsas klēpja jostas vadotnēs **(15)**.
3. Pievelciet klēpja drošības jostu.
4. Autosēdekļa malā, kas atrodas pie jostas sprādzes, plecu josta un klēpja josta ir kopā jāievieto klēpja jostas vadotnē **(15)**.
5. Velciet plecu jostu caur zaļo plecu jostas vadotni **(16)**, līdz tā atrodas jostas vadotnes iekšpusē.
6. Pievelciet plecu drošības jostu.
7. Pārliecinieties, ka plecu josta iet pāri jūsu bērna atslēgas kaulam un nepieskaras bērna kaklam. Nepieciešamības gadījumā noregulējiet regulējamā galvas balsta **(8)** augstumu, lai mainītu jostas pozīciju.



ATZVELŠANAS POZĪCIJAS REGULĒŠANA

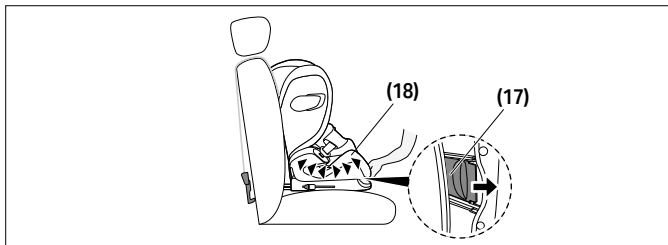

1. Lai novietotu sēdekli guļus stāvoklī, nospiediet pozīcijas regulēšanas pogu **(17)** paliktņa priekšējās zonas apakšpusē **(18)**.
2. Lai atgrieztu sēdekli no guļus stāvokļa sēdus stāvoklī, atkārtoti nospiediet pozīcijas regulēšanas pogu **(17)** un virziet sēdekli uz augšu ar vieglu spiedienu pret paliktņi **(18)**.

LINEĀRĀ SĀNU TRIECIENA AIZSARDZĪBA (L.S.P. SISTĒMA)

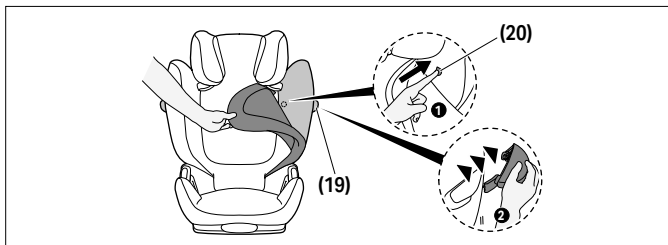

Ja lineārā sānu trieciENA aizsardzība **(19)** neatbilst automašīnas durvīm vai ja tā aizņem pasažiera sēdekli atlikušo vietu, to ir iespējams atvienot. Lai to izdarītu, nospiediet sānu trieciENA aizsardzības atvienošanas pogu **(20)**. Lai aizsniegtu šo pogu, ir jānoņem atzveltnes apvalks. Lai pievienotu L.S.P. sistēmu



(19) atpakaļ pie sēdekļa, izpildiet noņemšanas norādījumus apgrieztā secībā.

GALVAS ATBALSTA BALSTS

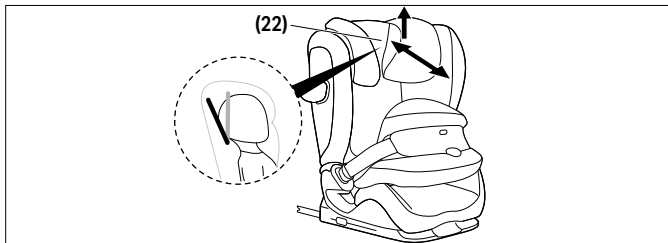

Regulējamais galvas balsts **(22)** palīdz novērst bīstamību bērna galvai virzīšanos uz priekšu miega laikā.

To var iestatīt vienā no trim pozīcijām. Virziet regulējamo galvas balstu **(22)** uz priekšu, līdz ir sasniegta vēlamā pozīcija.

Bērna galvai vienmēr jābūt saskarē ar regulējamo galvas balstu.

SĒDEKĻA PĀRVALKA ATVIENOŠANA UN PIESTIPINĀŠANA



BRĪDINĀJUMS

Automašīnas sēdekli nedrīkst lietot bez automašīnas sēdekļa pārvalka. Pārliecinieties, ka tiek izmantots tikai oriģinālais CYBEX automašīnas sēdekļa pārvalks, jo tas ir būtisks elements ierobežotājsistēmas snieguma nodrošināšanai. Jūs varat iegūt rezerves pārsegus pie sava mazumtirgotāja.

Bērnu autosēdekļa apvalku veido piecām daļām (galvas balsta (x2), atzveltnes, paliktņa un triecienu vairoga). Tās ir piestiprinātas autokrēsla korpusam vairākās vietās ar spiedpogām, Velcro stiprinājumiem un elastīgām siksnām.

Kad ir atvienoti visi stiprinājumi, ir iespējams noņemt atsevišķās apvalka daļas.

Lai pārvalkus uzliktu atpakaļ uz autosēdekļa, sekojiet noņemšanas norādēm apgrieztā secībā.

TĪRĪŠANA



Plastmasas daļas var tīrīt ar siltu un maigu ziepjūdeni.

⚠ BRĪDINĀJUMS

Pārvalks ir neatņemama automašīnas sēdekļa drošības konstrukcijas sastāvdaļa. Autosēdekli nekad nedrīkst izmantot bez pārvalka, vai ar pārvalku no cita automašīnas sēdekļa.

- ① **IEVĒRĪBAI** Pārvalku drīkst mazgāt tikai 30 °C temperatūrā, izmantojot saudzējošu mazgāšanas programmu, jo pretējā gadījumā pastāv risks izraisīt pārklājuma auduma krāsas maiņu. Lūdzu, mazgājiet pārvalku atsevišķi no citas veļas un nežāvējiet to žāvētājā vai tiešos saules staros!

- ① **IEVĒRĪBAI** Lūdzu, neizmantojiet ķīmiskus mazgāšanas līdzekļus vai balināšanas līdzekļus!

PRODUKTU APRŪPE



Lai garantētu, ka jūsu auto sēdeklis nodrošina maksimālu aizsardzību, ir svarīgi ievērot šādus punktus:

- Visas galvenās sastāvdaļas automašīnas sēdeklim ir regulāri jāpārbauda. Mehāniskām daļām ir jādarbojas bez problēmām.
- Pārliecinieties, ka auto sēdeklis nav iesprūdis starp cietām daļām, piemēram, automašīnas durvis, sēdekļu sliedes uc, kas var sabojāt to.
- Ja piem. autokrēsls ir kritis, tas ir jāpārbauda no ražotāju puses.



PRODUKTA DZĪVES ILGUMS



Šis bērnu sēdeklītis ir izveidots tā, lai būtu iespējams izpildīt paredzētās funkcijas ar parastu lietošanu, lai produkta kalpošanas ilgums būtu apm. 11 gadi. Plastmasas daļu pakāpenisks nodilums, piemēram kas radies tiešu saules staru iedarbībā, var viegli ietekmēt produkta īpašības. Tā kā ļoti augstas temperatūras svārstības un citi neparedzami spriegumi ir iespējami transportlīdzekļos, nepieciešams ievērot šādus punktus:

- Ja transportlīdzeklis ir pakļauts spēcīgai tiešai saules gaismas uz ilgu laiku, bērnu sēdeklītis jāizņem no transportlīdzekļa vai jāpārklāj.
- Regulāri pārbaudiet visas plastmasas un metāla detaļas. Ja jūs novērojat jebkādas izmaiņas bērnu sēdekļī, sēdekli jāpārbauda, jāiznīcina vai jānomaina.
- Lietošanas laikā auduma izmaiņas, īpaši izbalēšanu, ir normāla parādība un tās neietekmē sēdekļa funkcijas.

LIKVIDĒŠANA



Lai aizsargātu vidi, mēs lūdzam lietotājam, atdalīt un atbrīvoties no atkritumiem, kas rodas pie lietošanas sākuma (iepakojuma) un beigu (produkta daļas) pēc autokrēsla lietošanas beigām.

Atkritumu šķirošanas noteikumi var atšķirties pēc vietējiem likumiem. Lai nodrošinātu, ka auto sēdeklis tiek jālikvidē saskaņā ar noteikumiem, sazinieties ar apgabala atkritumu izvešana aģentūru vai vietējo iestādi. Vienmēr ievērojiet savas valsts atkritumu likvidācijas noteikumus.

▲ BRĪDINĀJUMS

Nosmakšanas risks!

Plastmasas iepakojuma materiālus bērnam nerasniedzamā vietā.



RAŽOTĀJA GARANTIJAS



CYBEX GmbH (Riedingerstr. 18, 95448 Bayreuth, Vācija) piešķir šim produktam 3 gadu garantiju. Garantija ir spēkā valstī, kurā mazumtirgotājs šo produktu sākotnēji pārdeva klientam. Garantijas saturs un visa būtiskā informācija, kas nepieciešama garantijas izmantošanai, ir pieejama mūsu mājaslapā:

go.cybex-online.com/manufacture-warranty-car-seats. Ja preces aprakstā ir norādīta garantija, jūsu likumīgās tiesības pret mums attiecībā uz defektiem netiek ietekmētas.



GÖRSEL DİL

⚠ UYARI

Sinyal kelimesi, eğer önlenmezse ölüm veya ciddi yaralanma ile sonuçlanabilecek olası tehlikeli bir durumu gösterir.

ⓘ DUYURU

Sinyal kelimesi, eğer önlenmezse ürüne veya diğer mülklere zarar verebilecek olası tehlikeli bir durumu gösterir.



Araba koltuğunu kullanmayı kolaylaştıran ipuçları ve özel özellikler.



Öğretici video



Doğru



Metinden konuşmaya



yanlış



İçindekilere geri dön



Duyulabilir sinyal

İÇİNDEKİLER

SERTİFİKASYON	465
GÜVENLİK	465
ÜRÜN PARÇALARI	469
ARAÇTAKİ DOĞRU KONUM	470
ARAÇA KURULUM	471
ARAÇTAN ÇIKARMA	473
BAŞ DESTEĞİNİ AYARLAMA	474
DOĞRU KURULUM MODU	474
DARBE KORUMASI İLE BİRLİKTE ÇOCUĞUN BAĞLANMASI 76 CM – 105 CM (MAKS. 21 KG)	475
DARBE KORUMASINDAN (76 CM - 105 CM) ARAÇ KEMERİNE GEÇİŞ (100 CM – 150 CM)	476
DARBE KORUMASI YOKKEN ÇOCUĞUN BAĞLANMASI 100 CM – 150 CM	477
YATIK KONUMA AYARLAMA	478
LİNER YAN DARBE KORUMASI (L.S.P.)	478
ARKAYA YATAN BAŞ DESTEĞİ	479
KOLTUK KILIFINI ÇIKARMA VE YENİDEN TAKMA	479
TEMİZLEME	480
ÜRÜNÜN BAKIMI	480
ÜRÜN ÖMRÜ	481
İMHA	481
İMALATÇI GARANTİSİ	482



SERTİFİKASYON

UN R129/04

Darbe korumalı **Pallas G3**: 76 cm – 105 cm, > 15 ay, maks. 21 kg

Otomatik üç nokta kemerli CYBEX Pallas G3: 100 cm – 150 cm

Yaş: > 15 ay ila yaklaşık 12 yaş

Araba koltuğunuzu seçerken **Pallas G3**'a karar verdiğiniz için teşekkür ederiz.

GÜVENLİK



ÖNEMLİ Aracınıza araba koltuğunu takmadan önce bu kullanım kılavuzunu dikkatli şekilde okuyun ve gelecekte bakmak üzere daima yakınınızda bulundurun.

⚠ UYARI

Üreticinin talimatlarına uymazsanız ölüm veya ciddi yaralanma meydana gelebilir.

Çocuğunuzu uygun bir biçimde korumak için araba koltuğunuzu bu kullanım kılavuzunda belirtildiği şekilde kullanmanız çok önemlidir.

⚠ UYARI

Yetkisiz değiştirilmiş araba koltukları kullanılırsa ölüm veya ciddi yaralanma meydana gelebilir.

Tür Onay Kurumu'nun onayı olmadan araba koltuğu üzerinde değişiklik yapılamaz veya herhangi bir ekleme yapılamaz.



Önemli Bilgiler

- Bu araba koltuğu UN R129/04'e göre yetkilendirilmiştir.
- Çocuk 15 aylık olmadan ve boyu 76 cm.'ye ulaşmadan önce kullanmayın.
- Bu çocuk koltuğu, yalnızca araç el kitabına göre çocuk koltuğu sistemlerinin kullanımı için onaylanmış olan araç koltuklarına takılabilir.
- Yalnızca UN düzenlemesi R16 ya da eşdeğer bir standart ile uyumlu onaylı otomatik üç nokta kemerleri bulunan araç koltukları için uygundur.
- Talimatlarda belirtilenler ve çocuk korumasında işaretlenmiş olanlar dışında, her-hangi bir yük taşıyıcı temas noktasını kullanmayın.
- Çocuk koltuğunun arkalığının tüm yüzeyi aracın arkılığı ile temas etmelidir.
- Omuz kemeri yukarı çekilmeli ya da geriye yaslanmalıdır. Aracınızda asla üst kemer noktasına kadar ilerlememelidir.
- Araç kemeri tokası asla koltuğun kemer kılavuzunu geçmemelidir. Kemer makarası çok uzunsa, çocuk koltuğu araçta bu konumda kullanılmaya uygun değildir. Sorularınız için çocuk koltuğu sistemi üreticinize başvurunuz.
- Üç noktalı araç kemeri yalnızca belirlenen yollardan geçirilmelidir. Kemer geçiş yer-leri bu kılavuzda ayrıntılı olarak açıklanmıştır ve çocuk koltuğunda yeşil işaretlidir.
- Kaza durumunda optimum etkiyi elde etmek için, karın kemeri çocuğunuzun kasıklarından mümkün olduğunca aşağıda geçmelidir.
- Her kullanımdan önce darbe korumasının veya otomatik üç nokta araç kemerinin doğru şekilde ayarlandığından ve çocuğun vücudunu sıkıca sardığından emin olun. Kemerini asla bükmeyin!
- Tüm kemerler sıkı olmalı ve hiçbir kemer kıvrık olmamalıdır!

- Yalnızca en iyi şekilde ayarlanmış bir baş desteği, omuz kemerinin sorunsuz bir şekilde takılmasını sağlarken çocuğunuza maksimum koruma ve konfor sunar.
- 76 cm – 100 cm boy aralığındaki kullanımlarda darbe koruması kullanılmalıdır.
- Araba kapısını kapatırken veya arka koltuğu ayarlarken çocuk koltuğunun asla sıkışmamasına dikkat edin.
- Çocuk koltuğu, Lineer Yan Darbe Koruyucular olmadan da test edilmiş ve onaylanmıştır.
- Bu çocuk koltuğunu 11 yıldan fazla kullanmayın. Çocuk koltuğu, ürün ömrü boyunca yüksek strese maruz kalır, bu da yıpranmayla birlikte malzemenin kalitesinde değişikliklere yol açar.
- Çıkarılması amaçlanmayan bir parçayı sökmeye, değiştirmeye veya koltuğa her-hangi bir parça eklemeye çalışmayın. Sabit parçaların, örneğin darbe kalkanının çıkarılmasını kesinlikle tavsiye etmiyoruz. Orijinal olmayan parçalar veya aksesuar-lar kullanılırsa garanti geçersiz olacaktır.
- Araba koltuğunu evsel atık yoluyla kendiniz atmaya çalışmayın. Lütfen bu kullanım kılavuzunda belirtilen atma talimatlarını izleyin.

Güvenlik talimatları

⚠ UYARI

Güvenli olmayan araba koltuğundan yaralanma riski

Acil durdurma veya kaza durumunda, güvenli olmayan bir araba koltuğu çocuğunuzun yaralanmasına neden olabilir.

- Çocuğu darbe koruması (76 cm – 105 cm, > 15 a, maks. 21 kg) ile birlikte bağlarken, ISOFIX kilitleme kollarının bağlanması yeterli değildir: ek olarak, Üst Bağlama Kemerinin takılması kesinlikle zorunludur.
- Üst Bağlama Kemeri sadece işaretli bağlantı noktasına takılabilir.
- Çocuk koltuğu, kullanılmadığı zamanlarda bile araç içindeyken daima doğru şekilde sabitlenmiş halde olmalıdır.

⚠ UYARI**Güvenli olmayan nesnelere yaralanma riski**

Acil durdurma veya kaza durumunda, güvenli olmayan nesnelere çocuğunuzun veya diğer yolcuların yaralanmasına neden olabilir.

- Araçta bulunan bavul veya diğer eşyalar, her zaman sağlam bir şekilde emniyete alınmalıdır. Aksi takdirde, ölümcül yaralanmalara neden olabilecek şekilde araç içinde yerlerinden fırlatabilirler.

⚠ UYARI**Aşırı sıcaklıklar nedeniyle hayati tehlike**

Çocuklar uzun süre aşırı sıcaklıklara maruz kalırsa, yaralanma veya hatta ölüm riski vardır.

- Çocuğunuzu asla arabanın içinde gözetimsiz bırakmayın.

⚠ UYARI**Sıcak bileşenlerden yanık riski**

Araba koltuklarının parçaları doğrudan güneş ışığına maruz kaldığında ısınabilir ve çocuğunuzun cildini yakabilir.

- Çocuğunuzu ve çocuk koltuğunu direkt güneş temasından koruyunuz.

⚠ UYARI**Hasarlı araba koltuğundan yaralanma riski**

Yaşanan bir kazada, çocuk koltuğu gözle saptanamayan hasarlar almış olabilir.

- Lütfen bir kazadan sonra koltuğu değiştirin. Şüphede durumda lütfen satıcıya veya üreticiye başvurun.

ÜRÜN PARÇALARI

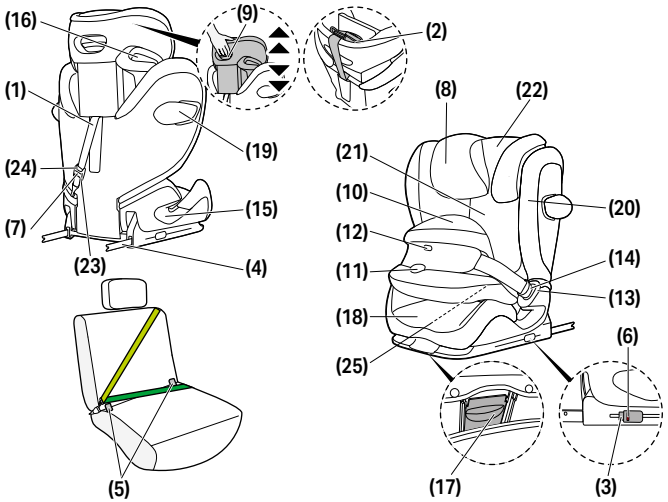

(1) Üst Bağlama Kemerini
 (2) Üst Bağlama Park Pozisyonu
 (3) ISOFIX Çıkarma Düğmeleri
 (4) ISOFIX Kilitleme Kolları
 (5) ISOFIX Ankrāj Noktaları
 (6) ISOFIX Emniyet Göstergesi
 (7) Baş Desteđi Yatırma
 (8) Ayarlanabilir Baş Desteđi
 (9) Baş Desteđi Yükseklik Ayarlayıcısı

(10) Darbe Koruması (76 cm – 105 cm)
 (11) Ayar düğmesi
 (12) Kilitleme göstergesi
 (13) Kemer tokası
 (14) Toka dili
 (15) Karın Kemerini Kılavuzu (100 cm – 150 cm)
 (16) Omuz Kemerini Kılavuzu (100 cm – 150 cm)
 (17) Konum Ayar Düğmesi
 (18) Takviye
 (19) Lineer Yan Darbe Koruması (L.S.P.)

(20) Yan Darbe Koruması Çıkarma Düğmesi
 (21) Arkalık
 (22) Üst Bağlama Emniyet Göstergesi
 (23) Üst Bağlama Ayarlayıcısı
 (24) Üst Bağlama Ayar düğmesi
 (25) Kullanım Kılavuzu Saklama Bölmesi

ARAÇTAKİ DOĞRU KONUM

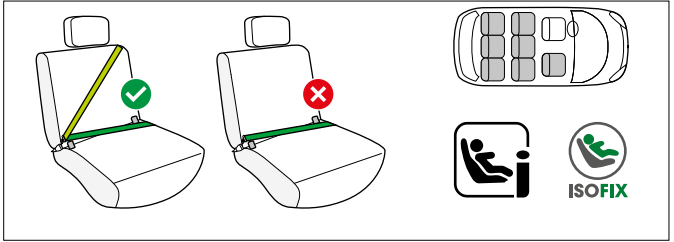

Darbe korumalı 76 cm – 105 cm; > 15 ay

Bu bir i-Size Geliştirilmiş Çocuk Koltuğu Sistemidir. Koltuk, araç üreticileri tarafından araç kullanım kılavuzlarında belirtilen i-Size uyumlu araç koltuğu pozisyonlarındaki kullanım için R129/04 no.lu BM Direktifi uyarınca onaylanmıştır.

Bir araç koltuğu bu logo ile işaretlenmişse, genellikle tüm i-Size oto koltukları ile kullanım için uygundur.

Bununla birlikte, bazı engeller oluşabileceğinden, araç uyumluluk listemizi kontrol etmenizi öneririz.

Aracınızda bir i-Size oturma pozisyonu yoksa lütfen araç türü listesini kontrol edin. En güncel versiyonu

go.cybex-online.com/pallas-g3-car-compatibility adresinden edinebilirsiniz.

100 cm – 150 cm; otomatik üç noktalı emniyet kemeri

Bu oto koltuğu genellikle otomatik üç noktalı emniyet kemeri ile donatılmış olan araç koltuklarında kullanılabilir. Bununla birlikte, bazı engeller oluşabileceğinden, araç uyumluluk listemizi kontrol etmenizi öneririz. Aracınız listede yoksa, lütfen Müşteri Hizmetleri ekibimize iletişime geçin. En güncel versiyonu

go.cybex-online.com/pallas-g3-car-compatibility adresinden edinebilirsiniz.



⚠ UYARI

Oto koltuğunun 2 noktalı veya sadece belden gelen araç içi kemer sistemiyle kullanılması uygun değildir. Koltuğun iki noktalı bir kemer kullanılarak bağlanması durumunda, kaza çocuğunuzun aşırı ya da ölümcül şekilde yaralanmasına neden olabilir.

100 cm – 150 cm boy aralığında üç noktalı emniyet kemeriyle kullanım için ISOFIX ve Üst Bağlama olmadan kullanma imkanı bulunmaktadır. Bu durumda, koltukta çocuk olmadığında oto koltuğu her zaman üç noktalı emniyet kemeriyle emniyete alınmış olmalıdır.

💡 Çocuğun boyu 135 cm'den uzun olduğunda, oto koltuğu ile aracınız arasındaki uyum azalabilir.

ARACA KURULUM

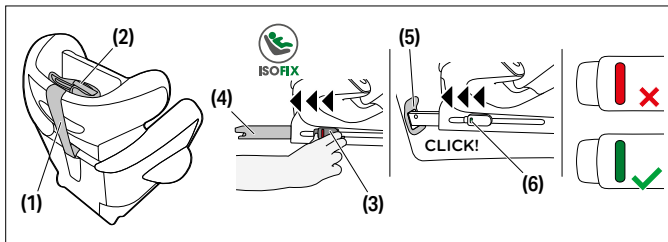

1. Daima şunlardan emin olun ...

- aracın koltuk arkalıkları dik konumda kilitlenmiş olmalıdır.çocuk koltuğunu ön yolcu koltuğuna monte ederken.
- araç koltuğunu kemer geçiş noktalarını etkilemeyecek şekilde mümkün olduğunca arkaya doğru ayarlayınız.

2. Üst Bağlama Kemerini **(1)** Üst Bağlama Park Konumundan **(2)** ayırın.

3. Kurulumdan önce, çocuk koltuğunun oturma konumunda olduğundan emin olun.



4. ISOFIX Kilitleme Kollarını **(4)** uzatmak için ISOFIX Çıkarma Düğmelerini **(3)** açın..

💡 ISOFIX Kilitleme Kollarının bağımsız şekilde ayarlanmasına imkan verecek biçimde, ISOFIX Serbest Bırakma Düğmelerinin her ikisi de birbirinden bağımsız olarak açılabilir.

5. ISOFIX Kilitleme Kollarını **(4)** tabandan en uzak noktaya kadar itin.
6. Çocuk koltuğunu araçta uygun bir koltuğa yerleştirin.

ⓘ **DUYURU** Hassas malzemelerden üretilmiş bazı araç koltuklarında araba koltuklarının kullanımı izler bırakabilir ve/veya renkte bozulmaya yol açabilir. Bunu engellemek için araba koltuğunun altına araç koltuğunu korumak amacıyla bir battaniye, havlu veya benzerini yerleştirebilirsiniz.

7. ISOFIX Kilitleme Kollarını **(4)** ISOFIX Ankraj Noktalarına **(5)** doğru duyulabilir bir "TIK" sesiyle yerine oturana kadar itin. İki ISOFIX Emniyet Göstergesi **(6)** kırmızı renkten yeşil renge dönecektir.
8. Oto koltuğunun sabitlendiğinden ISOFIX ankraj noktalarını **(5)** geri çekmeyi deneyerek emin olunuz.
9. Çocuk koltuğunu, tamamen yerine oturana kadar araç koltuğu arkalığınaya doğru itin arkalık yönünde itin.

💡 Araba koltuğunu yana doğru hareket ettirmek aracın arkalığınaya yapışmasını sağlayacaktır.

💡 Aracın baş desteği engel oluyorsa, en ucuna kadar yukarı çekin veya tamamen çıkarın (arkaya bakan araç koltukları hariç).

10. Üst Bağlama Kemerini **(1)** araç koltuğu boyunca düz bir şekilde uzatın ve aracınızın ankraj noktasındaki yaylı kancayı kullanarak sabitleyin.

💡 Gerektiğinde, Üst Bağlama Kemerini Üst Ayar Düğmesine basılarak uzatılabilir.

11. Üst Bağlama Kemerini **(1)** Üst Bağlama Emniyet Göstergesi **(7)** yeşile dönünceye kadar sıkın.

⚠ Üst Bağlama Kemerini araç koltuğu baş desteğinin altından geçirin. Asla Üst Bağlama Kemerini araç koltuğu baş desteğinin üzerinden geçirmeyin.

ARAÇTAN ÇIKARMA

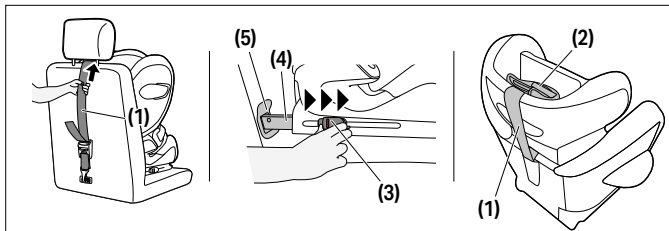

Kurulum adımlarını ters sırayla gerçekleştirin.

1. Üst Bağlama Kemerini **(1)** gevşetin.
2. Her iki yandaki ISOFIX-Connect kilitleme kollarını **(4)** çıkarma düğmelerine **(3)** bastırarak ve aynı anda çekerek açın.
3. Oto koltuğunu, ISOFIX ankraj noktalarından **(5)** dışarı çekin.
4. Çocuk koltuğunu çıkarın ve ISOFIX Kilitleme Kollarını **(4)** taşıma konumuna gelene kadar tam geriye itin.
5. Üst Bağlama Kemerini **(1)** park konumuna **(2)** takın.



BAŞ DESTEĞİNİ AYARLAMA

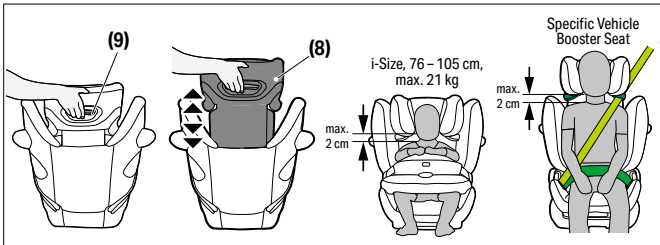

Ayarlanabilir Baş Desteği (8), baş desteğinin (8) arkasındaki Baş Desteği Yükseklik Ayarlayıcısı (9) kullanılarak ayarlanabilir. Baş desteğini çocuğun omuzu ile baş desteği arasında en fazla 2 cm mesafe kalacak şekilde ayarlayın.

💡 Baş desteğinin yükseklik ayarı, koltuk arabaya takılı durumdayken de yapılabilir.

DOĞRU KURULUM MODU

	76 cm – 105 cm, maks. 21 kg	100 cm – 150 cm
Kurulum modu	darbe korumalı	darbe korumasız
Kurulum		



⚡ Kilitleme göstergesi kırmızı renkliyse, darbe koruması gerektiği şekilde sabitlenmemiştir. Kilitleme göstergesi devreye girene kadar darbe korumasına hafifçe bastırın.

⚡ Çocuđu her bađladığınızda darbe korumasının tam olarak oturduđunu kontrol edin.

DARBE KORUMASINDAN (76 CM - 105 CM) ARAÇ KEMERİNE GEÇİŞ (100 CM - 150 CM)

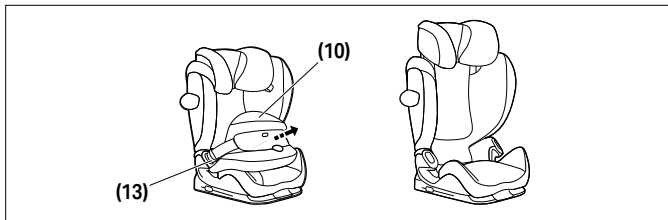

Çocuđunuz 105 cm'den uzun veya 21 kg'dan ağır olduđunda darbe korumasını **(10)** hemen çıkarın.

Darbe korumasının **(13)** her iki tokasını da açın ve darbe korumasını **(10)** çıkarın.

⚡ Çocuđunuz ≥ 100 cm boyuna ulaşmadığı sürece; koltuđun, darbe koruması olmadan kullanılmasına izin verilmediđini unutmayın.

⚡ Darbe korumasını güvenli ve emin bir yerde saklayın.



DARBE KORUMASI YOKKEN ÇOCUĞUN BAĞLANMASI 100 CM – 150 CM

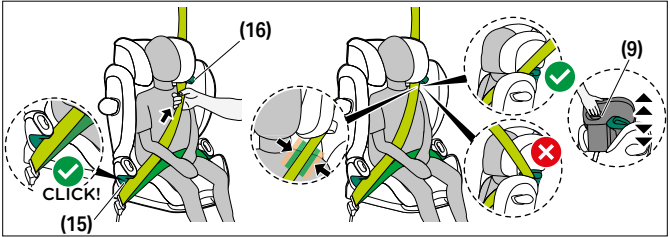

1. Araç emniyet kemerini çocuğunuzun etrafından geçirin ve kemer dilini kemer tokasına takın "KLİK" sesi ile yerine kilitlenmelidir.
2. Karın kemerini çocuk koltuğunun yeşil renkli karın kemeri kılavuzlarına **(15)** yerleştirin.
3. Kucak kemerini sıkıca çekin.
4. Araba koltuğunun yan tarafında kemer tokasının yanında, omuz kemeri ve karın kemeri karın kemeri kılavuzuna **(15)** birlikte takılmalıdır.
5. Omuz kemerini, kemer kılavuzunun içine girene kadar yeşil Omuz Kemeri Kılavuzundan **(16)** geçirin.
6. Omuz kemerini sıkıca çekin. Omuz kemerinin çocuğunuzun köprücük kemiğinden geçtiğinden ve çocuğunuzun boynuna temas etmediğinden emin olun. Gerekirse, kemerin konumunu değiştirmek için ayarlanabilir koltuk baş desteğinin **(8)** yüksekliğini ayarlayın.



YATIK KONUMA AYARLAMA

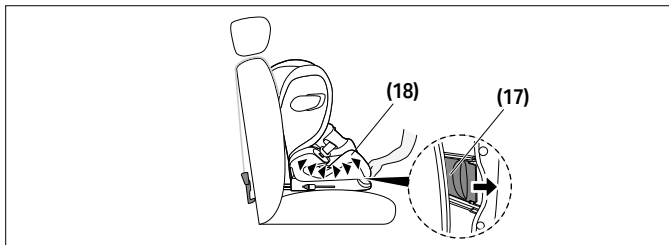

1. Koltuğu yatar konuma getirmek için, yükselticinin **(18)** ön yüzünün alt tarafındaki konum ayar düğmesine **(17)** basın.
2. Koltuğu yatma pozisyonundan oturma pozisyonuna geri döndürmek için, konum ayar düğmesine **(17)** tekrar basın ve koltuğu yükselticiye **(18)** ters yönde hafif bir basınçla yukarı doğru yönlendirin.

LİNER YAN DARBE KORUMASI (L.S.P.)

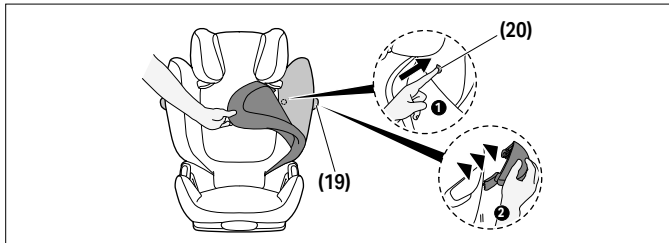

Lineer Yan Darbe Koruması **(19)** aracın kapısına çarpıyor veya yandaki yolcu koltuğunda fazla yer kaplıyorsa çıkarılması mümkündür. Bunu yapmak için, yan darbe koruması çıkarma düğmesine **(20)** basın. Bu düğmeye ulaşmak için, arkalığın kılıfının çıkarılması gerekir.

Yan darbe korumasını **(19)** yeniden takmak için çıkarma talimatlarını ters sırayla uygulayın.

ARKAYA YATAN BAŞ DESTEĞİ

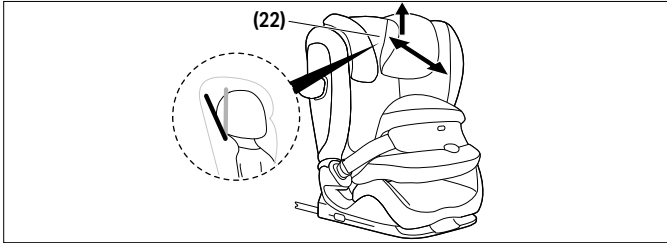

Baş Desteği Yatırma **(22)**, çocuğun başının tehlikeli şekilde öne sallanmasının önlenmesine yardımcı olur önlenmesine yardımcı olur.

Baş desteği, üç konumdan birine ayarlanabilir.

İstenilen konuma ulaşılan kadar Baş Desteği Yatırmasını **(22)** ileri itin.

⚠ Çocuğun başı, her zaman baş desteği yatırması ile temas halinde olmalıdır.

KOLTUK KILIFINI ÇIKARMA VE YENİDEN TAKMA



⚠ UYARI

Araba koltuğu arabanın koltuk kılıfı olmadan asla kullanılmamalıdır. Sadece orijinal CYBEX araba koltuğu kılıfı kullanıldığından emin olun çünkü kılıf emniyet performansının ayrılmaz bir parçasıdır. Yedek kapakları perakendecinizden temin edebilirsiniz.

Çocuk koltuğunun kılıfı beş parçadan oluşur (koltuk baş desteği (x2), arkalık, takviye ve darbe koruması). Bunlar, çitçit, cırt cırt ve elastik bantlar ile çeşitli noktalarda yerinde tutulur. Tüm bağlantılar açıldıktan sonra, kılıf tek parça halinde çıkarılabilir.

Kılıfları tekrar koltuğa geçirmek için çıkarma talimatlarını ters sırada takip edin..

TEMİZLEME



Plastik kısımları ılık su ve hafif bir deterjan ile temizleyebilirsiniz.

⚠ UYARI

Oto koltuğu kumaşı oto koltuğu güvenliğinin ayrılmaz bir parçasıdır. Bu sebeple oto koltuğu kumaşsız veya başka markanın kumaşı ile asla kullanılmamalıdır.

❗ **DUYURU** Kılıf sadece 30°C'de hassas bir yıkama programıyla yıkanabilir, aksi takdirde kılıfın kumaşının rengi solabilir. Lütfen kılıfı diğer çamaşırlardan ayrı yıkayın ve kurutucuda ya da doğrudan güneş ışığında kurutmayın!

❗ **DUYURU** Asla kimyasal temizleyiciler ve beyazlatıcılar kullanmayın.

ÜRÜNÜN BAKIMI



Oto koltuğunun maksimum koruma ve güvenliği garanti edebilmesi için aşağıdaki hususlara uymak gerekir:

- Oto koltuğunun tüm parçaları düzenli olarak hasara karşı kontrol edilmelidir. Mekanik kısımlar kusursuz çalışmalıdır.
- Oto koltuğunun araba kapısı, koltuk rayları, vb. gibi parçalar tarafından ezilip zarar görmediğinden emin olunmalıdır;
- Örneğin, oto koltuğu yere düştüğünde; tekrar kullanılmadan önce üretici tarafından kontrol edilmesi gerekir.

ÜRÜN ÖMRÜ



Bu çocuk koltuğu yakl. 11 yıllık bir ürün ömrü için normal kullanım sırasında amaçlanan işlevlerini yerine getirebileceği şekilde tasarlanmıştır. Örneğin güneş ışığına (UV) maruz kalma nedeniyle oluşabilecek kademeli plastik aşınması ürün özelliklerinde hafif bir bozulmaya neden olabilir. Çok yükek sıcaklık dalgalanmaları ve başka türde öngörülemeyen gerilimin araçta yaygın olması nedeniyle, aşağıdaki hususlara dikkat edilmesi gerekir:

- Aracın doğrudan uzun süreli olarak aşırı güneş ışığına maruz kalması halinde, çocuk koltuğu araçtan çıkarılmalı ya da açık renk bir örtü ile örtülmelidir.
- Koltuğun tüm plastik ve metal parçalarını şekil ya da renk hasarı veya değişimi olup olmaması bakımından düzenli olarak kontrol edin. Çocuk koltuğunda herhangi bir değişiklik fark edilmesi halinde, koltuk imha edilmeli ya da kontrol edilmeli veya gerekirse üretici tarafından değiştirilmelidir.
- Kumaştaki değişim, özellikle de renk solması araçta kullanıldığında normaldir ve koltuk işlevini etkilemez.

İMHA



Çevrenin korunması için, kullanıcıdan oto koltuğu ömrü başlagıcı (ambalaj) ve sonunda (ürün parçaları) ortaya çıkan atıkları ayırmasını ve imha etmesini rica etmekteyiz.

Atık çıkarma yerel makamlara bağlı olarak farklı şekillerde düzenlenir. Eđer yönetmeliklere uygun olarak koltuğunuzu imha edemediyseniz bölgenizdeki yerel atık çıkarma kurumları veya yerel yönetimlerle temasa geçin. Daima ülkenizin atık imha yönetmeliklerine uyun.



⚠ UYARI**Boğulma tehlikesi mevcuttur!**

Plastik paket malzemeleri çocuğunuzun ulaşamayacağı yerlere koyun.

İMALATÇI GARANTİSİ

CYBEX GmbH (Riedingerstr. 18, 95448 Bayreuth, Almanya) size bu ürün için 3 yıl garanti verir. Garanti, bu ürünün ilk olarak bir perakendeci tarafından müşteriye satıldığı ülkede geçerlidir. Garantinin içeriği ve garantinin doğrulanması için gerekli tüm temel bilgiler ana sayfamızda go.cybex-online.com/manufacture-warranty-car-seats bulunabilir. Ürün açıklamasında garanti gösterildiği takdirde arızalar ile ilgili bize karşı yasal haklarınız bundan etkilenmez.

اللغة البصرية

تشير كلمة الإشارة إلى حالة خطرة محتملة قد تؤدي، إذا لم يتم تجنبها، إلى الموت أو الإصابة الخطيرة.

تحذير ⚠

تشير كلمة الإشارة إلى حالة خطرة محتملة قد تؤدي، إذا لم يتم تجنبها، إلى تلف المنتج أو الممتلكات الأخرى.

ملاحظة ⓘ

نصائح وميزات خاصة تجعل استخدام مقعد السيارة أسهل.



صحيح ✓

فيديو تعليمي



خطأ ✗

تحويل النص إلى كلام



إشارة صوتية 🗣️

العودة إلى جدول المحتويات



جدول المحتويات

485	الشهادة
485	السلامة
489	أجزاء المنتج
490	الوضع الصحيح فى السيارة
491	التركيب فى السيارة
493	إزالة المقعد من السيارة
494	ضبط مسند الرأس
494	نظام التثبيت الذكى او الصحيح
495	تثبيت الطفل بدون استخدام الواقي ضد الصدمات: 76 سم - 105 سم (الحد الأقصى 21 كجم)
496	التبديل من الواقي ضد الصدمات (76 سم - 105 سم) إلى حزام السيارة (100 سم - 150 سم)
497	تثبيت الطفل بدون استخدام الواقي ضد الصدمات: 100 سم - 150 سم
498	ضبط وضع النوم
498	نظام "الوقاية من الصدمات الجانبية الطولى" (L.S.P.)
499	مسند الرأس لوضعية الاستلقاء
499	فك غطاء المقعد وإعادة كرتبيه
500	التنظيف
500	العناية بالمنتج
501	عمر المنتج
501	التخلص
502	ضمان الشركة المصنعة



الشهادة

UN R129/04

بمعيار مع واقى ضد الصدمات: CYBEX Pallas G كرسي 3

76 سم – 105 سم، > 15 م، الحد الأقصى 21 كجم

بمعيار مع الأوتوماتيك حزام تلقائي ثلاثي النقاط: CYBEX Pallas G كرسي 3

100 سم – 150 سم

العمر: > 15 شهرًا إلى 12 سنة تقريبًا

شكرًا لك على قرارك لشراء **Pallas G3** عند اختيارك لمقعد الأطفال في سيارتك..

السلامة



هام اقرأ دليل المستخدم هذا بعناية قبل تثبيت مقعد السيارة في سيارتك واحتفظ به دائمًا في متناول اليد للرجوع إليه في المستقبل.

⚠ تحذير

قد يحدث الموت أو الإصابة الخطيرة إذا لم تتبع تعليمات الشركة المصنعة. للحفاظ على حماية طفلك كما ينبغي، من الضروري للغاية استخدام مقعد السيارة كما هو موضح في هذا الدليل الخاص بالمستخدم.

⚠ تحذير

يمكن أن تحدث الوفاة أو الإصابة الخطيرة إذا تم استخدام مقاعد السيارة المعدلة غير المصرح بها. لا يجوز تعديل مقعد السيارة أو إضافة إليه أي شكل من الأشكال، دون موافقة الهيئة المختصة بمنح الاعتمادات النوعية.

معلومات هامة

- هذا المقعد معتمد وفقاً لمعيار UN R129/04.
- لا تستخدمه قبل أن يتجاوز عمر الطفل 15 شهراً وقبل يبلغ حجمه 76 سم.
- يمكن تركيب مقعد الطفل هذا فقط في مقاعد السيارة المعتمدة لاستخدام أنظمة مقعد أمان الطفل وفقاً لدليل السيارة.
- مناسب للمركبات التي تحتوي على مقاعد بأحزمة أمان أوتوماتيكية ثلاثية الاتجاهات متوافقة مع قانون الامم المتحدة رقم 16 أو ما يعادلها فقط.
- لا تستخدم أي نقاط تثبيت لسند ثقل المقعد إليها إلا نقاط التثبيت الموضحة في التعليمات والموضحة أماكنها في حزام الطفل.
- واجهة مسند الظهر لمقعد الطفل يجب أن تتصل بمسند الظهر لمقعد المركبة بش كل كامل.
- يجب أن يمتد حزام الكتف لأعلى والخلف عند الانحناء. ولا يُسمح بأن يمتد إلى الأمام إلى نقطة الحزام العلوية في سيارتك أبداً.
- يجب ألا يتعارض مشبك حزام أمان السيارة مع مُوجّه حزام المقعد. إذا كان جلد الحزام طويلاً فإن مقعد الطفل لا يصلح للإستخدام في هذه الوضعية داخل المركبة.
- يجب ألا يمر حزام المركبة ذي الثلاث نقاط إلا من نقاط التوجيه المحددة. ويتناول هذا الدليل نقاط التوجيه بالتفصيل وهي معلّمة باللون الأخضر في مقعد الأطفال.
- يجب أن كون حزام الوسط منخفضاً قدر الإمكان حول جسم طفلك لتوفير أقصى حماية في حالة وقوع حادث.
- قبل كل استخدام، تأكد من ضبط الواقي ضد الصدمات أو الحزام التلقائي ثلاثي النقاط في السيارة بشكل صحيح، ويتناسب بإحكام مع جسم الطفل. لا تلوي الحزام أبداً!
- يجب أن تكون جميع الأشرطة مشدودة، ويجب ألا تكون متشابكة!
- مسند الرأس القابل للضبط بهذه الطريقة المثلى هو فقط ما يمكن أن يوفر أقصى درجات الحماية والراحة لطفلك إضافةً إلى المحافظة على ملائمة حزام الكتف بشكل إنسيابي.
- يجب استخدامها بين نطاق الطول 76 سم – 100 سم من الواقي ضد الصدمات.

- لا تستخدم مقعد الطفل هذا لأكثر من 11 عامًا. يتعرض مقعد الطفل للإجهاد الشديد أثناء فترة عمره، مما يؤدي إلى تغيرات في جودة المادة مع زيادة العمر.
- تأكد دائمًا من عدم انحسار مقعد الطفل مطلقًا عند إغلاق باب السيارة أو ضبط المقعد الخلفي.
- يتم أيضًا اختبار مقعد الأطفال واعتماده بدون الواقيات من الصدمات الجانبية الطولية.
- لا تحاول تفكيك جزء غير مخصص للإزالة، أو تعديل أو إضافة أي جزء إلى المقعد. ننصح بشدة بعدم إزالة الأجزاء الثابتة مثل درع الصدمات. ستصبح الضمانة لاغية إذا تم استخدام أجزاء أو ملحقات غير أصلية.
- لا تحاول التخلص من المقعد بنفسك من خلال النفايات المنزلية. يرجى اتباع تعليمات التخلص الواردة في دليل المستخدم هذا.

تعليمات السلامة

⚠ تحذير

خطر الإصابة من مقعد السيارة غير المؤمن

في حالة التوقف الطارئ أو الحادث، يمكن أن يؤدي مقعد السيارة غير المؤمن إلى إصابة طفلك.

- عند تأمين الطفل مع وافي ضد الصدمات (76 سم – 105 سم، < 15 م، الحد الأقصى 21 كجم)، لا يكفي تثبيت أذرع قفل نظام ISOFIX: فمن الضروري جدًا تثبيت الحزام العلوي المطول بالإضافة إلى ذلك.
- لا يمكن تثبيت الحزام العلوي المطول إلا في نقطة التثبيت المحددة.
- يجب تثبيت مقعد الأطفال في السيارة دائمًا بشكل صحيح ولو كان غير مستخدم.

⚠ تحذير

خطر الإصابة بسبب الأشياء غير المؤمنة

في حالة التوقف الطارئ أو الحادث، يمكن أن تؤدي الأشياء غير المؤمنة إلى إصابة طفلك أو الركاب الآخرين.

- لا بد من تثبيت حقائب الأمتعة أو أي أغراض أخرى في السيارة. وإلا فقد يتم إلقاؤهم داخل السيارة، مما قد يؤدي إلى إصابات قاتلة.

تحذير ⚠

خطر يهدد الحياة بسبب درجات الحرارة القصوى
 إذا تعرض الأطفال لدرجات حرارة قصوى لفترة طويلة، فهناك خطر الإصابة أو حتى الموت..

- لا تترك طفلك أبدًا دون مراقبة في السيارة.

تحذير ⚠**خطر الحروق من المكونات الساخنة**

تسخن الأجزاء في نظام تثبيت مقعد الطفل من الشمس وقد تحرق بشرة الطفل.

- احم طفلك ومقعد الطفل من التعرض المباشر للشمس.

تحذير ⚠**خطر الإصابة من مقعد السيارة التالف**

يمكن أن يسبب الحادث في أضرار لمقعد الطفل لا يمكن رؤيتها لآعين المجردة.

- يُرجى استبدال المقعد بعد وقوع حادث، إذا ساورتك أي شكوك، فيرجى الرجوع إلى وكالتك أو الشركة المصنّعة.

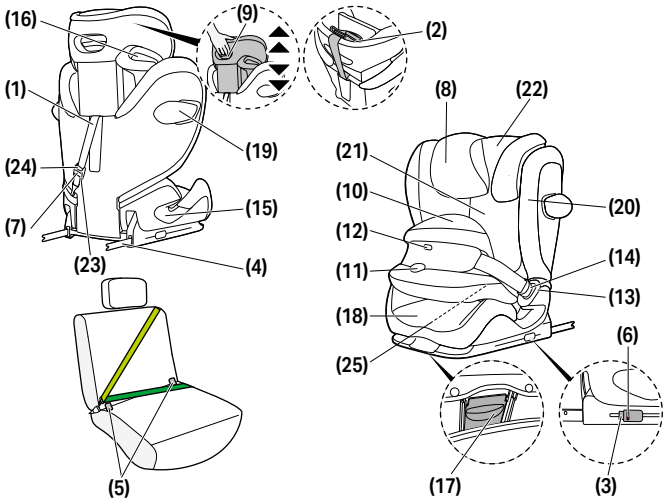

- (1) الحزام العلوي المطول
(2) وضع وقوف السيارات
العلوي المطول
(3) إزرار تحرير نظام
ISOFIX
(4) أذرع قفل نظام
ISOFIX
(5) نقاط تثبيت نظام
ISOFIX
(6) مؤشر سلامة نظام
ISOFIX
(7) مؤشر السلامة العلوي
المطول
(8) مسند الرأس القابل
للضبط
(9) ضابطة ارتفاع مسند
الرأس
(10) واقية ضد الصدمات
(76 سم - 105 سم)
(11) زر الضبط والتعديل
(12) مؤشر الإقفال
(13) إيزيم الحزام
(14) لسان الإيزيم
(15) دليل الحزام الحاضر
(100 سم - 150 سم)
(16) دليل حزام الكتف
(100 سم - 150 سم)
(17) زر ضبط الوضع
المعزز
(18) نظام الوقاية من
الصدمات الجانبية
(19) زر تحرير الحماية من
الآثار الجانبية
(20) مسند الظهر
(21) مسند الرأس لوضعية
الاستلقاء
(22) الضابطة العلوي
المطول
(23) زر الضبط العلوي
المطول
(24) تخزين دليل
المستخدم المقصورة

الوضع الصحيح في السيارة

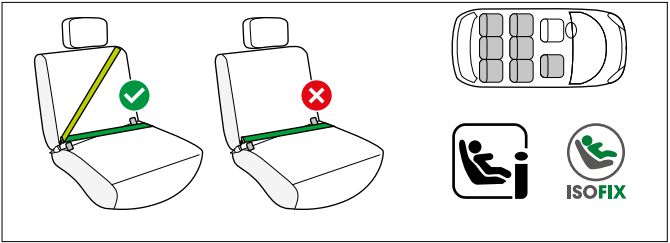

76 إلى 105 سم؛ أقل من 15 شهرًا مع الواقي ضد الصدمات

هذا نظام مقاعد أطفال مع متوافق مع نظام i-Size. تم اعتماده وفقًا إلى لائحة الأمم المتحدة رقم 04/R129، للاستخدام في مقاعد السيارات المتوافقة مع i-Size، كما هو مشار إليه من قبل مصنعي السيارات في أدلة استخدام السيارات.

إذا كانت مقعد السيارة تحمل هذا الشعار، فهي عمومًا مناسبة للاستخدام مع جميع مقاعد السيارة i-Size. ومع ذلك، نظرًا لاحتمال وجود بعض العوائق، نوصي بالتحقق من قائمة توافق السيارة الخاصة بنا.

إذا خلت سيارتك من موضع مقعد متوافق مع i-Size، يرجى التحقق من لائحة أنواع السيارات المناسبة.

يمكنك الحصول على أحدث إصدار من

go.cybex-online.com/pallas-g3-car-compatibility

100 إلى 150 سم؛ مع حزام أوتوماتيكي ثلاثي النقاط

يمكن استخدام مقعد الطفل بشكل عام في مقاعد السيارة المزودة بحزام أمان أوتوماتيكي ثلاثي النقاط.

ومع ذلك، نظرًا لاحتمال وجود بعض العوائق، نوصي بالتحقق من قائمة توافق السيارة الخاصة بنا. إذا لم تكن سيارتك مدرجة، يرجى الاتصال بفريق خدمة العملاء لدينا.

يمكنك الحصول على أحدث إصدار من

go.cybex-online.com/pallas-g3-car-compatibility

⚠ تحذير

صندلي خودرو برای استفاده از کمربند ایمنی دو نقطه یا زانوبند ایمنی مناسب نیست. چنانچه صندلی کودک با استفاده از یک کمربند ایمنی دو نقطه ای محافظت شده باشد، تصادف باعث صدمات شدید یا مرگباری برای کودک خواهد شد.

عند استخدام الحزام ثلاثي النقاط في نطاق ارتفاع يتراوح بين 100 و150 سم، يمكن الاستغناء عن نظام ISOFIX والحزام العلوي المطول. في هذه الحالة، يجب تثبيت مقعد السيارة دائمًا بالحزام ثلاثي النقاط عندما لا يتواجد الطفل في المقعد.

في حالات استثنائية، يمكن استخدام مقعد الطفل في المقعد الأمامي للمركبة بجانب السائق. يرجى اتباع التوصيات المكتوبة من قبل الشركة المصنعة للسيارة.

⚠ عندما يزيد ارتفاع الطفل عن 135 سم، يمكن تقليل المطابقة بين مقعد الطفل والسيارة.

التركيب في السيارة

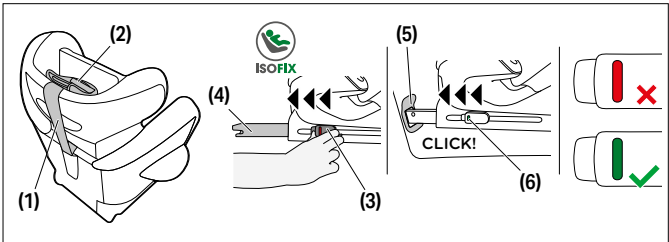

1. تأكد دائمًا من أن ...

- يتم تأمين مساند الظهر في السيارة في وضع عمودي.
 - عند تركيب مقعد الطفل علي مقعد الراكب الأمامي، اضبط مقعد السيارة للخلف قدر الإمكان دون التأثير على توجيه الحزام.
2. افصل الحزام العلوي المطول (1) من وضع وقوف السيارات العلوي المطول (2).

3. قبل التركيب، تأكد من أن مقعد الأطفال مثبت في وضع الجلوس.
4. قم بتحريك أزرار تحرير (3) لتوسيع أذرع قفل نظام ISOFIX (4).

♀ يمكن تحرير أزرار تحرير نظام ISOFIX بشكل مستقل بحيث تسمح بضبط أذرع قفل نظام ISOFIX بشكل مستقل.

5. ادفع أذرع قفل نظام ISOFIX (4) خارج القاعدة إلى أقصى حد لها.
6. ثبت مقعد الأطفال في المقعد المناسب بالسيارة.

① **ملاحظة** في بعض مقاعد السيارة المصنوعة من مواد حساسة، قد يؤدي استخدام مقاعد السيارة إلى ظهور علامات ويتسبب في إحداث تغيير في اللون أو أياً من ذلك. ولمنع حدوث ذلك، يمكنك وضع بطانية أو منشفة أو ما شابه ذلك أسفل مقعد السيارة لحماية مقعد السيارة.

7. ادفع أذرع قفل نظام ISOFIX (4) في نقاط تثبيت ISOFIX (5) حتى يتم قفلها في مكانها بواسطة "نقرة" مسموعة. السلامة الثنائية لنظام ISOFIX ستتحول المؤشرات (6) من اللون الأحمر إلى الأخضر.
8. استخدم مقبض الضبط ISOFIX (5) وادفع مقعد الطفل مقابل مقعد السيارة.
9. ادفع مقعد الأطفال نحو مسند الظهر الخاص بمقعد السيارة حتى يمتلأ عن آخره ثلاثم تُصبح بمحاذاة مسند الظهر تمامًا.

♀ عند تحريك مقعد السيارة من جانب إلى آخر فسيؤدي ذلك أيضًا إلى إسناده بشكل مستقر على مسند الظهر في السيارة.

♀ إذا كان مسند الرأس في السيارة في الطريق، اسحبه لأعلى إلى أقصى حد له أو انزعه تمامًا (باستثناء مقاعد السيارة المواجهة للخلف).

10. قم بتوجيه الحزام العلوي المطول (1) بشكل مستقيم عبر مقعد السيارة واربطه باستخدام خطاف الرفع في نقطة التثبيت الخاصة بسيارتك.

♀ عند الحاجة، يمكن إطالة الحزام العلوي بالضغط على زر "ضبط الحزام العلوي".

11. اربط الحزام العلوي المطول (1) حتى يتحول لون مؤشر سلامة الحزام العلوي (7) إلى اللون الأخضر.

♀ مرّر الحزام العلوي المطول أسفل مسند الرأس بالسيارة. لا تتخطى القمة أبدًا اربط الحزام العلوي المطول فوق مسند الرأس بالسيارة.

إزالة المقعد من السيارة

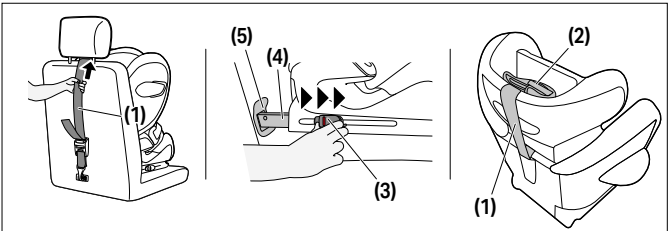

نقذ خطوات التركيب بشكل عكسي.

1. قم بفك الحزام العلوي المطول (1).
2. فك ذراعي القفل (4) لنظام الإتصال من ISOFIX في كلا الجانبين عن طريق دفع أزرار التحرير (3) وسحبهم للوراء في نفس الوقت.
3. اسحب المقعد من نقطتي تثبيت ISOFIX (5).
4. قم بإزالة مقعد الأطفال، وادفع أذرع قفل نظام (4 ISOFIX) للخلف بالكامل وضع النقل.
5. قم بتركيب الحزام العلوي المطول (1) في وضع وقوف السيارات (2).



ضبط مسند الرأس

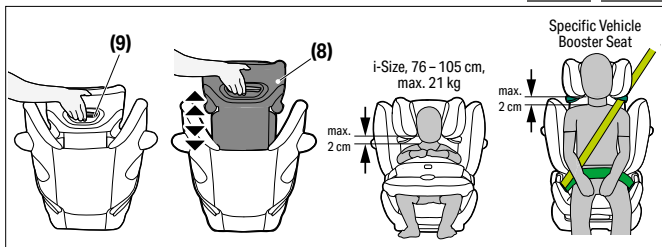

يمكن ضبط مسند الرأس القابل للضبط (8) باستخدام ارتفاع مسند الرأس الضابط (9) في مؤخرة مسند الرأس (8). ضبط مسند الرأس بحيث توجد مسافة مقدارها 2 سم كحد أقصى بين كتف الطفل و مسند الرأس.

يمكن ضبط إرتفاع مسند الرأس بينما يكون المقعد مثبت داخل المركبة.

نظام التثبيت الذكي او الصحيح

100 سم - 150 سم	76 سم - 105 سم، الحد الأقصى 21 كجم،
بدون درع تأثير	مع درع تأثير

وضع التركيب

التثبيت

تثبيت الطفل بدون استخدام الواقي ضد الصدمات: 76 سم - 105 سم (الحد الأقصى 21 كجم)

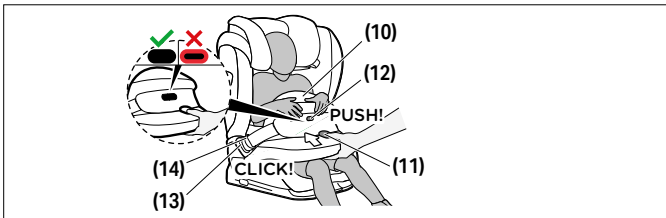

1. قم بتحرير وسادة الحماية من الصدمات (10) عن طريق الضغط على زر الضبط (11)، وفي نفس الوقت، شد وسادة الحماية من الصدمات إلى الأمام.
2. حرّر إبزيم الحزام (13) الخاص بدرع الصدمات (10) عن طريق الضغط على زر التحرير الأحمر لمقعد السيارة ثم ضع درع الصدمات بجوار مقعد السيارة.
3. ضع طفلك في مقعد السيارة.

♀ تأكد من ضبط مسند الرأس بشكل صحيح.

4. أعد وضع درع الصدمات (10) وقم بتوصيل لسان الحزام (14) الخاص بدرع الصدمات في إبزيم الحزام المقابل له (13) بمقعد السيارة. تأكد من أن الإبزيم قد استقر في مكانه مع صدور صوت «طقة» مسموعة. يجب ألا تكون الأحزمة ملتوية.
5. اسحب درع الصدمات (10) للتحقق مما إذا كان إبزيم الحزام (13) مثبتًا في مكانه بشكل صحيح أم لا.
6. اضغط على زر الضبط والتعديل (11) وادفع الواقي ضد الصدمات (10) في اتجاه الطفل. حرك الواقي ضد الصدمات (10) قليلاً من خلال إمالته نحو الخلف والأمام لبلوغ الملاءمة والوضعية المثلى. يجب أن يلتصق الواقي ضد الصدمات (10) بجسم الطفل ومنطقة الحوض بشكل محكم. عند تحرير زر الضبط والتعديل (11)، يجب أن يكون مؤشر الإقفال (12) معشوقاً تماماً.



♀ عندما يتحول مؤشر الإقفال إلى اللون الأحمر، فهذا يعني أن الواقي ضد الصدمات غير مُؤمّن كما ينبغي. اضغط برفق على الواقي ضد الصدمات حتى يتم تعشيق مؤشر الإقفال.

♀ يفي كل مرة يتم فيها تثبيت الطفل، تأكد من أن درع الصدمات ملائم بشكل صحيح.

التبديل من الواقي ضد الصدمات (76 سم - 105 سم) إلى حزام السيارة (100 سم - 150 سم)

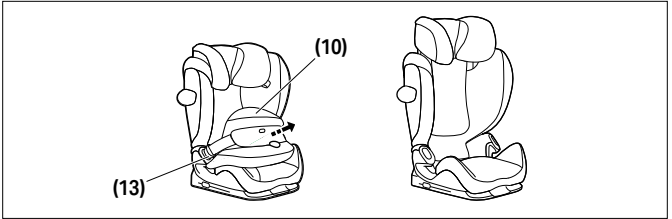

♀ قم بإزالة الواقي ضد الصدمات (10) بمجرد أن يكون طول طفلك أكبر من 105 سم أو يزيد وزنه عن 21 كجم. افتح مشابك الواقي ضد الصدمات (13)، وقم بإزالة الواقي ضد الصدمات (10).

♀ لاحظ أن استخدام المقعد بدون الواقي ضد الصدمات غير مسموح به قبل أن يصل طول طفلك إلى $100 \leq$ سم.

♀ حافظ على واطي الصدمات في مكان آمن وآمن.

تثبيت الطفل بدون استخدام الواقي ضد الصدمات: 100 سم - 150 سم

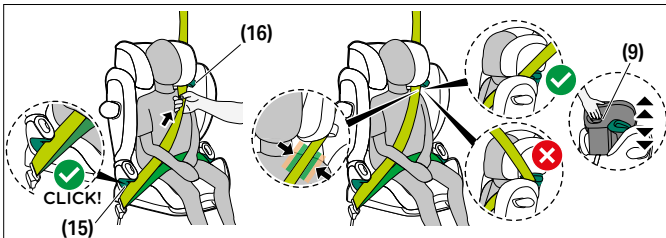

1. ضع حزام أمان مقعد السيارة حول طفلك، وادخل قضيب الحزام في مشبك الحزام. ولا بد من أن يدخل في مكانه ويُسمع له صوت "طقطقة".
2. ضع الحزام الحاضن في موجّهات الحزام الحاضن باللون الأخضر (15) من مقعد الطفل.
3. شدّ حزام الحوض.
4. يجب إدخال حزام مقعد السيارة بجانب مشبك الحزام، وحزام الكتف، وحزام الوسط سوياً في موجه حزام الوسط (15).
5. ادخل حزام الكتف من خلال موجه حزام الكتف الأخضر (16) إلى أن يكون داخل موجه الحزام.
6. شدّ حزام الكتف.
7. تأكد من أن حزام الكتف يمر عبر الترقوة لطفلك ولا يلمس عنق طفلك. اضبط ارتفاع مسند الرأس القابل للضبط إذا لزم الأمر (8) لتغيير وضع الحزام.



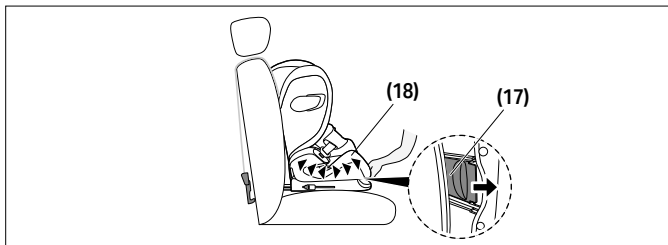

1. لوضع المقعد في وضع الاستلقاء، اضغط على زر "ضبط الوضع" (17) على الجانب السفلي من المنطقة الأمامية من المعزز (18).
2. لإعادة المقعد من وضع الاستلقاء إلى وضع الجلوس، اضغط على زر "ضبط الوضع" (17) مرة أخرى، وقم بتوجيه المقعد لأعلى مع ضغط الضغط على المعزز (18).

نظام "الوقاية من الصدمات الجانبية الطولي" (L.S.P.)

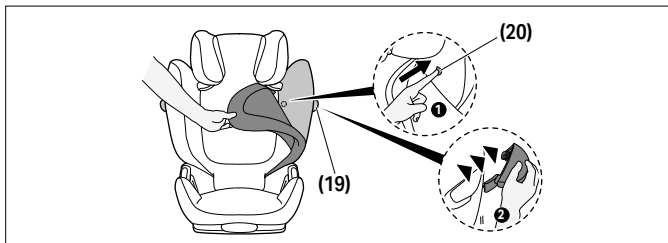

إذا كان نظام "الوقاية من الصدمات الجانبية الطولي" (19) يتعارض مع باب السيارة أو إذا كان يؤثر على مقدار المساحة المتبقية على مقعد الراكب، فمن الممكن فصله. للقيام بذلك، اضغط على زر "تحرير الوقاية من الصدمات الجانبية" (20). للوصول إلى هذا الزر، يجب إزالة غطاء مسند الظهر. لإعادة

تركيب نظام "الوقاية من الصدمات الجانبية الطولي" (19) إلى المقعد، اتبع تعليمات الإزالة بترتيب عكسي.

مسند الرأس لوضعية الاستلقاء

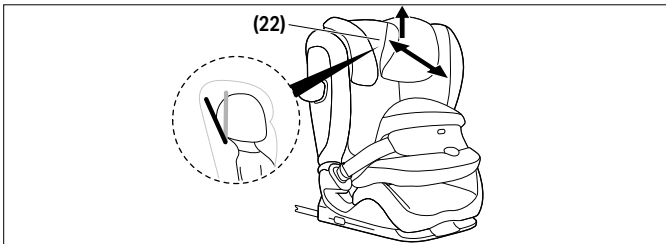

يساعد مسند الرأس لوضعية الاستلقاء (22) في وقاية رأس الطفل من الميل للأمام في أثناء النوم على نحو يعرضه للخطر. على نحو يُعَرِّضُه للخطر. ويمكن ضبطه على أحد أوضاع ثلاثة. ادفع مسند الرأس لوضعية الاستلقاء (22) للأمام حتى الوصول إلى الوضع المطلوب.

⚠ يجب أن يكون رأس الطفل دائماً ملامساً لمسند الرأس لوضعية الاستلقاء.

فك غطاء المقعد وإعادة ترتيبه



⚠ تحذير

يجب الامتناع نهائياً عن استخدام مقعد السيارة دون الغطاء المخصص له. تأكد من استخدام الأصلي فقط، حيث يعتبر الغطاء جزءاً لا يتجزأ من خاصية CYBEX غطاء مقعد سيارة تأمين وضع الجلوس. يمكنك الحصول على أغطية احتياطية من بائع التجزئة الخاص بك.

يتكون غطاء مقعد الطفل من خمسة أجزاء (مسند الرأس (x2) ومسند الظهر والمعزز والواقي ضد الصدمات). وتبقى هذه الأجزاء في موقعها في مختلف الأماكن بفضل دعامات الضغط والفيلكرو والروابط المرنة. بمجرد أن يتم تحرير جميع الملحقات، فإنه يمكن إزالة الأجزاء الفردية من الغطاء. من أجل وضع الأغطية على المقعد مرة أخرى، اتبع تعليمات الإزالة بترتيب عكسي.

التنظيف



می توانید قطعات پلاستیکی را با آب گرم و تمیزکننده های ملایم بشویید..

⚠ تحذیر

الغطاء هو عنصر أساسي من تصاميم الحماية لمقعد المركبة. وبذلك يجب عدم استخدام المقعد دون الغطاء أو مع غطاء مقعد مركبة مختلف.

① **ملاحظة** لا يُسمح بغسل الغطاء إلا باستخدام برنامج غسيل لطيف يعمل على درجة حرارة 30 مئوية وإلا فقد يتغير لون نسيج الغطاء. يُرجى غسل الغطاء بشكل منفصل عن باقي الغسيل وعدم تجفيفه في المجفف أو في ضوء الشمس المباشر!

① **ملاحظة!** تحت هیچ شرایطی از تمیزکننده های شیمیایی یا سفیدکننده ها استفاده ننمایید.

العناية بالمنتج



- لضمان أقصى حماية لمقعد المركبة، من الضروري إتباع النقاط التالية:
- يجب أن يتم تفقد جميع الأجزاء الرئيسية من الضرر بشكل دوري. الأجزاء الميكانيكية يجب أن تعمل دون أي مشاكل.
 - تأكد من أن مقعد المركبة غير مضغوط بين الأجزاء الصلبة كباب المركبة، أو قضبان المقعد، إلخ، والتي من الممكن أن تتسبب في ضرر للمقعد.
 - في حال وقوع مقعد المركبة على سبيل المثال، يجب أن يتم تفقده من قبل الصانع قبل إعادة استخدامه مجدداً.

عمر المنتج



صُمم مقعد المركبة هذا ليُتمم وظائفه المطلوبة عند استخدامه بشكل طبيعي لدورة حياة تقارب الـ 11 سنوات تقريباً. بهتان لون البلاستيك تدريجياً، بسبب التعرض المباشر لأشعة الشمس (إشعاع فوق بنفسجي) على سبيل المثال، يمكن أن يتسبب في تدهور طفيف في خصائص المنتج. وبما أن تقلبات كبيرة جداً في درجات الحرارة وضغوطات غير متوقعة لبعض المركبات واردة الحدوث، يجب التنبيه للنقاط التالية:

- في حال تعرض المركبة لأشعة الشمس المباشرة لفترات طويلة، يجب إزالة المقعد من المركبة أو تغطيته بقطعة قماش.
- تفقد كافة الأجزاء البلاستيكية والمعدنية للمقعد من الأضرار، التشويه، أو تغيرات اللون. وإذا ما لاحظت أية تغييرات، يجب إتلاف المقعد أو تفقده من قبل الصانع وعلى الأغلب إستبداله.
- التغيرات في القماش وخاصة بهتان اللون هي عوامل طبيعية عند استخدام المقعد داخل المركبة ولا تؤثر على عمل المقعد.

التخلص



لحماية البيئة نطلب من المستخدم إتلاف مخلفات التعبئة والتغليف التي تظهر عند شراء المنتج وفتحه، وتلك الصلبة التي تبقى عند إنتهاء عمر المنتج كأجزاء المقعد آليات التخلص من النفايات تبعاً للسلطات المحلية. للتأكد من إتلاف المقعد بما يتوافق مع القوانين المحلية، يرجى مراجعة الجهات المختصة بذلك أو السلطات المحلية في منطقتك. تقيد دائماً بقوانين دولتك للتخلص من المخلفات.

⚠ تحذير

خطر الاختناق!

أبق مخلفات التعبئة والتغليف البلاستيكية بعيداً عن متناول طفلك.

ضمان الشركة المصنعة



CYBEX GmbH (Riedingerstr. 18, 95448 Bayreuth, Germany)
تمنحك ضماناً لمدة 3 سنوات على هذا المنتج. يسري الضمان في
البلد الذي تم فيه بيع هذا المنتج لأول مرة من جانب بائع التجزئة
للعميل. يمكن الاطلاع على محتويات الضمان وجميع المعلومات
الأساسية المطلوبة لتأكيد الضمان من خلال صفحتنا الرئيسية على
go.cybex-online.com/manufacture-warranty-car-seats. إذا
تم عرض الضمان في وصف الفقرة، فإن حقوقك القانونية ضدنا فيما يتعلق
بالعيوب تظل غير متأثرة.

שפה חזותית

מילת הסיגנל מציינת מצב מסוכן אפשרי, אשר אם לא יימנע, עלול לגרום למוות או לפציעה חמורה.

אזהרה ⚠

מילת הסיגנל מציינת מצב מסוכן אפשרי, אשר אם לא יימנע, עלול לגרום לנזק למוצר או לרכוש אחר.

הערה ⓘ

טיפים ותכונות מיוחדות שהופכות את השימוש בכיסא הרכב לקל יותר.



נכון



סרטון הדרכה



לא נכון



טקסט לדיבור



אות שמיעתי



חזרה לתוכן העניינים



תוכן העניינים

505	אישורים
505	בטיחות
509	חלקי המוצר
510	המיקום הנכון ברכב
511	התקנה ברכב
513	שליפת הסלקל מהרכב
514	כוונון משענת הראש
514	מצב התקנה נכון
515	רתימת הילד עם מגן מכה: 76 ס"מ - 105 ס"מ (מקסימום 21 ק"ג)
516	מעבר ממגן המכה (76 ס"מ - 105 ס"מ) לחגורת הבטיחות של הרכב (100 ס"מ - 150 ס"מ)
517	רתימת הילד ללא מגן מכה: 100 ס"מ - 150 ס"מ
518	כוונון תנוחת שכיבה
518	מערכת הגנה צדדית ליניארית ממכות (L.S.P.)
519	משענת ראש ניתנת להטיה
519	שלי הפ וחיבור של כיסוי המושב
520	נקיון
520	טיפול במוצר
520	תוחלת חיים
521	סילוק
521	אחריות היצרן

אישורים

UN R129/04

עם מגן מכה 76 ס"מ – 105 ס"מ, > 15 חודשים,
מקסימום 21 ק"ג CYBEX Pallas G3

עם חגורת בטיחות אוטומטיות בעלת שלוש נקודות:
100 ס"מ – 150 ס"מ CYBEX Pallas G3
גיל: > 15 חודשים עד כ- 12 שנים

אנו מודים לך על שהחלטת לרכוש את הסלקל מדגם **Pallas G3**.

בטיחות

משמעותי יש לקרוא בעיון את הוראות ההפעלה לפני התקנת הסלקל ברכב ולשמור אותו תמיד בהישג יד לעיון בעתיד.

אזהרה ⚠

מוות או פציעה חמורה עלולים להתרחש אם לא תעקוב אחר הוראות היצרן. כדי להגן על בטיחות ילדך, יש להשתמש בסלקל כפי שמתואר במדריך זה למשתמש.

אזהרה ⚠

מוות או פציעה חמורה עלולים להתרחש אם נעשה שימוש במושבי רכב ששוננו ללא אישור. אין לבצע שינויים או תוספות בסלקל מבלי לקבל אישור לכך מהרשות המוסמכת.



- מושב הרכב הזה מאושר לפי תקן UN R129/04.
- אין להשתמש בסלקל אלא אם כן גילו של הילד עולה על 15 חודשים ורק לאחר שהגיע לגובה של 76 ס"מ.
- ניתן להתקין את הסלקל לרכב רק במושבים שאושרו לשימוש עם מערכות בטיחות לילדים, בהתאם למדריך הרכב.
- מתאים רק למושבי רכב עם חגורות בטיחות אוטומטיות בעיגון שלוש נקודות, שאושרו על פי תקנת האו"ם מס' 16 או על פי תקן תואם.
- אין להשתמש בנקודות מגע עם עומס פרט לאלו שתוארו בהוראות ושסומנו בסלקל.
- יש לוודא שכל פני השטח של משענת הסלקל נוגעים במשענת הגב של מושב הרכב.
- חגורת הכתפיים חייבת להגיע לאזור העליון וחזרה במצב שכיבה. יש לוודא שהחגורה לעולם לא תנותב קדימה לנקודת החגורה העליונה ברכב.
- יש לוודא שאבזם חגורת הבטיחות של הרכב לעולם לא יחצה את משענת הזרוע של המושב. אם החגורה ארוכה מדי, הסלקל אינו מתאים לשימוש במצב זה ברכב.
- יש להעביר את חגורת שלוש הנקודות אך ורק דרך מסלול הניתוב המיועד לכך. ניתוב החגורה מתואר בצורה מפורטת במדריך זה ומסומן בצבע ירוק על גבי מושב הרכב.
- יש לנתב את חגורת האגן כמה שיותר נמוך באזור המפשעה של הילד, להגנה מרבית במקרה תאונה.
- לפני כל שימוש, יש לוודא שמגן המכה או חגורת הרכב האוטומטית בעלת שלוש הנקודות כווננו כהלכה ושהם צמודים לגוף הילד. אין לפתל את החגורה לעולם!
- יש להדק את כל החגורות ואין לעוות אותן.
- ניתן לקבל את רמת ההגנה והנוחות המיטבית עבור הילד רק על ידי השימוש במשענת ראש שכווננה בצורה אופטימלית ובדיקה שניתן לכוון את חגורת הכתפיים בקלות.
- אל תנסה לפרק חלק שאינו מיועד להסרה, לשנות או להוסיף חלק כלשהו למושב. אנו ממליצים בחום לא להסיר חלקים קבועים כגון מגן ההשפעה. האחריות תבוטל אם ישתמשו בחלקים או אביזרים שאינם מקוריים.

- אם נעשה שימוש עבור ילד בגובה שבין 76 ס"מ - 100 ס"מ, יש להשתמש במגן המכה.
- יש לוודא תמיד שהסלקל לא נתקע במהלך סגירת דלת הרכב או כוונון המושב האחורי.
- הסלקל נבדק ואושר לשימוש גם ללא מערכת ההגנה הצדדית הליניארית ממכות.
- אין להשתמש בסלקל זה למעלה מ-11 שנים. הסלקל חשוף ללחץ רב במהלך חייו, והדבר פוגע באיכות החומרים עם הזמן.
- אל תנסה להשליך את מושב הרכב בעצמך דרך פסולת ביתית. אנא עקוב אחר הוראות ההשלכה המפורטות במדריך למשתמש זה.

הוראות בטיחות

אזהרה ⚠

סיכון לפציעה ממושב רכב לא מאובטח

במקרה של עצירת חירום או תאונה, מושב רכב לא מאובטח עלול לגרום לפציעות לילדך.

- כאשר רותמים את הילד עם מגן מכה (76 ס"מ - 105 ס"מ, < 15 חודשים, מקסימום 21 ק"ג), לא מספיק להשתמש בזרועות נעילת ISOFIX כאמצעי חיבור: חובה לחבר את חגורת הקשירה העליונה בנוסף לכך.
- ניתן להדק את חגורת הקשירה העליונה אך ורק לנקודת החיבור המסומנת.
- יש לוודא שהסלקל קשור היטב ברכב, גם אם אינו בשימוש.

אזהרה ⚠

סיכון לפציעה עקב חפצים לא מאובטחים

במקרה של עצירת חירום או תאונה, חפצים לא מאובטחים עלולים לגרום לפציעות לילדך או לנוסעים אחרים.

- תמיד יש לחזק היטב כבודה או חפצים אחרים שנמצאים ברכב. חפצים שאינם מהודקים למקומם עלולים להיזרק ולגרום פציעה קטלנית.

אזהרה ⚠

סכנת חיים עקב טמפרטורות קיצוניות

אם ילדים נחשפים לטמפרטורות קיצוניות במשך זמן ממושך, קיים סיכון לפציעה או אפילו למוות.

- לעולם אין להשאיר את ילדך ברכב ללא השגחה.

אזהרה ⚠**סיכון לכוויות מרכיבים חמים**

החלקים שבמערכת הבטיחות לילדים מתחממים בשמש ועלולים לגרום לכוויות בעור.

- יש להגן על ילדך ועל הסלקל מפני חשיפה ישירה לאור שמש.

אזהרה ⚠**סיכון לפציעה ממושב רכב פגום**

תאונה עלולה לגרום מזק לסלקל, שאינו ניתן לזיהוי בעין חשופה.

- לאחר תאונה יש להחליף את הסלקל. במקרה של ספק, יש לפנות למשווק או ליצרן לקבלת ייעוץ.

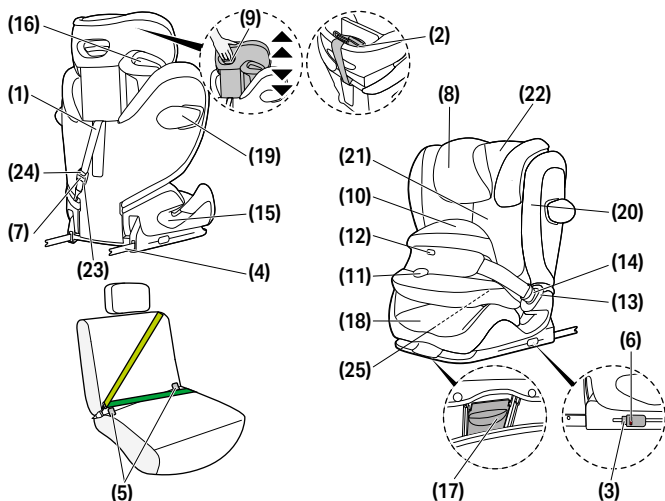

(20) לחצן שחרור מערכת הגנה צדדית ממכות
(21) משענת גב
(22) משענת ראש מוטה
(23) מכוון קשירה עליון
(24) לחצן כוונן קשירה עליונה
(25) תא אחסון למדריך למשתמש

(11) כפתור התאמה
(12) מכוון געילה
(13) אבזם הגורה
(14) לשונית אבזם
(15) מסילת חגורת אגן
(16) מסילת חגורת כתפיים (100 ס"מ - 150 ס"מ)
(17) לחצן כוונן תנוחה
(18) בוסטר
(19) מערכת הגנה צדדית ליניארית ממכות (L.S.P.)

(1) חגורת קשירה עליונה
(2) נקודת קשירה עליונה
(3) לחצני שחרור ISOFIX
(4) זרועות נעילת ISOFIX
(5) נקודות עיגון ISOFIX
(6) חייווי בטיחות ISOFIX
(7) חייווי בטיחות לקשירה עליונה
(8) משענת ראש מתכווננת
(9) כוונן גובה משענת הראש
(10) מגן מכה (76 ס"מ - 105 ס"מ)

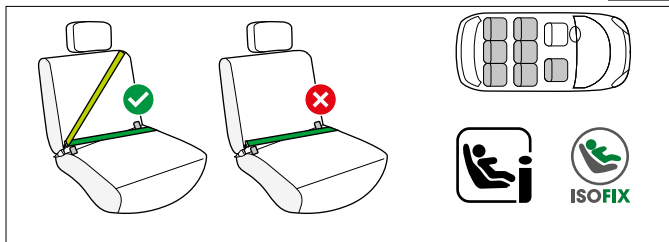

76 ס"מ - 105 ס"מ; < 15 חודשים עם מגן פגיעה

זהו מערכת ריסון ילדים משופרת i-Size. היא מאושרת לפי תקנה מס' 04/R129 של האו"ם, לשימוש במקומות ישיבה תואמי i-Size כפי שמצוין על ידי יצרני הרכב במדריכי המשתמש שלהם. אם מושב רכב מסומן בלוגו זה, הוא בדרך כלל מתאים לשימוש עם כל מושבי הרכב i-Size. עם זאת, מכיוון שעלולות להתרחש מכשולים מסוימים, אנו ממליצים לבדוק את רשימת התאימות לרכב שלנו. אם לרכב שלך אין מקום ישיבה תואם i-Size, אנא בדוק את רשימת התאימות לרכב. תוכל לקבל את הגרסה המעודכנת ביותר מ-go.cybex-online.com/pallas-g3-car-compatibility.

100 ס"מ - 150 ס"מ; עם חגורת אוטומטית בעלת שלוש נקודות עיגון

מושב הרכב ניתן להתקנה כללית על כל מושבי הרכב המצוידים בחגורת שלוש נקודות אוטומטית. עם זאת, מכיוון שעלולות להתרחש הפרעות מסוימות, אנו ממליצים לבדוק את רשימת התאימות לרכב שלנו. אם הרכב שלך אינו מופיע ברשימה, אנא צור קשר עם צוות שירות הלקוחות שלנו. תוכל לקבל את הגרסה המעודכנת ביותר מ-go.cybex-online.com/pallas-g3-car-compatibility.

⚠ אזהרה

מושב המכוננית אינו מתאים לשימוש עם שתי נקודות או חגורת הברכיים. אם המושב מאובטח באמצעות חגורת שתי נקודות, תאונה עלולה לגרום לפציעות חמורות או אפילו קטלניות לילד.



ניתן להשתמש בחגורת בטיחות בעלת שלוש נקודות עיגון ללא ISOFIX ורצועת ריסון עליונה עבור ילדים שגובהם 100 ס"מ - 150 ס"מ. במקרה זה, יש לאבטח תמיד את מושב הבטיחות באמצעות החגורה בעלת שלוש נקודות העיגון כאשר אין ילד ברכב. במקרים חריגים ניתן להשתמש במושב הבטיחות גם על מושב הנוסע הקדמי. יש לקיים תמיד את ההמלצות של יצרן הרכב.

התאימות בין מושב הבטיחות לבין מושב הרכב עשויה להיות פחותה עבור ילדים שגובהם 135 ס"מ ומעלה.

התקנה ברכב

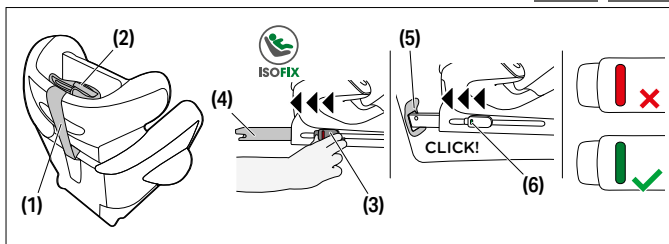

1. יש לוודא תמיד...

- שמשענות הגב של הרכב נעולות במצב אנכי.
 - אם הסלקל מותקן במושב הנוסע הקדמי, יש לכונן את מושב הרכב אחורה עד כמה שניתן מבלי לשנות את אופן ניתוב החגורה.
2. יש לנתק את חגורת הקשירה העליונה (1) מנקודת הקשירה העליונה (2).
 3. לפני ההתקנה, יש לוודא שהסלקל נמצא במצב ישיבה.
 4. יש לשחרר את לחצני שחרור ISOFIX (3) כדי לפתוח את זרועות ISOFIX (4).

ניתן לשחרר את לחצני שחרור ISOFIX בנפרד, ולכונן את זרועות נעילת ISOFIX בנפרד.

5. יש לדחוף את זרועות נעילת ISOFIX (4) אל מחוץ לבסיס אל המצב הפתוח ביותר שלהם.
6. יש להניח את הסלקל על מושב מתאים ברכב.

☛ **הערה** ישנם מושבי רכב שעשויים מחומרים רגישים, והסלקל עלול להשאיר עליהם סימנים ו/או לגרום לדהיית הצבע. כדי למנוע זאת ניתן להניח שמיכה, מגבת או פריט דומהמתחת לסלקל כדי להגן על מושב הרכב.

7. יש לדחוף את זרועות נעילת ISOFIX (4) אל תוך נקודות העיגון של ISOFIX (5) עד שתינעלנה למקומן בנקישה. שני חיזויי בטיחות ISOFIX (6) ישנו את צבעם מאדום לירוק.
8. יש לוודא שהסלקל מהודק למקומו על ידי ניסיון למשוך את נקודות עיגון ISOFIX (5) החוצה.
9. יש לדחוף את הסלקל כלפי משענת הגב של מושב הרכב עד שהוא יתיישר מול משענת הגב.

☛ הזזת הסלקל מצד לצד תצמיד אותו גם אל משענת הגב של הרכב.

☛ אם משענת הראש של הרכב מפריעה, יש למשוך אותה מעלה למצב הפתוח ביותר שלה או להסיר אותה לגמרי (פרט למושבי רכב שפונים אחורה).

10. יש להוביל את חגורת הקשירה העליונה (1) בצורה ישרה לאורך מושב הרכב ולעגן אותה באמצעות וו התפיסה על גבי נקודת העגינה של הרכב.

☛ אם יש צורך, ניתן להאריך את החגורה של נקודת הקשירה העליונה על ידי לחיצה על לחצן כוונון הקשירה העליונה.

11. יש להדק את חגורת הקשירה העליונה (1) עד שחיזוי הבטיחות לקשירה עליונה (7) ישנה את צבעו לירוק.

☛ יש להעביר את חגורת הקשירה העליונה מתחת למשענת הראש של הרכב. לעולם אין להעביר את חגורת הקשירה העליונה מעל למשענת הראש של הרכב.

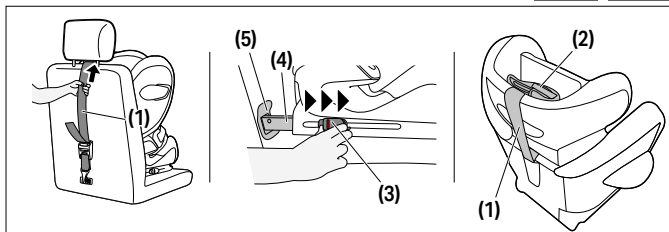

יש לבצע את הפעולות בסדר הפוך לסדר ההתקנה.

1. יש לשחרר את חגורת הקשירה העליונה **(1)**.
2. יש לשחרר את זרועות נעילת ISOFIX **(4)** משני הצדדים על ידי דחיפת לחצני שחרור ISOFIX **(3)** ומשיכתם אחורה בו-זמנית.
3. יש למשוך החוצה את הסלקל מנקודות עיגון ISOFIX **(5)**.
4. יש לשלוף את הסלקל ולדחוף לגמרי את זרועות נעילת ISOFIX **(4)** פנימה אל מיקום השינוע שלהן.
5. יש לחבר את חגורת הקשירה העליונה **(1)** אל נקודת הקשירה העליונה **(2)**.



כוונון משענת הראש

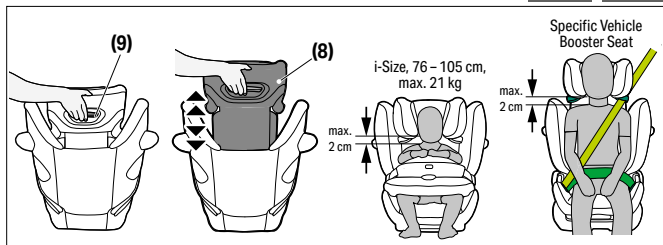

ניתן לכווון את משענת הראש (8) בעזרת מנגנון כוונון הגובה שלה (9) בחלק האחורי של המשענת (8). יש מגן המכה את המשענת למרווח של עד 2 ס"מ בין כתפי הילד למשענת הראש.

💡 כעת עדיין ניתן יהיה לכווון את גובה משענת הראש גם כאשר הסלקל מותקן ברכב.

מצב התקנה נכון

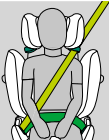
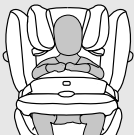
100 ס"מ – 150 ס"מ	76 ס"מ – 105 ס"מ מקסימום 21 ק"ג
ללא מגן מכה	עם מגן מכה
	

מצב התקנה

התקנה



רתימת הילד עם מגן מכה: 76 ס"מ - 105 ס"מ (מקסימום 21 ק"ג)

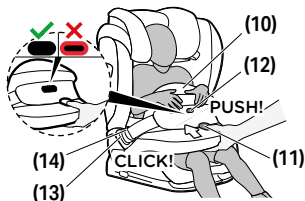

1. שחרר את מגן הפגיעה (10) באמצעות לחיצה על כפתור ההתאמה (11) תוך משיכת מגן הפגיעה בו-זמנית קדימה.
2. יש לשחרר את אבזם החגורה (13) של מגן המכות (10) על ידי לחיצה על לחצן השחרור האדום של הסלקל, ולהניח את מגן המכות ליד הסלקל.
3. יש להושיב את הילד בסלקל.

יש לוודא שמשענת הראש מכווננת כהלכה. 💡

4. יש להחזיר את מגן המכות (10) למקומו ולחבר את לשונית החגורה (14) של מגן המכות לאבזם החגורה המתאים (13) של הסלקל. יש לוודא שהאבזם ננעל למקומו בנקישה. אין לעקם את החגורות.
5. יש למשוך את מגן המכות (10) כדי לוודא שאבזם החגורה (13) ננעל למקומו כהלכה.
6. לחץ על לחצן הכוונון (11) ודחוף את המגן מפני פגיעה (10) לכיוון הילד. הזז מעט את המגן מפני פגיעה (10) על ידי הטייתו קדימה ואחורה להשגת התאמה ומיקום אופטימליים. מגן מפני פגיעה (10) חייב להתאים באופן מאובטח לגוף הילד ולאגן הירכיים. עם שחרור לחצן הכוונון (11), מחוון הנעילה (12) צריך להיות מהודק במלואו.

אם מחוון הנעילה מופיע באדום, המגן מפני הפגיעה אינו מאובטח כראוי. לחץ בעדינות כנגד מגן המכות עד שמחוון הנעילה יופעל. 💡

בכל פעם שהילד רתום לסלקל, יש לוודא שמגן המכות ממוקם כשורה. 💡



מעבר ממגן המכה (76 ס"מ - 105 ס"מ) לחגורת הבטיחות של הרכב (100 ס"מ - 150 ס"מ)

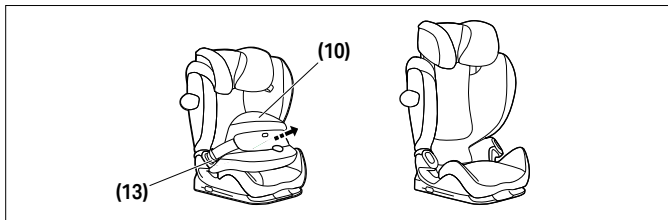

יש להסיר את מגן המכה (10) כאשר גובהו של הילד עולה על 105 ס"מ או אם משקלו עולה על 21 ק"ג.

יש לפתוח את שני אבזמי מגן המכה (13) ולשלוף את מגן המכה (10).

לתשומת לבך, אין להשתמש בסלקל ללא מגן המכה לפני שהילד יגיע לגובה של 100 ס"מ לפחות. 💡

יש לשמור את מגן המכה במקום בטוח ומוגן. 💡



רתימת הילד ללא מגן מכה: 100 ס"מ - 150 ס"מ

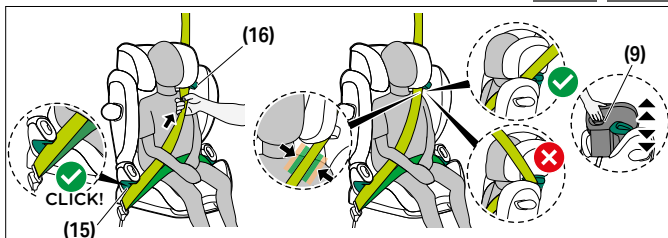

1. יש לנתב את חגורת הבטיחות של הרכב מסביב לילד ולהכניס את לשונית החגורה לאבזם. החגורה חייבת להינעל למקומה בצליל נקישה ("קליק") שניתן לשמוע אותו.
2. יש להניח ולהדק את חגורת האגן במסילות החגורה הנמוכות והירוקות (15) של הסלקל.
3. משוך בחוזקה את חגורת הירכיים.
4. בצד הסלקל, ליד אבזם החגורה, יש להכניס את חגורת הכתפיים וחגורת האגן יחדיו למסילות חגורת האגן.
5. יש לנתב את חגורת הכתפיים דרך מסילות חגורת הכתפיים (16) הירוקה עד שהיא תהיה בתוך מסילת החגורה.
6. משוך בחוזקה את חגורת הכתף.
7. יש לוודא שחגורת הכתפיים תעבור מעל לעצם הבריח של הילד ולא תיגע בצווארו. במידת הצורך, יש לכוון את גובה משענת הראש המתכווננת (8) כדי לשנות את מיקום החגורה.



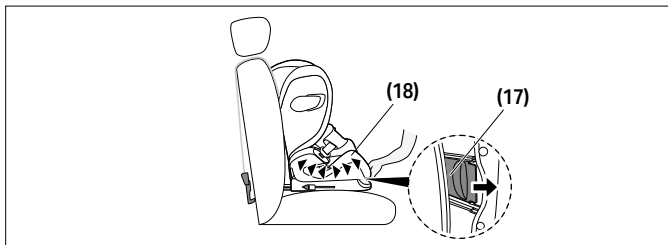

8. להחזרת הסלקל למצב שכיבה, יש ללחוץ על לחצן כוונון התנוחה (17) שמתחת לחלק הקדמי של הבוסטר (18).
9. להחזרת הסלקל למצב ישיבה ממצב שכיבה, יש ללחוץ שוב על לחצן כוונון התנוחה (17) ולהטות את הסלקל מעלה תוך הפעלת לחץ קל על הבוסטר (18).

מערכת הגנה צדדית ליניארית ממכות (L.S.P.)

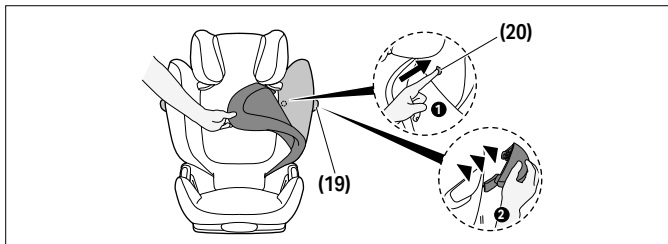

אם מערכת ההגנה הצדדית הליניארית ממכות (19) חוסמת את דלת הרכב, או אם היא תופסת מקום במושב הנוסע, ניתן להסיר אותה. לשם כך, יש ללחוץ על לחצן שחרור מערכת ההגנה הצדדית הליניארית ממכות (20). כדי שניתן יהיה להגיע אל הלחצן, יש להסיר את הכיסוי של משענת הגב. לחיבור מחדש של ה-L.S.P. (18) בחזרה לסלקל, יש לפעול על פי הוראות השליפה בסדר הפוך.



משענת ראש ניתנת להטיה

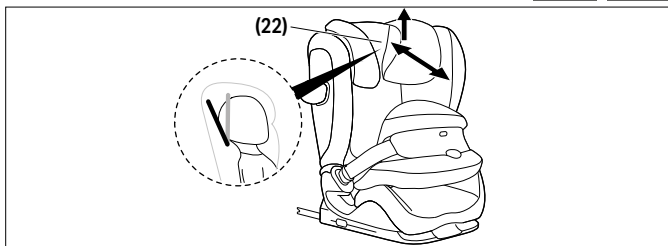

משענת הראש הניתנת להטיה (22) מסייעת במניעת הטיה מסוכנת של ראש הילד קדימה כשהוא ישן. ניתן לכוונן את המשענת לאחד משלושה מצבים. יש לדחוף את משענת הראש הניתנת להטיה (22) קדימה עד להגעה אל המיקום הרצוי.

יש לוודא שראש הילד ייגע תמיד במשענת הראש הניתנת להטיה. 

שלי הפ וחיבור של כיסוי המושב



אזהרה

כיסא הרכב לעולם לא ישמש ללא כיסוי כיסא הרכב. ודא שמשתמשים רק בכיסוי כיסא רכב מקורי של CYBEX, שכן הכיסוי מהווה חלק בלתי נפרד מביצועי ההגבלה.

ניתן להשיג כיסויים חלופיים אצל הקמעונאי שלך

הכיסוי של הסלקל מורכב חמישה חלקים (משענת ראש (x2), משענת גב, בוסטר, מגן מכה). אלה מוחזקים במקומם במספר מקומות על ידי כפתורי לחץ, וולקרו, ורצועות אלסטיות. לאחר שכל האביזרים שוחררו, ניתן להסיר את החלקים הנפרדים של הכיסוי.

להחזרת הכיסויים לסלקל, יש לפעול על פי הוראות השליפה בסדר הפוך.





אתה יכול לנקות את חלקי פלסטיק עם חומר ניקוי עדין ומים חמים.

⚠ אזהרה

הכיסוי הוא מרכיב בלתי נפרד מתכנון הבטיחות של המושב. לפיכך, אין להשתמש במושב הבטיחות ללא כיסוי או עם כיסוי של מושב בטיחות אחר.

① **הערה** ניתן לכבס את הכיסוי רק בטמפרטורה של 30°C ובתוכנית כביסה עדינה, אחרת צבע הבד עלול לדהות. יש לכבס את הכיסוי בנפרד מפריטי כביסה אחרים ואין לייבש במייבש או תחת אור שמש ישיר!

① **הערה** נא לא להשתמש בחומרי ניקוי כימיים או חומרי הבהרה בשום פנים ואופן!

טיפול במוצר



כדי להבטיח כי מושב המכונית שלך מספק את ההגנה המקסימלית, זה חיוני כדי לציית לנקודות הבאות:

- יש לבדוק את כל המרכיבים העיקריים של מושב הרכב באופן קבוע על נזק.
- חלקים מכאניים חייבים לעבוד ללא בעיות.
- ודא כי מושב המכונית אינו תקוע בין חלקים קשיחים, כגון דלת המכונית, מסילות המושב וכו', אשר עלולים להזיק לה.
- אם למשל מושב הרכב מושלק, הוא חייב להיבדק על ידי היצרן לפני בשימוש חוזר.

תוחלת חיים



כיסא הרכב הזה תוכנן כך שיוכל למלא את תפקידיו המיועדים בשימוש רגיל למשך חיי מוצר של עד 11 שנים. בלאי הדרגתי של הפלסטיק, למשל שנגרם מחשיפה לאור השמש (UV), יכול לגרום להידרדרות קלה בתכונות המוצר. מכיוון ששינויים בטמפרטורה גבוהה מאוד ולחצים בלתי צפויים אחרים הם נפוצים בכלי רכב, יש להקפיד על הנקודות הבאות:

- אם הרכב חשוף ישירות לאור שמש חזק למשך זמן רב, יש להסיר את כיסא הרכב מהרכב או לכסות אותו בבד קל.
- בדוק את כל חלקי הפלסטיק והמתכת של הכיסא באופן קבוע לנזק או שינוי צורה או צבע. אם אתה מבחין בשינוי כלשהו בכיסא הרכב, יש להשליך את הכיסא או לבדוק אותו ואולי להחליפו על ידי היצרן.
- שינויים בבד, במיוחד דהייה, הם נורמליים כאשר משתמשים בכיסא ברכב ואינם פוגעים בתפקוד הכיסא.

סילוק



כדי להגן על הסביבה אנו מבקשים מהמשתמש להפריד ולהיפטר הפסולת הנובעת בתחילה (האריזה) ובסוף השימוש (חלקי מוצר) של תוחלת פינוי פסולת מסודר בצורה שונה בהתאם. לרשויות המקומיות. על מנת להבטיח כי מושב המכונית מסולק בהתאם לתקנות, פנה לסוכנות הפינוי הפסולת באזורך או רשות מקומית. תמיד בתקנות הסילוק פסולת של המדינה שלך.

אזהרה ⚠

סכנת חנק!

שמור חומר אריזות פלסטיק מחוץ להישג ידם של ילדך.

אחריות היצרן



לך בזאת אחריות ל-3 שנים על מוצר זה. האחריות תקפה אך ורק בארץ, בה המוצר נמכר ללקוח במקור על ידי משווק קמעונאי. ניתן למצוא את תוכן האחריות, וכן את כל המידע הרלוונטי הדרוש לצורך הפעלת האחריות, בדף הבית שלנו בכתובת go.cybex-online.com/manufacturer-warranty-car-seats. אם מופיעה אחריות בתיאור הפריט, הזכויות שלך כלפינו בגין פגמים תישארנה כפי שהן.



ВИЗУАЛЕН ЕЗИК

ПРЕДУПРЕЖДЕНИЕ

Сигналната дума показва възможна опасна ситуация, която, ако не бъде избегната, може да доведе до смърт или сериозно нараняване.

ЗАБЕЛЕЖКА

Сигналната дума показва възможна опасна ситуация, която, ако не бъде избегната, може да доведе до повреда на продукта или друга собственост.



Съвети и специални функции, които улесняват използването на автомобилната седалка.



Учебно видео



правилно



Текст към реч



неправилно



Назад към
съдържанието



Слушаем
сигнал



СЪДЪРЖАНИЕ

СЕРТИФИЦИРАНЕ	524
БЕЗОПАСНОСТ	524
ЧАСТИ НА ПРОДУКТА	528
ПРАВИЛНО ПОЛОЖЕНИЕ В ПРЕВОЗНОТО СРЕДСТВО	529
МОНТИРАНЕ В ПРЕВОЗНОТО СРЕДСТВО	530
СВАЛЯНЕ ОТ ПРЕВОЗНОТО СРЕДСТВО	532
РЕГУЛИРАНЕ НА ОБЛЕГАЛКАТА ЗА ГЛАВА	533
ПРАВИЛЕН МОНТАЖ	534
ОБЕЗОПАСЯВАНЕ НА ДЕТЕТО С ПРОТИВОУДАРЕН КАЛЪФ 76 CM – 105 CM (МАКС. 21 КГ)	534
ПРЕВКЛЮЧВАНЕ ОТ ПРОТИВОУДАРНИЯ КАЛЪФ (76 CM – 105 CM) КЪМ ПРЕДПАЗНИЯ КОЛАН НА АВТОМОБИЛА (100 CM – 150 CM)	536
ОБЕЗОПАСЯВАНЕ НА ДЕТЕТО БЕЗ ПРОТИВОУДАРЕН КАЛЪФ 100 CM – 150 CM	537
РЕГУЛИРАНЕ НА НАКЛОНЕНОТО ПОЛОЖЕНИЕ	538
СИСТЕМА ЗА ЛИНЕЙНА ЗАЩИТА ОТ СТРАНИЧНИ УДАРИ (L.S.P.)	538
НАКЛАНЯЩ СЕ ПОДГЛАВНИК	539
СВАЛЯНЕ И ПОВТОРНО ЗАКАЧАНЕ НА КАЛЪФА ЗА СЕДАЛКА	540
ПОЧИСТВАНЕ	540
ГРИЖА ЗА ПРОДУКТА	541
ПРОДЪЛЖИТЕЛНОСТ НА ПОЛЗВАНЕ НА ПРОДУКТА	541
ИЗХВЪРЛЯНЕ	542
ГАРАНЦИЯ НА ПРОИЗВОДИТЕЛЯ	542



СЕРТИФИЦИРАНЕ

UN R129/04

CYBEX Pallas G3 с противоударен калъф:

76 см – 105 см, над 15 месеца, макс. 21 кг

CYBEX Pallas G3 с автоматичен триточков колан: 100 см – 150 см

Възраст: над 15 месеца до припл. 12 години

Благодарим Ви, че се спряхте на **Pallas G3** при избора Ви на седалка за автомобил.

БЕЗОПАСНОСТ



ВАЖНО Внимателно прочетете това ръководство на потребителя преди да монтирате седалката за автомобил във вашето превозно средство и винаги го дръжте под ръка за справки в бъдеще.

▲ ПРЕДУПРЕЖДЕНИЕ

Смърт или сериозно нараняване може да настъпи, ако не следвате инструкциите на производителя.

За да бъде детето Ви надеждно защитено, от изключително значение е да използвате седалката за автомобил както е описано в това ръководство за потребителя.

▲ ПРЕДУПРЕЖДЕНИЕ

Смърт или сериозно нараняване може да настъпи, ако се използват неразрешени модифицирани автомобилни седалки.

Без одобрението на Органа за типово одобрение, седалката за автомобил по никакъв начин не може да бъде променяна или към нея да се правят допълнения.

Важна информация

- Това детско столче за кола е одобрено съгласно UN R129/04.
- Седалката за автомобил може да се монтира единствено на седалки на превозни средства, които са одобрени за използване на системи за обезопасяване на деца, в съответствие с ръководството на автомобила.
- Не използвайте преди детето Ви да е навършило 15 месеца и преди да е достигнало ръст 76 см. Не използвайте повече, ако са превишени максималното тегло на детето от 21 kg или ръст от 125 cm.
- За да осигури седалката за автомобил най-добрата възможна защита, винаги използвайте линейната защита от странични удари (L.S.P.) от страната на вратата.
- Седалката за автомобил също така е изпитана и одобрена за използване без разгъната линейна защита от странични удари (L.S.P.).
- Линейната защита от странични удари (L.S.P), гледаща към вътрешността на автомобила, трябва да бъде сгъната навътре, ако седалката за автомобил се използва на предната седалка за пътник или ако друго лице седи на задната седалка на превозното средство.
- Когато затваряте вратата на превозното средство или регулирате задната седалка, винаги проверявайте дали седалката за автомобил не е притисната към някаква повърхност.
- Не използвайте седалката за автомобил повече от 10 години. Седалката за автомобил е подложена на силно натоварване по време на жизнения си цикъл, което води до изменения в качеството на нейните материали с течение на времето.
- Седалката за автомобил е снабдена с вградена система на въздушни възглавници. Тя също така е изпитана и одобрена за използване без активна система на въздушните възглавници.



- НЕ се опитвайте да разглобявате част, която не е предназначена за премахване, да модифицирате или добавяте каквато и да е част към столчето. Строго препоръчваме да не премахвате фиксирани части като защитния щит. Гаранцията ще бъде анулирана, ако се използват неоригинални части или аксесоари.
- НЕ се опитвайте да изхвърляте детското столче за кола сами чрез битови отпадъци. Моля, следвайте инструкциите за изхвърляне, посочени в това ръководство за потребителя.

Инструкции за безопасност

▲ ПРЕДУПРЕЖДЕНИЕ

Риск от нараняване от незакрепено детско столче за кола

В случай на аварийно спиране или инцидент, незакрепеното детско столче за кола може да доведе до наранявания на вашето дете.

- При обезопасяване на детето с противоударния калъф (76 см – 105 см, над 15 месеца, макс. 21 кг), прикрепването на ISOFIX заключващите рамена не е достатъчно: абсолютно необходимо е допълнително да прикрепите горния обезопасителен колан.
- Горният обезопасителен колан може да се закопчае в отбелязаната точка за закрепване.
- Детското столче трябва винаги да е правилно обезопасено в автомобила, дори когато не се използва.

▲ ПРЕДУПРЕЖДЕНИЕ

Риск от нараняване от незакрепени предмети

В случай на аварийно спиране или инцидент, незакрепените предмети могат да доведат до наранявания на вашето дете или други пътници.

- Багаж или всякакви други предмети в автомобила трябва винаги да са здраво закрепени. В противен случай може да се подхвърлят в колата, което може да причини фатални наранявания.

⚠ ПРЕДУПРЕЖДЕНИЕ**Опасност за живота поради екстремни температури**

Ако децата са изложени на екстремни температури за продължителен период, съществува риск от нараняване или дори смърт.

- Никога не оставяйте детето си без надзор в колата.

⚠ ПРЕДУПРЕЖДЕНИЕ**Риск от изгаряния от горещи компоненти**

Частите в системата за обезопасяване на деца се загреват на слънце и евентуално могат да изгорят кожата на детето.

- Защитете детето и детското столче от директно излагане на слънце.

⚠ ПРЕДУПРЕЖДЕНИЕ**Risk of injury from damaged car seat**

Риск от нараняване от повредено детско столче за кола
Произшествие може да повреди детското столче, като е възможно това да не се забелязва с просто око.

- Моля, сменете столчето след произшествие. В случай на съмнение, моля, консултирайте се с Вашия търговец или с производителя.

ЧАСТИ НА ПРОДУКТА

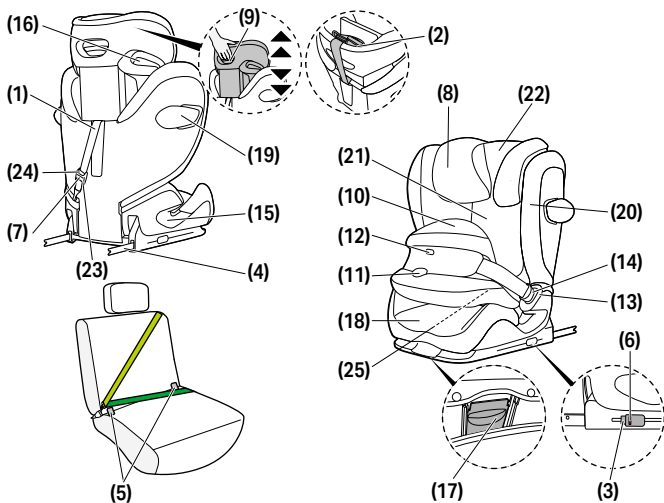

(1) Горен обезопасителен колан

(2) Позиция за стопиране на горния колан

(3) Бутони за освобождаване ISOFIX

(4) Заклучващи рамена ISOFIX

(5) Точки на закрепване ISOFIX

(6) Индикатор за безопасност ISOFIX

(7) Индикатор за безопасност на горния колан

(8) Регулируем подглавник

(9) Регулатор на височината на подглавника

(10) Противоударен калъф (76 см – 105 см)

(11) Регулиращ бутон

(12) Индикатор за заключване

(13) Закопчалка за колан

(14) Език на ключалката

(15) Водач на подвижния колан (100 см – 150 см)

(16) Водач на колана през рамо (100 см – 150 см)

(17) Бутон за настройка на позицията

(18) Бустер

(19) Система за Линейна защита от странични удари (L.S.P.)

(20) Освобождаване на защитата от странични удари бутон

(21) Облегалка

(22) Накляющ се подглавник

(23) Регулатор на горния колан

(24) Бутон за настройка на горния колан

(25) Съхранение на упътването за употреба купе

ПРАВИЛНО ПОЛОЖЕНИЕ В ПРЕВОЗНОТО СРЕДСТВО

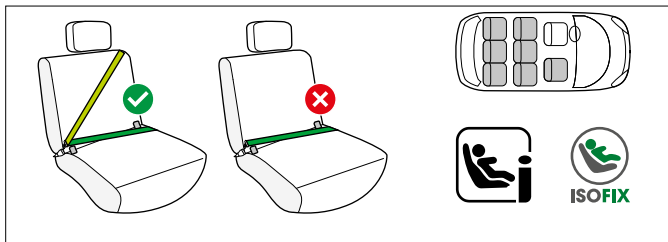

76 см – 105 см; над 15 месеца с противоударен калъф

Това е подобрена система за обезопасяване на деца i-Size. Одобрена е в съответствие с Разпоредба на ООН № R129/04 за използване в съвместими с i-Size позиции на седалки на автомобили, както е посочено от производителите на автомобили в техните указания за употреба.

Ако седалката на автомобила е маркирана с това лого, тя обикновено е подходяща за използване с всички i-Size детски седалки.

Въпреки това, тъй като могат да възникнат някои препятствия, препоръчваме да проверите нашия списък за съвместимост на автомобилите.

Ако вашият автомобил няма позиция на седалки по i-Size, моля, проверете списък за типа автомобили.

Можете да получите най-актуалната версия от go.cybex-online.com/pallas-g3-car-compatibility.

100 см – 150 см; с автоматичен триточков колан

Детското столче може да се използва обикновено на седалките на автомобила, които са оборудвани с автоматичен триточков колан. Въпреки това, тъй като могат да възникнат някои



препятствия, препоръчваме да проверите нашия списък за съвместимост на автомобилите.

Ако вашето превозно средство не е в списъка, моля, свържете се с нашия екип за обслужване на клиенти.

Можете да получите най-актуалната версия от go.cybex-online.com/pallas-g3-car-compatibility.

⚠ ВНИМАНИЕ

Столчето не трябва да се ползва в автомобили с двучков или надбедрен колан. Ако това се случи, при инцидент може да последват тежки, дори фатални наранявания за детето.

За използване с триточков колан в диапазона на височината 100 см – 150 см има възможност за използване без ISOFIX и горен колан (Top Tether). В този случай столчето трябва винаги да се обезопаси с триточков колан, дори когато няма дете в седалката.

В изключителни случаи детското столче за автомобил може да се използва и на предната пътническа седалка. Винаги спазвайте препоръките на производителя на автомобила.

💡 Над височина на детето от 135 см съвместимостта между столчето за кола и автомобила Ви може да бъде намалена.

МОНТИРАНЕ В ПРЕВОЗНОТО СРЕДСТВО

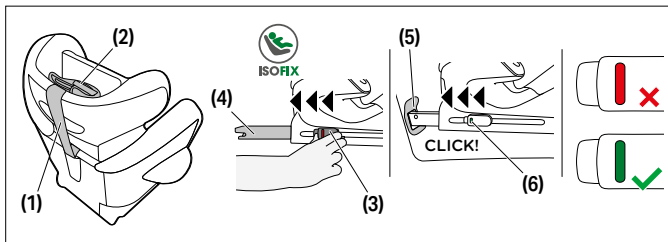

1. Винаги се уверявайте, че ...
 - облегалките в превозното средство са блокирани в изправено положение.
 - при монтиране на детското столче на предната пътническа седалка.
2. Откачете горния обезопасителен колан **(1)** от позицията за стопиране **(2)**.
3. Преди монтажа се уверете, че детската седалка е в положение за сядане.
4. Освободете бутоните за освобождаване ISOFIX **(3)**, за да удължите заключващите рамена ISOFIX **(4)**.

💡 И двата бутона за освобождаване ISOFIX могат да бъдат освободени поотделно, като това позволява на заключващите рамена ISOFIX да се регулират независимо едно от друго.

5. Избутайте заключващите рамена ISOFIX **(4)** от основата до BG най-далечната им точка.
6. Поставете детското столче на подходящата седалка в автомобила.

ⓘ **ЗАБЕЛЕЖКА** Върху седалките на някои автомобили, направени от чувствителни материали, употребата на седалки за коли може да остави следи и/или да причини обезцветяване. За да предотвратите това, можете да постелите одеяло, кърпа или нещо подобно под седалката за автомобил, за да защитите седалката на превозното средство.

7. Натиснете заключващите рамена ISOFIX **(4)** в точките на закрепване ISOFIX **(5)**, докато се заключат с ясен звук „ЩРАК“. Двата индикатора за безопасност ISOFIX **(6)** ще сменят цвета от червено към зелено.
8. Уверете се, че столчето е обезопасено, като се опитате да го извадите от точките на закрепване на ISOFIX **(5)**.

9. Натиснете детското столче към облегалката на седалката на автомобила, докато прилепне плътно се изравни с нея.

💡 Придвижването на седалката за автомобил настрани също ще я закрепи към облегалката.

💡 Ако подглавникът на автомобила пречи, издърпайте го до най- горна степен или го свалете (освен при обърнати назад седалки на автомоила).

10. Прекарайте горния обезопасителен колан **(1)** право през седалката на автомобила и го застопорете с помощта на карабина върху точката за закрепване на автомобила Ви.

💡 Ако е необходимо, горният обезопасителен колан може да се удължи като натиснете бутона за регулирането му.

11. Затегнете горния обезопасителен колан **(1)** докато индикаторът за безопасност на горния колан **(7)** не стане зелен.

💡 Прекарайте горният обезопасителен колан под подглавника на автомобилната седалка. Никога не прекарвайте горния обезопасителен колан над подглавника на автомобилната седалка.

СВАЛЯНЕ ОТ ПРЕВОЗНОТО СРЕДСТВО

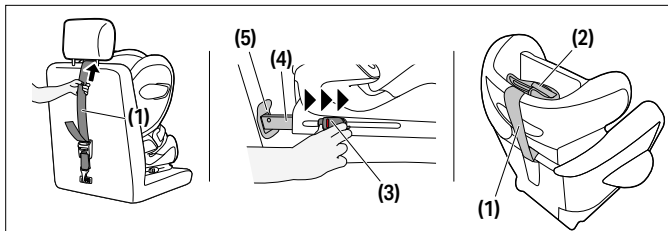

Изпълнете стъпките за монтаж в обратен ред.

1. Разхлабете горния обезопасителен колан **(1)**.
2. Отключете точките на обезопасяване на ISOFIX **(4)** от двете страни, като натиснете бутоните за освобождаване **(3)** и ги дръпнете едновременно.
3. Издърпайте столчето от точките на закрепване на ISOFIX **(5)**.
4. Свалете детското столче и натиснете заключващите рамене ISOFIX **(4)** изцяло назад до позицията на транспортиране.
5. Закачете горния обезопасителен колан **(1)** в позицията за стопиране **(2)**.

РЕГУЛИРАНЕ НА ОБЛЕГАЛКАТА ЗА ГЛАВА

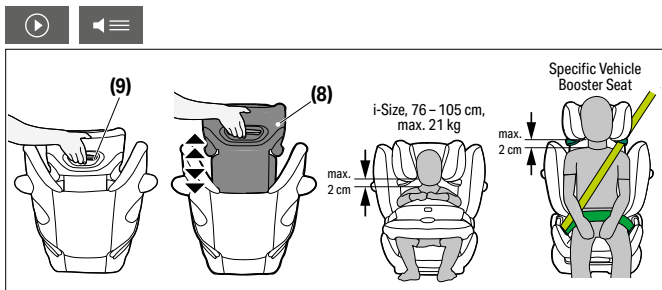

Регулируемият подглавник **(8)** може да се регулира с помощта на регулатора за височина на подглавника **(9)** отзад на подглавника **(8)**.

Регулирайте подглавника така, че макс. 2 см да останат между рамото на детето и подглавника.

💡 Височината на подглавника все още може да се регулира, докато столчето е монтирано в колата.

ПРАВИЛЕН МОНТАЖ

	76 см – 105 см, макс. 21 кг	100 см – 150 см
Режим на монтаж	с противоударен калъф	без противоударен калъф
Installation		

ОБЕЗОПАСЯВАНЕ НА ДЕТЕТО С ПРОТИВОУДАРЕН КАЛЪФ 76 CM – 105 CM (МАКС. 21 КГ)

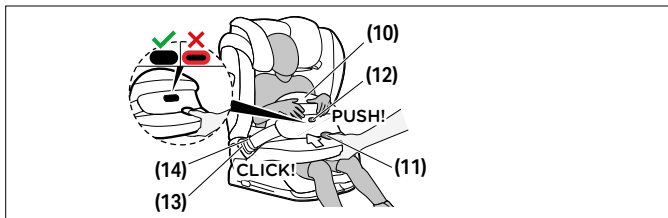

1. Задействайте противоударния калъф **(10)** като натиснете бутона за регулиране **(11)** и в същото време дръпнете защитата от удар напред.
2. Освободете закопчалката за колян **(13)** на противоударния калъф **(10)** като натиснете червения бутон за освобождаване на седалката за автомобил и поставете противоударния калъф до седалката за автомобил
3. Поставете детето си в седалката за автомобил.

💡 Уверете се, че подглавникът е правилно регулиран.

4. Поставете обратно противоударния калъф **(10)** и поставете езика на колана **(14)** на противоударния калъф в съответната закопчалка за колан **(13)** на седалката за автомобил. Уверете се, че закопчалката за колан се заключва на място като се чуе "ЩРАК". Коланите не трябва да са усукани.
5. Дръпнете нагоре противоударния калъф **(10)**, за да проверите дали закопчалката за колан **(13)** е заключена правилно на място.
6. Натиснете регулиращия бутон **(11)** и приближете противоударния калъф **(10)** към детето. Преместете леко противоударния калъф **(10)**, като го наклоните назад и напред, за да постигнете оптимално прилягане и позиция. Противоударният калъф **(10)** трябва да приляга плътно към тялото и таза на детето. Когато освободите регулиращия бутон **(11)**, индикаторът за заключване **(12)** трябва да бъде напълно заключен.

💡 Ако индикаторът за заключване показва червено, противоударният калъф не е фиксиран правилно. Натиснете внимателно към противоударния калъф, докато индикаторът за заключване се задейства.

💡 Всеки път, когато пристягате детето, проверявайте дали противоударният калъф приляга добре.

ПРЕВКЛЮЧВАНЕ ОТ ПРОТИВОУДАРНИЯ КАЛЪФ (76 CM – 105 CM) КЪМ ПРЕДПАЗНИЯ КОЛАН НА АВТОМОБИЛА (100 CM – 150 CM)

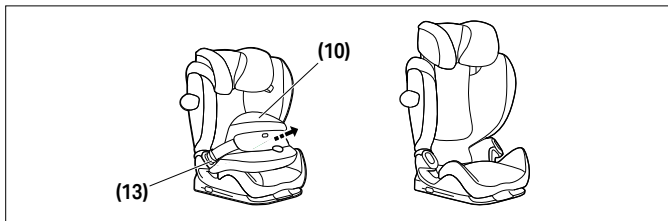

високо от 105 cm или тежи над 21 kg.

Отворете и двете катарамии на противоударния калъф **(13)** и свалете противоударния калъф

💡 Имайте предвид, че използването на седалката без противоударен калъф не е разрешено преди детето Ви да достигне височина ≥ 100 cm.

💡 Дръжте противоударния калъф на безопасно и сигурно място.



ОБЕЗОПАСЯВАНЕ НА ДЕТЕТО БЕЗ ПРОТИВОУДАРЕН КАЛЪФ 100 CM – 150 CM

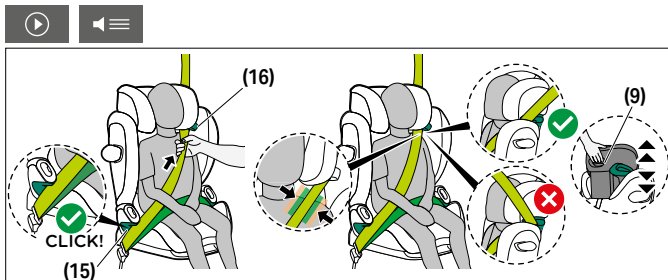

1. Придвигнете колана на седалката на автомобила около своето дете и поставете езика на колана в закопчалката на колана. Трябва да се законтри на място и да се чуе звук «ЩРАК».
2. Поставете подвижния колан в зелените водачи на подвижния колан **(15)** на детското столче.
3. Стегнете долната част на колана.
4. От страната на седалката на автомобила до закопчалката на колана, коланът през рамо и подвижният колан трябва да се поставят заедно във водача на подвижния колан **(15)**.
5. Поставете колана през рамо през водача му **(16)** докато не влезе във водача на колана.
6. Стегнете горната част на колана.
7. Уверете се, че коланът през рамо минава през ключицата на детето и не докосва врата му. Ако е необходимо, регулирайте височината на подглавника **(8)**, за да промените позицията на колана.

РЕГУЛИРАНЕ НА НАКЛОНЕНОТО ПОЛОЖЕНИЕ

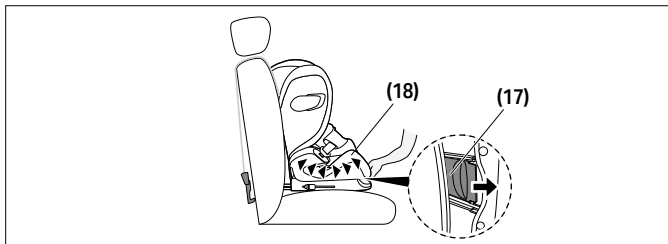

1. За да поставите седалката в легнало положение, натиснете бутона за настройка на позицията **(17)** от долната страна на предната част на бустера **(18)**.
2. За да върнете седалката от легнало положение в седнало положение, натиснете бутона за настройка на позицията **(17)** отново и насочвайте седалката нагоре с лек натиск върху бустера **(18)**.

СИСТЕМА ЗА ЛИНЕЙНА ЗАЩИТА ОТ СТРАНИЧНИ УДАРИ (L.S.P.)

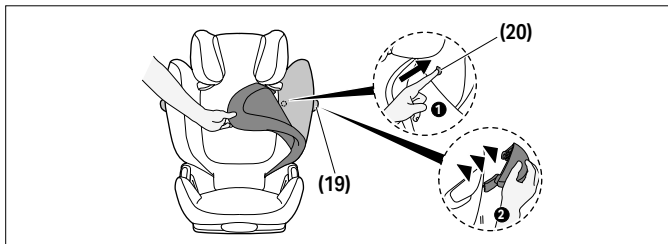

Ако системата „Линейна защита от странични удари“ **(19)** не отговаря на стандарта на вратата на автомобила или ако навлиза в пространството на пътническата седалка, може да я откачите. За да направите това, натиснете бутона за освобождаване на защитата от странични удари **(20)**.

За да достигнете този бутон, трябва да свалите калъфа на облегалката. За да прикрепите отново L.S.P. **(19)** към седалката, следвайте инструкциите за сваляне в обратен ред.

НАКЛАНЯЩ СЕ ПОДГЛАВНИК

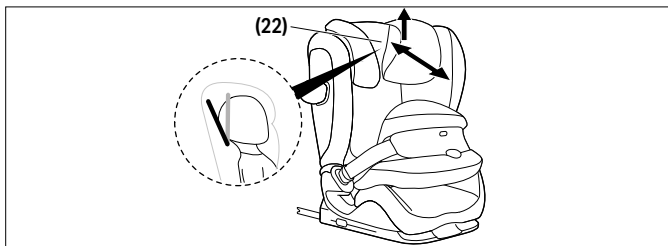

Накланящият се подглавник **(22)** помага при предпазване на главата на детето от опасно накланяне напред по време на сън.

Той може да се настрои на една от трите позиции.

накланяне на накланящия се подглавник **(22)** напред, докато достигне желаната позиция.

💡 Главата на детето трябва винаги да е облегната на накланящия се подглавник.



СВАЛЯНЕ И ПОВТОРНО ЗАКАЧАНЕ НА КАЛЪФА ЗА СЕДАЛКА



⚠ ПРЕДУПРЕЖДЕНИЕ

Седалката за автомобил никога не трябва да се използва без калъфа за седалката за автомобил. Използвайте единствено оригинален калъф за седалка за автомобил CYBEX, тъй като калъфът представлява неразделна част от ефективността на системата за обезопасяване. Можете да получите резервни капаци от вашия търговец на дребно.

Калъфът на детското столче се състои от пет части (подглавник (x2), облегалка, бустер и противоударен калъф). Те се придържат на място в няколко точки чрез копчета тик-так, велкро и ластични ленти. След като всички приставки са освободени, отделните части на калъфа може да се свалят.

За да поставите калъфа обратно на столчето, следвайте инструкциите за сваляне в обратен ред.

ПОЧИСТВАНЕ



Пластмасовите части се чистят с мека кърпа, мек почистващ препарат и топла вода.

⚠ ПРЕДУПРЕЖДЕНИЕ

Калъфката на столчето е важна част от дизайна за безопасност. Не го ползвайте без калъфка или с такава от друго столче.

- ① **ЗАБЕЛЕЖКА** Калъфът може да се пере само на 30 °C, с програма за деликатно пране, в противен случай платът на калъфа може да се обезцвети. Моля перете калъфа отделно от останалото пране и не го сушете в сушилня или на пряка слънчева светлина!



- i ЗАБЕЛЕЖКА** Не почиствайте със силни химикали или белина.

ГРИЖА ЗА ПРОДУКТА



С цел гарантиране максимална защита за детето е важно да се спазват следните точки:

- Редовно проверявайте всички по-големи и важни части на столчето за повреди. Механичните части трябва да работят безпроблемно.
- Уверете се, че не притискате или удряте столчето с вратата на автомобила.
- Ако столчето бъде изпуснато на земята трябва да го дадете за тестване на производителя преди да го ползвате отново.

ПРОДЪЛЖИТЕЛНОСТ НА ПОЛЗВАНЕ НА ПРОДУКТА



Това столче за кола проектирано така, че да изпълнява функциите си безпроблемно приблизително 11 години. С времето е възможно да се случи естествено износване на пластмасата причинено например от излагане на слънце (UV лъчи), което леко нарушава вида на продукта. Тъй като колите са изложени на силни температурни разлики или други непредвидими обстоятелства, обърнете внимание на следното:

- Ако колата е изложена за дълго време на пряко слънце, столчето трябва да се изкара или покрие с плат.
- Редовно проверявайте всички метални части за повреди или промени в цвета и формата. Ако забележите промени, столчето трябва да мине основен преглед или евентуално заменено.
- Избледняване или промяна в цвета е нормална с годините на употреба и не влияе на функциите на столчето.



ИЗХВЪРЛЯНЕ



За да защитим околната среда, молим потребителя да разделя и изхвърля отпадъците, възникващи в началото (опаковка) и в края (части на продукта) на жизнения цикъл на детското столче за кола. Извозването на отпадъци се организира по различен начин в зависимост от местните власти. За да се уверите, че детското столче за кола се изхвърля в съответствие с разпоредбите, свържете се с агенцията за извозване на отпадъци или местната власт във вашия район. Винаги спазвайте разпоредбите за изхвърляне на отпадъци във вашата страна.

⚠ ПРЕДУПРЕЖДЕНИЕ

Опасност от задушаване!

Пазете пластмасовите опаковки далече от детето.

ГАРАНЦИЯ НА ПРОИЗВОДИТЕЛЯ



CYBEX GmbH (Riedingerstr. 18, 95448 Bayreuth, Германия) Ви дава 3 години гаранция за този продукт. Тази гаранция е в сила в страната, където продуктът първоначално е продаден от търговец на дребно на клиент.

Съдържанието на гаранцията и цялата важна информация, необходима за упражняването на гаранцията може да се намери на нашия уеб сайт

go.cybex-online.com/manufacture-warranty-car-seats. Ако в описанието на продукта е показана гаранция, Вашите законни права срещу нас при неизправности остават незасегнати.



ВИЗУЕЛНИ ЈЕЗИК

УПОЗОРЕЊЕ

Сигнална реч указује на могућу опасну ситуацију која, ако се не избегне, може довести до смрти или озбиљних повреда.

НАПОМЕНА

Сигнална реч указује на могућу опасну ситуацију која, ако се не избегне, може довести до оштећења производа или друге имовине.



Савети и посебне карактеристике које олакшавају коришћење аутоседишта.



Видео са
упутствима



Тачно



Текст у говор



Погрешно



Повратак
на садржај



Звучни сигнал



САДРЖАЈ

СЕРТИФИКАЦИЈА	545
БЕЗБЕДНОСТ	545
ДЕЛОВИ ПРОИЗВОДА	550
ПРАВИЛАН ПОЛОЖАЈ У ВОЗИЛУ	551
ПОСТАВЉАЊЕ У ВОЗИЛО	552
УКЛАЊАЊЕ ИЗ ВОЗИЛА	554
РОПОДЕШАВАЊЕ НАСЛОНА ЗА ГЛАВУ	555
ИСПРАВАН НАЧИН ИНСТАЛАЦИЈЕ	556
ОСИГУРАВАЊЕ БЕЗБЕДНОСТИ ДЕТЕТА ПОМОЋУ ШТИТА ПРОТИВ УДАРА: 76 ЦМ – 105 ЦМ (МАКС. ТЕЖИНА 21 КГ)	556
ПРЕБАЦИВАЊЕ СА ШТИТА ПРОТИВ УДАРА (76 ЦМ – 105 ЦМ) НА ПОЈАС У ВОЗИЛУ (100 ЦМ – 150 ЦМ)	557
ОСИГУРАВАЊЕ БЕЗБЕДНОСТИ ДЕТЕТА БЕЗ ШТИТА ПРОТИВ УДАРА: 100 ЦМ – 150 ЦМ	558
ПОДЕШАВАЊЕ НАГНУТОГ ПОЛОЖАЈА	559
ЛИНЕАРНА ЗАШТИТА ОД БОЧНОГ УДАРА (L.S.P. СИСТЕМ)	559
НАСЛОН ЗА ГЛАВУ ПОДЕСИВОГ НАГИБА	560
УКЛАЊАЊЕ И ПОНОВНО ПОСТАВЉАЊЕ ПОКРИВАЧА АУТО СЕДИШТА	561
ЧИШЋЕЊЕ	561
НЕГА О ПРОИЗВОДУ	562
ЖИВОТНИ ВЕК ПРОИЗВОДА	562
ОДЛАГАЊЕ	563
ПРОИЗВОЂАЧКА ГАРАНЦИЈА	563



СЕРТИФИКАЦИЈА

UN R129/04

CYBEX Pallas G3 помоћу штита против удара:

76 цм – 105 цм, > 15 м, макс. тежина 21 кг

CYBEX Pallas G3 помоћу аутоматског појаса с три тачке

везивања: 100 цм – 150 цм

Старост: > 15 месеци до приближно 12 година

Hvala vam što ste se odlučili za **Pallas G3** prilikom izbora auto sedišta.

БЕЗБЕДНОСТ



ВАЖНО Пре него што ауто седиште уградите у своје возило пажљиво прочитајте ово упутство за употребу и увек га држите при руци за будуће коришћење.

⚠ УПОЗОРЕЊЕ

Смрт или озбиљна повреда може настати ако не пратите упутства произвођача. Да бисте прописно заштитили своје дете, од суштинске је важности да користите ауто седиште како је описано у овом Водичу за кориснике.

⚠ УПОЗОРЕЊЕ

Смрт или озбиљна повреда може настати ако се користе неовлашћена модификована ауто седишта. Без одобрења Управе за одобравање типова, ауто седиште се не сме мењати нити допуњавати ни на који начин.



Важне информације

- Ова ауто-седишта је одобрена према УН Р129/04.
- Не користити док дете не напуни 15 месеци и не достигне висину од 76 цм.
- Ово дечје ауто седиште се монтира само на седиштима возила која су одобрена за коришћење дечјих ауто седишта у складу са приручником возила.
- Намењено је само за седишта возила са аутоматским појасом с три тачке везивања одобреним у складу са регулативом 16 УН или сличним стандардом.
- Немојте да користите ниједну другу тачку за везивање осим оних које су описане у упутству и обележене на дечјем ауто седишту.
- Цела површина наслона за леђа дечјег ауто седишта мора да буде прислоњена о наслон за леђа возила.
- Рамени појас мора увек да иде нагоре и назад у спуштеном положају. Никада не сме да иде преко горње тачке везивања појаса у возилу.
- Копча за појас у возилу никад не сме да пређе преко вођице појаса седишта. Ако је каиш појаса предугачак, дечје седиште се не може користити у овом положају у возилу.
- Ауто појас са три тачке везивања мора да пролази кроз тачно одређене вођице. Вођице за појас су детаљно описане у овом приручнику и означене су зелени бојом на дечјем ауто седишту.
- Појас преко крила треба поставити што ниже преко дететовог крила како би имао оптимални ефекат у случају несреће.
- Пре сваке употребе проверите да ли је аутоматски појас возила с три тачке везивања правилно везан и да ли чврсто пријања уз тело детета. Немојте никада увртати појас!
- Сви појасеви морају бити чврсто зетегнути и не смеју бити уврнути!

- Наслон за главу пружа максималну заштиту и удобност само ако је оптимално прилагођен, и истовремено обезбеђује да рамени појас буде несметано везан.
- Уколико висина детета износи између 76 цм – 100 цм, штит против удара је обавезан.
- Увек проверите да делови дечјег ауто седишта нису прикљештени вратима аутомобила или приликом подешавања задњег седишта.
- Ово дечје ауто седиште је такође испитано и хомологовано без линеарне заштите од бочног удара.
- Немојте користити ово дечје ауто седиште више од 11 година. Дечје ауто седиште је изложено разним утицајима током употребе, што може довести до промена у квалитету материјала.
- НЕ покушавајте да раставите део који није намењен за уклањање, модификујете или додате било који део на седиште. Строго саветујемо да не уклањате фиксне делове као што је заштитни штит. Гаранција ће бити поништена ако се користе неоригинални делови или додаци.
- НЕ покушавајте сами да одложите ауто-седиште путем кућног отпада. Молимо вас да пратите упутства за одлагање наведена у овом корисничком приручнику.



Упутства за безбедност

⚠ УПОЗОРЕЊЕ

Ризик од повреде због несигурног ауто седишта

У случају наглог заустављања или несреће, несигурно ауто седиште може довести до повреда вашег детета.

- Приликом осигуравања безбедности детета помоћу штита против удара (76 цм – 105 цм, > 15 месеци, макс. тежина 21 кг), није довољно само причврстити ISOFIX ручице за закључавање, већ је апсолутно неопходно притом причврстити и Топ Тетхер систем везивања.
- Топ Тетхер систем везивања се може причврстити само на означеном месту.
- Дечје ауто седиште мора увек бити обезбеђено на прописан начин сигурносним појасом возила, чак и када се возило не користи.

⚠ УПОЗОРЕЊЕ

Ризик од повреде због несигурних предмета

У случају наглог заустављања или несреће, несигурни предмети могу довести до повреда вашег детета или других путника.

- Пртљак и други предмети у возилу, који могу бити опасни и изазвати повреде, морају увек бити причвршћени и обезбеђени у аутомобилу. Уколико нису причвршћени и обезбеђени, могу се преврнути током вожње и изазвати фаталне повреде.

⚠ УПОЗОРЕЊЕ

Опасност по живот због екстремних температура

Ако су деца изложена екстремним температурама током дужег периода, постоји ризик од повреда или чак смрти.

- Никада не остављајте дете без надзора у аутомобилу.

⚠ УПОЗОРЕЊЕ**Ризик од опекотина од врућих делова**

Делови ауто седишта могу се загрејати када су изложени директној сунчевој светлости и могу потенцијално опећи кожу вашег детета.

Делови система за обезбеђивање детета се греју на сунцу и дете може да добије опекотине.

- Заштитите дете и ауто седиште од директне изложености сунцу.

⚠ УПОЗОРЕЊЕ**Ризик од повреде због оштећеног ауто седишта**

Уколико дође до саобраћајне незгоде, дечје ауто седиште се може оштетити, иако ова оштећења не морају бити видљива голим оком.

- Замените дечје ауто седиште после саобраћајне незгоде. Ако имате питања и недоумице, обратите се произвођачу дечјих ауто седишта.

ДЕЛОВИ ПРОИЗВОДА

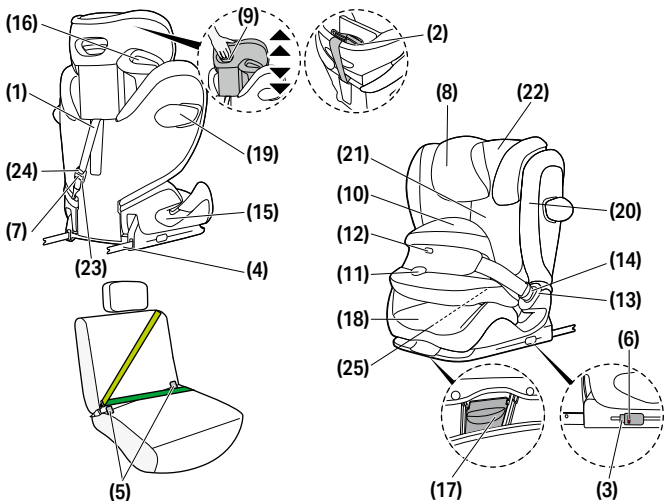

- (1)** Појас Top Tether система везивања
(2) Положај Top Tether система везивања у мировању
(3) ISOFIX дугмад за отпуштање
(4) ISOFIX ручице за закључавање
(5) ISOFIX тачке за учвршћивање
(6) ISOFIX безбедносни индикатор
(7) Безбедносни индикатор Top Tether система везивања
(8) Подесив наслон за главу
(9) Регулатор за подешавање висине наслона за главу
(10) Штит против удара (76 цм – 105 цм)
(11) Дугме за подешавање
(12) Индикатор закључавања
(13) Колча појаса
(14) Језичак копче
(15) Вођица за појас преко крила (100 цм – 150 цм)
(16) Вођица за рамени појас (100 цм – 150 цм)
(17) Дугме за подешавање
(18) Бустер
(19) Линеарна заштита од бочног удара (L.S.P. систем)
(20) Дугме за отпуштање заштите од бочног удара
(21) Наслон за леђа
(22) Наслон за главу подесивог нагиба
(23) Регулатор за подешавање Top Tether система везивања
(24) Дугме за подешавање Top Tether система везивања
(25) Одељак за чување приручника за кориснике

ПРАВИЛАН ПОЛОЖАЈ У ВОЗИЛУ

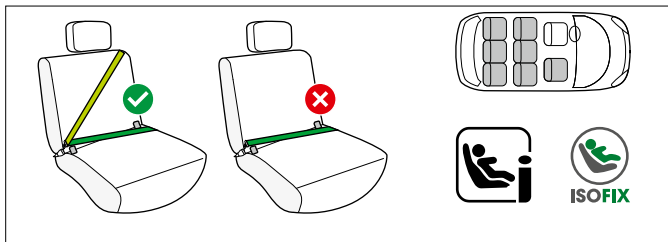

76 цм – 105 цм; > 15 м са штитником од удара

Ово је унапређени дечји заштитни систем i-Size. Одобрено је према Правилнику УН бр. Р129/04, за употребу на позицијама у возилу компатибилним са i-Size стандардом, како је наведено од стране произвођача возила у упутству за употребу возила.

Ако је седиште возила означено овим логотипом, генерално је погодно за употребу са свим i-Size ауто седиштима.

Ипак, пошто могу настати неке препреке, препоручујемо да проверите нашу листу компатибилности аутомобила.

Ако ваше возило нема позицију за седење i-Size, проверите листу типа возила. Најновију верзију можете добити на go.cybex-online.com/pallas-g3-car-compatibility.

100 цм – 150 цм; с аутоматским појасом у три тачке

Ауто седиште се генерално може користити на седиштима возила која су опремљена аутоматским појасом у три тачке.

Ипак, пошто могу настати неке препреке, препоручујемо да проверите нашу листу компатибилности аутомобила.

Ако ваше возило није на листи, молимо вас да контактирате наш тим за корисничку подршку. Најновију верзију можете добити на go.cybex-online.com/pallas-g3-car-compatibility.



⚠ УПОЗОРЕЊЕ

Дечје седиште није погодно за употребу са двотачковним или појасом за крило. Ако је седиште причвршћено двотачковним појасом, несрећа може резултирати тешким или чак смртоносним повредима детета.

За употребу са појасом у три тачке између опсега висине 100 цм – 150 цм, постоји могућност употребе без ISOFIX система и горњег појаса. У овом случају, ауто седиште мора увек бити осигурано појасом у три тачке чак и када се дете не налази у седишту.

У изузетним случајевима, ауто седиште се може користити и на сувозачевом седишту. Увек се придржавајте препорука произвођача возила.

💡 Када висина детета премаши 135 цм, компатибилност између ауто седишта и вашег возила може се смањити.

ПОСТАВЉАЊЕ У ВОЗИЛО

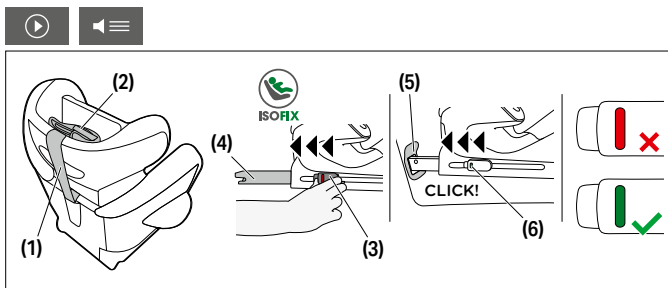

1. Увек проверите:

- да ли је наслон за леђа у возилу фиксиран у усправном положају.
- приликом постављања дечјег седишта на предње седиште путничког аутомобила, одмакните седиште возила најдаље што можете а да то не утиче на вођице појаса.

2. Откачите Top Tether систем везивања **(1)** из положаја мировања Top Tether система **(2)**.
3. Пре него што га наместите, проверите да ли је дечије ауто седиште у усправном положају.
4. Притисните ISOFIX дугмад за отпуштање **(3)** да бисте извукли ISOFIX ручице за закључавање **(4)**.

💡 ISOFIX дугмад за отпуштање се могу појединачно притискати, што вам омогућава да сваку ISOFIX ручицу за закључавање прилагодите својим потребама.

5. Гурните ISOFIX ручице за закључавање **(4)** до краја.
6. Поставите дечје седиште на одговарајуће седиште аутомобила.

💡 **НАПОМЕНА** На неким седиштима за возила направљеним од осетљивих материјала, употреба седишта за аутомобил може оставити трагове и/или довести до блеђења боје. Да бисте то избегли, можете да поставите ћебе, пешкир или сличан подметач испод седишта за аутомобил да бисте заштитили седиште у возилу.

7. Гурните ISOFIX ручице за закључавање **(4)** у ISOFIX тачке за учвршћивање **(5)** и кад чујете звук „шкљоцаја”, знаћете да су добро укопчане. Два ISOFIX безбедносна индикатора **(6)** промениће боју из црвене у зелену.
8. Проверите да ли је седиште осигурано тако што ћете покушати да га извучете из ISOFIX тачака за учвршћивање **(5)**.
9. Гурните дечије ауто седиште у правцу наслона за леђа седишта возила, све док цела површина наслона за леђа дечијег ауто седишта не буде прислоњена о наслон за леђа седишта у возилу.

💡 Помицање ауто седишта са једне на другу страну ће га такође учврстити уз наслон седишта возила.

💡 Ако ne možete da ga namestite od naslona za glavu, povucite nagore naslon za glavu najviše što može ili ga skinite (ne odnosi se na sedišta u vozilu koja su okrenuta suprotno od pravca vožnje).

10. Prebacite pojas Top Tether sistema vezivanja **(1)** preko sedišta vozila i pričvrstite ga u tacku učvršćivanja u vozilu uz pomoć kučke za teder traku.

💡 Ukoliko je potrebno, pojas Top Tether sistema vezivanja možete prodужiti tako što ћete pritisnuti dugme za podšavaње Top Tether sistema vezivanja.

11. Zatežite pojas Top Tether sistema vezivanja **(1)** sve dok bezbednosni indikator Top Tether sistema **(7)** ne postane zelene boје.

💡 Provucite pojas Top Tether sistema vezivanja ispod naslona za glavu vozila. Nemoјte nikada prebacivati pojas Top Tether sistema vezivanja preko naslona za glavu vozila.

УКЛАЊАЊЕ ИЗ ВОЗИЛА

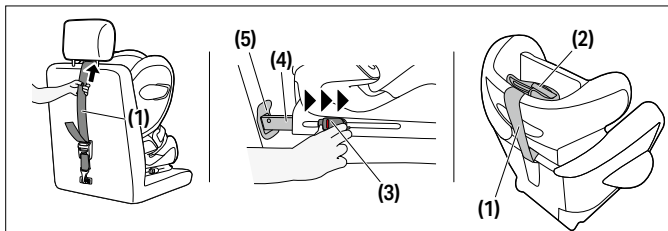

Примените кораке за постављање обрнутим редоследом.

1. Олабавите појас Top Tether система vezivanja **(1)**.



2. Откључајте ISOFIX блокадне ручице **(4)** с обе стране тако што ћете истовремено притиснути дугмад за отпуштање **(3)** и повући ручице уназад.
3. Извуците седиште из ISOFIX тачака за учвршћивање **(5)**.
4. Извуците дечије ауто седиште и гурните ISOFIX ручице за закључавање **(4)** до краја у положај у коме ћете возити дете.
5. Причврстите појас Top Tether система везивања **(1)** у положај мировања система **(2)**.

РОПОДЕШАВАЊЕ НАСЛОНА ЗА ГЛАВУ

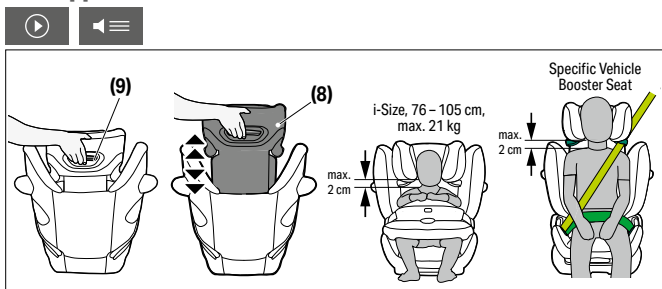

Подесив наслон за главу **(8)** се може подешавати уз помоћ регулатора за подешавање висине наслона за главу **(9)** на задњем делу наслона за главу **(8)**. Подесите наслон за главу тако да између дететовог рамена и наслона за главу буде највише 2 цм простора.

- 💡 Висина наслона за главу може да се подешава кад је седиште у аутомобилу постављено.

ИСПРАВАН НАЧИН ИНСТАЛАЦИЈЕ

	76 цм – 105 цм, макс. тежина 21 кг	100 цм – 150 цм
Начин постављања	са штитом против удара	без штита против удара
Постављање		

ОСИГУРАВАЊЕ БЕЗБЕДНОСТИ ДЕТЕТА ПОМОЋУ ШТИТА ПРОТИВ УДАРА: 76 ЦМ – 105 ЦМ (МАКС. ТЕЖИНА 21 КГ)

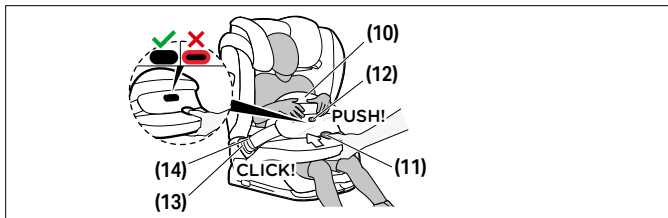

1. Отпустите штитник против удара **(10)** притискањем дугмета за подешавање појаса **(11)** и истовременим повлачењем заштите од удара ка напред.
2. Отпустите копчу појаса **(13)** штитника против удара **(10)** притиском на црвено дугме за отпуштање ауто седишта и поставите заштиту од удара поред ауто седишта.
3. Ставите своје дете у ауто седиште.



Проверите да ли је наслон за главу правилно намештен.

4. Штит против удара **(10)** поставите назад и утакните језичак појаса **(14)** заштите од удара у одговарајућу копчу појаса



- (13)** ауто седишта. Обезбедите да се копча закључа на свом месту уз звучно "КЛИК". Појасеви се не смеју увијати.
- Повуците штит против удара **(10)** како бисте проверили да ли је копча појаса **(13)** правилно закључана на месту.
 - Притисните дугме за подешавање **(11)** и гурните штит против удара **(10)** према детету. Лагано померајте заштиту против удара **(10)** нагињањем уназад и унапред како бисте постигли оптимално приањање и положај. Штит против удара **(10)** мора чврсто да приања уз тело и карлицу детета. Након отпуштања дугмета за подешавање **(11)**, индикатор закључавања **(12)** треба да буде потпуно увучен.

💡 Ако индикатор закључавања показује црвено, штит против удара није SR правилно причвршћена. Благо притисните о штит против удара док се не активира индикатор закључавања.

💡 Сваки пут када је дете везано, проверите да ли је заштита од удара правилно постављена.

ПРЕБАЦИВАЊЕ СА ШТИТА ПРОТИВ УДАРА (76 ЦМ – 105 ЦМ) НА ПОЈАС У ВОЗИЛУ (100 ЦМ – 150 ЦМ)

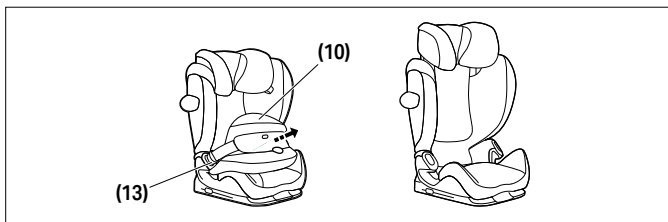

Извуците штит против удара **(10)** чим ваше дете буде високо преко 105 цм или има више од 21 кг.



Отворите обе копче штита против удара **(13)** и извучите штит **(10)**.

💡 Напомињемо да није дозвољено користити седиште без штита против удара уколико је висина детета ≥ 100 цм.

💡 Држите штит против удара на сигурном и безбедном месту.

ОСИГУРАВАЊЕ БЕЗБЕДНОСТИ ДЕТЕТА БЕЗ ШТИТА ПРОТИВ УДАРА: 100 ЦМ – 150 ЦМ

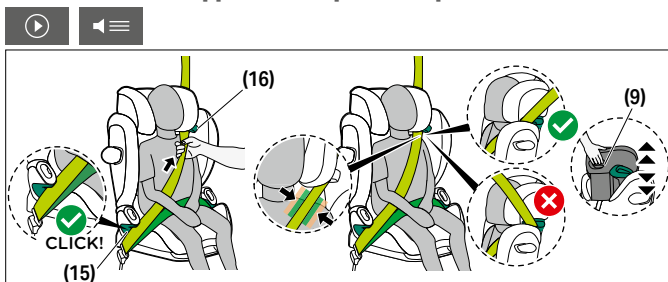

1. Пребаците појас возила преко детета и убаците језичак појаса у одговарајућу копчу. Чућете „клик“ кад је укопчан.
2. Поставите део појаса који иде преко крила у зелене вођице за појас **(15)** дечијег седишта.
3. Затегните појас карлице.
4. Поред дечјег седишта где се налази копча за појас, рамени појас и појас који иде преко крила морају заједно да се уметну у вођицу за појас преко крила **(15)**.
5. Провуците рамени појас кроз зелену вођицу за рамени појас **(16)** док не буде скроз увучен у вођицу за појас.
6. Затегните појас рамена.
7. Проверите да рамени појас прелази преко дететове кључне кости и да не додирује дететов врат. По потреби прилагодите

висину подесивог наслона за главу (8) да бисте променили положај појаса.

ПОДЕШАВАЊЕ НАГНУТОГ ПОЛОЖАЈА

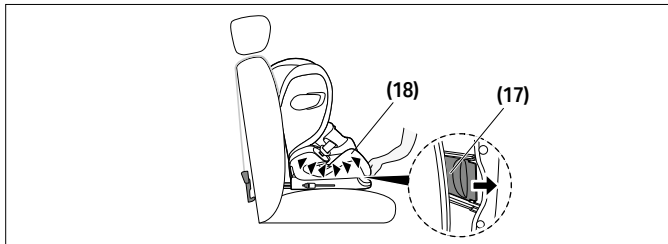

1. Да бисте оборили седиште у лежећи положај, притисните дугме за подешавање положаја (17) са доње стране предњег дела бустера (18).
2. Да бисте вратили седиште у усправан положај, поново притисните дугме за подешавање положаја (17) и подижите седиште нагоре уз лагани притисак на бустер (18).

ЛИНЕАРНА ЗАШТИТА ОД БОЧНОГ УДАРА (L.S.P. СИСТЕМ)

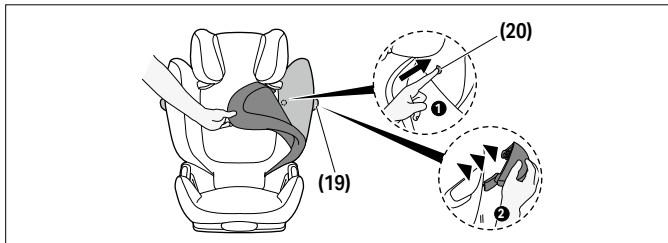

Ако због линеарне заштите од бочног удара **(19)** не можете да затворите врата аутомобила или има мање простора око сувоначевог седишта, можете скинути L.S.P. систем. Да бисте то урадили, притисните дугме за отпуштање заштите од бочног удара **(20)**. Да бисте могли да дохватите ово дугме, морате прво да скинете пресвлаку за наслон за леђа. Да бисте вратили L.S.P. систем **(19)** на седиште, поновите поступак за скидање пресвлака али обрнутим редом.

НАСЛОН ЗА ГЛАВУ ПОДЕСИВОГ НАГИБА

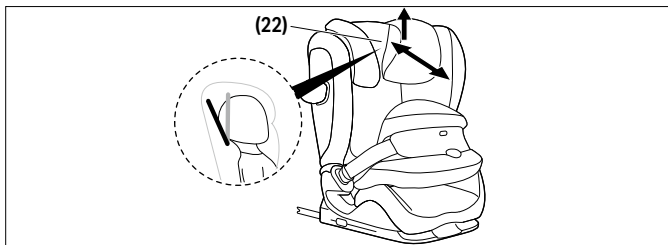

Наслон за главу подесивог нагиба **(22)** помаже у спречавању да се глава детета не нагне нагло према напред у случају да дете заспи.

Може се подесити у три различита положаја.

Гурните наслон за главу подесивог нагиба **(22)** према напред до жељеног положаја.

 Дететова глава мора увек да буде у контакту с наслоном за главу подесивог нагиба.



УКЛАЊАЊЕ И ПОНОВНО ПОСТАВЉАЊЕ ПОКРИВАЧА АУТО СЕДИШТА



⚠ УПОЗОРЕЊЕ

Ауто седиште се никада не сме користити без покривача ауто седишта. Обезбедите да се користи само оригинални ЦУБЕХ покривач за седиште, јер је овај покривач саставни део перформанси сигурносног везивања. *Možete dobiti rezervne navlake kod svog prodavca.*

Пресвлака за дечије ауто седиште се састоји од пет делова (наслон (x2) за главу, наслон за леђа, бустер и штит против удара). Ови делови су на неколико места причвршћени дрикерима и еластичним тракама. Када се дриkerи откопчају и траке уклоне, делови пресвлака се могу скинути.

Како би делове пресвлаке вратили на седиште, поновите поступак као и за скидање пресвлака обрнутим редом.

ЧИШЋЕЊЕ



Можете очистити пластичне делове благим детерџентом и топлом водом.

⚠ УПОЗОРЕЊЕ

Навлака је интегрални део дизајна сигурности ауто седишта. Стога се ауто седиште никада не сме користити без навлаке или са навлаком другог ауто седишта.

- ⓘ **НАПОМЕНА** Покривач се може прати само на 30°C у програму прања за осетљиви веш, јер у супротном може доћи до промене боје пресвлаке. Покривач перите одвојено од осталог веша и немојте га сушити у сушилици или на директној сунчевој светлости!



i НАПОМЕНА Молимо вас да ни под којим околностима не користите хемијске детерџенте или средства за избељивање!

НЕГА О ПРОИЗВОДУ



Да би ваше ауто седиште пружио максималну заштиту, неопходно је придржавати се следећих тачака:

- Сви главни делови ауто седишта морају се редовно проверавати на оштећења. Механички делови морају радити без проблема.
- Уверите се да ауто седиште није заглављено између тврдих делова као што су врата аутомобила, шине седишта итд., што може оштетити седиште.
- Ако, на пример, ауто седиште падне, мора га произвођач тестирати пре поновне употребе.

ЖИВОТНИ ВЕК ПРОИЗВОДА



Ово ауто седиште је дизајнирано да може испунити своје предвиђене функције при уобичајеној употреби током животног века производа до 11 година. Постепено хабање пластике, на пример узроковано излагањем сунчевој светлости (УВ), може узроковати благо погоршање својстава производа. Будући да су врло велике температурне флукуације и други непредвидиви стресови уобичајени у возилима, потребно је придржавати се следећих тачака:

- Ако је возило директно изложено јаком сунцу дуже време, ауто седиште мора бити уклоњено из возила или прекривено лаганом тканином.
- Редовно проверавајте све пластичне и металне делове седишта на оштећења или промену облика или боје. Ако приметите било какву промену на ауто седишту, седиште



мора бити одбачено или проверено и евентуално замењено од стране произвођача.

- Промене на тканини, посебно изблеђивање, су нормалне када се користи у возилу и не утичу на функцију седишта.

ОДЛАГАЊЕ



Да бисмо заштитили животну средину, молимо корисника да раздвоји и одложи отпад који настаје на почетку (амбалажа) и на крају (делови производа) животног века ауто седишта.

Уклањање отпада се организује на различите начине у зависности од локалних власти. Да бисте осигурали да се ауто седиште одлаже у складу са прописима, контактирајте агенцију за уклањање отпада или локалне власти у вашем подручју. Увек поштујте прописе о одлагању отпада у вашој земљи.

⚠ УПОЗОРЕЊЕ

Опасност од гушења!

Држите пластични материјал за паковање ван домаћаја вашег детета.

ПРОИЗВОЂАЧКА ГАРАНЦИЈА



CYBEX GmbH (Riedingerstr. 18, 95448 Bayreuth, Germany) вам даје 3 године гаранције на овај производ. Гаранција важи у земљи у којој је продавац на мало првобитно продао овај производ купцу. Садржај гаранције и све битне информације потребне за њено утврђивање можете пронаћи на нашој почетној страници:

go.cybex-online.com/manufacturing-warranty-car-seats. Ако је гаранција наведена у опису артикла, ваша права као потрошача у случају неисправности производа или појединих делова су загарантована.



ΟΠΤΙΚΗ ΓΛΩΣΣΑ

⚠ ΠΡΟΕΙΔΟΠΟΙΗΣΗ

Η λέξη σήματος υποδεικνύει μια πιθανή επικίνδυνη κατάσταση η οποία, αν δεν αποφευχθεί, θα μπορούσε να οδηγήσει σε θάνατο ή σοβαρό τραυματισμό.

ⓘ ΕΙΔΟΠΟΙΗΣΗ

Η λέξη σήματος υποδεικνύει μια πιθανή επικίνδυνη κατάσταση η οποία, αν δεν αποφευχθεί, θα μπορούσε να οδηγήσει σε ζημιά στο προϊόν ή σε άλλη περιουσία.



Συμβουλές και ειδικά χαρακτηριστικά που κάνουν τη χρήση του καθίσματος αυτοκινήτου πιο εύκολη.



Εκπαιδευτικό
βίντεο



Σωστό



Κείμενο σε ομιλία



Λάθος



Επιστροφή
στον πίνακα
περιεχομένων



Ηχητικό σήμα



ΠΙΝΑΚΑΣ ΠΕΡΙΕΧΟΜΕΝΩΝ

ΠΙΣΤΟΠΟΙΗΣΗ	566
ΑΣΦΑΛΕΙΑ	566
ΕΞΑΡΤΗΜΑΤΑ ΠΡΟΪΟΝΤΟΣ	571
Η ΣΩΣΤΗ ΘΕΣΗ ΣΤΟ ΟΧΗΜΑ	572
ΕΓΚΑΤΑΣΤΑΣΗ ΣΤΟ ΟΧΗΜΑ	574
ΑΦΑΙΡΕΣΗ ΑΠΟ ΤΟ ΟΧΗΜΑ	576
ΡΥΘΜΙΣΗ ΤΟΥ ΠΡΟΣΚΕΦΑΛΟΥ	577
ΣΩΣΤΗ ΛΕΙΤΟΥΡΓΙΑ ΕΓΚΑΤΑΣΤΑΣΗΣ	577
ΑΣΦΑΛΙΣΗ ΤΟΥ ΠΑΙΔΙΟΥ ΜΕ ΠΡΟΣΤΑΤΕΥΤΙΚΟ ΚΡΟΥΣΗΣ: EL 76 CM – 105 CM (ΜΕΓ. 21 KG)	578
ΑΛΛΑΓΗ ΑΠΟ ΤΟ ΠΡΟΣΤΑΤΕΥΤΙΚΟ ΚΡΟΥΣΗΣ (76 CM – 105 CM) ΣΤΗ ΖΩΝΗ ΤΟΥ ΟΧΗΜΑΤΟΣ (100 CM – 150 CM)	579
ΑΣΦΑΛΙΣΗ ΤΟΥ ΠΑΙΔΙΟΥ ΧΩΡΙΣ ΠΡΟΣΤΑΤΕΥΤΙΚΟ ΚΡΟΥΣΗΣ: 100 CM – 150 CM	580
ΡΥΘΜΙΣΗ ΤΗΣ ΘΕΣΗΣ ΑΝΑΚΛΙΣΗΣ	581
ΓΡΑΜΜΙΚΗ ΠΡΟΣΤΑΣΙΑ ΠΛΕΥΡΙΚΗΣ ΚΡΟΥΣΗΣ (L.S.P.)	581
ΑΝΑΚΛΙΝΟΜΕΝΟ ΠΡΟΣΚΕΦΑΛΟ	582
ΑΦΑΙΡΕΣΗ ΚΑΙ ΕΚ ΝΕΟΥ ΤΟΠΟΘΕΤΗΣΗ ΤΟΥ ΚΑΛΥΜΜΑΤΟΣ ΚΑΘΙΣΜΑΤΟΣ	583
ΚΑΘΑΡΙΣΜΟΣ	583
ΦΡΟΝΤΙΔΑ ΠΡΟΙΟΝΤΟΣ	584
ΔΙΑΡΚΕΙΑ ΖΩΗΣ ΠΡΟΙΟΝΤΟΣ	584
ΑΠΟΚΟΜΙΔΗ	585
ΚΑΝΟΝΙΣΜΟΙ ΕΓΓΥΗΣΗΣ	586

ΠΙΣΤΟΠΟΙΗΣΗ

UN R129/04

CYBEX Pallas G3 με προστατευτικό κρούσης;

76 cm – 105 cm, > 15 μ, μέγ. 21 kg

CYBEX Pallas G3 με αυτόματη ζώνη τριών σημείων:

100 cm – 150 cm

Ηλικία: > 15 μηνών έως 12 ετών περίπου

Ευχαριστούμε που προτιμήσατε το **Pallas G3** κατά την επιλογή καθίσματος αυτοκινήτου.

ΑΣΦΑΛΕΙΑ



ΣΗΜΑΝΤΙΚΟ Διαβάστε προσεκτικά αυτόν τον Οδηγό χρήστη πριν εγκαταστήσετε το κάθισμα αυτοκινήτου στο όχημά σας και κρατήστε τον πάντα πρόχειρο για μελλοντική αναφορά.

⚠ ΠΡΟΕΙΔΟΠΟΙΗΣΗ

Θάνατος ή σοβαρός τραυματισμός μπορεί να συμβεί αν δεν ακολουθήσετε τις οδηγίες του κατασκευαστή.

Προκειμένου να παραμείνει το παιδί σας ασφαλές, είναι απολύτως απαραίτητο να χρησιμοποιείτε το κάθισμα αυτοκινήτου όπως περιγράφεται σε αυτόν τον οδηγό χρήστη.

⚠ ΠΡΟΕΙΔΟΠΟΙΗΣΗ

Θάνατος ή σοβαρός τραυματισμός μπορεί να συμβεί εάν χρησιμοποιηθούν μη εξουσιοδοτημένα τροποποιημένα καθίσματα αυτοκινήτου.

Χωρίς την έγκριση της αρμόδιας για την έγκριση τύπου αρχής, το κάθισμα αυτοκινήτου δεν μπορεί να τροποποιηθεί ή να προστεθεί κάτι σε αυτό με οποιονδήποτε τρόπο.



Σημαντικές Πληροφορίες

- Αυτό το κάθισμα αυτοκινήτου είναι εγκεκριμένο σύμφωνα με τον κανονισμό UN R129/04.
- Να μη χρησιμοποιείται για παιδιά ηλικίας κάτω των 15 μηνών και ύψους κάτω των 76 cm.
- Αυτό το παιδικό κάθισμα μπορεί να εγκατασταθεί μόνο σε καθίσματα οχήματος που έχουν εγκριθεί για τη χρήση συστημάτων συγκράτησης παιδιών σύμφωνα με το εγχειρίδιο του οχήματος.
- Κατάλληλο μόνο για καθίσματα οχημάτων με αυτόματες ζώνες τριών σημείων εγκεκριμένες σύμφωνα με τον κανονισμό 16 του ΟΗΕ ή άλλο παρόμοιο πρότυπο.
- Μη χρησιμοποιείτε άλλα σημεία στήριξης φορτίου εκτός από αυτά που περιγράφονται στις οδηγίες και σημειώνονται στο σύστημα συγκράτησης παιδιού.
- Η πλήρης επιφάνεια της πλάτης του παιδικού καθίσματος θα πρέπει να ακουμπά στην πλάτη του καθίσματος του οχήματος.
- Η ζώνη ώμου πρέπει να ανεβαίνει προς τα πάνω και πίσω με κλίση. Δεν πρέπει ποτέ να πηγαίνει προς τα εμπρός προς το άνω σημείο της ζώνης του οχήματός σας.
- Το κούμπωμα της ζώνης του οχήματος δεν πρέπει ποτέ να διαπερνά το μπράτσο του καθίσματος. Αν η βάση της ζώνης είναι πολύ μακριά, το κάθισμα αυτοκινήτου δεν είναι κατάλληλο για χρήση σε αυτή τη θέση στο όχημα.
- Η ζώνη οχήματος τριών σημείων πρέπει να διέρχεται μόνο από τις καθορισμένες δρομολογήσεις. Η δρομολόγηση της ζώνης περιγράφεται λεπτομερώς στο παρόν εγχειρίδιο και επισημαίνεται με πράσινο στο παιδικό κάθισμα.
- Η ζώνη μέσης πρέπει να βρίσκεται όσο το δυνατόν χαμηλότερα κατά μήκος της λεκάνης του παιδιού, για τη μέγιστη δυνατή ασφάλεια σε περίπτωση ατυχήματος.
- Πριν από κάθε χρήση, βεβαιωθείτε ότι το προστατευτικό κρούσης ή η αυτόματη ζώνη τριών σημείων του οχήματος

έχουν ρυθμιστεί σωστά και εφαρμόζουν σφιχτά στο σώμα του παιδιού. Μην περιστρέφετε την ζώνη!

- Όλοι οι ιμάντες πρέπει να είναι σφιχτοί και να μην έχουν συστραφεί!
- Μόνο ένα ιδανικά προσαρμοσμένο προσκέφαλο μπορεί να προσφέρει την μέγιστη προστασία και άνεση για το παιδί σας με την παράλληλη χρήση της ζώνης ώμου.
- Για χρήση σε εύρος ύψους 76 cm – 100 cm, το προστατευτικό κρούσης πρέπει απαραίτητα να χρησιμοποιηθεί.
- Το παιδικό κάθισμα θα πρέπει να ασφαλιζεται πάντα σωστά με τη ζώνη οχήματος ακόμα και όταν δεν χρησιμοποιείται.
- Το παιδικό κάθισμα δοκιμάζεται και εγκρίνεται χωρίς τα συστήματα γραμμικής προστασίας πλευρικής κρούσης.
- Μην χρησιμοποιείτε αυτό το παιδικό κάθισμα για περισσότερα από 11 έτη. Το παιδικό κάθισμα εκτίθεται σε υψηλή πίεση κατά τη διάρκεια ζωής του προϊόντος, γεγονός που επιφέρει αλλαγές στην ποιότητα του υλικού με την αύξηση της ηλικίας.
- ΜΗΝ προσπαθήσετε να αποσυναρμολογήσετε ένα μέρος που δεν προορίζεται για αφαίρεση, να τροποποιήσετε ή να προσθέσετε οποιοδήποτε μέρος στο κάθισμα. Συνιστούμε αυστηρά να μην αφαιρείτε σταθερά μέρη όπως η ασπίδα πρόσκρουσης. Η εγγύηση θα ακυρωθεί εάν χρησιμοποιηθούν μη αυθεντικά μέρη ή αξεσουάρ.
- ΜΗΝ προσπαθήσετε να απορρίψετε το κάθισμα αυτοκινήτου μόνοι σας μέσω των οικιακών απορριμμάτων. Παρακαλούμε ακολουθήστε τις οδηγίες απόρριψης που αναφέρονται σε αυτόν τον οδηγό χρήσης.

Οδηγίες ασφαλείας

⚠ ΠΡΟΕΙΔΟΠΟΙΗΣΗ

Κίνδυνος τραυματισμού από μη ασφαλισμένο κάθισμα αυτοκινήτου

Σε περίπτωση έκτακτης στάσης ή ατυχήματος, ένα μη ασφαλισμένο κάθισμα αυτοκινήτου μπορεί να προκαλέσει τραυματισμούς στο παιδί σας.

- Όταν ασφαλίσετε το παιδί με προστατευτικό κρούσης (76 cm – 105 cm, > 15 μ, μέγ. 21 kg), η προσάρτηση των βραχιόνων ασφάλισης ISOFIX δεν επαρκεί: Είναι απόλυτα αναγκαίο να προσαρτήσετε επιπλέον τη ζώνη άνω σημείου πρόσδεσης.
- Η ζώνη άνω σημείου πρόσδεσης μπορεί να στερεωθεί μόνο σε σημείο προσάρτησης που φέρει την κατάλληλη σήμανση.
- Το παιδικό κάθισμα πρέπει πάντα να είναι σωστά ασφαλισμένο στο όχημα, ακόμα και όταν δεν χρησιμοποιείται.

⚠ ΠΡΟΕΙΔΟΠΟΙΗΣΗ

Κίνδυνος τραυματισμού από μη ασφαλισμένα αντικείμενα

Σε περίπτωση έκτακτης στάσης ή ατυχήματος, μη ασφαλισμένα αντικείμενα μπορεί να προκαλέσουν τραυματισμούς στο παιδί σας ή σε άλλους επιβάτες.

- Αποσκευές ή άλλα αντικείμενα που υπάρχουν στο όχημα θα πρέπει να ασφαίζονται σταθερά. Στην αντίθετη περίπτωση, ενδέχεται να πέσουν μέσα στο αυτοκίνητο, προκαλώντας πιθανώς θανάσιμους τραυματισμούς.

⚠ ΠΡΟΕΙΔΟΠΟΙΗΣΗ**Κίνδυνος για τη ζωή λόγω ακραίων θερμοκρασιών**

Εάν τα παιδιά εκτεθούν σε ακραίες θερμοκρασίες για παρατεταμένη περίοδο, υπάρχει κίνδυνος τραυματισμού ή ακόμα και θανάτου.

- Μην αφήνετε ποτέ το παιδί σας χωρίς επίβλεψη μέσα στο αυτοκίνητο.

⚠ ΠΡΟΕΙΔΟΠΟΙΗΣΗ**Κίνδυνος εγκαυμάτων από ζεστά εξαρτήματα**

Τα μέρη στο σύστημα συγκράτησης παιδιού θερμαίνονται στον ήλιο και μπορεί να προκαλέσουν εγκαύματα στο δέρμα του παιδιού σας.

- Προστατέψτε το παιδί σας και το παιδικό κάθισμα από την άμεση EL έκθεση στο ηλιακό φως.

⚠ ΠΡΟΕΙΔΟΠΟΙΗΣΗ**Κίνδυνος τραυματισμού από κατεστραμμένο κάθισμα αυτοκινήτου**

Ένα ατύχημα μπορεί να προκαλέσει ζημιά στο παιδικό κάθισμα η οποία δεν είναι ορατή με γυμνό μάτι.

- Αντικαταστήστε το κάθισμα μετά από ατύχημα. Σε περίπτωση αμφιβολιών, επικοινωνήστε με τον αντιπρόσωπό σας ή τον κατασκευαστή.



ΕΞΑΡΤΗΜΑΤΑ ΠΡΟΪΟΝΤΟΣ

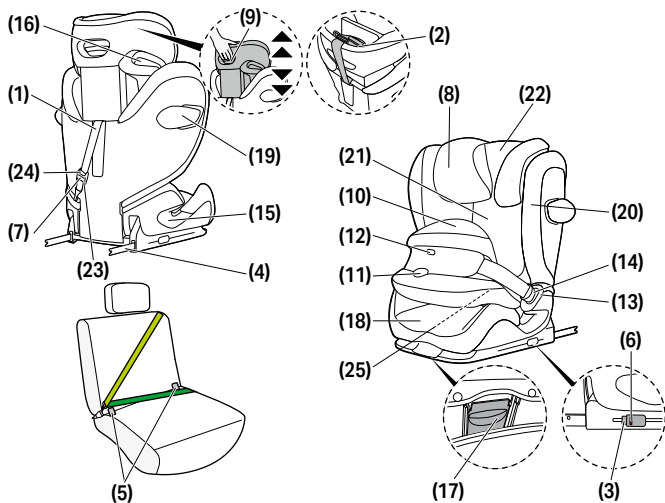

(1) Ζώνη άνω σημείου πρόσδεσης

(2) Θέση ακινητοποίησης άνω σημείου πρόσδεσης

(3) Κουμπιά αποδέσμευσης ISOFIX

(4) Βραχίονες ασφάλισης ISOFIX

(5) Σημεία στερέωσης ISOFIX

(6) Ένδειξη ασφαλείας ISOFIX

(7) Ένδειξη ασφαλείας άνω σημείου πρόσδεσης

(8) Ρυθμιζόμενο προσκέφαλο

(9) Ρυθμιστής ύψους προσκέφαλου

(10) Προστατευτικό κρούσης (76 cm – 105 cm)

(11) Κουμπί προσαρμογής ζώνης

(12) Ένδειξη κλειδώματος

(13) Κούμπωμα ζώνης

(14) Γλωττίδα κουμπώματος

(15) Οδηγός ζώνης ασφαλείας (100 cm – 150 cm)

(16) Οδηγός ζώνης ώμου (100 cm – 150 cm)

(17) Κουμπί ρύθμισης θέσης

(18) Παιδικό κάθισμα

(19) Γραμμική προστασία πλευρικής κρούσης (L.S.P.)

(20) Κουμπί αποδέσμευσης προστασίας πλευρικής κρούσης

(21) Πλάτη **(22)** Ανακλινόμενο προσκέφαλο

(23) Ρυθμιστής άνω σημείου πρόσδεσης

(24) Κουμπί ρύθμισης άνω σημείου πρόσδεσης

(25) Χώρος αποθήκευσης οδηγού χρήστη

Η ΣΩΣΤΗ ΘΕΣΗ ΣΤΟ ΟΧΗΜΑ

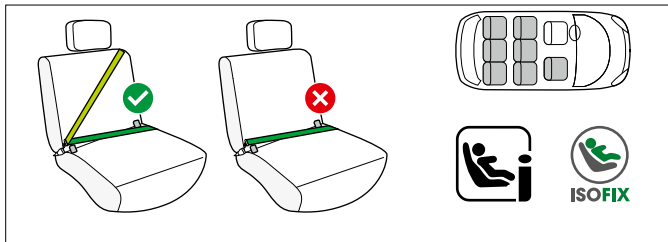

76 cm - 105 cm, > 15 μηνών με ασπίδα πρόσκρουσης

Αυτό είναι ένα Ενισχυμένο Σύστημα Συγκράτησης Παιδιών i-Size. Είναι εγκεκριμένο σύμφωνα με τον κανονισμό αριθ. R129/04 του ΟΗΕ, για χρήση σε θέσεις καθισμάτων συμβατές με i-Size όπως ορίζεται από τους κατασκευαστές του οχήματος στους οδηγούς χρήστη οχήματος.

Εάν ένα κάθισμα οχήματος φέρει αυτό το λογότυπο, είναι γενικά κατάλληλο για χρήση με όλα τα καθίσματα αυτοκινήτου i-Size.

Παρ' όλα αυτά, καθώς μπορεί να προκύψουν ορισμένα εμπόδια, συνιστούμε να ελέγξετε τη λίστα συμβατότητας του αυτοκινήτου μας.

Αν το όχημά σας δεν διαθέτει θέση καθισμάτων i-Size, ελέγξτε τον κατάλογο τύπων οχημάτων.

Μπορείτε να αποκτήσετε την πλέον ενημερωμένη έκδοση του καταλόγου από την ιστοσελίδα

go.cybex-online.com/pallas-g3-car-compatibility.

100 cm – 150 cm, με αυτόματη ζώνη τριών σημείων

Το κάθισμα αυτοκινήτου μπορεί γενικά να χρησιμοποιηθεί σε καθίσματα οχημάτων που είναι εξοπλισμένα με αυτόματη ζώνη τριών σημείων. Παρ' όλα αυτά, καθώς μπορεί να προκύψουν



ορισμένα εμπόδια, συνιστούμε να ελέγξετε τη λίστα συμβατότητας του αυτοκινήτου μας.

Εάν το όχημά σας δεν περιλαμβάνεται στη λίστα, παρακαλούμε επικοινωνήστε με την ομάδα εξυπηρέτησης πελατών μας.

Μπορείτε να αποκτήσετε την πλέον ενημερωμένη έκδοση του καταλόγου από την

go.cybex-online.com/pallas-g3-car-compatibility.

⚠ ΠΡΟΕΙΔΟΠΟΙΗΣΗ

Το βρεφικό κάθισμα δεν είναι κατάλληλο για χρήση με σύστημα πρόσδεσης 2 σημείων. Εάν το κάθισμα έχει δεθεί σε σύστημα 2 σημείων, σε περίπτωση ατυχήματος μπορεί να προκληθούν σοβαρά ή θανάσιμα τράυματα στο παιδί.

Για τη χρήση με ζώνη τριών σημείων μεταξύ του εύρους ύψους 100 cm - 150 cm υπάρχει η δυνατότητα χρήσης χωρίς ISOFIX και άνω πρόσδεση.

Σε αυτή την περίπτωση, το κάθισμα αυτοκινήτου πρέπει πάντα να ασφαρίζεται με τη ζώνη τριών σημείων, ακόμη και όταν δεν υπάρχει παιδί στο κάθισμα.

Σε εξαιρετικές περιπτώσεις, το κάθισμα αυτοκινήτου μπορεί επίσης να χρησιμοποιηθεί στη θέση του συνοδηγού. Να συμμορφώνεστε πάντα με τις συστάσεις του κατασκευαστή του οχήματος.

💡 Αν το ύψος του παιδιού υπερβαίνει τα 135 cm, η συμβατότητα μεταξύ του καθίσματος αυτοκινήτου και του οχήματός σας ενδέχεται να μειωθεί.



ΕΓΚΑΤΑΣΤΑΣΗ ΣΤΟ ΟΧΗΜΑ

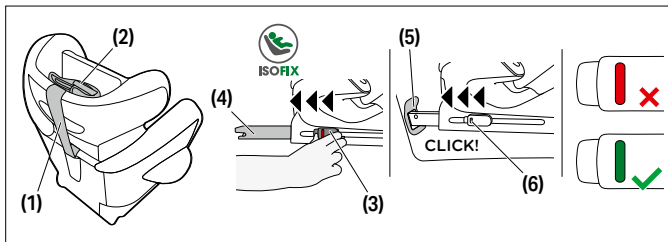

1. Βεβαιωθείτε πάντα ότι ...
 - οι πλάτες στο όχημα είναι κλειδωμένες στην όρθια θέση.
 - κατά την εγκατάσταση του παιδικού καθίσματος στο μπροστινό κάθισμα του συνοδηγού, ρυθμίστε το κάθισμα του οχήματος όσο το δυνατόν πιο πίσω χωρίς να επηρεαστεί η δρομολόγηση της ζώνης.
2. Αποσυνδέστε τη ζώνη άνω σημείου πρόσδεσης **(1)** από τη θέση ακινητοποίησης του άνω σημείου πρόσδεσης **(2)**.
3. Πριν από την εγκατάσταση, βεβαιωθείτε ότι το παιδικό κάθισμα βρίσκεται στη θέση καθίσματος.
4. Απασφαλίστε τα κουμπιά αποδέσμευσης ISOFIX **(3)** για να επεκτείνετε τους βραχιόνες ασφάλισης ISOFIX **(4)**.

💡 Και τα δύο κουμπιά αποδέσμευσης ISOFIX μπορούν να απασφαλιστούν ανεξάρτητα, επιτρέποντας την ανεξάρτητη ρύθμιση των βραχιόνων ασφάλισης ISOFIX.

5. Σπρώξτε τους βραχιόνες ασφάλισης ISOFIX **(4)** για να βγουν από τη βάση μέχρι το τέρμα τους.
6. Τοποθετήστε το παιδικό κάθισμα στο κατάλληλο κάθισμα μέσα στο αυτοκίνητο.



ⓘ **ΕΙΔΟΠΟΙΗΣΗ** Σε ορισμένα καθίσματα οχημάτων κατασκευασμένα από ευαίσθητα υλικά, η χρήση καθισμάτων αυτοκινήτου μπορεί να αφήσει σημάδια ή/και να προκαλέσει ξεθώριασμα του χρώματος. Για να το αποτρέψετε αυτό, μπορείτε να τοποθετήσετε μια κουβέρτα, μια πετσέτα ή κάτι παρόμοιο κάτω από το κάθισμα αυτοκινήτου για να προστατέψετε το κάθισμα του οχήματος.

7. Σπρώξτε τους βραχίονες ασφάλισης ISOFIX **(4)** μέσα στα σημεία στερέωσης ISOFIX **(5)** μέχρι να ασφαλίσουν στη θέση τους με έναν ήχο «ΚΛΙΚ». Οι δύο ενδείξεις ασφαλείας ISOFIX **(6)** αλλάζουν από κόκκινο σε πράσινο.
8. Βεβαιωθείτε ότι το κάθισμα είναι ασφαλές προσπαθώντας να το τραβήξετε έξω από τα σημεία στερέωσης ISOFIX **(5)**.
9. Σπρώξτε το παιδικό κάθισμα προς την πλάτη του καθίσματος του οχήματος μέχρι να ευθυγραμμιστεί πλήρως ευθυγραμμιστεί πλήρως με αυτή.

💡 Η μετακίνηση του καθίσματος αυτοκινήτου από τη μία πλευρά στην άλλη θα την συγκρατήσει επίσης στην πλάτη του οχήματος.

💡 Εάν το προσκέφαλο του οχήματος παρεμποδίζει, τραβήξτε το προς τα πάνω στον μέγιστο βαθμό ή αφαιρέστε το εντελώς (εκτός από τα καθίσματα του οχήματος με μέτωπο προς τα πίσω).

10. Τραβήξτε τη ζώνη άνω σημείου πρόσδεσης **(1)** ακριβώς πάνω από το κάθισμα του οχήματος και στερεώστε την, χρησιμοποιώντας το άγκιστρο στο σημείο αγκύρωσης του οχήματός σας.

💡 Εάν απαιτείται, μπορείτε να επεκτείνετε τη ζώνη άνω σημείου πρόσδεσης, πατώντας το κουμπί ρύθμισης άνω σημείου πρόσδεσης.

11. Σφίξτε τη ζώνη άνω σημείου πρόσδεσης **(1)** μέχρι η ένδειξη ασφαλείας του άνω σημείου πρόσδεσης **(7)** να γίνει πράσινη.



💡 Περάστε τη ζώνη άνω σημείου πρόσδεσης κάτω από το προσκέφαλο του αυτοκινήτου.

ΑΦΑΙΡΕΣΗ ΑΠΟ ΤΟ ΟΧΗΜΑ

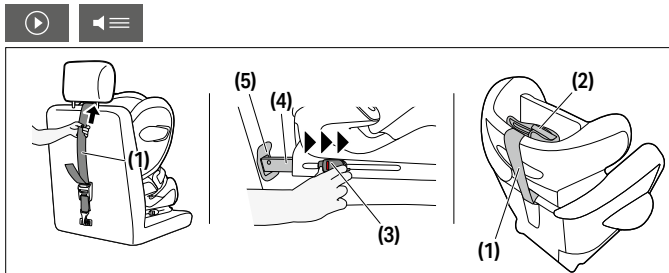

Ακολουθήστε τα βήματα της εγκατάστασης με αντίθετη σειρά.

1. Χαλαρώστε τη ζώνη άνω σημείου πρόσδεσης **(1)**.
2. Ξεκλειδώστε τους βραχίονες ασφάλισης ISOFIX **(4)** και στις δύο πλευρές πιέζοντας τα κουμπιά αποδέσμευσης **(3)** και τραβώντας τα ταυτόχρονα προς τα πίσω.
3. Τραβήξτε το κάθισμα αυτοκινήτου μακριά από τα σημεία στερέωσης ISOFIX **(5)**.
4. Αφαιρέστε το παιδικό κάθισμα και σπρώξτε τους βραχίονες ασφάλισης ISOFIX **(4)** πλήρως μέσα στη θέση μεταφοράς.
5. Στερεώστε τη ζώνη άνω σημείου πρόσδεσης **(1)** στη θέση ακινητοποίησης **(2)**.

ΡΥΘΜΙΣΗ ΤΟΥ ΠΡΟΣΚΕΦΑΛΟΥ

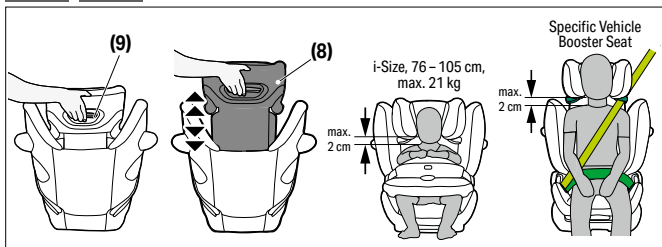

Το ρυθμιζόμενο προσκέφαλο **(8)** μπορεί να ρυθμιστεί, χρησιμοποιώντας τον ρυθμιστή ύψους προσκέφαλου **(9)** στο πίσω μέρος του προσκέφαλου **(8)**.

Ρυθμίστε το προσκέφαλο έτσι ώστε να μένουν το μέγιστο 2 cm μεταξύ του ώμου του παιδιού και του προσκέφαλου.

💡 Το ύψος του προσκέφαλου μπορεί να ρυθμιστεί καθώς εγκαθίσταται το κάθισμα στο αυτοκίνητο.

ΣΩΣΤΗ ΛΕΙΤΟΥΡΓΙΑ ΕΓΚΑΤΑΣΤΑΣΗΣ

	76 cm–105 cm, max 21 kg	100 cm–150 cm
Paigaldusrežiim	koos löögikaitsekilbiga	ilma löögikaitsekilbita
Paigaldamine		



ΑΣΦΑΛΙΣΗ ΤΟΥ ΠΑΙΔΙΟΥ ΜΕ ΠΡΟΣΤΑΤΕΥΤΙΚΟ ΚΡΟΥΣΗΣ: EL 76 CM - 105 CM (ΜΕΓ. 21 KG)

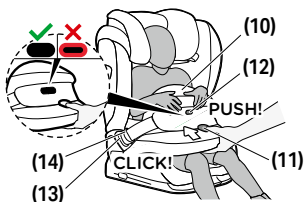

1. Αποδεσμεύστε το προστατευτικό κρούσης **(10)** πιέζοντας το κουμπί προσαρμογής ζώνης **(11)** ενώ ταυτόχρονα τραβάτε το προστατευτικό κρούσης προς τα εμπρός.
2. Αποδεσμεύστε τον κούμπωμα ζώνης **(13)** του προστατευτικού κρούσης **(10)** πιέζοντας το κόκκινο κουμπί αποδέσμευσης του καθίσματος αυτοκινήτου και τοποθετήστε το προστατευτικό κρούσης δίπλα στο κάθισμα αυτοκινήτου.
3. Βάλτε το παιδί σας στο κάθισμα αυτοκινήτου.

💡 Βεβαιωθείτε ότι το προσκέφαλο έχει ρυθμιστεί σωστά.

4. Τοποθετήστε το προστατευτικό κρούσης **(10)** πίσω και συνδέστε τη γλωττίδα ζώνης **(14)** του προστατευτικού κρούσης στο αντίστοιχο κούμπωμα ζώνης **(13)** του καθίσματος αυτοκινήτου. Βεβαιωθείτε ότι το κούμπωμα κλείδωσε στη σωστή θέση από τον ήχο «ΚΛΙΚ». Οι ζώνες δεν πρέπει να συστρέφονται.
5. Τραβήξτε το προστατευτικό κρούσης **(10)** για να ελέγξετε αν το κούμπωμα ζώνης **(13)** κλείδωσε στη θέση του σωστά.
6. Πιέστε το κουμπί προσαρμογής ζώνης **(11)** και σπρώξτε το προστατευτικό κρούσης **(10)** προς το παιδί. Μετακινήστε λίγο το προστατευτικό κρούσης **(10)** γέρνοντας το προς τα πίσω και προς τα εμπρός, ώσπου να βρείτε τη βέλτιστη

εφαρμογή και θέση. Το προστατευτικό κρούσης **(10)** πρέπει να εφαρμόζει σφιχτά στο σώμα και τη λεκάνη του παιδιού. Όταν απελευθερώσετε το κουμπί προσαρμογής ζώνης **(11)**, η ένδειξη κλειδώματος **(12)** θα πρέπει να είναι πλήρως ενεργοποιημένη.

💡 Εάν η ένδειξη κλειδώματος δείχνει κόκκινο, το προστατευτικό κρούσης δεν έχει ασφαλιστεί σωστά. Πιέστε απαλά το προστατευτικό κρούσης μέχρι να εμπλακεί η ένδειξη κλειδώματος.

💡 Σε κάθε πρόσδεση του παιδιού, βεβαιωθείτε ότι το προστατευτικό κρούσης εφαρμόζει σωστά.

ΑΛΛΑΓΗ ΑΠΟ ΤΟ ΠΡΟΣΤΑΤΕΥΤΙΚΟ ΚΡΟΥΣΗΣ (76 CM – 105 CM) ΣΤΗ ΖΩΝΗ ΤΟΥ ΟΧΗΜΑΤΟΣ (100 CM – 150 CM)

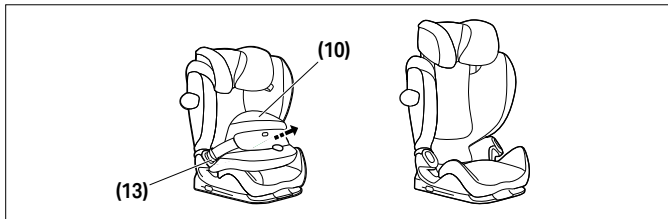

Αφαιρέστε το προστατευτικό κρούσης **(10)** μόλις το παιδί σας φτάσει σε ύψος πάνω από 105 cm ή ζυγίζει πάνω από 21 kg.

Ανοίξτε και τις δύο πόρτες του προστατευτικού κρούσης **(13)** και αφαιρέστε το προστατευτικό κρούσης **(10)**.

💡 Λάβετε υπόψη ότι η χρήση του καθίσματος χωρίς προστατευτικό κρούσης δεν επιτρέπεται πριν το παιδί σας φτάσει σε ύψος ≥ 100 cm.

💡 Διατηρήστε το προστατευτικό κρούσης σε ασφαλές μέρος.



ΑΣΦΑΛΙΣΗ ΤΟΥ ΠΑΙΔΙΟΥ ΧΩΡΙΣ ΠΡΟΣΤΑΤΕΥΤΙΚΟ ΚΡΟΥΣΗΣ: 100 CM - 150 CM

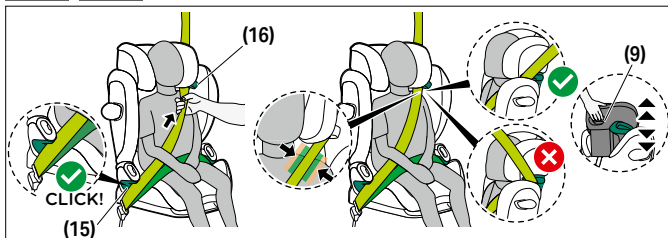

1. Περάστε τη ζώνη του καθίσματος του οχήματος γύρω από το παιδί σας και εισαγάγετε τη γλωττίδα της ζώνης μέσα στο κούμπωμα της ζώνης. Πρέπει να κλειδώσει στη θέση της με ένα ηχητικό «ΚΛΙΚ».
2. Τοποθετήστε τη ζώνη ασφαλείας στους πράσινους οδηγούς ζώνης ασφαλείας **(15)** του παιδικού καθίσματος.
3. Τραβήξτε τη ζώνη ασφαλείας σφιχτά.
4. Στο πλάι του καθίσματος του αυτοκινήτου δίπλα στο κούμπωμα της ζώνης, η ζώνη ώμου και η ζώνη μέσης πρέπει να περαστούν μαζί στον οδηγό της ζώνης μέσης **(15)**.
5. Περάστε τη ζώνη ώμου μέσα από από τον πράσινο οδηγό ζώνης ώμου **(16)** μέχρι να βρεθεί μέσα στον οδηγό της ζώνης.
6. Τραβήξτε τη ζώνη ώμου σφιχτά.
7. Βεβαιωθείτε ότι η ζώνη ώμου διέρχεται από την κλείδα του παιδιού σας και δεν ακουμπά τον λαιμό του παιδιού σας. Εάν είναι απαραίτητο, ρυθμίστε το ύψος του ρυθμιζόμενου προσκέφαλου **(8)** για να αλλάξετε τη θέση της ζώνης.



ΡΥΘΜΙΣΗ ΤΗΣ ΘΕΣΗΣ ΑΝΑΚΛΙΣΗΣ

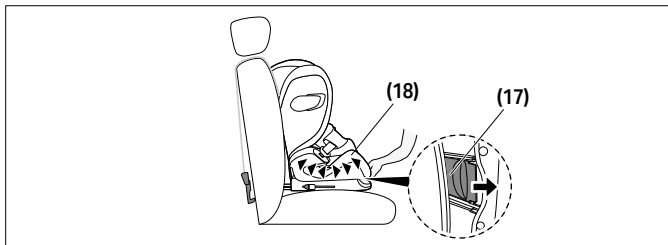

1. Για να τοποθετήσετε το κάθισμα στη θέση ανάκλισης, πατήστε το κουμπί ρύθμισης θέσης **(17)** στο κάτω μέρος της μπροστινής περιοχής του παιδικού καθίσματος **(18)**.
2. Για να επαναφέρετε το κάθισμα από τη θέση ανάκλισης στην καθιστή θέση, πατήστε το κουμπί ρύθμισης θέσης **(17)** ξανά και κατευθύνετε το κάθισμα προς τα επάνω με ελαφρά πίεση πάνω στο παιδικό κάθισμα **(18)**.

ΓΡΑΜΜΙΚΗ ΠΡΟΣΤΑΣΙΑ ΠΛΕΥΡΙΚΗΣ ΚΡΟΥΣΗΣ (L.S.P.)

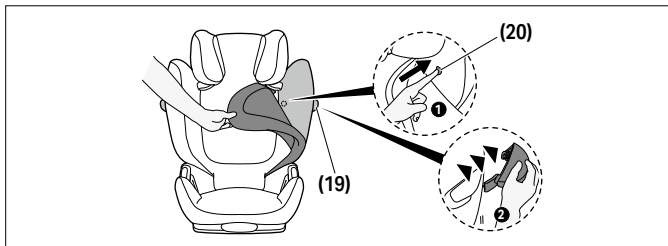

Εάν η Γραμμική προστασία πλευρικής κρούσης **(19)** παρεμποδίζει την πόρτα του αυτοκινήτου ή εάν επηρεάζει τον χώρο που μένει ελεύθερος στο κάθισμα του συνοδηγού, μπορείτε να



την αφαιρέσετε. Για να το κάνετε αυτό, πατήστε το κουμπί αποδέσμευσης της προστασίας πλευρικής κρούσης **(20)**. Για να φτάσετε αυτό το κουμπί, το κάλυμμα της πλάτης πρέπει να αφαιρεθεί. Για να επανασυνδέσετε το σύστημα L.S.P. **(19)** στο κάθισμα, ακολουθήστε τις οδηγίες αφαίρεσης με την αντίστροφη σειρά.

ΑΝΑΚΛΙΝΟΜΕΝΟ ΠΡΟΣΚΕΦΑΛΟ

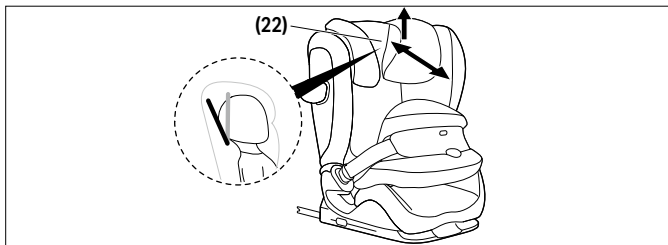

Το ανακλινόμενο προσκέφαλο **(22)** βοηθά στην αποφυγή επικίνδυνης εμπρόσθιας κλίσης του κεφαλιού του παιδιού κατά τη διάρκεια του ύπνου.

Μπορεί να ρυθμιστεί σε μία από τις τρεις θέσεις.

Σπρώξτε το ανακλινόμενο προσκέφαλο **(22)** προς τα εμπρός έως ότου επιτευχθεί η επιθυμητή θέση.

💡 Το κεφάλι του παιδιού πρέπει να είναι πάντα σε επαφή με το ανακλινόμενο προσκέφαλο.

ΑΦΑΙΡΕΣΗ ΚΑΙ ΕΚ ΝΕΟΥ ΤΟΠΟΘΕΤΗΣΗ ΤΟΥ ΚΑΛΥΜΜΑΤΟΣ ΚΑΘΙΣΜΑΤΟΣ



⚠ ΠΡΟΕΙΔΟΠΟΙΗΣΗ

Το κάθισμα αυτοκινήτου δεν πρέπει να χρησιμοποιείται ποτέ χωρίς το κάλυμμα καθίσματος αυτοκινήτου. Βεβαιωθείτε ότι χρησιμοποιείτε μόνο ένα αυθεντικό κάλυμμα καθίσματος αυτοκινήτου CYBEX, καθώς το κάλυμμα αποτελεί σημαντικό στοιχείο της απόδοσης της συγκράτησης. Μπορείτε να προμηθευτείτε ανταλλακτικά καλύμματα από τον λιανοπωλητή σας.

Το κάλυμμα του παιδικού καθίσματος αποτελείται από πέντε μέρη (προσκέφαλο (x2), πλάτη, παιδικό κάθισμα και προστατευτικό κρούσης).

Αυτά τα μέρη συγκρατούνται στη θέση τους από διάφορα σημεία με σούστες, velcro και ελαστικές ταινίες. Μόλις απασφαιλιστούν όλα τα προσαρτούμενα εξαρτήματα, τα μεμονωμένα μέρη του καλύμματος μπορούν να αφαιρεθούν.

Για να επανατοποθετήσετε τα καλύμματα στο κάθισμα, ακολουθήστε τις οδηγίες αφαίρεσης με την αντίθετη σειρά.

ΚΑΘΑΡΙΣΜΟΣ



Μπορείτε να πλύνετε και τα πλαστικά μέρη του καθίσματος με απορρυπαντικό και χλιαρό νερό.

⚠ ΠΡΟΕΙΔΟΠΟΙΗΣΗ

Το κάλυμμα αποτελεί αναπόσπαστο συστατικό του σχεδιασμού ασφάλειας του καθίσματος. Επομένως το κάθισμα δεν θα πρέπει να χρησιμοποιείται ποτέ χωρίς το κάλυμμα ή με κάλυμμα διαφορετικού καθίσματος.



ⓘ **ΕΙΔΟΠΟΙΗΣΗ** Το κάλυμμα μπορεί να πλυθεί μόνο στους 30 °C σε ένα πρόγραμμα πλύσης για ευαίσθητα ρούχα, διαφορετικά το ύφασμα του καλύμματος ενδέχεται να αποχρωματιστεί. Πλύνετε το κάλυμμα ξεχωριστά από την υπόλοιπη μπουγάδα και μην το στεγνώνετε σε στεγνωτήριο ή με απευθείας έκθεση στον ήλιο!

ⓘ **ΕΙΔΟΠΟΙΗΣΗ** Παρακαλώ σε καμία περίπτωση μην χρησιμοποιείτε χημικά καθαριστικά ή χλωρίνη!

ΦΡΟΝΤΙΔΑ ΠΡΟΙΟΝΤΟΣ



Για να εξασφαλίσετε ότι το κάθισμα παρέχει τη μέγιστη ασφάλεια, είναι απαραίτητο να συμμορφωθείτε με τα ακόλουθα σημεία:

- Όλα τα κύρια σημεία του καθίσματος θα πρέπει να ελέγχονται τακτικά για ζημιές. Τα μηχανικά μέρη θα πρέπει να λειτουργούν χωρίς προβλήματα.
- Βεβαιωθείτε ότι το παιδικό κάθισμα δεν περιορίζεται ανάμεσα σε σκληρά μέρη όπως η πόρτα του αυτοκινήτου, τη ράγα του καθίσματος και άλλα πράγματα τα οποία μπορούν να το βλάψουν.
- Σε περίπτωση πτώσης του καθίσματος, θα πρέπει να εξεταστεί από τον κατασκευαστή πριν χρησιμοποιηθεί ξανά.

ΔΙΑΡΚΕΙΑ ΖΩΗΣ ΠΡΟΙΟΝΤΟΣ



Αυτό το κάθισμα έχει σχεδιαστεί ώστε να εκπληρώνει τις προβλεπόμενες λειτουργίες του μετά από κανονική χρήση για περίπου 11 χρόνια. Σταδιακή φθορά του πλαστικού, από έκθεση στον ήλιο για παράδειγμα (UV), μπορεί να προκαλέσει μικρές φθορές στην λειτουργία του προϊόντος. Εξαιτίας των διακυμάνσεων της θερμοκρασίας και άλλων απρόοπτων πιέσεων που συνήθως συμβαίνουν στα οχήματα, είναι σημαντικό να τηρείτε τα εξής:

- Αν το όχημα είναι εκτεθειμένο σε άμεσο ηλιακό φως για μεγάλο χρονικό διάστημα, το παιδικό κάθισμα θα πρέπει να αφαιρείται από το όχημα ή να καλύπτεται με ένα ελαφρύ ύφασμα.
- Ελέγχετε τακτικά όλα τα πλαστικά και μεταλλικά μέρη για τυχόν φθορές στο σχήμα ή στο χρώμα. Εάν παρατηρήσετε οποιαδήποτε αλλαγή στο κάθισμα, τότε θα πρέπει να ελεγχθεί και πιθανόν να αντικατασταθεί από τον κατασκευαστή.
- Αλλαγές στο ύφασμα (ξέβαμα) είναι φυσικές φθορές που δεν επηρεάζουν την λειτουργία του καθίσματος.

ΑΠΟΚΟΜΙΔΗ



Για την προστασία του περιβάλλοντος ζητάμε από το χρήστη να ξεχωρίζει και να διαθέτει τα απόβλητα που προκύπτουν από την αρχική συσκευασία μέχρι τα τελικά μέρη του προϊόντος μετά τη λήξη ζωής του.

Η διαλογή των απορριμάτων υπόκειται στους κανονισμούς των τοπικών αρχών. Με σκοπό να βεβαιωθείτε ότι το παιδικό κάθισμα έχει απορριφθεί σύμφωνα με τους κανονισμούς, επικοινωνήστε με την εταιρεία ανακύκλωσης της περιοχής σας ή την αρμόδια τοπική αρχή. Τηρείτε πάντα τους κανονισμούς διαλογής απορριμάτων της χώρας σας.

▲ ΠΡΟΕΙΔΟΠΟΙΗΣΗ

ίνδυνος πνιγμού

Κρατήστε τα πλαστικά μέρη της συσκευασίας μακριά από παιδιά.



ΚΑΝΟΝΙΣΜΟΙ ΕΓΓΥΗΣΗΣ



Η CYBEX GmbH (Riedingerstr. 18, 95448 Bayreuth, Germany) σας δίνει 3 χρόνια εγγύηση για αυτό το προϊόν. Η εγγύηση ισχύει στη χώρα όπου το προϊόν πωλήθηκε αρχικά από τον πωλητή λιανικής στον πελάτη. Το περιεχόμενο της εγγύησης και όλες οι απαραίτητες πληροφορίες που απαιτούνται για την επιβεβαίωση της εγγύησης βρίσκονται στην ιστοσελίδα μας go.cybex-online.com/manufacture-warranty-car-seats. Εάν επιδειχθεί η εγγύηση στην περιγραφή του προϊόντος, τα νομικά σας δικαιώματα απέναντί μας για τυχόν ελαττώματα δεν επηρεάζονται.



LIMBAJ VIZUAL

AVERTISMENT

Cuvântul de avertizare indică o posibilă situație periculoasă care, dacă nu este evitată, poate duce la deces sau vătămări grave.

NOTĂ

Cuvântul de avertizare indică o posibilă situație periculoasă care, dacă nu este evitată, ar putea duce la deteriorarea produsului sau a altor bunuri.



Sfaturi și caracteristici speciale care facilitează utilizarea mai ușoară a scaunului auto.



video tutorial



corect



text to speech



greșit



înapoi la cuprins



semnal auditiv



CUPRINS

CERTIFICARE	589
SIGURANȚĂ	589
PIESELE PRODUSULUI	593
POZIȚIA CORECTĂ ÎN VEHICUL	594
INSTALARE ÎN VEHICUL	595
SCOATEREA DIN VEHICUL	597
AJUSTAREA TETIEREI	598
MODUL DE INSTALARE CORECT	599
SECURIZAREA COPILULUI CU SCUTUL DE PROTECȚIE LA IMPACT: 76 CM – 105 CM (MAX. 21 KG)	599
TRECEȚI DE LA SCUT DE PROTECȚIE LA IMPACT (76 CM – 105 CM) LA CENTURA VEHICULULUI (100 CM – 150 CM)	600
SECURIZAREA COPILULUI FĂRĂ SCUTUL DE PROTECȚIE LA IMPACT: 100 CM – 150 CM	601
REGLAREA POZIȚIEI DE ÎNCLINARE	602
PROTECȚIE ÎMPOTRIVA IMPACTULUI LATERAL (L.S.P.)	603
SUPORT CU ÎNCLINARE REGLABILĂ PENTRU CAP	603
DEMONTAREA ȘI REAȘEZAREA HUSEI SCAUNULUI	604
CURĂȚAREA	604
ÎNTREȚINEREA PRODUSULUI	605
DURATA DE VIAȚĂ A PRODUSULUI	605
RECICLAREA	606
GARANȚIA PRODUCĂTORULUI	606

CERTIFICARE

UN R129/04

CYBEX Pallas G3 cu scut de protecție la impact:

76 cm – 105 cm, > 15 l, max. 21 kg

CYBEX Pallas G3 cu centură automată cu fixare în trei puncte:

100 cm – 150 cm

Vârsta: > de la 15 luni până la aprox. 12 ani

Vă mulțumim că v-ați decis asupra **Pallas G3** atunci când ați ales scaunul auto.

SIGURANȚĂ



IMPORTANT Citiți cu atenție acest ghid de utilizare înainte de a instala scaunul auto în vehicul și întotdeauna păstrați-l la îndemână pentru referințe viitoare.

⚠ AVERTISMENT

Decesul sau rănirea gravă pot apărea dacă nu urmați instrucțiunile producătorului.

Pentru a vă menține copilul protejat corespunzător, este absolut esențial să utilizați scaunul auto așa cum este descris în acest ghid de utilizare.

⚠ AVERTISMENT

Moartea sau rănirea gravă poate apărea dacă sunt utilizate scaune auto modificate neautorizate.

Fără aprobarea Autorității de omologare de tip, scaunul auto nu poate fi modificat sau adăugat în niciun fel.

Informații importante

- Acest scaun auto este autorizat conform UN R129/04.
- Acest scaun auto pentru copil poate fi instalat numai pe scaune de vehicul aprobate pentru utilizarea sistemelor de siguranță pentru copii în conformitate cu manualul vehiculului.
- Nu folosiți înainte ca vârsta copilului să depășească 15 luni și înainte ca înălțimea copilului să atingă 76 cm. Sistați utilizarea în cazul în care copilul depășește greutatea maximă de 21 de kg sau înălțimea de 125 cm.
- Pentru ca scaunul auto să ofere cea mai bună protecție posibilă, utilizați întotdeauna protecția liniară împotriva impactului lateral (L.S.P.).
- Scaunul auto a fost, de asemenea, testat și aprobat pentru utilizare fără protecția liniară împotriva impactului lateral (L.S.P.) pliată.
- Protecția liniară împotriva impactului lateral (L.S.P.) orientată spre interiorul vehiculului trebuie pliată în cazul în care scaunul auto este utilizat pe scaunul pasagerului din față sau o altă persoană stă pe scaunul din spate al vehiculului.
- Asigurați-vă întotdeauna că scaunul auto pentru copii nu este blocat pe nici o suprafață atunci când închideți ușa vehiculului sau când reglați scaunul din spate.
- Nu folosiți acest scaun auto mai mult de 11 ani. Scaunul auto este expus la stres ridicat pe durata sa de viață, ceea ce duce la modificări ale calității materialelor sale o dată cu înaintarea în vârstă.
- Scaunul auto este echipat cu un sistem airbag integrat. Este, de asemenea, testat și aprobat fără un sistem airbag activ.
- NU încercați să demontați o parte care nu este destinată a fi îndepărtată, să modificați sau să adăugați orice parte la scaun. Vă sfătuim cu strictețe să nu îndepărtați părțile fixe, cum ar fi scutul de impact. Garanția va fi anulată dacă se folosesc piese sau accesorii neoriginale.

- NU încercați să eliminați scaunul auto prin deșeuri menajere. Vă rugăm să urmați instrucțiunile de eliminare prezentate în acest ghid de utilizare.

Instrucțiuni de siguranță

⚠ AVERTISMENT

Risc de rănire din cauza unui scaun auto nesecurizat

În caz de frânare bruscă sau accident, un scaun auto nesecurizat poate duce la rănirea copilului dumneavoastră.

- La securizarea copilului cu scutul de protecție la impact (76 cm – 105 cm, > 15 l, max. 21 kg), nu este suficient să atașați brațele de blocare ISOFIX: este absolut necesar să atașați și centura de ancorare superioară.
- Centura de ancorare superioară poate fi fixată doar într-un punct de atașare marcat. Scaunul pentru copil trebuie să fie întotdeauna securizat corect în vehicul, chiar și atunci când nu este folosit.

⚠ AVERTISMENT

Risc de rănire din cauza obiectelor nesecurizate

În cazul unei opriri de urgență sau al unui accident, obiectele nesecurizate pot duce la rănirea copilului dumneavoastră sau a altor pasageri.

- Bagajele și alte obiecte din vehicul trebuie întotdeauna bine securizate. În caz contrar, acestea pot fi aruncate în mașină, ceea ce poate cauza accidente fatale.

⚠️ AVERTISMENT**Pericol de moarte din cauza temperaturilor extreme**

Dacă copiii sunt expuși la temperaturi extreme pentru o perioadă prelungită, există riscul de rănire sau chiar deces.

- Nu lăsați niciodată copilul în mașină nesupravegheat!

⚠️ AVERTISMENT**Risc de arsuri de la componente fierbinți**

Risc de arsuri de la componente fierbinți Piese aferente sistemului de fixare pentru copii se încălzesc la expunerea la soare, iar copiii pot suferi arsuri.

- Protejați-vă copilul și scaunul auto pentru copil împotriva expunerii directe la soare.

⚠️ AVERTISMENT**Risc de rănire din cauza unui scaun auto deteriorat**

Un accident poate provoca deteriorarea scaunului pentru copii care nu poate fi identificat cu ochiul liber.

- Vă rugăm să înlocuiți scaunul după un accident. Pentru neclarități, vă rugăm să consultați comerciantul sau producătorul

PIESELE PRODUSULUI

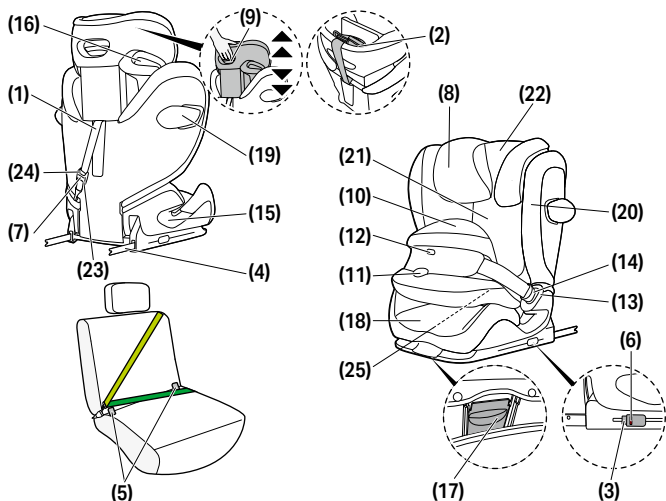

(1) Centură de ancorare superioară

(2) Poziție de parcare ancorare superioară

(3) Butoane de eliberare ISOFIX

(4) Brațe de blocare ISOFIX
(5) Puncte de ancorare ISOFIX

(6) Indicator de siguranță ISOFIX

(7) Indicator de siguranță punct de ancorare superioară

(8) Suport pentru cap ajustabil

(9) Dispozitiv de ajustare a înălțimii suportului pentru cap

(10) Scut de protecție la impact (76 cm – 105 cm)

(11) Buton de reglare

(12) Indicator de blocare

(13) Cataramă centură

(14) Limbă cataramă

(15) Ghidaj centură subabdominală (100 cm – 150 cm)

(16) Ghidaj centură pentru umeri (100 cm – 150 cm)

(17) Buton de reglare poziție

(18) Înălțător pentru scaun

(19) Protecție împotriva impactului lateral (L.S.P.)

(20) Buton activare protecție împotriva impactului lateral

(21) Spătar

(22) Suport cu înclinare reglabilă pentru cap

(23) Dispozitiv de ajustare punct de ancorare superioară

(24) Buton de reglare punct de ancorare superioară

(25) Stocare instrucțiuni de utilizare Compartiment

POZIȚIA CORECTĂ ÎN VEhicUL

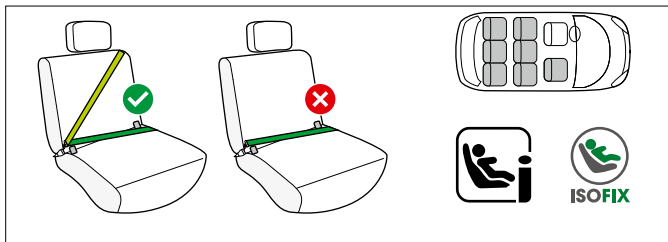

76 cm - 105 cm; > 15 luni cu scut de protecție la impact

Acesta este un sistem de protecție pasivă pentru copii i-Size îmbunătățit.

Este omologat în conformitate cu Regulamentul nr. R129/04 al ONU pentru utilizare cu scaunele autovehiculului compatibile cu sistemele i-Size, conform indicațiilor producătorilor de autovehicule din ghidurile de utilizare corespunzătoare.

Dacă un scaun de vehicul este marcat cu acest logo, este în general potrivit pentru utilizarea cu toate scaunele auto i-Size. Cu toate acestea, deoarece pot apărea unele obstacole, vă recomandăm să verificați lista noastră de compatibilitate a mașinilor.

Dacă autovehiculul dvs. nu este echipat cu un scaun cu sistem i-Size, consultați lista tipurilor autovehiculelor.

Puteți obține cea mai nouă versiune de la adresa

go.cybex-online.com/pallas-g3-car-compatibility.

100 cm - 150 cm; cu centură automată în trei puncte

Scaunul auto pentru copil poate fi în general utilizat pe scaunele autovehiculului care sunt prevăzute cu o centură automată în trei puncte. Deoarece pot apărea unele obstacole, vă recomandăm să verificați lista noastră de compatibilitate a mașinilor.



Dacă vehiculul dvs. nu este listat, vă rugăm să contactați echipa noastră de servicii pentru clienți. Puteți obține cea mai nouă versiune de la adresa go.cybex-online.com/pallas-g3-car-compatibility.

⚠ ATENȚIE

Scaunul auto nu este potrivit pentru a fi folosit cu o centură cu prindere în două puncte sau o centură orizontală. Securizarea scaunului cu ajutorul unei centuri cu prindere în două puncte, poate duce la vătămarea gravă sau chiar fatală a copilului în caz de accident.

Pentru utilizarea cu centură în trei puncte în intervalul de înălțime 100–150 cm, există posibilitatea utilizării fără ISOFIX și Top Tether. În acest caz, scaunul auto pentru copil trebuie securizat întotdeauna cu centura în trei puncte, chiar dacă în scaun nu se află niciun copil.

În cazuri excepționale, scaunul auto pentru copil poate fi utilizat și pe scaunul pasagerului din față. Respectați întotdeauna recomandările producătorului autovehiculului.

💡 În cazul unui copil cu înălțimea mai mare de 135 cm, compatibilitatea dintre scaunul auto pentru copil și autovehiculul dvs. poate fi redusă.

INSTALARE ÎN VEHICUL

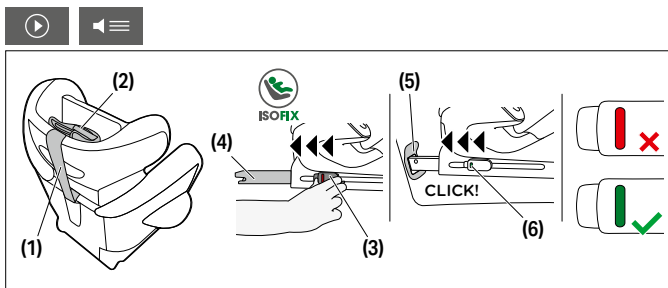

1. Asigurați-vă întotdeauna că ...

- spătarele din vehicul sunt blocate în poziție verticală.
 - când instalați scaunul auto pentru copii pe scaunul pasagerului din față, reglați scaunul vehiculului cât mai mult posibil, fără a afecta traseul curelei.
2. Detașați centura de ancorare superioară **(1)** din poziția de parcare pentru punctul de ancorare superioară **(2)**.
 3. Înainte de montare, asigurați-vă că scaunul pentru copil se află în poziția așezat.
 4. Eliberați butoanele de eliberare ISOFIX **(3)** pentru a extinde brațele de blocare ISOFIX **(4)**.

💡 Butoanele de eliberare ISOFIX pot fi eliberate independent, permițând brațelor de blocare ISOFIX să fie ajustate independent.

5. Împingeți brațele de blocare ISOFIX **(4)** în afara bazei către cel mai îndepărtat punct.
6. Instalați scaunul auto pentru copii în locul potrivit din mașină.

ⓘ **NOTĂ** Pentru vehiculele a căror scaunele sunt fabricate din materiale sensibile, scaunele auto pentru copii pot lăsa urme și/ sau pot provoca decolorare. Pentru a proteja scaunul vehiculului puteți așeza o pătură, un prosop sau alte materiale similare sub scaunul auto pentru copii.

7. Împingeți brațele de blocare ISOFIX **(4)** în punctele de ancorare ISOFIX **(5)** până când se fixează în loc emițând un semnal sonor. Cele doi indicatori de siguranță ISOFIX **(6)** vor comuta de la roșu la verde.
8. Asigurați-vă că scaunul este fixat încercând să-l trageți din punctele de ancorare ISOFIX **(5)**.
9. Împingeți scaunul pentru copil către spătarul scaunului vehiculului până când este complet lipită de acesta.

💡 Mișcând scaunul auto dintr-o parte în alta, aceasta se va sprijini de spătarul scaunului.

💡 În cazul în care suportul pentru cap al vehiculului incomodează, trageți-l în sus la maxim sau scoateți-l complet (cu excepția scaunelor vehiculelor cu spatele la direcția de mers).

10. Direcționați centura de ancorare superioară **(1)** de-a lungul scaunul vehiculului și ancorați-o folosind cârligul de fixare din punctul de ancorare al vehiculului.

💡 Dacă este necesar, punctul de ancorare superioară poate fi extins apăsând butonul de ajustare a punctului de ancorare superior.

11. Strângeți centura de ancorare superioară **(1)** până când indicatorul de siguranță al punctului de ancorare superioară **(7)** devine verde.

💡 Treceți centura de ancorare superioară pe sub suportul pentru cap. Nu treceți niciodată centura de ancorare superioară peste suportul pentru cap al mașinii.

SCOATEREA DIN VEICUL

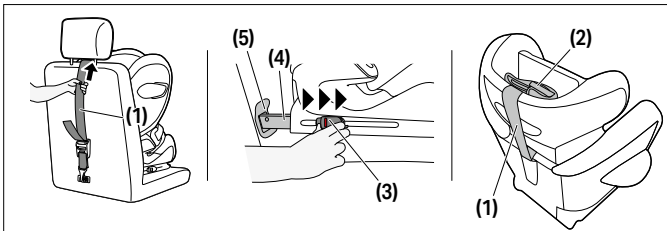

Efectuați pașii de instalare în ordine inversă.

1. Slăbiți centura de ancorare superioară **(1)**.
2. Deblocați conectorii de blocare ISOFIX-Connect **(4)** de pe ambele părți prin apăsarea butoanelor de eliberare **(3)** și trageți de ele înapoi, simultan.



- Scoateți scaunul auto din punctele de ancorare ISOFIX **(5)**.
- Scoateți scaunul pentru copil și împingeți complet brațele de blocare ISOFIX **(4)** înapoi în poziția de transport.
- Atașați centura de ancorare superioară **(1)** la poziția de parcare **(2)**.

AJUSTAREA TETIEREI

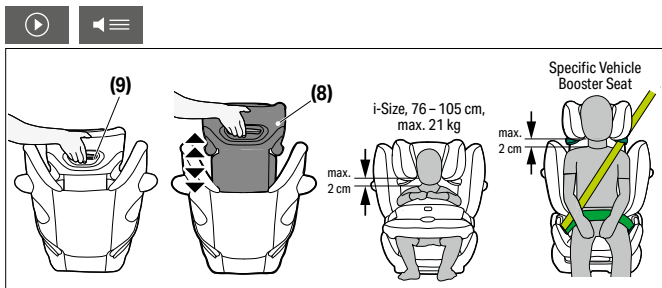

Suportul ajustabil pentru cap **(8)** poate fi ajustat folosind dispozitivul de ajustare a înălțimii suportului pentru cap **(9)** din partea din spate a suportului pentru cap **(8)**. Ajustați suport pentru cap astfel încât să rămână max. 2 cm liberi între umărul copilului și suportul pentru cap.

💡 Înălțimea suportului pentru cap poate fi ajustată în timp ce scaunul este instalat în mașină.

MODUL DE INSTALARE CORECT

	76 cm – 105 cm, max. 21 kg	100 cm – 150 cm
Mod de montare	cu scut de protecție la impact	fără scut de protecție la impact
Instalare		

SECURIZAREA COPILULUI CU SCUTUL DE PROTECȚIE LA IMPACT: 76 CM – 105 CM (MAX. 21 KG)

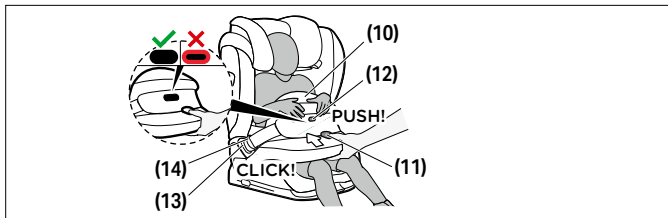



1. Eliberați scutul de protecție la impact **(10)** prin apăsarea butonului de reglare **(11)** și trageți simultan scutul de protecție la impact înainte.
2. Eliberați catarama centurii **(13)** scutului de protecție la impact **(10)** apăsând butonul ROȘU de eliberare a scaunului auto și așezați scutul de protecție la impact lângă scaunul auto pentru copii.
3. Puneți copilul în scaunul auto pentru copii.

💡 Asigurați-vă că suportul pentru cap este reglat corect.



4. Puneți scutul de protecție la impact **(10)** înapoi și conectați limba cataramii **(14)** scutului de protecție la impact în catarama centurii **(13)** corespunzătoare a scaunului auto pentru copii. Asigurați-vă că auziți un "CLIC" sonor când catarama se blochează.
5. Trageți de scutul de protecție la impact **(10)** pentru a verifica blocarea corectă a cataramii centurii **(13)**.
6. Apăsăți butonul de reglare **(11)** și împingeți scutul de protecție la impact **(10)** spre copil. Deplasați puțin scutul de protecție la impact **(10)** prin înclinarea acestuia înapoi și înainte pentru a obține o potrivire și o poziție optime. Scutul de protecție la impact **(10)** trebuie să fie bine fixat pe corpul și pelvisul copilului. La eliberarea butonului de reglare **(11)**, indicatorul de blocare **(12)** trebuie să fie complet acționat.

 Dacă indicatorul de blocare indică roșu, scutul de protecție la impact nu este securizat în mod corespunzător. Apăsăți ușor pe scutul de protecție la impact până când indicatorul de blocare se cuplează.

 De fiecare dată când copilul este așezat, verificați dacă scutul de impact se potrivește corect.

TRECEȚI DE LA SCUT DE PROTECȚIE LA IMPACT (76 CM – 105 CM) LA CENTURA VEHICULULUI (100 CM – 150 CM)



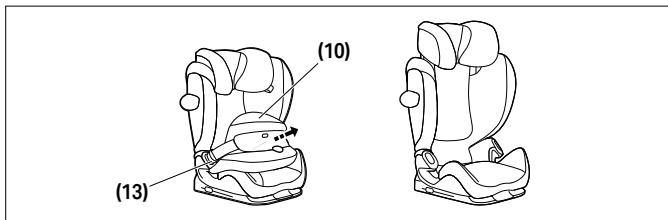

Îndepărtați scutul de protecție la impact **(10)** imediat ce copilul dvs. are o înălțime mai mare decât 105 cm sau cântărește mai mult decât 21 kg.

Desfaceți ambele catarame ale scutului de protecție la impact **(13)** și îndepărtați scutul de protecție la impact **(10)**.

⚠ Rețineți că utilizarea scaunului fără un scut de protecție la impact nu este permisă înainte ca copilul să atingă o înălțime ≥ 100 cm.

⚠ Păstrați scutul de protecție la impact într-un loc sigur.

SECURIZAREA COPILULUI FĂRĂ SCUTUL DE PROTECȚIE LA IMPACT: 100 CM - 150 CM

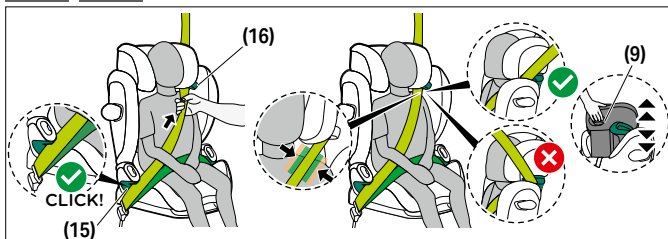

1. Direcționați centura de siguranță a vehiculului în jurul copilului și introduceți limba centurii în catarama centurii. Trebuie să se blocheze cu un „CLIC” sonor.



2. Așezați centura subabdominală în ghidajele centurii de culoare verde **(15)** ale scaunului pentru copil.
3. Trageți ferm centura abdominală.
4. Pe partea laterală a scaunului lângă catarama centurii, centura pentru umeri și centură subabdominală trebuie să fie introduse prin ghidajul centurii **(15)**.
5. Treceți centura pentru umeri prin ghidajul pentru umeri **(16)** până când se află în interiorul ghidajului centurii.
6. Trageți ferm centura de umăr.
7. Asigurați-vă că centura pentru umeri trece peste clavicula copilului dvs. și nu atinge gâtul copilului dvs. Dacă este necesar, reglați înălțimea suportului pentru cap **(8)** pentru a schimba poziția centurii.

REGLAREA POZIȚIEI DE ÎNCLINARE

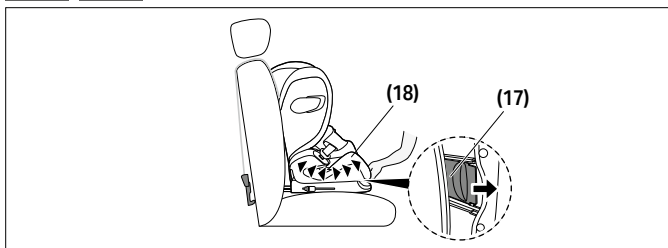

1. Pentru a pune scaunul în poziția întins, apăsați butonul de reglare a poziției **(17)** de pe partea inferioară a zonei frontale a înălțătorului pentru scaun **(18)**.
2. Pentru a întoarce scaunul din poziția întins în poziția așezat, apăsați butonul de reglare a poziției **(17)** și deplasați scaunul în sus aplicând o ușoară presiune pe înălțătorul pentru scaun **(18)**.



PROTECȚIE ÎMPOTRIVA IMPACTULUI LATERAL (L.S.P.)

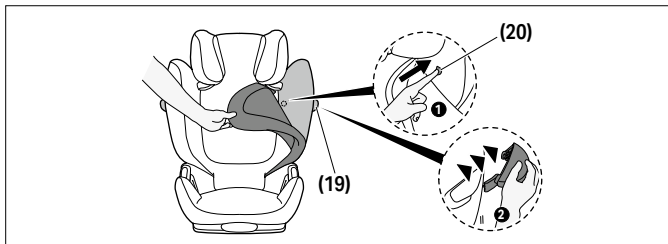

Dacă protecția împotriva impactului lateral (L.S.P.) este în conflict cu ușa mașinii sau dacă ocupă spațiu pe scaunul pasagerului, puteți să îl detașați. Pentru a face acest lucru, apăsați butonul de eliberare al protecției împotriva impactului lateral **(20)**. Pentru a ajunge la acest buton, capacul spătarului trebuie îndepărtat. Pentru a reatașa L.S.P. **(19)** pe scaun, parcurgeți instrucțiunile de îndepărtare din ordine inversă.

SUPORT CU ÎNCLINARE REGLABILĂ PENTRU CAP

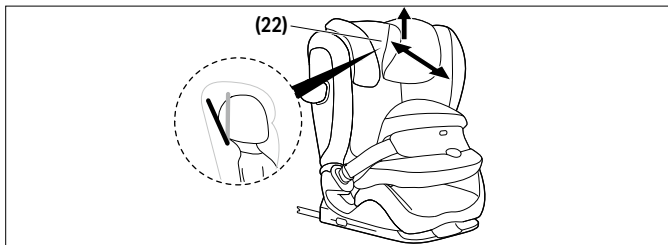

Suportul cu înclinare reglabilă pentru cap **(22)** protejează capul copilului împotriva înclinării periculoase înainte în timpul somnului.



Pentru ajustarea suportului cu înclinare reglabilă pentru cap **(10)**, ridicați-l și împingeți-l înainte sau înapoi în poziția dorită.

 Capul copilului trebuie să fie întotdeauna în contact cu suport cu înclinare reglabilă pentru cap.

DEMONTAREA ȘI REAȘEZAREA HUSEI SCAUNULUI



AVERTISMENT

Scaunul auto nu trebuie utilizat niciodată fără husa scaunului auto. Asigurați-vă că este utilizat doar o husă originală a scaunului auto CYBEX, deoarece husa constituie o parte integrantă a performanței de siguranță. Puteți obține huse de rezervă la distribuitorul dvs.

Husa scaunului pentru copii este formată din cinci părți (tetieră (2x), spătar, înălțător pentru scaun și scut de protecție la impact). Acestea se mențin fixate de scaunul pentru copii în mai multe locuri prin capse, benzi de tip velcro și benzi elastice. După eliberarea tuturor atașamentelor, părțile unice ale husei pot fi îndepărtate.

Pentru a pune husele înapoi pe scaun, urmați instrucțiunile de îndepărtare în ordine inversă.

CURĂȚAREA



Puteți curăța componentele din plastic cu un detergent delicat și apă caldă.

AVERTISMENT

Husa este o componentă integrală a designului de siguranță al scaunului auto. Prin urmare, scaunul auto nu trebuie niciodată utilizat fără husă sau cu husa unui alt scaun auto.



NOTĂ Îmbrăcămintea poate fi spălată la mașina de spălat, la o temperatură de 30° C cu un program de spălare delicat, altfel poate duce la decolorarea țesăturii. Vă rugăm să spălați îmbrăcămintea separat de alte rufe și să nu o uscați în uscător sau în lumina directă a soarelui!

NOTĂ Nu utilizați niciodată detergenți chimici sau înălbitori!

ÎNTREȚINEREA PRODUSULUI



Pentru a garanta o protecție maximă asigurată de scaunul auto, este esențial să respectați recomandările următoare:

- Toate componentele principale ale scaunului auto trebuie să fie verificate periodic pentru a vă asigura că nu prezintă deteriorări. Părțile mecanice trebuie să funcționeze fără probleme.
- Asigurați-vă că scaunul auto nu este blocat între părți dure, precum portiera, șinele scaunelor etc., care pot cauza defecțiuni.
- Dacă, spre exemplu, scaunul auto este scăpat pe jos, acesta trebuie să fie testat de către producător înainte de a fi utilizat din nou.

DURATA DE VIAȚĂ A PRODUSULUI



Acest scaun auto pentru copii a fost proiectat pentru a fi în măsură să-și îndeplinească funcțiile prevăzute prin utilizare obișnuită pentru o durată de viață de aproximativ 11 ani. Uzura graduală a plasticului cauzată, spre exemplu, de expunerea la lumina solară (UV), poate provoca o ușoară deteriorare a proprietăților produsului. Din moment ce fluctuații foarte mari de temperatură și alte tensiuni imprevizibile sunt comune în vehicule, este necesar să se respecte următoarele puncte:

- În cazul în care vehiculul este expus direct la lumină solară puternică pentru perioade lungi de timp, scaunul auto pentru



copii trebuie să fie îndepărtat din autovehicul sau acoperit cu o pânză albă.

- Verificați periodic toate componentele din plastic și metal ale scaunului și asigurați-vă că nu prezintă deteriorări sau modificări de formă și culoare. Dacă observați orice modificări ale scaunului auto pentru copii, acesta trebuie să fie eliminat sau verificat și, eventual, înlocuit de către producător.
- Modificările la nivelul materialului textil, în special decolorarea, sunt normale pentru utilizarea într-un autovehicul și nu afectează funcționarea scaunului auto.

RECICLAREA



Pentru a proteja mediul, rugăm utilizatorul să separe și să recicleze corespunzător deșeurile rezultate inițial (de la ambalaj) și de la finalul vieții produsului (părți din produs).

Eliminarea deșeurilor este organizată în mod diferit, în funcție de autoritățile locale. Pentru a vă asigura că scaunul auto este aruncat corespunzător cu reglementările în vigoare, contactați agenția locală de colectare a deșeurilor sau autoritățile locale.

Respectați întotdeauna reglementările privind eliminarea deșeurilor din țara dumneavoastră.

⚠ AVERTISMENT

Pericol de sufocare!

Nu lăsați la îndemâna copilului plasticul folosit la ambalare.

GARANȚIA PRODUCĂTORULUI



CYBEX GmbH (Riedingerstr. 18, 95448 Bayreuth, Germania) vă oferă 3 ani garanție pentru acest produs. Garanția este valabilă în țara în care acest produs a fost vândut inițial de către un comerciant cu amănuntul către un client.



Conținutul garanției și toate informațiile esențiale necesare pentru confirmarea garanției pot fi găsite pe pagina noastră de web go.cybex-online.com/manufacturing-warranty-car-seats. Dacă în descrierea articolului apare o garanție, drepturile dv. legale împotriva noastră pentru defecte rămân neafectate.



GJUHA VIZUALE

PARALAJMËRIM

Fjala sinjalizuese tregon një situatë të mundshme të rrezikshme e cila, nëse nuk shmanget, mund të rezultojë në vdekje ose lëndim të rëndë.

SHËNIM

Fjala sinjalizuese tregon një situatë të mundshme të rrezikshme e cila, nëse nuk shmanget, mund të rezultojë në dëmtim të produktit ose pronës tjetër.



Këshilla dhe veçori të veçanta që e bëjnë përdorimin e sediljes së makinës më të lehtë.



Video udhëzuese



Saktë



Tekst në të folur



Gabim



Kthehu te tabela e përmbajtjes



Sinjal i dëgjueshëm



TABELA E PËRMBAJTJES

CERTIFIKIMI	610
SIGURIA	610
PJESËT E PRODUKTIT	615
POZICIONI I DUHUR NË AUTOMJET	616
INSTALIMI NË AUTOMJET	617
HEQJA NGA AUTOMJETI	619
RREGULLIMI I MBËSHTETËSES SË KOKËS	620
MËNYRA E DUHUR E INSTALIMIT	620
SIGURIMI I FËMIJËS ME MBROJTËSEN NGA GODITJET: 76 CM – 105 CM (MAKS. 21 KG)	621
KALIMI NGA MBROJTËSJA NGA GODITJET (76 CM – 105 CM) TE RRIPI I AUTOMJETIT (100 CM – 150 CM)	622
SIGURIMI I FËMIJËS PA MBROJTËSEN NGA GODITJET: 100 CM – 150 CM	623
RREGULLIMI I PJERRËSISË	624
MBROJTËSJA NGA GODITJET ANËSORE (L.S.P.)	624
MBËSHTETËSJA KËNDORE E KOKËS	625
HEQJA DHE RIVENDOSJA E MBULESËS SË SEXHOLINOS	625
PASTRIMI	626
KUJDESI PËR PRODUKTIN	626
JETËGJATËSIA E PRODUKTIT	627
HEQJA	627
GARANCIA E PRODHUESIT	628



CERTIFIKIMI

UN R129/04

CYBEX Pallas G3 me mbrojtëse nga goditjet:

76 cm – 105 cm, > 15 m, maks. 21 kg

CYBEX Pallas G3 me rrip automatik në tre pika: 100 cm – 150 cm

Mosha: > 15 muajsh deri në rreth 12 vjeç

Ju falënderojmë që vendosët të zgjidhni sexholinon **Pallas G3** për makinë.

SIGURIA



E RËNDËSISHME Lexoni me kujdes këtë manual përdorimi para se ta instaloni sexholinon në automjet dhe mbajeni gjithnjë në një vend praktik për t'iu referuar në të ardhmen.

⚠ PARALAJMËRIM

Vdekja ose lëndimi i rëndë mund të ndodhë nëse nuk ndiqni udhëzimet e prodhuesit.

Për mbrojtjen e duhur të fëmijës suaj, është absolutisht e rëndësishme që ta përdorni sexholinon sipas përskrimit në këtë udhëzues përdorimi.

⚠ PARALAJMËRIM

Vdekja ose lëndimi i rëndë mund të ndodhë nëse përdoren sedilje të modifikuara të paautorizuara.

Sexholinos nuk mund t'i bëhen modifikime apo shtime të çfarëdolloj forme pa miratimin e Autoritetit Miratues të Tipit.



Informacione të rëndësishme

- Ky ndenjësë për fëmijë është i autorizuar sipas UN R129/04.
- Mos e përdorni nëse fëmija nuk ka mbushur ende 15 muaj dhe gjatësinë 76 cm.
- Kjo sexholino mund të instalohet vetëm në llojet të caktuara sediljesh, të cilat janë miratuar për përdorimin e sistemeve mbrojtëse për fëmijë në përputhje me manualin e automjetit.
- Është e përshtatshme vetëm për sedilje makinash me rrip automatik me tri pika, të miratuar sipas rregullores së OKB nr. 16 ose sipas një standardi të barasvlerëshëm.
- Mos përdorni pika mbështetëse të ndryshme nga ato të përshkruara te udhëzimet dhe të shënuara në sistemin mbrojtës të fëmijës.
- Sipërfaqja e plotë e mbështetëses së sexholinos duhet të jetë në kontakt me mbështetësen e automjetit.
- Rripi i supave duhet të kalojë lart dhe mbrapa me njëfarë pjerrësie. Asnjëherë nuk duhet të kalojë përpara pikës së sipërme të rripit në automjet.
- Tokëza e rripit të automjetit nuk duhet të kalojë asnjëherë mbështetësen e krahut të sediljes. Nëse rripi është tepër i gjatë, sexholinoja nuk është e përshtatshme për t'u përdorur në këtë pozicion në automjet.
- Rripi me tre pika duhet të kalohet vetëm në rrugët e caktuara. Pikat e kalimit të rripit tregohen me hollësi në këtë manual dhe janë shënuar me jeshile dhe të kuqe te sexholinoja.
- Rripi i prehrit duhet të kalojë sa më poshtë ijëve të fëmijës që të jetë e mundur për të pasur një efekt optimal në rast aksidenti.
- Para çdo përdorimi, sigurohuni që mbrojtësja nga goditjet ose rripi automatik në tri pika i automjetit të jetë rregulluar si duhet dhe të puthitet mirë pas trupit të fëmijës. Asnjëherë mos e përdridhni rripin!
- Të gjithë rripat duhet të jenë të shtrënguar dhe jo të përdredhur!

- Vetëm nëse mbështetësja e kokës është rregulluar si duhet mund t'i ofrojë fëmijës suaj mbrojtje dhe rehati maksimale, duke siguruar në të njëjtën kohë që rripi i shpatullave të puthitet si duhet.
- Në rastet kur fëmija është me gjatësi 76 cm – 100 cm, duhet të përdoret mbrojtësja nga goditjet.
- Sigurohuni gjithnjë që sexholinoja të mos bllokohet asnjëherë kur mbyllni derën e makinës ose kur lëvizni sediljen e pasme.
- Sexholinoja është testuar dhe homologuar gjithashtu pa mbrojtëset e goditjeve anësore.
- Mos e përdorni këtë sexholino për më shumë se 11 vjet. Sexholinoja është e ekspozuar ndaj forcave të mëdha gjatë jetëgjatësisë së saj, gjë që sjell ndryshime në cilësinë e materialeve përbërëse me kalimin e viteve.
- MOS u përpiqni të çmontoni një pjesë që nuk është e destinuar për t'u hequr, të modifikoni ose të shtoni ndonjë pjesë në ndenjëse. Në këshillojmë fuqimisht që të mos hiqni pjesët fikse si mburoja e ndikimit. Garancia do të jetë e pavlefshme nëse përdoren pjesë ose aksesore jo origjinalë.
- MOS u përpiqni të hidhni ndenjësen e makinës vetë përmes mbeturinave shtëpiake. Ju lutemi ndiqni udhëzimet për hedhjen e mbeturinave të përcaktuara në këtë udhëzues përdoruesi.

Udhëzime për sigurinë

⚠ PARALAJMËRIM

Rreziku i lëndimit nga një ndenjës makine e pasiguruar

Në rast të një ndalimi emergjent ose një aks

- Kur e siguroni fëmijën me mbrojtësen nga goditjet (76 cm – 105 cm, > 15 m, maks. 21 kg), lidhja e krahëve të kyçjes ISOFIX nuk mjafton: është absolutisht e nevojshme që të lidhni edhe rripin e sipërm.
- Rripi i sipërm mund të kapet vetëm te një pikë lidhjeje e shënuar.identi, një ndenjës makine e pasiguruar mund të shkaktojë lëndime për fëmijën tuaj.
- Sexholinoja duhet të jetë gjithnjë e fiksuar siç duhet në automjet edhe kur nuk është duke u përdorur.

⚠ PARALAJMËRIM

Rreziku i lëndimit nga objekte të pasigurta

Në rast të një ndalimi emergjent ose një aksidenti, objektet e pasigurta mund të shkaktojnë lëndime për fëmijën tuaj ose pasagjerët e tjerë.

- Bagazhet apo çdo objekt tjetër që ndodhet në automjet duhet të jenë gjithnjë të fiksuar mirë. Në të kundërt, ato mund të fluturojnë brenda makinës duke shkaktuar lëndime fatale.

⚠ PARALAJMËRIM

Rrezik për jetën për shkak të temperaturave ekstreme

Nëse fëmijët janë të ekspozuar ndaj temperaturave ekstreme për një periudhë të zgjatur, ekziston rreziku i lëndimit ose edhe vdekjes.

- Mos e lini kurrë fëmijën të pashoqëruar në automjet.



⚠ PARALAJMËRIM**Rreziku i djegieve nga përbërësit e nxehtë**

Pjesët e sistemit për sigurimin e fëmijës nxehen në diell dhe mund ta djegin lëkurën e fëmijës.

- Mbrojeni fëmijën tuaj dhe sexholinon nga ekspozimi i drejtpërdrejtë ndaj dritës së diellit.

⚠ PARALAJMËRIM**Rreziku i lëndimit nga një ndenjës makine e dëmtuar**

Aksidentet mund të shkaktojnë dëme të sexholinos që nuk mund të diktohen me sy të lirë.

- Ju lutemi ndërrojeni sexholinon nëse ndodh aksident. Nëse keni dyshime, konsultohuni me shitësin apo prodhuesin përkatës.

PJESËT E PRODUKTIT

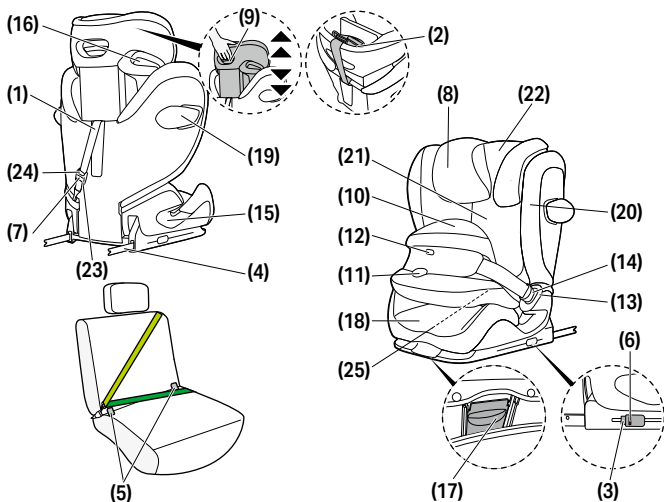

(1) Rripi i sipërm

(2) Pozicioni i qëndrimit të sipërm

(3) Butonat e lëshimit ISOFIX

(4) Krahët e kyçjes ISOFIX

(5) Pikat e kapjes ISOFIX

(6) Treguesi i sigurisë ISOFIX

(7) Treguesi i sigurisë së sipërme

(8) Mbështetësja këndore e kokës

(9) Rregulluesi i lartësisë së mbështetëses së kokës

(10) Mbrotjtësja nga goditjet (76 cm – 105 cm)

(11) Butoni për rregullim

(12) Treguesi i kyçjes

(13) Tokëza e rripit

(14) Gjuhëza e tokëzës

(15) Unaza e kalimit të rripit të prehërit (100 cm – 150 cm)

(16) Unaza e kalimit të rripit të supeve (100 cm – 150 cm)

(17) Butoni i rregullimit të pozicionit

(18) Përforcuesi

(19) Mbrotjtësja nga goditjet anësore (L.S.P.)

(20) Butoni i lëshimit të mbrotjtjes nga goditjet anësore

(21) Mbështetësja e shpinës

(22) Mbështetësja këndore e kokës

(23) Rregulluesi i sipërm

(24) Butoni i rregullimit të sipërm

(25) Vendi për ruajtjen e manualit

POZICIONI I DUHUR NË AUTOMJET

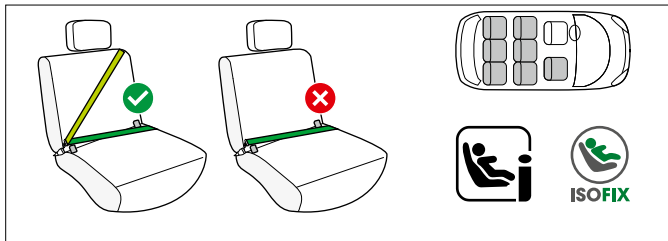

76 cm – 105 cm and > 15 months; with impact shield

76 cm – 105 cm; > 15 m me mbrojtëse nga goditjet Ky është një Sistem i Përmirësuar i Mbajtjes së Fëmijëve i-Size. Ai është miratuar në përputhje me Rregulloren e Kombeve të Bashkuara nr.

R129/04 për përdorim në sediljet e mjeteve që përmbushin standardin "i-Size", siç sugjerohet nga prodhuesit e mjeteve në manualët e përdorimit të mjetit.

Nëse një vend i automjetit është i shënuar me këtë logo, është përgjithësisht i përshtatshëm për përdorim me të gjitha vendet e makinave i-Size. Megjithatë, pasi mund të ndodhin disa pengesa, ne rekomandojmë të kontrolloni listën tonë të përputshmërisë së makinave.

Nëse mjete juaj nuk ka pozicion uljeje "i-Size", kontrolloni listën e llojeve të mjetit. Mund të merrni versionin më të fundit nga go.cybex-online.com/pallas-g3-car-compatibility.

100 cm – 150 cm; me rrip automatik në tre pika

Kjo sexholino mund të përdoret përgjithësisht në sedilje makinash që janë të pajisur me rrip sigurimi automatik në tre pika. Megjithatë, pasi mund të ndodhin disa pengesa, ne rekomandojmë të kontrolloni listën tonë të përputshmërisë së makinave.



Nëse automjeti juaj nuk është në listë, ju lutemi kontaktoni ekipin tonë të shërbimit ndaj klientit. Mund të merrni versionin më të fundit nga go.cybex-online.com/pallas-g3-car-compatibility.

⚠ PARALAJMËRIM

Sistemi i ulësës së makinës nuk është i përshtatshëm për përdorim me rrip dy-pikësh ose rrip për bel. Nëse ulësja është e siguruar me rrip dy-pikësh, një aksident mund të rezultojë në lëndime të rënda ose edhe fatale për fëmijën.

Për përdorim me rrip në tre pika për gjatësitë 100 cm – 150 cm ekziston mundësia e përdorimit pa ISOFIX dhe Top Tether. Në këtë rast, sexholinoja duhet të jetë gjithnjë e fiksuar me rripin në tre pika edhe kur nuk sexholino nuk ka fëmijë.

Në raste të veçanta, sexholinoja mund të përdoret edhe në sediljet e përparme të pasagjerit. Zbatoni gjithnjë rekomandimet e prodhuesit të automjetit.

💡 Nëse fëmija ka shtat më shumë se 135 cm, pajtueshmëria midis sexholinos dhe automjetit tuaj mund të jetë më e ulët.

INSTALIMI NË AUTOMJET

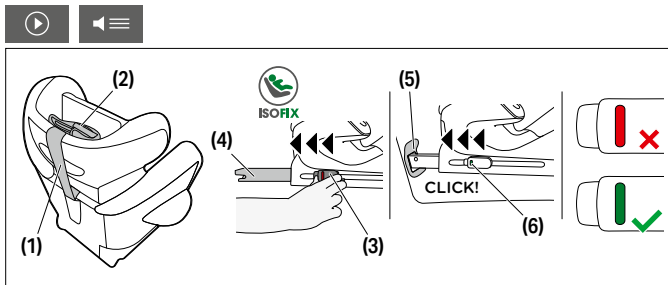

1. Sigurohuni gjithmonë që...

- mbështetëset e shpinës në mjet të jenë të fiksuar në pozicion vertikal.

- kur instaloni sexholinon në sediljen e pasagjerit përpara, shtyjeni sediljen e makinës sa më mbrapa që është e mundur pa ndikuar te kalimi i rripit.
- 2. Shkëputeni rripin e sipërm **(1)** nga pozicioni i qëndrimit të sipërm **(2)**.
- 3. Para instalimit, sigurohuni që sexholinoja është në pozicionin e qëndrimit.
- 4. Lëshoni butonat ISOFIX **(3)** për t'i zgjatur krahët e kyçjes ISOFIX **(4)**.

💡 Të dy butonat e lëshimit ISOFIX mund të lëshohen në mënyrë të pavarur duke lejuar rregullimin e pavarur të krahëve fiksues ISOFIX.

- 5. Shtyjini krahët e kyçjes ISOFIX **(4)** për t'i nxjerrë deri në fund nga baza.
- 6. Vendoseni sexholinon në sediljen e përshtatshme në makinë.

ⓘ **SHËNIM** Në disa sedilje të përbëra prej materialesh delikate, përdorimi i sexholinove mund të lërë shenja dhe/ose të shkaktojë çngjyrim. Për ta parandaluar këtë dhe për të mbrojtur sediljen, nën sexholino mund të vendosni një batanije, peshqir ose një copë të ngjashme.

- 7. Shtyjini krahët e kyçjes ISOFIX **(4)** në pikat e kapjes ISOFIX **(5)** derisa të kyçen në vend me një "klikim". Dy treguesit e sigurisë ISOFIX **(6)** do të kalojnë nga ngjyrë të kuqe në jeshile.
- 8. Sigurohuni që sexholinoja të jetë e fiksuar duke e tërhequr nga pikat e kapjes ISOFIX **(5)**.
- 9. Shtyjeni sexholinon drejt mbështetëses së shpinës në sediljen e mjetit derisa të drejtvendoset plotësisht me të.

💡 Edhe lëvizja e sexholinos nga njëra anë në tjetrën e mbërthen atë me mbështetësen e shpinës së mjetit.

💡 Nëse mbështetësja e kokës së sediljes së automjetit është pengesë, tërhiqeni lart deri në maksimum ose hiqeni komplet (përveç në rastin e sediljeve të automjeteve të kthyer mbrapa).

10. Kalojeni rripin e sipërm **(1)** direkt në sexholino dhe kapeni duke përdorur çengelin në pikën e kapjes në automjet.

💡 Nëse është e nevojshme, rripi i sipërm mund të zgjatet duke shtypur butonin e rregullimit të Top Tether.

11. Shtrëngojeni rripin e sipërm **(1)** derisa treguesi i sigurisë së Top Tether **(7)** të bëhet jeshil.

💡 Kalojeni rripin e sipërm poshtë mbështetëses së kokës së makinës. Mos e kaloni asnjëherë rripin e sipërm sipër mbështetëses së kokës.

HEQJA NGA AUTOMJETI

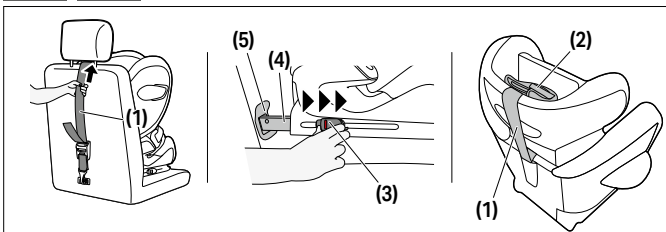

Bëni në radhë të kundërt hapat e instalimit.

1. Lironi rripin e sipërm **(1)**.
2. Lironi krahët e kyçjes ISOFIX **(4)** në të dyja anët duke shtypur butonat e lëshimit ISOFIX **(3)** dhe duke i tërhequr mbrapa njëkohësisht.
3. Tërhiqeni sexholinon larg nga pikat e kapjes ISOFIX **(5)**.
4. Hiqeni sexholinon duke shtyrë krahët e kyçjes ISOFIX **(4)** përsëri te pozicioni i transportit.



5. Lidhni rripin e sipërm (1) te pozicioni i qëndrimit (2).

RREGULLIMI I MBËSHTETËSES SË KOKËS

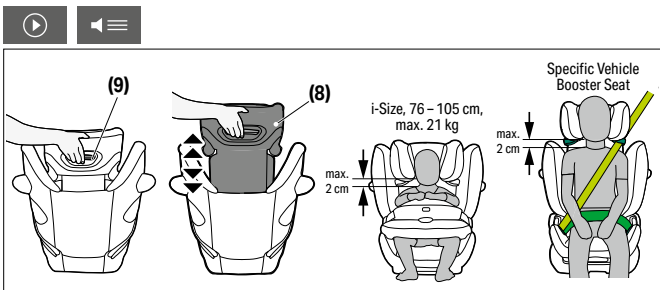

Mbështësja e lëvizshme e kokës (8) mund të rregullohet duke përdorur rregulluesin e lartësisë së mbështetëses së kokës (9) mbrapa mbështetëses së kokës (8). Çojeni mbështetësen e kokës në mënyrë që të ketë një hapësirë maksimale prej 2 cm mes shpatullave të fëmijës dhe mbështetëses së kokës.

💡 Lartësia e mbështetëses së kokës mund të lëvizet edhe ndërkohë që sexholinoja është e montuar në makinë.

MËNYRA E DUHUR E INSTALIMIT

	76 cm – 105 cm, maks. 21 kg	100 cm – 150 cm
Mënyra e instalimit	me mbrojtësen nga goditjet	pa mbrojtësen nga goditjet
Instalimi		

SIGURIMI I FËMIJËS ME MBROJTËSEN NGA GODITJET: 76 CM – 105 CM (MAKS. 21 KG)

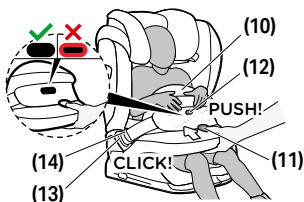

1. Lironi mbrojtësen nga goditjet **(10)** duke shtypur butonin e rregullimit **(11)** dhe njëkohësisht tërhiqeni përpara mbrojtësen nga goditjet.
2. Lironi tokëzën e rripit **(13)** të mbrojtëses nga goditjet **(10)** duke shtypur butonin e kuq të lëshimit të sediljes dhe vendoseni mbrojtësen nga goditjet pas sexholinos.
3. Vendoseni fëmijën në sexholino.

Sigurohuni që mbështetësja e kokës është rregulluar si duhet.

4. Vendoseni përsëri mbrojtësen nga goditjet **(10)** dhe futeni gjuhëzën e rripit **(14)** të mbrojtëses nga goditjet te tokëza përkatëse e rripit **(13)** të sediljes së makinës. Sigurohuni që tokëza të kyçet me një zhurmë "KLIK". Rripat nuk duhet të përdridhen.
5. Tërhiqeni mbrojtësen nga goditjet **(10)** për të kontrolluar nëse tokëza e rripit **(13)** është kyçur si duhet.
6. Shtypni butonin e rregullimit **(11)** dhe shtyjeni mbrojtësen nga goditjet **(10)** drejt fëmijës. Lëvizeni pak majtas dhe djathtas mbrojtësen nga goditjet **(10)** për të arritur një pozicion optimal. Mbrojtësja nga goditjet **(10)** duhet të puthitet mirë pas trupit dhe legenit të fëmijës. Pasi të lëshohet butoni për rregullim **(11)**, treguesi i kyçjes **(12)** duhet të integrohet plotësisht.

💡 Nëse treguesi i kyçjes bëhet i kuq, mbrojtësja nga goditjet nuk është siguruar siç duhet. Shtypni lehtë përkundër mbrojtëses nga goditjet derisa të aktivizohet treguesi i kyçjes.

💡 Çdo herë që sigurohet fëmija, kontrolloni që mbrojtësja nga goditjet të puthitet si duhet.

KALIMI NGA MBROJTËSJA NGA GODITJET (76 CM – 105 CM) TE RRIPI I AUTOMJETIT (100 CM – 150 CM)

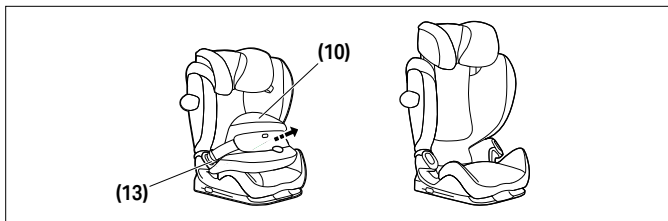

Hiqeni mbrojtësen nga goditjet **(10)** menjëherë sapo fëmija juaj të kalojë 105 cm ose të peshojë më shumë se 21 kg.

Hapini të dyja tokëzat e mbrojtjes nga goditjet **(13)** dhe hiqeni mbrojtësen nga goditjet **(10)**.

💡 Mbani parasysh se përdorimi i sexholinos pa mbrojtëse nga goditjet nuk lejohet nëse fëmija nuk ka arritur gjatësinë ≥ 100 cm.

💡 Mbajeni mbrojtësen nga goditjet në një vend të sigurt.

SIGURIMI I FËMIJËS PA MBROJTËSEN NGA GODITJET: 100 CM – 150 CM

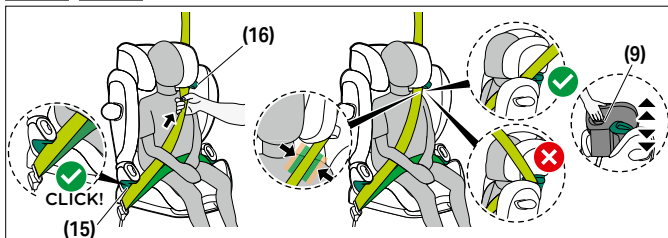

1. Kalojeni rripin e sigurimit të automjetit anembanë fëmijës dhe vendoseni gjuhëzën e rripit te tokëza e rripit. Duhet të fiksohet në vend dhe të bëjë një zhurmë "klik".
2. Vendoseni rripin në unazat e rripit të prehërit me ngjyrë jeshile **(15)** në sexholino.
3. Tërhiqni fortë rripin e prehërit.
4. Anash makinës pranë tokëzës së rripit, rripi i shpatullave dhe rripi i prehërit duhet të futen së bashku te unaza e kalimit të rripit të prehërit **(15)**.
5. Kalojeni rripin e supeve te unaza e kalimit të rripit të supeve **(16)** derisa të jetë brenda unazës së rripit.
6. Tërhiqni fortë rripin e shpatullës.
7. Sigurohuni që rripi i shpatullave të kalojë te klavikula e fëmijës dhe të mos e prekë qafën e fëmijës. Nëse është e nevojshme, rregulloni lartësinë e mbështetëses së kokës **(8)** për të ndryshuar pozicionin e rripit.



RREGULLIMI I PJERRËSISË

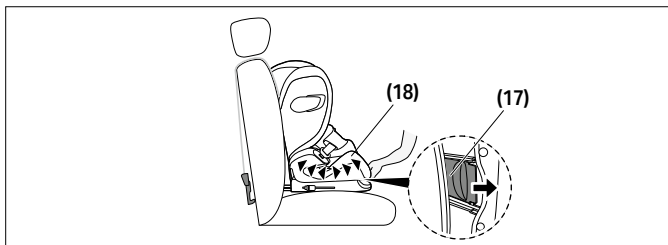

1. Për ta vendosur sexholinon në pozicionin e shtrirë, shtypni butonin e rregullimit të pozicionit **(17)** nga poshtë pjesës përpara të përforcuesit **(18)**.
2. Për ta kthyer nga pozicioni i shtrirë te pozicioni ulur, shtypni butonin e rregullimit të pozicionit **(17)** përsëri dhe ngrijeni sexholinon duke ushtruar pak presion te përforcuesi **(18)**.

MBROJTËSJA NGA GODITJET ANËSORE (L.S.P.)

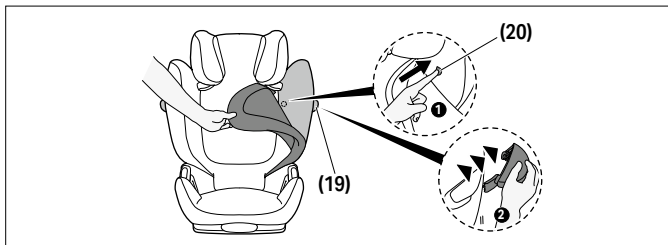

Nëse mbrojtësja nga goditjet anësore **(19)** pengon derën e makinës ose nëse ngushton hapësirën te sedilja e pasagjerit, mund ta hiqni atë. Për të bërë këtë, shtypni butonin e lëshimit të mbrojtëses nga goditjet anësore **(20)**. Për të arritur këtë buton, duhet të hiqet kapaku



i mbështetëses së shpinës. Për të vendosur përsëri L.S.P. **(19)** në sexholino, ndiqni sipas radhës së kundërt udhëzimet për heqjen.

MBËSHTETËSJA KËNDORE E KOKËS

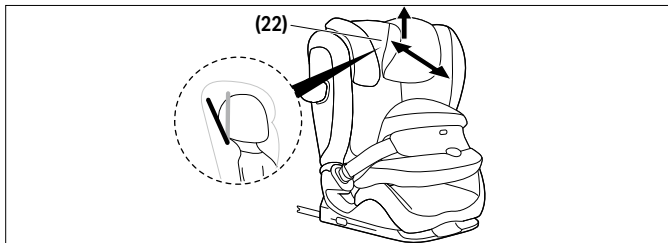

Mbështetësja e kokës me pjerrësi **(22)** ndihmon që koka e fëmijës të mos anohet tepër përpara gjatë gjumit.

Ajo mund të vendoset në një prej tre pozicioneve.

Shtyjeni mbështetësen e kokës **(22)** përpara derisa të arrihet pozicioni që doni.

💡 Koka e fëmijës duhet të jetë gjithnjë në kontakt me mbështetësen e kokës.

HEQJA DHE RIVENDOSJA E MBULESËS SË SEXHOLINOS



⚠️ PARALAJMËRIM

Sexholinoja nuk duhet të përdoret kurrë pa mbulesën e saj. Sigurohuni që të përdoret vetëm mbulesë sexholinoje CYBEX, pasi mbulesa është pjesë e domosdoshme e sigurimit. Ju mund të merrni mbulesa rezervë te shitësi juaj.

Mbulesa e sexholinos përbëhet nga pesë pjesë (mbështetësja e kokës (x2), mbështetësja e shpinës, përforcuesi dhe mbrojtësja nga



goditjet). Këto qëndrojnë të fiksuara në vend në disa pika me kopsa, velcro dhe rripa elastikë.

Pasi të jenë liruar të gjithë bashkuesit, pjesët e mbulesës mund të hiqen një nga një.

Për t'i vendosur përsëri mbulesat në sexholino, ndiqni sipas radhës së kundërt udhëzimet për heqjen.

PASTRIMI



Mund të pastroni pjesët plastike me një detergjent të butë dhe ujë të ngrohtë.

▲ PARALAJMËRIM

Mbulesa është një komponent integral i dizajnit të sigurisë së sediljes së makinës. Prandaj, sedilja e makinës nuk duhet të përdoret kurrë pa mbulesë ose me mbulesën e një sedilje tjetër.

① **SHËNIM** Mbulesa mund të lahet vetëm në temperaturë 30 °C, me një program delikat larjeje. Në të kundërt, copa e mbulesës mund të çngjyroset. Mos e lani mbulesën së bashku me rrobat e tjera dhe mos e thani në makinën tharëse apo mos e ekspozoni ndaj rrezeve të drejtpërdrejta të diellit!

① **SHËNIM** Ju lutemi mos përdorni detergjentë kimikë ose agjentë zbardhues në asnjë rrethanë!

KUJDESI PËR PRODUKTIN



Për të garantuar që sedilja juaj e makinës të ofrojë mbrojtjen maksimale, është thelbësore të respektohen pikat e mëposhtme:

- Të gjithë komponentët kryesorë të sediljes së makinës duhet të kontrollohen rregullisht për dëmtime. Pjesët mekanike duhet të funksionojnë pa probleme.

- Sigurohuni që sedilja e makinës të mos ngecë midis pjesëve të forta si dera e makinës, shinat e sediljes etj., të cilat mund ta dëmtojnë atë.
- Nëse, për shembull, sedilja e makinës bie, ajo duhet të testohet nga prodhuesi përpara se të përdoret përsëri..

JETËGJATËSIA E PRODUKTIT



Kjo sedilje makine është projektuar për të përmbushur funksionet e saj të synuara me përdorim të zakonshëm për një jetëgjatësi produkti deri në 11 vjet. Konsumi gradual i plastikës, për shembull i shkaktuar nga ekspozimi ndaj dritës së diellit (UV), mund të shkaktojë një përqesim të lehtë të vetive të produktit. Meqenëse ndryshimet shumë të mëdha të temperaturës dhe streset e tjera të paparashikueshme janë të zakonshme në automjete, është e nevojshme të respektohen pikat e mëposhtme:

- Nëse automjeti është i ekspozuar drejtpërdrejt ndaj dritës së fortë të diellit për periudha të gjata, sedilja e makinës duhet të hiqet nga automjeti ose të mbulohet me një pëlhurë të lehtë.
- Kontrolloni rregullisht të gjitha pjesët plastike dhe metalike të sediljes për dëmtime ose ndryshim të formës ose ngjyrës. Nëse vëreni ndonjë ndryshim në sediljen e makinës, ajo duhet të hidhet ose të kontrollohet dhe ndoshta të zëvendësohet nga prodhuesi.
- Ndryshimet në pëlhurë, veçanërisht zbehja, janë normale kur përdoren në një automjet dhe nuk ndikojnë në funksionin e sediljes.

HEQJA



Për të mbrojtur mjedisin, ne kërkojmë që përdoruesi të ndajë dhe të heqë mbeturinat që lindin në fillim (paketimi) dhe në fund (pjesët e produktit) të jetëgjatësisë së sediljes së makinës.

Heqja e mbeturinave organizohet ndryshe në varësi të autoriteteve lokale. Për të siguruar që sedilja e makinës të hidhet në përputhje me rregulloret, kontaktoni agjencinë e heqjes së mbeturinave ose autoritetin lokal të zonës tuaj. Gjithmonë respektoni rregulloret e vendit tuaj për heqjen e mbeturinave.

⚠ PARALAJMËRIM

Rreziku i mbytjes!

Mbajeni materialin plastik të paketimit larg fëmijës tuaj!

GARANCIA E PRODHUESIT



CYBEX GmbH (Riedingerstr. 18, 95448 Bayreuth, Gjermani) ju ofron 3 vite garanci për këtë produkt. Garancia është e vlefshme në vendin ku produkti i është shitur fillimisht një klienti nga një shitës me pakicë.

Përmbajtja e garancisë dhe të gjitha informacionet e rëndësishme që nevojiten për garancinë, mund të gjenden në faqen tonë të internetit go.cybex-online.com/manufacture-warranty-car-seats. Në rast se përshkrimi i artikullit përfshin garancinë, të drejtat tuaja ligjore kundrejt nesh në raste defektesh mbeten të pacenuara.



VIZUELNI JEZIK

UPOZORENJE

Riječ signala označava moguću opasnu situaciju koja, ako se ne izbjegne, može rezultirati smrću ili ozbiljnom povredom.

NAPOMENA

Riječ signala označava moguću opasnu situaciju koja, ako se ne izbjegne, može rezultirati oštećenjem proizvoda ili druge imovine.



Savjeti i posebne karakteristike koje olakšavaju korištenje autosjedalice.



Video sa uputstvima



Ispravno



Tekst u govor



Pogrešno



Povratak na sadržaj



Zvučni signal



SADRŽAJ

CERTIFIKACIJA	631
SIGURNOST	631
DIJELOVI PROIZVODA	635
PRAVILAN POLOŽAJ U VOZILU	636
UGRADNJA U VOZILO	637
UKLANJANJE IZ VOZILA	639
PODEŠAVANJE NASLONA ZA GLAVU	640
ISPRAVAN NAČIN POSTAVLJANJA	640
OSIGURAVANJE DJETETA SA ZAŠTITOM OD UDARA: 76 CM – 105 CM (MAX. 21 KG)	641
PROMJENITE IZ ZAŠTITE OD UDARA (76 CM – 105 CM) NA POJAS VOZILA (100 CM – 150 CM)	642
OSIGURAJTE DIJETE BEZ ZAŠTITE OD UDARA: 100 CM – 150 CM	643
PODEŠAVANJE NAGNUTOG POLOŽAJA	644
LINEARNA ZAŠTITA OD BOČNOG UDARA (L.S.P.)	644
PODESIVI NASLON ZA GLAVU	645
UKLANJANJE I PONOVO POSTAVLJANJE POKRIVAČA AUTO SJEDIŠTA	645
ČIŠĆENJE	646
NJEGA PROIZVODA	646
ŽIVOTNI VIJEK PROIZVODA	647
ODLAGANJE	647
PROIZVOĐAČKA GARANCIJA	648

CERTIFIKACIJA

UN R129/04

CYBEX Pallas G3 sa zaštitom od udara: 76 cm – 105 cm, > 15 m, maks. 21 kg

CYBEX Pallas G3 sa automatskim pojaseom u tri tačke vezivanja: 100 cm – 150 cm

Starost: > 15 mjeseci do oko 12 godina

Hvala vam što ste se odlučili za **Pallas G3** prilikom odabira auto sjedišta.

SIGURNOST



VAŽNO Prije ugradnje auto sjedišta u svoje vozilo pažljivo pročitajte ovo uputstvo za korisnike i uvijek ga držite pri ruci za buduću upotrebu.

⚠ UPOZORENJE

Smrt ili ozbiljna povreda može nastati ako ne pratite uputstva proizvođača.

Da bi propisno zaštili svoje dijete, od suštinske je važnosti da se auto sjedište koristi u skladu s opisom u ovom Vodiču za korisnike.

⚠ UPOZORENJE

Smrt ili ozbiljna povreda može nastati ako se koriste neovlaštena modificirana autosjedala.

Bez odobrenja Uprave za odobravanje tipova, auto sjedište se ne smije mijenjati niti dopunjavati ni na koji način.



Važne informacije

- Ova auto-sjedalica je odobrena prema UN R129/04.
- Nemojte upotrebljavati prije no što dijete navrší 15 mjeseci ili dostigen visini od 76 cm.
- Ovo auto sjedište smije se instalirati samo na sjedištima vozila odobrenim za upotrebu sustava za vezivanje djece, u skladu s priručnikom za vozilo.
- Pogodno samo za sjedišta u vozilu s automatskim pojasevima u tri tačke odobrenim u skladu s UN Uredbom br. 16 ili uporedivim standardom.
- Nemojte upotrebljavati kontaktne tačke koje nose teret osim onih opisanih u uputama i označenih na sistemu vezivanja za djecu.
- Puna površina naslona dječjeg sjedišta mora biti u kontaktu s naslonom za leđa vozila.
- Pojas za rame se mora kretati prema gore i unazad u naslonjaču. Nikada se ne smije kretati prema naprijed do gornje tačke pojasa u vašem vozilu.
- Kopča pojasa vozila nikada ne smije prelaziti naslon za ruke sjedišta. Ako je kaiš pojasa predugačak, auto sjedište nije prikladno za upotrebu u ovom položaju u vozilu.
- Pojas s tri tačke mora se promicati samo kroz određene uređaje za usmjeravanje. Smjerovi pojasa detaljno su opisani u ovom priručniku i na dječjem sjedištu su označeni zelenom bojom.
- Pojas za krilo mora prolaziti što je moguće niže preko prepona vašeg djeteta kako bi imao optimalni učinak u slučaju nesreće.
- Prije svake upotrebe provjerite je li zaštita od udara ili pojas u tri tačke ispravno podešen i čvrsto prislonjen uz djetetovo tijelo. Nikad nemojte uvertati pojas!
- Sve trake moraju biti pričvršćene i ne smiju se uvijati!
- Samo optimalno prilagođeni naslon za glavu djetetu može pružiti maksimalnu zaštitu i udobnost, istovremeno obezbijavajući glatko postavljanje ramenog pojasa.

- Za upotrebu između visine od 76 cm – 100 cm mora se koristiti zaštita od udara.
- Obezbijedite da se dječje sjedište nikada ne zaglavi prilikom zatvaranja vrata automobila ili podješavanja zadnjeg sjedišta.
- Ovo dječje sjedište je takođe testirano i homologirano bez Linearne zaštite od bočnog udara.
- Ovo dječje sjedište nemojte da koristite duže od 11 godina. Dječje sjedište je izloženo velikom stresu tokom svog upotrebno vijeka, što sa starenjem dovodi do promjena u kvalitetu materijala.
- NE pokušavajte rastaviti dio koji nije namijenjen za uklanjanje, modificirati ili dodati bilo koji dio na sjedalo. Strogo savjetujemo da ne uklanjate fiksne dijelove kao što je zaštitni štiti. Garancija će biti poništena ako se koriste neoriginalni dijelovi ili dodaci.
- NE pokušavajte sami odložiti auto-sjedalicu putem kućnog otpada. Molimo vas da pratite uputstva za odlaganje navedena u ovom korisničkom priručniku.

Upute za sigurnost

⚠ WARNING

Rizik od povrede zbog nesigurnog autosjedalice

U slučaju naglog zaustavljanja ili nesreće, nesigurna autosjedalica može uzrokovati povrede vašeg djeteta.

- Kada osiguravate dijete sa zaštitom od udara (76 cm – 105 cm, > 15 m, maks. 21 kg), pričvršćivanje ISOFIX ručica za zaključavanje nije dovoljno: apsolutno je neophodno dodatno pričvrstiti gornji pojasa.
- Gornji remen pojasa se smije pričvrstiti samo na označenu tačku pričvršćivanja.
- Dječje sjedište uvijek mora biti pravilno osigurano u vozilu čak i kad se ne koristi.

⚠ UPOZORENJE**Rizik od povrede zbog nesigurnih predmeta**

U slučaju naglog zaustavljanja ili nesreće, nesigurni predmeti mogu uzrokovati povrede vašeg djeteta ili drugih putnika.

- Prtljag ili drugi predmeti prisutni u vozilu uvijek moraju biti sigurno učvršćeni. U suprotnom, može doći do njihovog tumbanja unutar vozila, što može dovesti do smrtonosnih ozljeda.

⚠ UPOZORENJE**Opasnost po život zbog ekstremnih temperatura**

Ako su djeca dulje vrijeme izložena ekstremnim temperaturama, postoji rizik od ozljeda ili čak smrti.

- Nikada ne ostavljajte dijete bez nadzora u automobilu.

⚠ UPOZORENJE**Rizik od opekline od vrućih dijelova**

Dijelovi sistema vezivanja za dijete zagrijavaju se na suncu i potencijalno mogu opeći kožu vašeg djeteta.

- Zaštitite svoje dijete i auto sjedište od direktne izloženosti suncu.

⚠ UPOZORENJE**Rizik od ozljeda zbog oštećenog autosjedalice**

Nezgodna može dovesti do oštećenja na auto sjedištu koje se ne može utvrditi golim okom.

- Nakon nesreće zamijenite sedišta. U slučaju sumnje obratite se svom distributeru ili proizvođaču.

DIJELOVI PROIZVODA

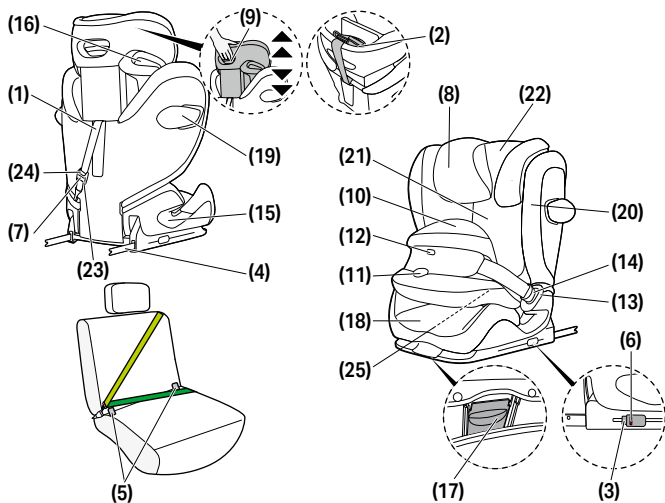

(1) Pojas gornjeg remena
(2) Položaj parkiranja sa gornjim remenom

(3) ISOFIX Dugmad za otpuštanje

(4) ISOFIX Ručice za zaključavanje

(5) ISOFIX Tačke usidrenja

(6) ISOFIX Sigurnosni indikator

(7) Sigurnosni indikator gornjeg remena

(8) Podesivi naslon za glavu

(9) Dio za podješavanje visine naslona za glavu

(10) Zaštita od udara (76 cm – 105 cm)

(11) Dugme za podešavanje

(12) Indikator zaključavanja

(13) Kopča pojasa

(14) Jezičak kopče

(15) Vodilica pojasa za krilo (100 cm – 150 cm)

(16) Vodilica pojasa za ramena (100 cm – 150 cm)

(17) Dugme za podješavanje pozicije

(18) Izdignuti dio

(19) Linearna zaštita od bočnog udara(L.S.P.)

(20) Dugme za otpuštanje zaštite od bočnog udara

(21) Naslon za leđa

(22) Podesivi naslon za glavu

(23) Dio za podešavanje gornjeg remena

(24) Dugme za podešavanje gornjeg remena

(25) Pregradak za čuvanje uputstava za upotrebu

PRAVILAN POLOŽAJ U VOZILU

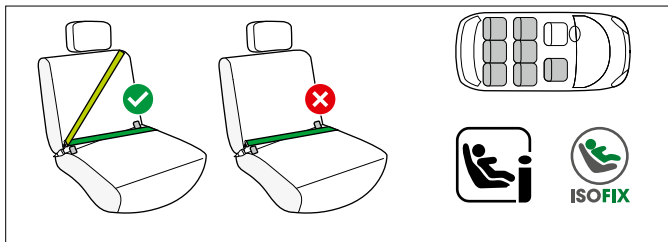

76 cm – 105 cm; > 15 m sa zaštitom od udara

Ovo je poboljšani sistem za vezivanje djece i-Size. Odobren je u skladu sa Uredbom UN-a br. R129/04, za upotrebu na mjestima za sjedenje u vozilu kompatibilnim sa i-Size standardom, kako su naznačili proizvođači vozila u svojim korisničkim priručnicima za vozila.

Ako je sjedište vozila označeno ovim logotipom, općenito je prikladno za korištenje sa svim i-Size autosjedalicama.

Ipak, budući da se mogu pojaviti neke prepreke, preporučujemo provjeru našeg popisa kompatibilnosti automobila.

Ako vaše vozilo nema položaj za sjedište standarda „i-Size“, provjerite popis tipova vozila. Najnoviju verziju možete pronaći na go.cybex-online.com/pallas-g3-car-compatibility.

100 cm – 150 cm; sa automatskim pojasem u tri tačke vezivanja

Ovo auto sjedište se općenito može koristiti u vozilima koja su opremljena automatskim pojasem u tri tačke vezivanja. Ipak, budući da se mogu pojaviti neke prepreke, preporučujemo provjeru našeg popisa kompatibilnosti automobila.

Ako vaše vozilo nije na popisu, obratite se našem timu za korisničku podršku. Najnoviju verziju možete pronaći na go.cybex-online.com/pallas-g3-car-compatibility.



⚠ UPOZORENJE

Autosjedalica nije pogodna za upotrebu s dvotačkovnim ili pojasom za krilo. Ako je sjedište osigurano dvotačkovnim pojasom, nesreća može rezultirati teškim ili čak smrtonosnim povredama djeteta.

Za upotrebu pojasa u tri tačke vezivanja u rasponu visine 100 cm – 150 cm postoji mogućnost upotrebe bez ISOFIX-a i gornjeg remena. U tom slučaju, auto sjedište mora uvijek biti osigurano pojasem u tri tačke, čak i kada na sjedištu nema djeteta.

U izuzetnim slučajevima, auto sjedište se može koristiti i na suvozačevom sjedištu. Uvijek se pridržavajte preporuka proizvođača vozila.

💡 Iznad djetetove visine od 135 cm kompatibilnost između auto sjedišta i vašeg vozila može biti smanjena.

UGRADNJA U VOZILO

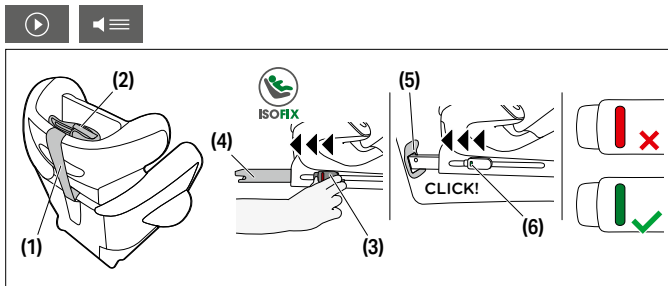

1. Uvijek osigurajte da...

- nasloni za leđa u vozilu budu zaključani u uspravnom položaju.
- kod postavljanja dječjeg sjedišta na prednje putničko sjedište, podjesite sjedište u vozilu što više unazad, bez uticaja na usmjeravanje pojasa.

2. Odvojite remen gornjeg pojasa **(1)** od položaja parkiranja gornjeg remena **(2)**.
3. Prije ugradnje, provjerite je li auto sjedište u položaju za sjedenje.
4. Otpustite ISOFIX dugmad za otpuštanje **(3)** da biste izvukli ISOFIX ručice za zaključavanje **(4)**.

💡 ISOFIX dugmad za otpuštanje mogu se otpuštati nezavisno, što omogućuje nezavisno podješavanje ISOFIX ručica za zaključavanje.

5. Gurnite ISOFIX ručice za zaključavanje **(4)** van osnove do njihovog krajnjeg položaja.
6. Postavite auto sjedište na adekvatno sjedište u automobilu.

ⓘ **NAPOMENA** Na nekim sjedištima za vozila napravljenim od osjetljivih materijala, upotreba auto sjedišta može ostaviti tragove i/ili dovesti do blijedjenja boje. Kako biste to izbjegli, možete postaviti prekrivač, ručnik ili sličan podmetač ispod auto sjedišta kako biste zaštitili sjedište u vozilu.

7. Gurnite ISOFIX ručice za zaključavanje **(4)** u ISOFIX tačke usidrenja **(5)** dok se ne zaključaju uz zvučno „KLIK“. Dva ISOFIX sigurnosna indikatora **(6)** će iz crvene prijeći u zelenu.
8. Provjerite je li sjedište sigurno pokušavajući ga izvući iz ISOFIX tačaka usidrenja **(5)**.
9. Pogurajte auto sjedište ka leđnom naslonu sjedišta u vozilu dok ne bude u potpunosti poravnato s leđnim naslonom.

💡 Pokretanje auto sjedišta s jedne na drugu stranu takođe će ga učvrstiti uz naslon za leđa u vozilu.

💡 Ako naslon za glavu na vozilu predstavlja prepreku, povucite ga prema gore do krajnje granice ili ga potpuno uklonite (osim na sjedištima vozila okrenutim unazad).

10. Sprovedite remen gornjeg pojasa **(1)** pravo preko sjedišta vozila i usidrite ga pomoću zaskočne kuke na tački usidrenja vašeg vozila.

💡 Ako je potrebno, remen gornjeg pojasa može se produžiti pritiskom na dugme za podješavanje gornjeg remena.

11. Pritegnite gornji remen **(1)** dok sigurnosni indikator gornjeg remena **(7)** ne postane zelen.

💡 Provucite gornji remen ispod naslona za glavu automobila. Nikada nemojte provlačiti gornji remen preko naslona za glavu automobila.

UKLANJANJE IZ VOZILA

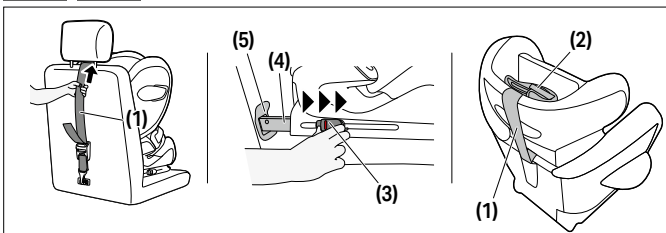

Obavite korake za postavljanje obrnutim redoslijedom.

1. Otpustite gornji remen **(1)**.
2. Otključajte ISOFIX-Connect ručice za zaključavanje **(4)** s obje strane pritiskajući dugmad za otpuštanje **(3)** i povlačeći ih istovremeno unazad.
3. Izvucite sjedište iz ISOFIX tačaka usidrenja **(5)**.
4. Uklonite auto sjedište i gurnite ISOFIX Ručice za zaključavanje **(4)** potpuno unazad u transportnu poziciju.
5. Postavite remen gornjeg pojasa **(1)** u položaj za parkiranje **(2)**.



PODEŠAVANJE NASLONA ZA GLAVU

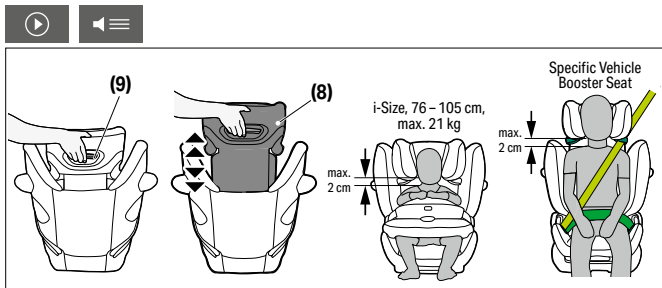

Podesivi naslon za glavu **(8)** može se podjesiti pomoću regulatora visine naslona za glavu **(9)** na zadnjoj strani naslona za glavu **(8)**. Podjesite naslon za glavu tako da maks. 2 cm ostanu između djetetovog ramena i naslona za glavu.

💡 Visina naslona za glavu se može podjesiti i kada je sedište postavljeno u automobilu.

ISPRAVAN NAČIN POSTAVLJANJA

	76 cm – 105 cm, maks. 21 kg	100 cm – 150 cm
Način postavljanja	sa zaštitom od udara	bez zaštite od udara
Instalacija		

OSIGURAVANJE DJETETA SA ZAŠTITOM OD UDARA: 76 CM – 105 CM (MAX. 21 KG)

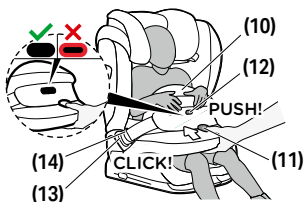

1. Otpustite zaštitu od udara **(10)** pritiskanjem dugmeta za podešavanje pojasa **(11)** i istovremenim povlačenjem zaštite od udara ka naprijed.
2. Otpustite kopču pojasa **(13)** zaštite od udara **(10)** pritiskom na crveno dugme za otpuštanje auto sjedišta i postavite zaštitu od udara pored auto sjedišta.
3. Stavite dijete u auto sjedište.

💡 Provjerite da li je naslon za glavu ispravno podešen.

4. Vratite zaštitu od udara **(10)** nazad i utaknite jezičak pojasa **(14)** zaštite od udara u odgovarajuću kopču pojasa **(13)** auto sjedišta. Osigurajte da se kopča zaključa na svoje mjesto uz zvučno "KLIK". Pojasevi se ne smiju uvijati.
5. Povucite zaštitu od udara **(10)** kako biste provjerili je li kopča pojasa **(13)** pravilno zaključana na mjestu.
6. Pritisnite dugme za podešavanje pojasa **(11)** i u gurnite zaštitu od udara **(10)** prema djetetu. Malo pomjerite zaštitu od udara **(10)** pomicanjem unazad i unaprijed kako biste postigli optimalno pristajanje i položaj. Zaštita od udara **(10)** mora usko prianjati na tijelo i karlicu djeteta. Nakon otpuštanja dugmeta za podešavanje **(11)**, indikator zaključavanja **(12)** trebao bi biti potpuno uvučen.



💡 Ako indikator zaključavanja pokazuje crveno, zaštita od udara nije pravilno učvršćena. Lagano pritisnite zaštitu od udara dok se indikator zaključavanja ne uključi.

💡 Svaki put kada je dijete vezano, provjerite je li zaštita od udara pravilno postavljena.

PROMJENITE IZ ZAŠTITE OD UDARA (76 CM – 105 CM) NA POJAS VOZILA (100 CM – 150 CM)

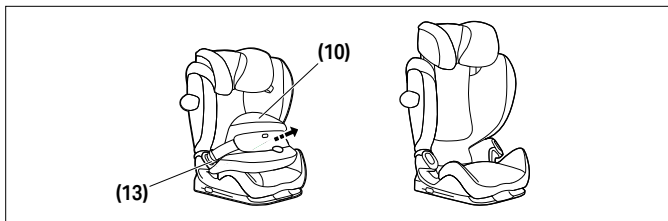

Uklonite Zaštitu od udara **(10)** čim vaše dijete dostigne visinu veću od 105 cm ili težinu preko 18 kg.

Otvorite obje kopče zaštite od udara **(13)** i uklonite zaštitu od udara **(10)**.

💡 Imajte na umu da korišćenje sjedišta bez zaštite od udara nije dozvoljeno prije nego što dijete dostigne visinu od ≥ 100 cm.

💡 Zaštitu od udara čuvajte na bezbjednom i sigurnom mjestu.



OSIGURAJTE DIJETE BEZ ZAŠTITE OD UDARA: 100 CM – 150 CM

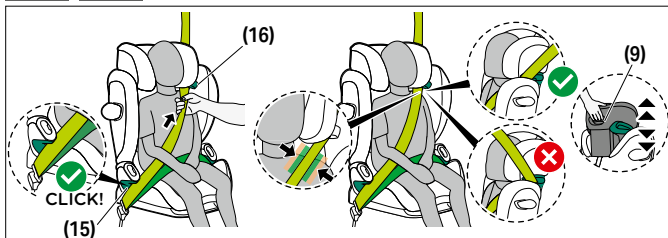

1. Postavite sigurnosni pojas za vozilo oko svog djeteta i umetnite jezičak pojasa u kopču pojasa. On se mora zaključati na mjesto sa čujnim „KLIK“.
2. Postavite pojas za krilo u zelene vodilice pojasa za krilo **(15)** auto sjedišta.
3. Zategnite pojas karlice.
4. Na bočnoj strani auto sjedišta pored kopče pojasa, rameni i pojas za krilo moraju se umetnuti zajedno u vodilicu pojasa za krilo **(15)**.
5. Provucite rameni pojas kroz zelenu vodilicu pojasa za ramena **(16)** dok ne bude unutar vodilice pojasa.
6. Zategnite pojas ramena.
7. Pazite da rameni pojas prolazi preko ključne kosti vašeg djeteta i da ne dodiruje djetetov vrat. Ako je neophodno, prilagodite visinu naslona za glavu **(8)** da biste promijenili položaj pojasa.



PODEŠAVANJE NAGNUTOG POLOŽAJA

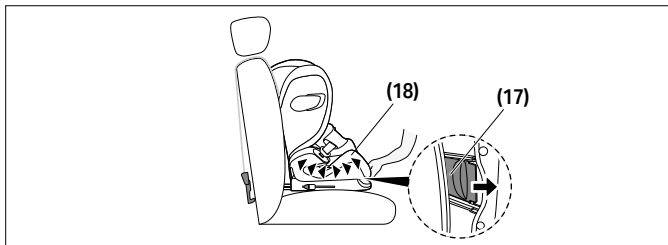

1. Kako biste sjedište postavili u ležeći položaj pritisnite dugme za podešavanje položaja **(17)** na donjoj strani prednjeg oblasti izdignutog djela **(18)**.
2. Kako biste sjedište vratili iz ležećeg položaja ponovo pritisnite dugme za podešavanje položaja **(17)** i vodite sjedište prema gore laganim pritiskom na izdignuti dio **(18)**.

LINEARNA ZAŠTITA OD BOČNOG UDARA (L.S.P.)

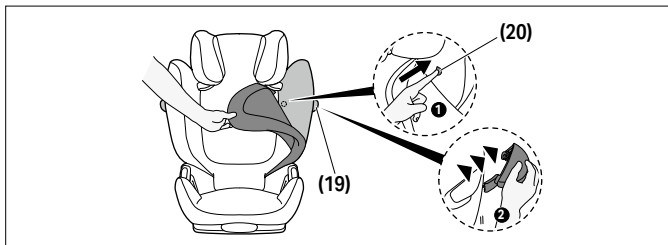

Ako je Linearna zaštita od bočnog udara **(19)** u konfliktu s vratima automobila ili ako utiče na prostor na suvozačevom sjedištu, moguće je odvojiti je. Da biste to uradili pritisnite dugme za otpuštanje bočne zaštite od udara **(20)**. Kako bi ste dohvatili ovo dugme morate ukloniti



pokrivač naslona za leđa. Da biste ponovo zakačili L.S.P. (19) za sjedište, pratite uputstva obrnutim redoslijedom.

PODESIVI NASLON ZA GLAVU

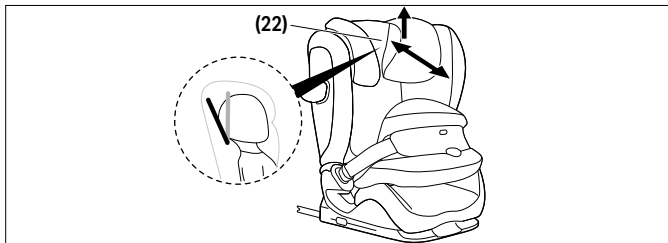

Podesivi naslon za glavu (22) pomaže spriječiti da se djetetova glava opasno naginje naprijed tokom spavanja.

Može se postaviti u jedan od tri položaja.

Gurnite podesivi naslon za glavu (22) naprijed dok se ne postigne željeni položaj.

💡 Glava djeteta bi uvijek trebala biti u kontaktu s podesivim naslonom za glavu.

UKLANJANJE I PONOVO POSTAVLJANJE POKRIVAČA AUTO SJEDIŠTA



⚠ UPOZORENJE

Auto sjedište se nikada ne smije koristiti bez pokrivača auto sjedišta. Osigurajte da se koristi samo originalni CYBEX pokrivač za sjedište, jer je ovaj pokrivač sastavni dio performansi sigurnosnog vezivanja. Možete dobiti rezervne navlake kod svog prodavača.



Pokrivač dječjeg sjedišta se sastoji od pet dijelova (naslon za glavu (x2), naslon za leđa, izdignuti dio i zaštita od udara). Fiksirani su na nekoliko mjesta drikerima, patentnih zatvarača i elastičnim trakama. Nakon što se svi otpuste, pojedini dijelovi pokrivača se mogu ukloniti. Da biste vratili pokrivače na sjedište, slijedite uputstva za uklanjanje obrnutim redoslijedom.

ČIŠĆENJE



Možete očistiti plastične dijelove blagim deterdžentom i toplom vodom.

⚠ UPOZORENJE

Presvlaka je sastavni dio sigurnosnog dizajna autosjedačice. Stoga se autosjedačica nikada ne smije koristiti bez presvlake ili s presvlakom druge autosjedačice.

① **NAPOMENA** Pokrivač se može prati samo na 30°C u programu pranja za osjetljivi veš, jer u protivnom može doći do promjene boje presvlake. Pokrivač perite odvojeno od ostalog veša i nemojte ga sušiti u sušilici ili na direktnoj sunčevoj svjetlosti!

① **NAPOMENA** Molimo vas da ni pod kojim okolnostima ne koristite hemijske deterdžente ili sredstva za izbjeljivanje.

NJEGA PROIZVODA



Da bi vaše auto sjedište pružilo maksimalnu zaštitu, neophodno je pridržavati se sljedećih tačaka:

- Svi glavni dijelovi auto sjedišta moraju se redovno provjeravati na oštećenja. Mehanički dijelovi moraju raditi bez problema.
- Uvjerite se da auto sjedište nije zaglavljeno između tvrdih dijelova kao što su vrata automobila, šine sjedišta itd., što može oštetiti sjedište.



- Ako, na primjer, auto sjedište padne, mora ga proizvođač testirati prije ponovne upotrebe.

ŽIVOTNI VIJEK PROIZVODA



Ovo auto sjedište je dizajnirano da može ispuniti svoje predviđene funkcije pri uobičajenoj upotrebi tokom životnog vijeka proizvoda do 11 godina. Postepeno habanje plastike, na primjer uzrokovano izlaganjem sunčevoj svjetlosti (UV), može uzrokovati blago pogoršanje svojstava proizvoda. Budući da su vrlo velike temperaturne fluktuacije i drugi nepredvidivi stresovi uobičajeni u vozilima, potrebno je pridržavati se sljedećih tačaka:

- Ako je vozilo direktno izloženo jakom suncu duže vrijeme, auto sjedište mora biti uklonjeno iz vozila ili prekriveno laganom tkaninom.
- Redovno provjeravajte sve plastične i metalne dijelove sjedišta na oštećenja ili promjenu oblika ili boje. Ako primijetite bilo kakvu promjenu na auto sjedištu, sjedište mora biti odbačeno ili provjereno i eventualno zamijenjeno od strane proizvođača.
- Promjene na tkanini, posebno izbljedenje, su normalne kada se koristi u vozilu i ne utiču na funkciju sjedišta.

ODLAGANJE



Da bismo zaštitili životnu sredinu, molimo korisnika da razdvoji i odloži otpad koji nastaje na početku (ambalaža) i na kraju (dijelovi proizvoda) životnog vijeka auto sjedišta.

Uklanjanje otpada se organizuje na različite načine u zavisnosti od lokalnih vlasti. Da biste osigurali da se auto sjedište odlaže u skladu s propisima, kontaktirajte agenciju za uklanjanje otpada ili lokalne vlasti u vašem području. Uvijek poštujujte propise o odlaganju otpada u vašoj zemlji.



⚠ UPOZORENJE

Opasnost od gušenja!

Držite plastični materijal za pakovanje van domašaja vašeg djeteta!

PROIZVOĐAČKA GARANCIJA

CYBEX GmbH (Riedingerstr. 18, 95448 Bayreuth, Njemačka) daje vam garanciju od 3 godine za ovaj proizvod. Garancija važi u zemlji gdje je ovaj proizvod prvobitno prodan kupcu od strane trgovca na malo. Sadržaj garancije i svi bitni podaci potrebni za utvrđivanje garancije mogu se naći na našoj početnoj stranici go.cybex-online.com/manufacture-warranty-car-seats.

Ako je garancija prikazana u opisu artikla, vaša zakonska prava u vezi kvarova u odnosu na nas ostaju netaknuta.



ВИЗУЕЛЕН ЈАЗИК

ПРЕДУПРЕДУВАЊЕ

Зборот за сигнал укажува на можна опасна ситуација која, ако не се избегне, може да резултира со смрт или сериозна повреда.

ЗАБЕЛЕШКА

Зборот за сигнал укажува на можна опасна ситуација која, ако не се избегне, може да резултира со оштетување на производот или друга сопственост.



Совети и специјални карактеристики кои го олеснуваат користењето на седиштето за автомобил.



Видеоупатство



Точно



Текст во говор



Неточно



Назад на содржината



Звучен сигнал



СОДРЖИНА

СЕРТИФИКАЦИЈА	651
БЕЗБЕДНОСТ	651
ДЕЛОВИ НА ПРОИЗВОДОТ	656
ТОЧНА ПОЗИЦИЈА ВО ВОЗИЛОТО	657
МОНТИРАЊЕ ВО ВОЗИЛОТО	658
ОТСТРАНУВАЊЕ ОД ВОЗИЛОТО	661
ПРИСПОСОБУВАЊЕ НА НАСЛОНОТ ЗА ГЛАВА	662
РЕЖИМ ЗА ПРАВИЛНО МОНТИРАЊЕ	662
ВРЗУВАЊЕ НА ДЕТЕТО СО ЗАШТИТНИК: 76 CM - 105 CM (МАКС. 21 КГ)	663
ПРЕФРЛАЊЕ ОД ЗАШТИТНИК (76 CM - 105 CM) НА КАИШ НА ВОЗИЛО (100 CM - 150 CM)	664
ВРЗУВАЊЕ НА ДЕТЕТО БЕЗ ЗАШТИТНИК: 100 CM - 150 CM	665
ПРИСПОСОБУВАЊЕ НА ЛЕЖЕЧКАТА ПОЗИЦИЈА	666
ЛИНЕАРНА СТРАНИЧНА ЗАШТИТА ОД УДАРИ (L.S.P.)	666
ПРИСПОСОБЛИВ НАСЛОВ ЗА ГЛАВА	667
ОТСТРАНУВАЊЕ И ПОВТОРНО ПОСТАВУВАЊЕ НА НАВЛАКАТА НА СЕДИШТЕ	668
ЧИСТЕЊЕ	668
НЕГА НА ПРОИЗВОДОТ	669
ЖИВОТЕН ВЕК НА ПРОИЗВОДОТ	669
ОТСТРАНУВАЊЕ	670
ГАРАНЦИЈА НА ПРОИЗВОДИТЕЛОТ	671



СЕРТИФИКАЦИЈА

ОН R129/04

CYBEX Pallas G3 со заштитник: 76 см - 105 см, > 15 м, макс. 21 кг

CYBEX Pallas G3 со автоматски каиш со три точки за фиксирање:
100 см - 150 см

Возраст: > 15 месеци до прибл. 12 години

Ви благодариме што одлучивте да го купите **Pallas G3** при изборот на седиште за автомобил.

БЕЗБЕДНОСТ



ВАЖНО Прочитајте го внимателно ова Упатство за корисник пред да го монтирате седиштето за автомобил во возилото и секогаш чувајте го при рака за идно користење.

⚠ ПРЕДУПРЕДУВАЊЕ

Смрт или сериозна повреда може да се случи ако не ги следите упатствата на производителот.

Со цел детето да биде соодветно заштитено, задолжително е да го користите детското седиште како што е опишано во ова упатство за употреба.

⚠ ПРЕДУПРЕДУВАЊЕ

Смрт или сериозна повреда може да се случи ако се користат неовластени модифицирани автомобилски седишта.

Без одобрение на органот за Типска хомологација, седиштето за автомобил не смее да се менува или да се додава на каков било начин.



Важни информации

- Ова детско седиште е одобрено според UN R129/04.
- Не користете го пред детето да биде на возраст од 15 месеци и да достигне должина од 76 см.
- Ова седиште за автомобил може да се монтира само на седишта на возило што се одобрени за користење со системи за врзување деца во согласност со прирачникот на возилото.
- Соодветно е само за седишта на возила со автоматски каиши со три точки за фиксирање одобрени во согласност со Регулативата 16 на ОН или со споредлив стандард.
- Не користете какви било носечки контактни точки освен оние опишани во упатството и означени на системот за врзување деца.
- Целата површина на наслонот за грб на седиштето за автомобил мора да доаѓа во допир со наслонот за грб на возилото.
- Каишот за рамо мора да минува нагоре и назад дијагонално. Никогаш не смее да минува напред во правец на горната точка на каишот во возилото.
- Закопчувањата на каишот на возилото никогаш не смее да се вкрстува со потпирачот за раце на седиштето. Ако фиксниот држач на каиш е премногу долг, седиштето за автомобил е несоодветно за користење во оваа позиција во возилото.
- Каишите со три точки за фиксирање мора да минуваат само низ назначените жлебови за водење на каишот. Жлебовите за водење на каишот се детално опишани во овој прирачник и означени се на седиштето за автомобил со зелена боја.
- Скутниот каиш мора да минува што е можно пониско преку слабините на детето за да има максимален ефект при судир.
- Пред секоја употреба треба да се погрижите дека заштитникот или автоматскиот каиш со три точки за

фиксирање на возилото е приспособен правилно и добро прицврстен на телото на детето. Никогаш не превиткувајте го каишот!

- Сите каиши мора да бидат затегнати цврсто и не смеат да бидат превиткани!
- Само оптимално приспособениот наслон за глава може да му понуди на детето максимална заштита и удобност, а истовремено да гарантира дека каишот за рамо се поставува без пречки.
- За опсег на височина од 76 см - 100 см мора да се употребува заштитникот.
- Секогаш треба да бидете сигурни дека седиштето за автомобил во ниеден момент не е заглавено кога ја затворате вратата на автомобилот или кога го приспособувате задното седиште.
- Седиштето за автомобил е исто така тестирано и одобрено за користење без линеарните странични заштитници од удар.
- Не користете го ова седиште за автомобил подолго од 11 години. Седиштето за автомобил е изложено на големо оптоварување за време на рокот на траење на производот, што води до промени во квалитетот на материјалот со текот на времето.
- НЕ обидувајте се да расклопите дел кој не е наменет за отстранување, да го модифицирате или да додадете било кој дел на седиштето. Строго препорачуваме да не ги отстранувате фиксните делови како што е заштитниот штит. Гаранцијата ќе биде неважечка ако се користат неоригинални делови или додатоци.
- НЕ обидувајте се сами да го отстраните детското седиште преку домашен отпад. Ве молиме следете ги упатствата за отстранување наведени во овој кориснички прирачник.



Упатства за безбедност

⚠ ПРЕДУПРЕДУВАЊЕ

Ризик од повреда од несигурно седиште за автомобил

Во случај на итно запирање или несреќа, несигурното седиште за автомобил може да доведе до повреди на вашето дете.

- Кога го врзувате детето со заштитник (76 см - 105 см, > 15 м, макс. 21 кг), прицврстувањето на рачките за заклучување ISOFIX не е доволно: апсолутно е неопходно да го прицврстите дополнително горниот заден каиш.
- Горниот заден каиш може да се прицврсти само во означената точка за прицврстување.
- Седиштето за автомобил мора секогаш да биде прицврстено правилно во возилото, дури и кога не се употребува.

⚠ ПРЕДУПРЕДУВАЊЕ

Ризик од повреда од несигурни предмети

Во случај на итно запирање или несреќа, несигурните предмети може да доведат до повреди на вашето дете или други патници.

- Багажот или кои било други предмети во возилото мора секогаш да бидат добро прицврстени. Во спротивно, може да се разлетаат низ автомобилот, што би можело да предизвика смртоносни повреди.

⚠ ПРЕДУПРЕДУВАЊЕ

Опасност по животот поради екстремни температури

Ако децата се изложени на екстремни температури подолг временски период, постои ризик од повреда или дури и смрт.

- Никогаш не оставајте го детето во автомобилот без надзор.

⚠ ПРЕДУПРЕДУВАЊЕ**Ризик од изгореници од топли компоненти**

Делови од седиштата во автомобилот може да се загреат кога се изложени на директна сончева светлина и може потенцијално да ја изгорат кожата на вашето дете.

- Заштитете го детето и седиштето за автомобил од директно изложување на сончева светлина.

⚠ ПРЕДУПРЕДУВАЊЕ**Ризик од повреда од оштетено седиште за автомобил**

Сообраќајна несреќа може да предизвика оштетување на седиштето за автомобил што не може да се види со голо око.

- Заменете го седиштето за автомобил по сообраќајна несреќа. Ако се двоумите, советувајте се со застапникот или со производителот.

ДЕЛОВИ НА ПРОИЗВОДОТ

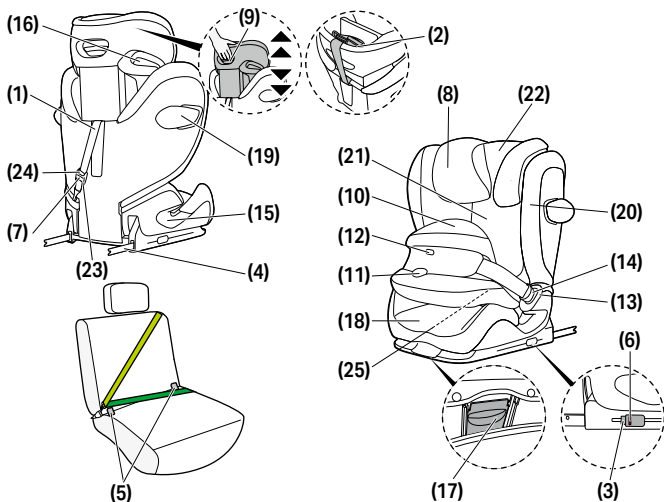

(1) Горен заден каиш

(2) Позиција за прицврстување на горниот заден каиш

(3) Копче за ослободување ISOFIX

(4) Рачки за заклучување ISOFIX

(5) Точки за закотвување ISOFIX

(6) Безбедносен индикатор ISOFIX

(7) Безбедносен индикатор на горен каиш

(8) Приспособлив наслон за глава

(9) Рачка за приспособување на висината на наслон за глава

(10) Заштитник (76 см – 105 см)

(11) Копче за приспособување

(12) Индикатор за заклучување

(13) Закопчувалка

(14) Јазиче за закопчување

(15) Водилка на скутен каиш (100 см – 150 см)

(16) Водилка на каиш за рамо (100 см – 150 см)

(17) Копче за прилагодување на позиција

(18) Перниче

(19) Линеарна странична заштита од удари (L.S.P.)

(20) Копче за ослободување на заштита од страничен удар

(21) Наслон за грб

(22) Приспособлив наслон за глава

(23) Регулатор на горен каиш

(24) Копче за прилагодување на горен каиш

(25) Оддел за чување на Упатството за корисник

ТОЧНА ПОЗИЦИЈА ВО ВОЗИЛОТО

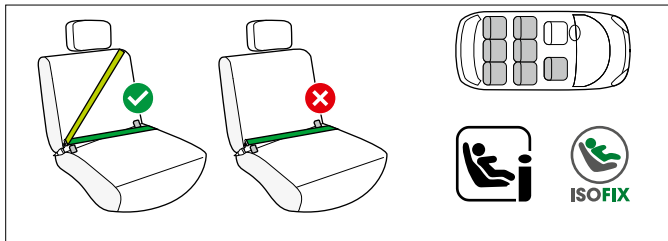

76 cm – 105 cm; > 15 m со штитник од удар

Ова е подобрен систем за безбедносно врзување на деца од категоријата i-Size. Тој е одобрен според Регулативата на ОН бр. R129/04, за употреба во возила со позиции за седење компатибилни со i-Size како што е наведено од производителите на возилата во нивните упатства за употреба.

Ако седиштето на возилото е означено со овој логотип, генерално егодно за користење со сите i-Size седишта за автомобили. Сепак, бидејќи може да се појават некои пречки, препорачуваме да ја проверите нашата листа за компатибилност на автомобили. Ако вашето возило нема позиција за седење за i-Size, проверете го список со типови возила.

Најновата верзија може да ја видите на

go.cybex-online.com/pallas-g3-car-compatibility.

100 cm – 150 cm; со автоматски појас со три точки

Детското седиште може генерално да се користи на автомобилски седишта кои се опремени со автоматски појас со три точки. Сепак, бидејќи може да се појават некои пречки, препорачуваме да ја проверите нашата листа за компатибилност на автомобили.



Ако вашето возило не е наведено, ве молиме контактирајте го нашиот тим за корисничка поддршка.

Најновата верзија може да ја видите на

go.cybex-online.com/pallas-g3-car-compatibility.

⚠ ПРЕДУПРЕДУВАЊЕ

Седиштето за автомобил не е погодно за употреба со двоточковен или појас за колкови. Ако седиштето е обезбедено со двоточковен појас, несреќата може да резултира со тешки или дури и фатални повреди на детето.

За употреба со појас со три точки помеѓу опсег на висина од 100 cm – 150 cm постои можност за употреба без ISOFIX и горното врзување. Во овој случај, детското седиште мора секогаш да биде прицврстено со појасот со три точки дури и кога на седиштето нема дете.

Во исклучителни случаи, детското седиште може да се користи и на совозачкото седиште. Секогаш почитувајте ги препораките на производителот на возилото.

💡 Кога висината на детето надминува 135 cm, компатибилноста помеѓу детското седиште и вашето возило може да се намали.

МОНТИРАЊЕ ВО ВОЗИЛОТО

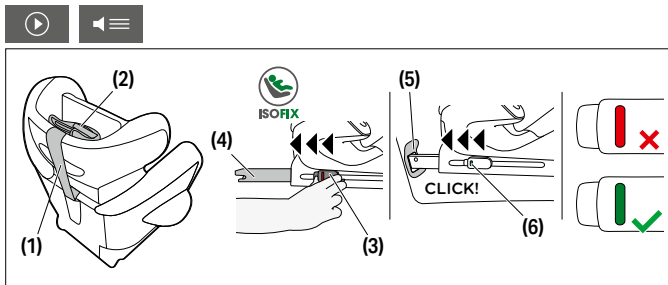

1. Секогаш треба да бидете сигурни дека...
 - наслоните за грб во возилото се закочени во исправена позиција
 - кога го монтирате седиштето за автомобил на предното патничко седиште, тоа е приспособено што е можно поназад, без да влијае врз жлебот за водење на каишот.
2. Отстранете го горниот заден каиш **(1)** од позицијата за прицврстување на горниот заден каиш **(2)**.
3. Пред да го монтирате, обезбедете дека седиштето за автомобил е во седечка позиција.
4. Ослободете ги копчињата за ослободување ISOFIX **(3)** за да ги протегнете рачките за заклучување ISOFIX **(4)**.

 Копчињата за ослободување ISOFIX може да се ослободат самостојно, со што им се дозволува на рачките за заклучување ISOFIX да се приспособат независно.

5. Турнете ги рачките за заклучување ISOFIX **(4)** од основата онолку колку што се отвораат.
6. Поставете го седиштето за автомобил на соодветно седиште во автомобилот.

 **ЗАБЕЛЕШКА** На некои седишта на возило изработени од чувствителни материјали користењето седишта за автомобил може да остави дамки и/или да предизвика бледнење. За да го спречите ова, можете да ставите ќебе, крпа или сличен предмет под седиштето за автомобил за да го заштитите седиштето на возилото.

7. Турнете ги двете рачки за заклучување **(4)** во точките за закотвување ISOFIX **(5)** сè додека не се заклучат во соодветната позиција и додека не слушнете звук на закопчување. Бојата на двата безбедносни индикатори ISOFIX **(6)** ќе се измени од црвена во зелена.

8. Бидете сигурни дека седиштето е добро прицврстено, обидувајќи се да го извлечете од точките за закотвување ISOFIX **(5)**.
9. Турнете го седиштето за автомобил кон наслонот за грб на седиштето на возилото сè додека не се порамни целосно со наслонот за грб.

💡 Движењето на седиштето за автомобил од една на друга страна, исто така ќе го потпре наспроти наслонот за грб на возилото.

💡 Ако потпирачот за глава на возилото претставува препрека, повлечете го целосно нагоре или отстранете го (освен кај седишта на возило завртени наназад).

10. Влечете го горниот заден каиш **(1)** во права линија преку седиштето за автомобил и прицврстете го со безбедносната кука во точката за закотвување на возилото.

💡 Ако треба, каишот на горниот каиш може да се продолжи со притискање на копчето за прилагодување на горниот каиш.

11. Затегнете го горниот заден каиш **(1)** сè додека безбедносниот индикатор на горниот заден каиш **(7)** не стане зелен.

💡 Повлечете го горниот заден каиш под наслонот за глава на автомобилот. Никогаш не влечете го горниот заден каиш над наслонот за глава на автомобилот.

ОТСТРАНУВАЊЕ ОД ВОЗИЛОТО

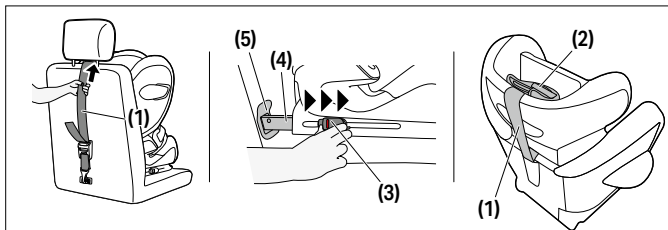

Извршете ги чекорите за монтажа по обратен редослед.

1. Олабавете го горниот заден каиш **(1)**.
2. Отклучете ги рачките за заклучување ISOFIX **(4)** на двете страни туркајќи ги копчињата за откочување ISOFIX **(3)** и истовремено влечејќи ги наназад.
3. Извлечете го седиштето од точките за закотвување ISOFIX **(5)**.
4. Отстранете го седиштето за автомобил и турнете ги рачките за заклучување ISOFIX **(4)** целосно наназад во нивната транспортна позиција.
5. Прицврстете го горниот заден каиш **(1)** во позицијата за прицврстување **(2)**.



ПРИСПОСОБУВАЊЕ НА НАСЛОНОТ ЗА ГЛАВА

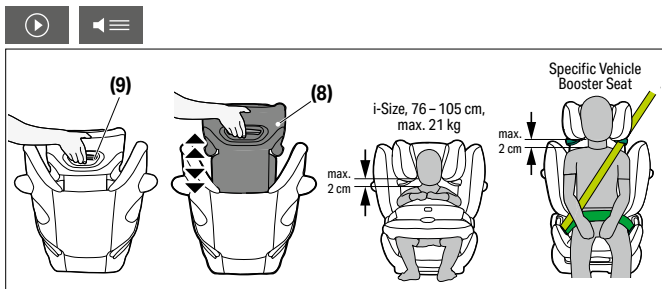

Приспособливиот наслон за глава (8) може да се приспособи со помош на рачката за приспособување на висината на наслонот за глава (9) што се наоѓа во задниот дел на наслонот за глава (8). Приспособете го наслонот за глава така што максималното растојание меѓу рамениците на детето и наслонот за глава да не е поголемо од 2 см.

- 💡 Висината на наслонот за глава може да се приспособи додека седиштето се монтира во автомобилот.

РЕЖИМ ЗА ПРАВИЛНО МОНТИРАЊЕ

	76 см – 105 см, макс. 21 кг	100 см – 150 см
Режим за монтирање	со заштитник	без заштитник
Монтирање		

ВРЗУВАЊЕ НА ДЕТЕТО СО ЗАШТИТНИК: 76 CM - 105 CM (МАКС. 21 КГ)

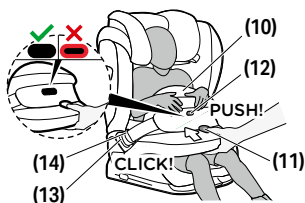

1. Отпуштете го штитникот за удари **(10)** така што ќе го притиснете копчето за приспособување **(11)** и истовремено ќе го повлечете штитникот нанапред.
2. Откопчајте ја закопчувалката **(13)** од штитникот **(10)** со притискање на црвеното копче за ослободување на седиштето за автомобил и ставете го штитникот до седиштето за автомобил.
3. Сместете го детето во седиштето за автомобил.

💡 Проверете дали наслонот за глава е приспособен правилно.

4. Вратете го штитникот **(10)** назад и закопчајте го јазичето на каиш **(14)** на штитникот во соодветната закопчувалка **(13)** на седиштето за автомобил. Бидете сигурни дека слушате соодветен звук кога закопчувалката се закопчува. Каишите не смее да бидат превиткани.
5. Повлечете го штитникот **(10)** за да проверите дали закопчувалката **(13)** се заклучила правилно.
6. Притиснете го копчето за приспособување **(11)** и турнете го штитникот од ударот **(10)** кон детето. Малку поместете го штитникот од удар **(10)** со навалување наназад и напред за да постигнете оптимално вклопување и положба. Штитникот од удар **(10)** мора да биде добро прицврстен

кај телото и карлицата на детето. По отпуштање на копчето за приспособување **(11)**, индикаторот за заклучување **(12)** треба целосно да се намести на своето место.

💡 Ако индикаторот за заклучување покажува црвено, штитникот од удар не е правилно прицврстен. Притиснете нежно на штитникот од удар додека не се вклучи индикаторот за заклучување.

💡 Секојпат кога го врзувате детето, треба да проверите дали штитникот е поставен правилно.

ПРЕФРЛАЊЕ ОД ЗАШТИТНИК (76 CM - 105 CM) НА КАИШ НА ВОЗИЛО (100 CM - 150 CM)

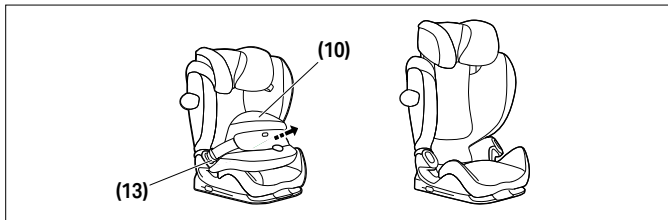

Отстранете го заштитникот **(10)** штом детето ќе биде повисоко од 105 см или потешко од 21 кг.

Отворете ги двете закопчувалки на заштитникот **(13)** и отстранете го заштитникот **(10)**.

💡 Имајте предвид дека користењето на седиштето без заштитник не е дозволено пред детето да достигне висина од ≥ 100 см.

💡 Чувајте го заштитникот на безбедно и сигурно место.

ВРЗУВАЊЕ НА ДЕТЕТО БЕЗ ЗАШТИТНИК: 100 CM - 150 CM

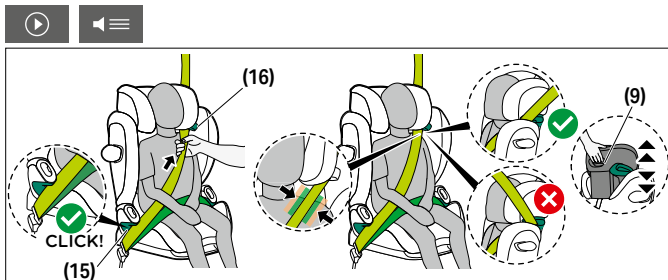

1. Насочете го каишот на седиштето на возилото околу детето и внесете го јазичето на каишот во закопчувалката. Мора да го закопчате добро и да го слушнете карактеристичниот звук.
2. Поставете го скутниот каиш во зелените водилки на скутен каиш **(15)** на седиштето за автомобил.
3. Повлечете го цврсто ременот за скутот.
4. На страната на седиштето за автомобил што се наоѓа до закопчувалката, каишот за рамо и скутниот каиш мора да се внесат заедно во водилката на скутниот каиш **(15)**.
5. Влечете го каишот за рамо низ зелената водилка на каишот за рамо **(16)** сè додека не влезе во водилката на каишот.
6. Повлечете го цврсто ременот за рамото.
7. Бидете сигурни дека каишот за рамо минува преку клучната коска на детето и дека не го допира неговиот врат. Ако е потребно, приспособете ја висината на приспособливиот наслон за глава **(8)** за да ја измените позицијата на каишот.

ПРИСПОСОБУВАЊЕ НА ЛЕЖЕЧКАТА ПОЗИЦИЈА

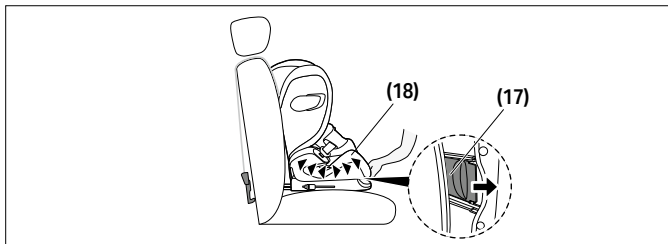

1. За да го поставите седиштето во лежечка позиција, притиснете го копчето за прилагодување на позиција **(17)** што се наоѓа во долната на предниот дел на перничето **(18)**.
2. За да го вратите седиштето од лежечка во седечка позиција, притиснете го повторно копчето за прилагодување на позиција **(17)** и влечете го седиштето нагоре, притискајќи го благо перничето **(18)**.

ЛИНЕАРНА СТРАНИЧНА ЗАШТИТА ОД УДАРИ (L.S.P.)

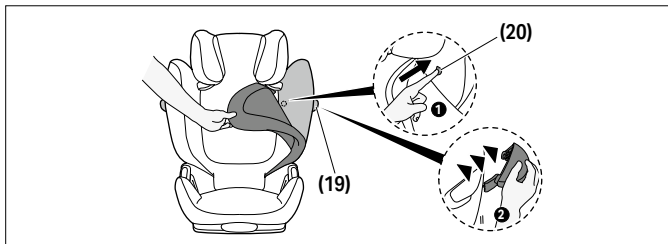

Ако линеарната странична заштита од удар **(19)** претставува пречка за вратата на автомобилот или ако влијае врз



количеството на просторот што останува слободен на патничкото седиште, можете да ја отстраните.

За да го направите тоа, притиснете го копчето на линеарната странична заштита од удар **(20)**. За да го најдете ова копче, мора да се отстрани навлаката на наслонот за глава. За да ја поставите повторно L.S.P. **(19)** на седиштето, следете ги упатствата за отстранување по обратен редослед.

ПРИСПОСОБЛИВ НАСЛОВ ЗА ГЛАВА

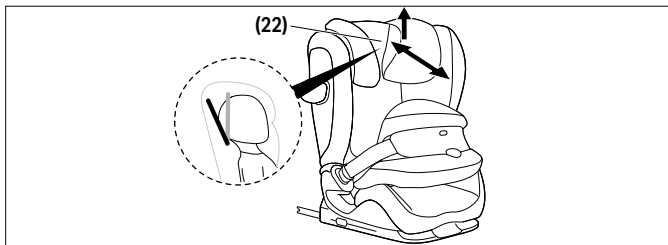

Приспособливиот наслон за глава **(22)** помага да се спречи опасноста главата на детето да паѓа нанапред додека спие.

Може да се постави во една од три позиции.

Туркајте го приспособливиот наслон за глава **(22)** напред сè додека не го поставите во саканата позиција.

💡 Главата на детето секогаш треба да го допира приспособливиот наслон за глава.

ОТСТРАНУВАЊЕ И ПОВТОРНО ПОСТАВУВАЊЕ НА НАВЛАКАТА НА СЕДИШТЕ



⚠ ПРЕДУПРЕДУВАЊЕ

Седиштето за автомобил никогаш не смее да се употребува без навлака. Бидете сигурни дека се употребува само оригинална навлака СУВЕХ на седиштето за автомобил, бидејќи навлаката претставува интегрален дел од системот за врзување. Можете да добиете резервни навлаки кај вашиот продавач.

Наvlakата на седиштето за автомобил се состои од пет дела (наслон за глава (x2), наслон за грб, перниче и заштитник). Овие се прицврстени во соодветна позиција на неколку места со дрикери, велкро и еластични ленти. Штом ќе ги откопчате сите, може да ги отстраните поединечните делови на навлаката.

За да ги поставите повторно навлаките на седиштето, следете ги упатствата за отстранување по обратен редослед.

ЧИСТЕЊЕ



Можете да ги исчистите пластичните делови со благ детергент и топла вода.

⚠ ПРЕДУПРЕДУВАЊЕ

Наvlakата е составен дел од безбедносниот дизајн на седиштето за автомобил. Затоа, седиштето за автомобил никогаш не треба да се користи без навлака или со навлака од друго седиште за автомобил.

ЗАБЕЛЕШКА Навлаката може да се пере само на температура од 30°C, на програма за благо перење, бидејќи во спротивно може да се јави бледнење на материјалот на навлаката. Перете ја навлаката одделно од друга облека и не сушете ја во машина за сушење алишта или на директна сончева светлина!

ЗАБЕЛЕШКА Ве молиме да не користите хемиски детергенти или средства за избелување под никакви околности!

НЕГА НА ПРОИЗВОДОТ



За да се гарантира дека вашето седиште за автомобил обезбедува максимална заштита, од суштинско значење е да се придржувате до следните точки:

- Сите главни компоненти на седиштето за автомобил мора редовно да се проверуваат за оштетувања. Механичките делови мора да работат без проблеми.
- Осигурајте се дека седиштето за автомобил не е заглавено меѓу тврди делови како што се вратата на автомобилот, шините на седиштето итн., што може да го оштети.
- Ако, на пример, седиштето за автомобил падне, мора да го тестира производителот пред повторно да се користи.

ЖИВОТЕН ВЕК НА ПРОИЗВОДОТ



Ова седиште за автомобил е дизајнирано да може да ги исполни своите предвидени функции при обична употреба за животен век на производот до 11 години. Постепеното абење на пластиката, на пример предизвикано од изложеност на сончева светлина (UV), може да предизвика мало влошување на својствата на производот. Бидејќи многу големи температурни

флукуации и други непредвидливи стресови се вообичаени во возилата, потребно е да се придржувате до следните точки:

- Ако возилото е директно изложено на силна сончева светлина подолг временски период, седиштето за автомобил мора да се отстрани од возилото или да се покрие со лесна ткаенина.
- Редовно проверувајте ги сите пластични и метални делови на седиштето за оштетувања или промена на обликот или бојата. Ако забележите каква било промена на седиштето за автомобил, седиштето мора да се отфрли или да се провери и можеби да се замени од страна на производителот.
- Промените на ткаенината, особено избледувањето, се нормални кога се користи во возило и не ја нарушуваат функцијата на седиштето.

ОТСТРАНУВАЊЕ



За да ја заштитиме животната средина, бараме од корисникот да го оддели и отфрли отпадот што настанува на почетокот (пакување) и на крајот (делови на производот) од животниот век на седиштето за автомобил.

Отстранувањето на отпадот се организира различно во зависност од локалните власти. За да се осигурате дека детското седиште за автомобил се отстранува во согласност со прописите, контактирајте ја агенцијата за отстранување на отпадот или локалната власт во вашата област. Секогаш почитувајте ги прописите за отстранување на отпадот во вашата земја.



⚠ ПРЕДУПРЕДУВАЊЕ

Опасност од задушување!

Држете го пластичниот материјал за пакување подалеку од дофат на вашето дете!

ГАРАНЦИЈА НА ПРОИЗВОДИТЕЛОТ



CYBEX GmbH (Riedingerstr. 18, 95448 Bayreuth, Германија) за овој производ ви дава 3 години гаранција. Гаранцијата важи во земјата во која производот му беше продаден на клиентот од застапник или во малопродажба. Содржината на гаранцијата и сите основни информации потребни за потврдување на гаранцијата може да се најдат на нашата почетна страница:

go.cybex-online.com/manufacturing-warranty-car-seats.

Ако гаранцијата е прикажана во описот на производот, тоа нема да влијае врз вашите законски права кон нас во поглед на дефекти.

VIZUELNI JEZIK

UPOZORENJE

Riječ signala označava moguću opasnu situaciju koja, ako se ne izbjegne, može rezultirati smrću ili ozbiljnom povredom.

NAPOMENA

Riječ signala označava moguću opasnu situaciju koja, ako se ne izbjegne, može rezultirati oštećenjem proizvoda ili druge imovine.



Savjeti i posebne karakteristike koje olakšavaju korištenje autosjedalice.



Video sa uputstvima



Ispravno



Tekst u govor



Pogrešno



Povratak na sadržaj



Zvučni signal



SADRŽAJ

CERTIFIKACIJA	674
BEZBJEDNOST	674
DIJELOVI PROIZVODA	678
PRAVILAN POLOŽAJ U VOZILU	679
UGRADNJA U VOZILO	680
UKLANJANJE IZ VOZILA	682
PODEŠAVANJE NASLONA ZA GLAVU	683
ISPRAVAN NAČIN POSTAVLJANJA	683
OSIGURAVANJE DJETETA SA ZAŠTITOM OD UDARA: 76 CM – 105 CM (MAX. 21 KG)	684
PROMJENITE IZ ZAŠTITE OD UDARA (76 CM – 105 CM) NA POJAS VOZILA (100 CM – 150 CM)	685
OSIGURAJTE DIJETE BEZ ZAŠTITE OD UDARA: 100 CM – 150 CM	686
PODEŠAVANJE NAGNUTOG POLOŽAJA	687
LINEARNA ZAŠTITA OD BOČNOG UDARA(L.S.P.)	687
PODESIVI NASLON ZA GLAVU	688
UKLANJANJE I PONOVO POSTAVLJANJE POKRIVAČA AUTO SJEDIŠTA	688
ČIŠĆENJE	689
NJEGA PROIZVODA	689
ŽIVOTNI VIJEK PROIZVODA	690
ODLAGANJU	690
PROIZVOĐAČKA GARANCIJA	691



CERTIFIKACIJA

UN R129/04

CYBEX Pallas G3 sa zaštitom od udara: 76 cm – 105 cm, > 15 m, maks. 21 kg

CYBEX Pallas G3 sa automatskim pojaseom u tri tačke vezivanja: 100 cm – 150 cm

Starost: > 15 mjeseci do oko 12 godina

Hvala vam što ste se odlučili za **Pallas G3** prilikom izbora auto sjedišta.

BEZBJEDNOST



VAŽNE Prije ugradnje auto sjedišta u svoje vozilo pažljivo pročitajte ovo uputstvo za korisnike i uvijek ga držite pri ruci za buduću upotrebu.

⚠ UPOZORENJE

Smrt ili ozbiljna povreda može nastati ako ne pratite uputstva proizvođača.

Da bi propisno zaštili svoje dijete, od suštinske je važnosti da se auto sjedište koristi u skladu sa opisom u ovom Vodiču za korisnike.

⚠ UPOZORENJE

Smrt ili ozbiljna povreda može nastati ako se koriste neovlašćena modifikovana auto sedišta.

Bez odobrenja Uprave za odobravanje tipova, auto sjedište se ne smije mijenjati niti dopunjavati ni na koji način.



Važne informacije

- Ova auto-sjedalica je odobrena prema UN R129/04.
- Nemojte upotrebljavati prije no što dijete navrší 15 mjeseci ili dostigen visini od 76 cm.
- Ovo auto sjedište se smije instalirati samo na sjedištima vozila odobrenim za upotrebu sistema za vezivanje djece, u skladu sa priručnikom za vozilo.
- Pogodno samo za sjedišta u vozilu sa automatskim pojasevima u tri tačke odobrenim u skladu sa UN Uredbom br. 16 ili uporedivim standardom.
- Nemojte upotrebljavati kontaktne tačke koje nose teret osim onih opisanih u uputstvima i označenih na sistemu vezivanja za djecu.
- Puna površina naslona dječjeg sjedišta mora biti u kontaktu sa naslonom za leđa vozila.
- Pojas za rame se mora kretati prema gore i unazad u naslonu. Nikada se ne smije kretati prema naprijed do gornje tačke pojasa u vašem vozilu.
- Kopča pojasa vozila nikada ne smije prelaziti naslon za ruke sjedišta. Ako je kaiš pojasa predugačak, auto sjedište nije prikladno za upotrebu u ovom položaju u vozilu.
- Pojas sa tri tačke mora se promicati samo kroz određene uređaje za usmjeravanje. Smjerovi pojasa detaljno su opisani u ovom priručniku i na dječjem sjedištu su označeni zelenom bojom.
- Pojas za krilo mora prolaziti što je moguće niže preko prepona vašeg djeteta kako bi imao optimalni učinak u slučaju nesreće.
- Prije svake upotrebe provjerite da li je zaštita od udara ili pojas u tri tačke ispravno podešen i čvrsto prislonjen uz djetetovo tijelo. Nikad nemojte uvertati pojas!
- Sve trake moraju biti pričvršćene i ne smiju se uvijati!
- Samo optimalno prilagođeni naslon za glavu djetetu može pružiti maksimalnu zaštitu i udobnost, istovremeno obezbijavajući glatko postavljanje ramenog pojasa.



- Za upotrebu između visine od 76 cm – 100 cm mora se koristiti zaštita od udara.
- Obezbijedite da se dječje sjedište nikada ne zaglavi prilikom zatvaranja vrata automobila ili podješavanja zadnjeg sjedišta.
- Ovo dječje sjedište je također testirano i homologirano bez Linearne zaštite od bočnog udara.
- Ovo dječje sjedište nemojte da koristite duže od 11 godina. Dječje sjedište je izloženo velikom stresu tokom svog upotrebno vijeka, što sa starenjem dovodi do promjena u kvalitetu materijala.
- NE pokušavajte rastaviti dio koji nije namijenjen za uklanjanje, modifikovati ili dodati bilo koji dio na sjedalo. Strogo savjetujemo da ne uklanjate fiksne dijelove kao što je zaštitni štiti. Garancija će biti poništena ako se koriste neoriginalni dijelovi ili dodaci.
- NE pokušavajte sami odložiti auto-sjedalicu putem kućnog otpada. Molimo vas da pratite uputstva za odlaganje navedena u ovom korisničkom priručniku.

Uputstva za bezbjednost

⚠ UPOZORENJE

Rizik od povrede zbog nesigurnog auto sedišta

U slučaju naglog zaustavljanja ili nesreće, nesigurno auto sedište može dovesti do povreda vašeg deteta.

- Kada osiguravate dijete sa zaštitom od udara (76 cm – 105 cm, > 15 m, maks. 21 kg), pričvršćivanje ISOFIX ručica za zaključavanje nije dovoljno: apsolutno je neophodno dodatno pričvrstiti gornji pojasa.
- Gornji remen pojasa se smije pričvrstiti samo na označenu tačku pričvršćivanja.
- Dječje sjedište uvijek mora biti pravilno osigurano u vozilu čak i kad se ne koristi.

⚠ UPOZORENJE**Rizik od povrede zbog nesigurnih predmeta**

U slučaju naglog zaustavljanja ili nesreće, nesigurni predmeti mogu dovesti do povreda vašeg deteta ili drugih putnika

- Prtljag ili drugi predmeti prisutni u vozilu moraju uvijek biti sigurno učvršćeni. U suprotnom, može doći do njihovog tumbanja unutar vozila, što može dovesti do smrtonosnih ozljeda.

⚠ UPOZORENJE**Opasnost po život zbog ekstremnih temperatura**

Ako su deca izložena ekstremnim temperaturama tokom dužeg perioda, postoji rizik od povreda ili čak smrti.

- Nikada ne ostavljajte dijete bez nadzora u automobilu.

⚠ UPOZORENJE**Rizik od opekotina od vrućih delova**

Dijelovi sistema vezivanja za dijete zagrijavaju se na suncu i potencijalno mogu opeći kožu vašeg djeteta.

- Zaštitite svoje dijete i auto sjedište od direktne izloženosti suncu.

⚠ UPOZORENJE**Rizik od povrede zbog oštećenog auto sedišta**

Nezgodna može dovesti do oštećenja na auto sjedištu koje se ne može utvrditi golim okom.

- Nakon nesreće zamijenite sjedište. U slučaju sumnje obratite se svom distributeru ili proizvođaču.

PRAVILAN POLOŽAJ U VOZILU

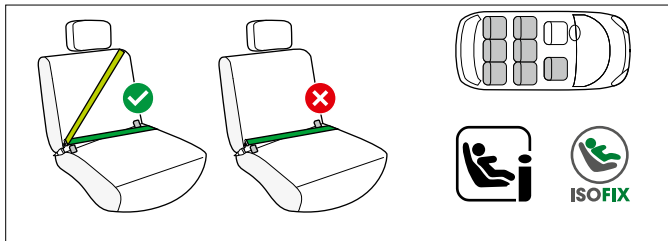

76 cm – 105 cm; > 15 m sa štitnikom od udara

Ovo je i-Size poboljšani bezbjednosni sistem za djecu. Odobren je u skladu sa Uredbom UN-a br. R129/04, za upotrebu u i-Size kompatibilnim pozicijama za sjedenje u vozilima kao što je navedeno od strane proizvođača vozila u njihovim korisničkim vodičima za vozila.

Ako je sjedište vozila označeno ovim logotipom, generalno je pogodno za upotrebu sa svim i-Size auto sjedištima.

Ipak, pošto mogu nastati neke prepreke, preporučujemo da proverite našu listu kompatibilnosti automobila.

Ako vaše vozilo nema i-Size poziciju sjedenja, pogledajte listu tipova vozila.

Najnoviju verziju možete preuzeti sa stranice

go.cybex-online.com/pallas-g3-car-compatibility.

100 cm – 150 cm; sa automatskim pojasom sa kačenjem u tri tačke

Auto sjedište se generalno može koristiti na sjedištima vozila koja su opremljena automatskim pojasom sa kačenjem u tri tačke. Ipak, pošto mogu nastati neke prepreke, preporučujemo da proverite našu listu kompatibilnosti automobila.



Ako vaše vozilo nije na listi, molimo vas da kontaktirate naš tim za korisničku podršku.

Najnoviju verziju možete preuzeti sa stranice

go.cybex-online.com/pallas-g3-car-compatibility.

⚠ UPOZORENJE

Autosjedalica nije pogodna za upotrebu s dvotačkovnim ili pojasom za krilo. Ako je sjedište osigurano dvotačkovnim pojasom, nesreća može rezultirati teškim ili čak smrtonosnim povredama djeteta.

Postoji mogućnost upotrebe bez ISOFIX-a i gornjeg kaiša za upotrebu sa pojasom sa kačenjem u tri tačke za raspon visine 100 cm – 150 cm. U ovom slučaju, auto sjedište mora uvijek biti pričvršćeno pojasom sa kačenjem u tri tačke čak i kada u sjedištu nema djeteta.

U izuzetnim slučajevima, auto sjedište se može koristiti i na sjedištu suvozača.

Uvijek se pridržavajte preporuka proizvođača vozila.

💡 Za djecu visočiju od 135 cm, kompatibilnost između auto sjedišta i vašeg vozila može biti smanjena.

UGRADNJA U VOZILO

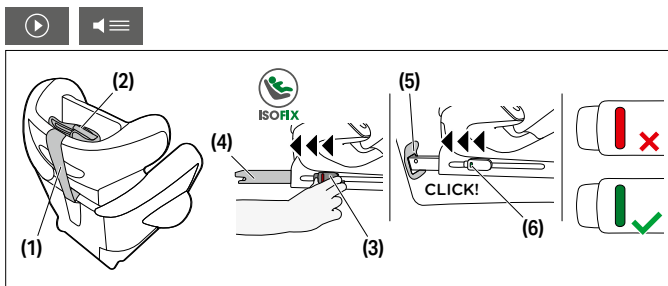

1. Uvijek obezbijedite da...

- nasloni za leđa u vozilu budu zaključani u uspravnom položaju.
 - kod postavljanja dječjeg sjedišta na prednje putničko sjedište, podjesite sjedište u vozilu što više unazad, bez uticaja na usmjeravanje pojasa.
2. Odvojite remen gornjeg pojasa **(1)** od položaja parkiranja gornjeg remena **(2)**.
 3. Prije ugradnje, provjerite da li je auto sjedište u položaju za sjedenje.
 4. Otpustite ISOFIX dugmad za otpuštanje **(3)** da biste izvukli ISOFIX ručice za zaključavanje **(4)**.

💡 ISOFIX dugmad za otpuštanje mogu se otpuštati nezavisno, što omogućuje nezavisno podješavanje ISOFIX ručica za zaključavanje.

5. Gurnite ISOFIX ručice za zaključavanje **(4)** van osnove do njihovog krajnjeg položaja.
6. Postavite auto sjedište na adekvatno sjedište u automobilu.

ⓘ **NAPOMENA** Na nekim sjedištima za vozila napravljenim od osjetljivih materijala, upotreba auto sjedišta može ostaviti tragove i/ili dovesti do blijedenja boje. Kako biste to izbjegli, možete postaviti prekrivač, peškir ili sličan podmetač ispod auto sjedišta kako biste zaštitili sjedište u vozilu.

7. Gurnite ISOFIX ručice za zaključavanje **(4)** u ISOFIX tačke usidrenja **(5)** dok se ne zaključaju uz zvučno „KLIK“. Dva ISOFIX sigurnosna indikatora **(6)** će iz crvene prijeći u zelenu.
8. Provjerite da li je sjedište sigurno pokušavajući ga izvući iz ISOFIX tačaka usidrenja **(5)**.
9. Pogurajte auto sjedište ka leđnom naslonu sjedišta u vozilu dok ne bude u potpunosti poravnato sa leđnim naslonom.

💡 Pokretanje auto sjedišta sa jedne na drugu stranu takođe će ga učvrstiti uz naslon za leđa u vozilu.



💡 Ako naslon za glavu na vozilu predstavlja prepreku, povucite ga prema gore do krajnje granice ili ga potpuno uklonite (osim na sjedištima vozila okrenutim unazad).

10. Sprovedite remen gornjeg pojasa **(1)** pravo preko sjedišta vozila i usidrite ga pomoću zaskočne kuke na tački usidrenja vašeg vozila.

💡 Ako je potrebno, remen gornjeg pojasa može se produžiti pritiskom na dugme za podješavanje gornjeg remena.

11. Pritegnite gornji remen **(1)** dok sigurnosni indikator gornjeg remena **(7)** ne postane zelen.

💡 Provucite gornji remen ispod naslona za glavu automobila. Nikada nemojte provlačiti gornji remen preko naslona za glavu automobila.

UKLANJANJE IZ VOZILA

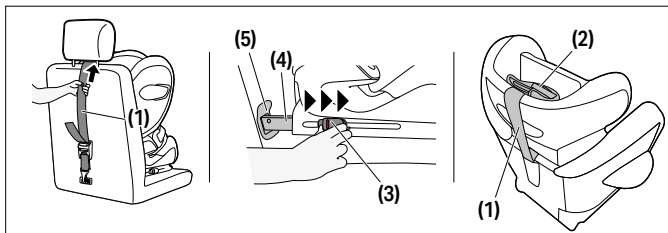

Obavite korake za postavljanje obrnutim redoslijedom.

1. Otpustite gornji remen **(1)**.
2. Otključajte ISOFIX-Connect ručice za zaključavanje **(4)** sa obje strane pritiskajući dugmad za otpuštanje **(3)** i povlačeći ih istovremeno unazad.
3. Izvucite sjedište iz ISOFIX tačaka usidrenja **(5)**.



- Uklonite auto sjedište i gurnite ISOFIX Ručice za zaključavanje (4) potpuno unazad u transportnu poziciju.
- Postavite remen gornjeg pojasa (1) u položaj za parkiranje (2).

PODEŠAVANJE NASLONA ZA GLAVU

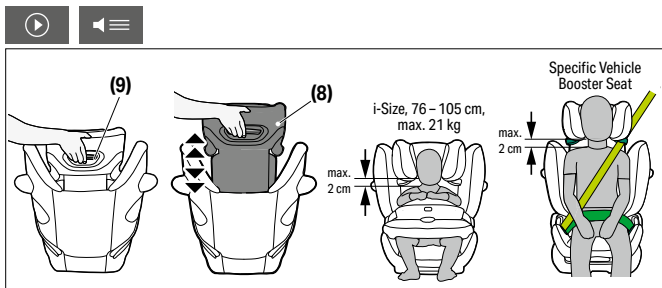

Podesivi naslon za glavu (8) može se podjesiti pomoću regulatora visine naslona za glavu (9) na zadnjoj strani naslona za glavu (8). Podjesite naslon za glavu tako da maks. 2 cm (približno 2 širine prsta) ostanu između djetetovog ramena i naslona za glavu.

💡 Visina naslona za glavu se može podjesiti i kada je sedište postavljeno u automobilu.

ISPRAVAN NAČIN POSTAVLJANJA

	76 cm – 105 cm, max. 21 kg	100 cm – 150 cm
Način postavljanja	sa zaštitom od udara	bez zaštite od udara
Instalacija		

OSIGURAVANJE DJETETA SA ZAŠTITOM OD UDARA: 76 CM – 105 CM (MAX. 21 KG)

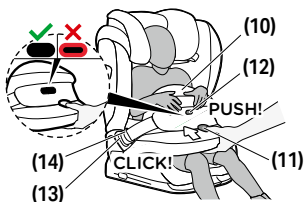

1. Otpustite zaštitu od udara **(10)** pritiskom na dugme za podešavanje pojasa **(11)**. Istovremeno povucite zaštitu napred.
2. Otpustite kopču pojasa **(13)** zaštite od udara **(10)** pritiskom na crveno dugme za otpuštanje auto sjedišta i postavite zaštitu od udara pored auto sjedišta.
3. Stavite dijete u auto sjedište.



Provjerite da li je naslon za glavu ispravno podešen.

4. Zaštitu od udara **(10)** postavite nazad i utaknite jezičak pojasa **(14)** zaštite od udara u odgovarajuću kopču pojasa **(13)** auto sjedišta. Osigurajte da se kopča zaključa na svom mjestu uz zvučno "KLIK". Pojasevi se ne smiju uvijati.
5. Povucite zaštitu od udara **(10)** kako biste provjerili da li je kopča pojasa **(13)** pravilno zaključana na mjestu.
6. Pritisnite dugme za podešavanje **(11)** i gurnite zaštitu od udara **(10)** prema detetu. Pomjerite zaštitu od udara **(10)** malo tako što ćete ga naginjati naprijed i nazad da biste postigli optimalno pristajanje i položaj. Zaštita od udara **(10)** mora čvrsto da prilježe uz tijelo i karlicu djeteta. Nakon otpuštanja dugmeta za podešavanje **(11)**, indikator zaključavanja **(12)** treba biti potpuno uključen.



💡 Ako indikator zaključavanja pokazuje crveno, zaštita od udara nije pravilno pričvršćena. Blago pritisnite zaštitu od udara dok se ne aktivira indikator zaključavanja.

💡 Svaki put kada je dijete vezano, provjerite da li je zaštita od udara pravilno postavljena.

PROMJENITE IZ ZAŠTITE OD UDARA (76 CM - 105 CM) NA POJAS VOZILA (100 CM - 150 CM)

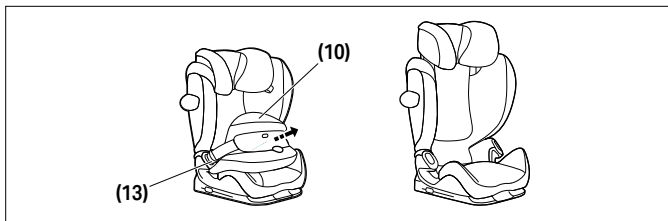

Uklonite Zaštitu od udara **(10)** čim vaše dijete dostigne visinu veću od 105 cm ili težinu preko 21 kg.

Otvorite obje kopče zaštite od udara **(13)** i uklonite zaštitu od udara **(10)**.

💡 Imajte na umu da korišćenje sjedišta bez zaštite od udara nije dozvoljeno prije nego što dijete dostigne visinu od ≥ 100 cm.

💡 Zaštitu od udara čuvajte na bezbjednom i sigurnom mjestu.



OSIGURAJTE DIJETE BEZ ZAŠTITE OD UDARA: 100 CM – 150 CM

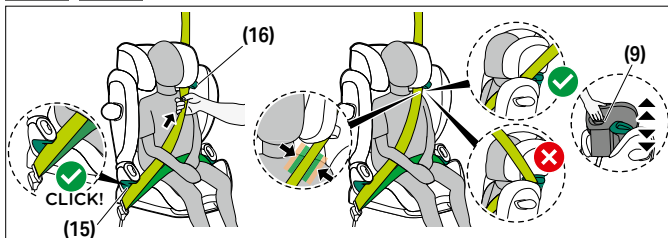

1. Postavite sigurnosni pojas za vozilo oko svog djeteta i umetnite jezičak pojasa u kopču pojasa. On se mora zaključati na mjesto sa čujnim „KLIK“.
2. Postavite pojas za krilo u zelene vodilice pojasa za krilo **(15)** of the car seat.
3. Čvrsto zategnite pojas za krilo.
4. Na bočnoj strani auto sjedišta pored kopče pojasa, rameni i pojas za krilo moraju se umetnuti zajedno u vodilicu pojasa za krilo **(15)**.
5. Provučite rameni pojas kroz zelenu vodilicu pojasa za ramena **(16)** dok ne bude unutar vodilice pojasa.
6. Čvrsto zategnite pojas za ramena.
7. Pazite da rameni pojas prolazi preko ključne kosti vašeg djeteta i da ne dodiruje djetetov vrat. Ako je neophodno, prilagodite visinu naslona za glavu **(8)** da biste promijenili položaj pojasa.



PODEŠAVANJE NAGNUTOG POLOŽAJA

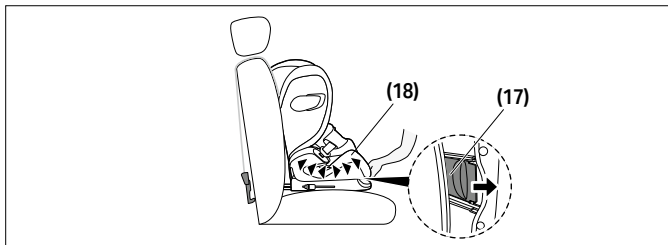

1. Kako biste sjedište postavili u ležeći položaj pritisnite dugme za podješavanje položaja **(17)** na donjoj strani prednjeg oblasti izdignutog djela **(18)**.
2. Kako biste sjedište vratili iz ležećeg položaja ponovo pritisnite dugme za podješavanje položaja **(17)** i vodite sjedište prema gore laganim pritiskom na izdignuti dio **(18)**.

LINEARNA ZAŠTITA OD BOČNOG UDARA(L.S.P.)

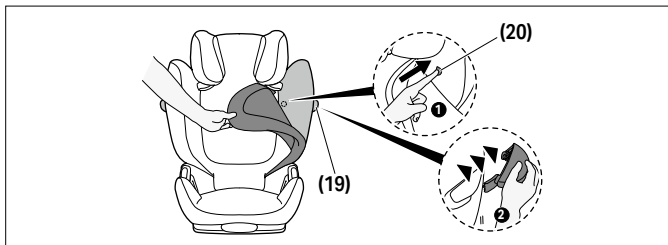

Ako da li je nearna zaštita od bočnog udara **(19)** u konfliktu sa vratima automobila ili ako utiče na prostor na suvozačevom sjedištu, moguće je odvojiti je. Da biste to uradili pritisnite dugme za otpuštanje bočne zaštite od udara **(20)**. Kako bi ste dohvatili ovo dugme morate ukloniti



pokrivač naslona za leđa. Da biste ponovo zakačili L.S.P. **(19)** za sjedište, pratite uputstva obrnutim redoslijedom.

PODESIVI NASLON ZA GLAVU

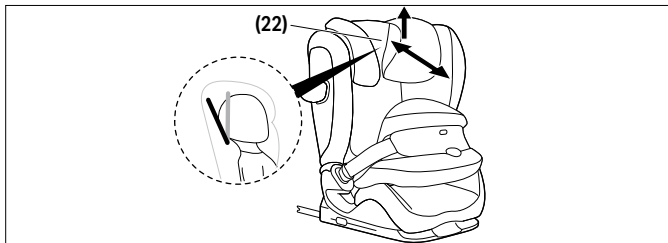

Podesivi naslon za glavu **(22)** pomaže spriječiti da se djetetova glava opasno naginje naprijed tokom spavanja.

Može se postaviti u jedan od tri položaja.

Gurnite podesivi naslon za glavu **(22)** naprijed dok se ne postigne željeni položaj.

💡 Glava djeteta bi uvijek trebala biti u kontaktu sa podesivim naslonom za glavu.

UKLANJANJE I PONOVO POSTAVLJANJE POKRIVAČA AUTO SJEDIŠTA



⚠ UPOZORENJE

Auto sjedište se nikada ne smije koristiti bez pokrivača auto sjedišta. Osigurajte da se koristi samo originalni CYBEX pokrivač za sjedište, jer je ovaj pokrivač sastavni dio performansi sigurnosnog vezivanja. Možete dobiti rezervne navlake kod svog prodavca.



Pokrivač dječjeg sjedišta se sastoji od pet dijelova (naslon za glavu (x2), naslon za leđa, izdignuti dio i zaštita od udara). Ti dijelovi su na nekoliko mjesta pričvršćeni klinovima, čičak trakom i elastičnim trakama. Nakon što se svi otpuste, pojedini dijelovi pokrivača se mogu ukloniti.

Da biste vratili pokrivače na sjedište, slijedite uputstva za uklanjanje obrnutim redoslijedom.

ČIŠĆENJE



Možete očistiti plastične dijelove blagim deterdžentom i toplom vodom.

⚠ UPOZORENJE

Presvlaka je sastavni dio sigurnosnog dizajna autosjedalice. Stoga se autosjedalica nikada ne smije koristiti bez presvlake ili s presvlakom druge autosjedalice.

❗ **NAPOMENA** Pokrivač se može prati samo na 30°C u programu pranja za osjetljivi veš, jer u protivnom može doći do promjene boje presvlake. Pokrivač perite odvojeno od ostalog veša i nemojte ga sušiti u sušilici ili na direktnoj sunčevoj svjetlosti!

❗ **NAPOMENA** Molimo vas da ni pod kojim okolnostima ne koristite hemijske deterdžente ili sredstva za izbjeljivanje!

NJEGA PROIZVODA



Da bi vaše auto sjedište pružilo maksimalnu zaštitu, neophodno je pridržavati se sljedećih tačaka:

- Svi glavni dijelovi auto sjedišta moraju se redovno provjeravati na oštećenja. Mehanički dijelovi moraju raditi bez problema.

- Uvjerite se da auto sjedište nije zaglavljeno između tvrdih dijelova kao što su vrata automobila, šine sjedišta itd., što može oštetiti sjedište.
- Ako, na primjer, auto sjedište padne, mora ga proizvođač testirati prije ponovne upotrebe.

ŽIVOTNI VIJEK PROIZVODA



Ovo auto sjedište je dizajnirano da može ispuniti svoje predviđene funkcije pri uobičajenoj upotrebi tokom životnog vijeka proizvoda do 11 godina. Postepeno habanje plastike, na primjer uzrokovano izlaganjem sunčevoj svjetlosti (UV), može uzrokovati blago pogoršanje svojstava proizvoda. Budući da su vrlo velike temperaturne fluktuacije i drugi nepredvidivi stresovi uobičajeni u vozilima, potrebno je pridržavati se sljedećih tačaka:

- Ako je vozilo direktno izloženo jakom suncu duže vrijeme, auto sjedište mora biti uklonjeno iz vozila ili prekriveno laganom tkaninom.
- Redovno provjeravajte sve plastične i metalne dijelove sjedišta na oštećenja ili promjenu oblika ili boje. Ako primijetite bilo kakvu promjenu na auto sjedištu, sjedište mora biti odbačeno ili provjereno i eventualno zamijenjeno od strane proizvođača.
- Promjene na tkanini, posebno izbljedjenje, su normalne kada se koristi u vozilu i ne utiču na funkciju sjedišta.

ODLAGANJU



Da bismo zaštitili životnu sredinu, molimo korisnika da razdvoji i odloži otpad koji nastaje na početku (ambalaža) i na kraju (dijelovi proizvoda) životnog vijeka auto sjedišta.

Uklanjanje otpada se organizuje na različite načine u zavisnosti od lokalnih vlasti. Da biste osigurali da se auto sjedište odlaže u skladu sa propisima, kontaktirajte agenciju za uklanjanje otpada ili lokalne



vlasti u vašem području. Uvijek poštujujte propise o odlaganju otpada u vašoj zemlji.

⚠ UPOZORENJE

Opasnost od gušenja!

Držite plastični materijal za pakovanje van domašaja vašeg djeteta!

PROIZVOĐAČKA GARANCIJA



CYBEX GmbH (Riedingerstr. 18, 95448 Bayreuth, Njemačka) daje vam garanciju od 3 godine za ovaj proizvod. Garancija važi u zemlji gdje je ovaj proizvod prvobitno prodat kupcu od strane trgovca na malo. Sadržaj garancije i svi bitni podaci potrebni za utvrđivanje garancije mogu se pronaći na našoj početnoj stranici go.cybex-online.com/manufacturing-warranty-car-seats. Ako je garancija prikazana u opisu artikla, vaša zakonska prava u vezi kvarova u odnosu na nas ostaju netaknuta.



hi

दृश्य भाषा

⚠ चेतावनी

संकेत शब्द एक संभावित खतरनाक स्थिति को इंगित करता है जो, यदि टाली नहीं गई, तो मृत्यु या गंभीर चोट का कारण बन सकती है।

📌 नोट

संकेत शब्द एक संभावित खतरनाक स्थिति को इंगित करता है जो, यदि टाली नहीं गई, तो उत्पाद या अन्य संपत्ति को नुकसान पहुंचा सकती है।



कार सीट का उपयोग आसान बनाने के लिए सुझाव और विशेषताएं।



ट्यूटोरियल वीडियो



सही



पाठ से भाषण



गलत



सामग्री तालिका पर
वापस जाएं



श्रव्य संकेत

सामग्री तालिका

प्रमाणीकरण	694
सुरक्षा	694
उत्पाद के भाग	698
वाहन में सही पोजीशन	699
वाहन में लगाना	700
वाहन से कार की सीट हटाना	702
हेडरेस्ट को एडजस्ट करना	702
सही इंस्टालेशन मोड	703
इम्पैक्ट शील्ड के साथ बच्चे को सुरक्षित करना: 76 सेमी – 105 सेमी (अधिकतम 21 किलोग्राम)	703
इम्पैक्ट शील्ड से स्वचालित करें (76 सेमी - 105 सेमी) से वाहन बेल्ट (100 सेमी - 150 सेमी)	704
इम्पैक्ट शील्ड के बिना बच्चे को सुरक्षित करना: 100 सेमी – 150 सेमी	705
लेटने की स्थिति को समायोजित करना	706
लीनियर साइड-इम्पैक्ट प्रोटेक्शन (L.S.P.)	706
रिक्लाइनिंग हेडरेस्ट	707
सीट कवर को हटाना और फरि से जोड़ना	707
सफाई	708
उत्पाद देखभाल	708
उत्पाद जीवनकाल	708
नपिटान	709
नरिमाता की वारंटी	709



प्रमाणीकरण

UN R129/04

इम्पैक्ट शील्ड के साथ CYBEX Pallas G3:

76 सेमी – 105 सेमी, > 15 मीटर, अधिकतम 21 कगिरा

स्वचालति तीन-बट्टि बेल्ट के साथ CYBEX Pallas G3: 100 सेमी – 150 सेमी

आयु: > 15 महीने से लगभग 12 साल

अपनी कार की सीट चुनते समय **Pallas G3** को तरजीह देने के लिए धन्यवाद।

सुरक्षा



महत्वपूर्ण अपने वाहन में कार की सीट स्थापति करने से पहले इस प्रयोग-निर्देशिका को सावधानी से पढ़ें और भवषिय के संदर्भ के लिए इसे हमेशा अपने पास रखें।

⚠ चेतावनी

मृत्यु या गंभीर चोट लग सकती है यदि आप निर्माता के निर्देशों का पालन नहीं करते हैं। अपने बच्चे को पूरी तरह से सुरक्षित रखने के लिए, यह बहुत जरूरी है कि आप कार की सीट का प्रयोग इस उपयोगकर्ता गाइड में दिए गए निर्देशों के अनुसार करें।

⚠ चेतावनी

अनधिकृत संशोधित कार सीटों का उपयोग करने पर मृत्यु या गंभीर चोट लग सकती है। टाइप स्वीकृत प्राधिकरण की मंजूरी के बिना, कार की सीट को किसी भी तरह से संशोधित या किसी चीज से जोड़ा नहीं जा सकता है।

महत्वपूर्ण जानकारी

- यह कार सीट UN R129/04 के अनुसार अधकृत है।
- बच्चे की उमर 15 महीने होने से पहले और 76 सेमी के आकार तक पहुंचने से पहले इसका उपयोग न करें।
- यह कार सीट केवल उन वाहन सीटों पर लगाई जा सकती है जो वाहन मैनुअल के अनुसार चाइल्ड रेस्ट्रैट ससिस्टम के उपयोग के लिए अनुमोदित हैं।
- संयुक्त राष्ट्र के नयिम 16 या एक तुलनीय मापदंड के अनुसार सरिफ स्वीकृत स्वचालति तीन-बट्टि बेल्ट वाले वाहन सीटों के लिए उचित है।
- नरिदेशों में बताए और चाइल्ड रीस्ट्रैट पर अंकति के अलावा कसिी भी लोड बरिअरगि कांटेक्ट पॉइंट्स का इस्तेमाल न करें।
- कार की सीट के बैकरेस्ट की पूरी सतह का वाहन के बैकरेस्ट के साथ संपर्क बनाना चाहिए।
- शोल्डर बेल्ट ऊपर की ओर और पीछे की तरफ झुका होना चाहिए। इसे कभी भी आपके वाहन में अप्पर बेल्ट बट्टि के आगे नहीं होना चाहिए।
- वाहन बेल्ट बकल को कभी भी सीट के आर्म रेस्ट को पार नहीं करना चाहिए। अगर बेल्ट व्हपि बहुत लंबा है, तो कार की सीट इस पोजिशिन में वाहन में उपयोग के लिए ठीक नहीं है।
- तीन-बट्टि बेल्ट को सरिफ नरिधारति क्रम से लगा होना चाहिए। बेल्ट रूट को इस मैनुअल में वसितार से बताया गया है और कार की सीट पर हरे रंग में अंकति कयिा गया है।
- दुर्घटना की स्थिति में कम से कम नुकसान के लिए लैप बेल्ट आपके बच्चे के कमर पर जतिना संभव हो उतना नीचे लगाया जाना चाहिए।
- प्रत्येक इस्तेमाल से पहले सुनशिचति करें कि इम्पैक्ट शीलड या स्वचालति तीन-बट्टि वाहन बेल्ट सही ढंग से समायोजति कयिा गया है और बच्चे के शरीर पर कसकर फटि बैठता है। बेल्ट को कभी न मोड़ें।
- सभी पट्टियाँ मजबूती से लगी होनी चाहिए और मुड़ी नहीं होनी चाहिए।
- सरिफ एक सही समायोजति हेडरेस्ट आपके बच्चे को ज़्यादा से ज़्यादा सुरक्षा और आराम प्रदान कर सकता है, और साथ- साथ यह सुनशिचति करता है कि शोल्डर बेल्ट को आसानी से फटि कयिा जा सके।
- ऊंचाई सीमा 76 सेमी से - 100 सेमी के बीच उपयोग के लिए इम्पैक्ट शीलड का उपयोग कयिा जाना चाहिए।



- हमेशा सुनश्चिति करे ककार के दरवाजे को बंद करते समय या पीछे की सीट को समायोजति करते समय कार की सीट जाम न हो।
- कार की सीट की भी जांच की गयी है और लीनयिर साइड इम्पैक्ट प्रोटेक्टर्स के बिना होमोलोगेट कया गया है।
- इस कार की सीट का इस्तेमाल 11 साल से ज्यादा न करे। कार की सीट अपने उत्पाद जीवन काल के दौरान उच्च प्रतबिल के संपर्क में होता है, जो आयु के बढ़ने के साथ सामग्री की गुणवत्ता में बदलाव की ओर जाता है।
- उस हसिसे को खोलने का प्रयास न करे जिसे हटाने के लपिे नहीं बनाया गया है, संशोधति न करे या सीट में कोई हसिसा न जोड़े। हम सख्ती से सलाह देते हैं कस्थिरि भागो जैसे कप्रभाव शीलड को न हटाएं। यर्दगैर-मूल भागो या सहायक उपकरणो का उपयोग कया जाता है तो वारंटी अमान्य हो जाएगी।
- कार सीट को स्वयं घरेलू कचरे के माध्यम से नपिटाने का प्रयास न करे। कृपया इस उपयोगकर्ता गाइड में दपिे गए नपिटान नरिदेशो का पालन करे।

सुरक्षा नरिदेश

▲ चेतावनी

असुरक्षति कार सीट से चोट का खतरा

आपातकालीन रोक या दुर्घटना की स्थतिमें, असुरक्षति कार सीट आपके बच्चे को चोट पहुंचा सकती है।

- इम्पैक्ट शीलड के साथ बच्चे को सुरक्षति करते समय (76 सेमी - 105 सेमी, > 15 मीटर, अधिकितम 21 कगिरा), ISOFIX लॉकगि आर्म्स का अटैचमेंट पर्याप्त नहीं है: इसके अलावा शीर्ष टीथर बेल्ट संलग्न करना नतिांत आवश्यक है।
- शीर्ष टीथर बेल्ट को केवल एक चहिनति संयोजन बटुि पर ही बांधा जा सकता है।
- कार की सीट हमेशा इस्तेमाल में न होने पर भी वाहन में सही ढंग से सुरक्षति होनी चाहपिे।

▲ चेतावनी

असुरक्षति वस्तुओ के कारण चोट का खतरा

आपातकालीन रोक या दुर्घटना की स्थतिमें, असुरक्षति वस्तुएं आपके बच्चे या अन्य यात्रयिो को चोट पहुंचा सकती है।

- वाहन में मौजूद सामान या कोई अन्य वस्तु हमेशा मजबूती से सुरक्षति की जानी चाहपिे। नहीं तो, वे कार के अंदर इधर-उधर गरि सकते हैं, जसिसे खतरनाक चोट लग सकती है।

⚠ चेतावनी

अत्यधिक तापमान के कारण जानलेवा खतरा

यदि बच्चे लंबे समय तक अत्यधिक तापमान के संपर्क में रहते हैं, तो चोट या यहां तक कि मृत्यु का खतरा होता है।

- अपने बच्चे को कभी भी गाड़ी में अकेला न छोड़ें।

⚠ चेतावनी

गर्म घटकों से जलने का खतरा

चाइल्ड रीस्ट्रैट सिस्टम के हिस्से धूप में गर्म हो जाते हैं और संभावित रूप से आपके बच्चे की त्वचा को जला सकते हैं।

- अपने बच्चे और कार की सीट को सीधे धूप के संपर्क से बचाएं।

⚠ चेतावनी

कृषतग्रस्त कार सीट से चोट का खतरा

दुर्घटना से कार की सीट को नुकसान हो सकता है जो नग्न आंखों से पहचाने जाने योग्य नहीं हो सकता है।

- कृपया दुर्घटना के बाद सीट को बदल दें। संशय होने पर, कृपया अपने डीलर या निर्माता से सलाह लें।



उत्पाद के भाग

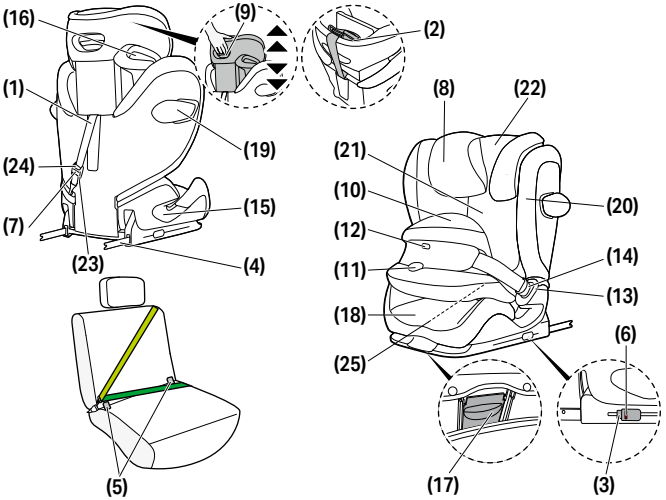

- | | | |
|--|--|--|
| (1) शीर्ष टीथर बेल्ट | (13) बेल्ट बकल | (22) रिक्लाइनिंग हेडरेस्ट |
| (2) शीर्ष टीथर पार्किंग स्थिति | (14) बकल टंग | (23) शीर्ष टीथर समायोजक |
| (3) ISOFIX रिलीज बटन | (15) लैप बेल्ट गाइड
(100 सेमी - 150 सेमी) | (24) शीर्ष टीथर समायोजन बटन |
| (4) ISOFIX लॉकिंग आर्म्स | (16) शोल्डर बेल्ट गाइड
(100 सेमी - 150 सेमी) | (25) यूजर गाइड स्टोरेज
कम्पार्टमेंट |
| (5) ISOFIX एंकरेज पॉइंट्स | (17) पोजीशन एडजस्टमेंट बटन | |
| (6) ISOFIX सुरक्षा संकेतक | (18) बूस्टर | |
| (7) शीर्ष टीथर सुरक्षा संकेतक | (19) लीनयिर साइड-इम्पैक्ट
प्रोटेक्शन (L.S.P.) | |
| (8) एडजस्टेबल हेडरेस्ट | (20) साइड इम्पैक्ट प्रोटेक्शन
रिलीज बटन | |
| (9) हेडरेस्ट ऊंचाई समायोजक | (21) बैकरेस्ट | |
| (10) इम्पैक्ट शीलड
(76 सेमी - 105 सेमी) | | |
| (11) समायोजन बटन | | |
| (12) लॉक होने का संकेतक | | |

वाहन में सही पोजीशन

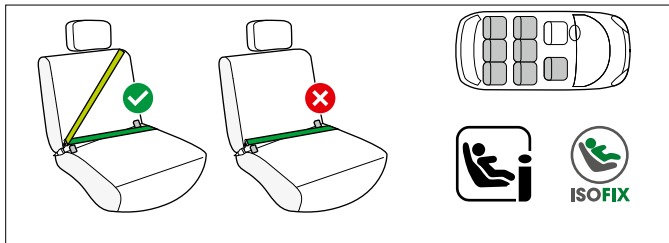

76 cm – 105 cm; > इम्पैक्ट शील्ड के साथ 15 m

यह एक आई-साइज़ एन्हांसड चाइल्ड रेस्ट्रेट सिस्टम है। इसे UN वनियम संख्या R129/04 के मुताबिक आई-साइज़ अनुरूप वाहन बैठने की स्थिति में इस्तेमाल के लिए अनुमोदित किया गया है, जैसा कि वाहन निर्माताओं द्वारा उनके वाहन की यूज़र गाइड में दिखाया गया है।

यदि वाहन की सीट इस लोगो के साथ चहिनति है, तो यह सामान्यतः सभी i-Size कार सीटों के उपयोग के लिए उपयुक्त है। फरि भी, कुछ बाधाएं उत्पन्न हो सकती हैं, इसलिए हम अनुशंसा करते हैं कि आप हमारी कार संगतता सूची की जांच करें। यदि आपके वाहन में आई-साइज़ बैठने की स्थिति नहीं है, तो कृपया वाहन प्रकार की सूची की जांच करें।

आप सबसे नवीनतम संस्करण

go.cybex-online.com/pallas-g3-car-compatibility से पा सकते हैं।

100 cm – 150 cm; स्वचालति तीन-बट्टि बेल्ट के साथ

कार की सीट का इस्तेमाल सामान्यतः वाहन की सीटों पर किया जा सकता है जो स्वचालति तीन-बट्टि बेल्ट से सुसज्जित हैं। फरि भी, कुछ बाधाएं उत्पन्न हो सकती हैं, इसलिए हम अनुशंसा करते हैं कि आप हमारी कार संगतता सूची की जांच करें।

यदि आपका वाहन सूचीबद्ध नहीं है, तो कृपया हमारी ग्राहक सेवा टीम से संपर्क करें।

आप सबसे नवीनतम संस्करण

go.cybex-online.com/pallas-g3-car-compatibility से पा सकते हैं।

⚠ चेतावनी

कार सीट दो-बट्टी या गोद बेल्ट के साथ उपयोग के लिए उपयुक्त नहीं है। यदि सीट को दो-बट्टी बेल्ट का उपयोग करके सुरक्षित किया गया है, तो दुर्घटना के परिणामस्वरूप बच्चे को गंभीर या यहां तक कि घातक चोटें भी लग सकती हैं।

100 cm - 150 cm की ऊंचाई सीमा के बीच तीन-बट्टी बेल्ट के इस्तेमाल के लिए ISOFIX और शीर्ष टेडर के बिना इस्तेमाल की संभावना है। इस मामले में, कार की सीट को हमेशा तीन-बट्टी बेल्ट से सुरक्षित किया जाना चाहिए, भले ही सीट पर कोई बच्चा न हो।

कुछ मामलों में, कार की सीट का इस्तेमाल सामने वाली यात्री सीट पर भी किया जा सकता है। वाहन निर्माता के सुझावों का हमेशा अनुपालन करें।

💡 135 cm से अधिक के बच्चे की ऊंचाई से ऊपर, कार की सीट और आपके वाहन के बीच सगं तता कम हो सकती है।

वाहन में लगाना

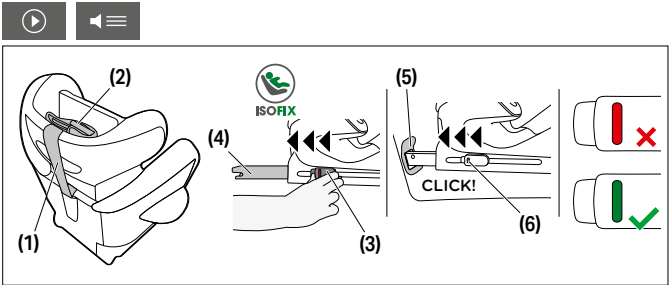

- हमेशा सुनिश्चित करें कि...
 - वाहन में बैकसेट उनके अपराइट पोजीशन में लॉक है।
 - आगे की सीट पर कार सीट इंस्टाल करते समय, बेल्ट रूटिंग को प्रभावित किए बिना जितना हो सके पीछे तक ले जाया जाता है।
- शीर्ष टीथर पार्किंग स्थिति (2) से शीर्ष टीथर बेल्ट (1) को अलग करें।
- इंस्टालेशन से पहले, सुनिश्चित करें कि कार की सीट बैठने की स्थिति में है।
- ISOFIX लॉकबटन आर्म (4) का वसितार करने के लिए ISOFIX रिलीज़ बटन (3) को रिलीज़ करें।

⚙️ ISOFIX रिलीज़ बटन दोनों को एक-एक करके रिलीज़ किया जा सकता है जिससे ISOFIX लॉकगि आर्म्स को स्वतंत्र रूप से समायोजित किया जा सके।

5. ISOFIX लॉकगि आर्म्स **(4)** को आधार से उनकी सबसे दूर तक धकेलें।
6. कार सीट को कार में उपयुक्त सीट पर रखें।

ⓘ **सूचना** कुछ वाहन सीटों के संवेदनशील सामग्री से बने होने पर, कार सीटों का उपयोग नशिन छोड़ सकता है और/या रंग बगिड़ सकता है। इसे रोकने के लिए, आप वाहन की सीट की सुरक्षा के लिए कार की सीट के नीचे कंबल, तौलिया या इसी तरह का कोई समान रख सकते हैं।

7. ISOFIX लॉकगि आर्म्स **(4)** को ISOFIX एंकरेज पॉइंट्स **(5)** में तब तक पुश करें जब तक कि ये लॉक एक "क्लिक" के आवाज़ के साथ बंद न हो जाए। दो ISOFIX सुरक्षा संकेतक **(6)** लाल से हरे रंग में बदल जाएंगे।
8. सीट को ISOFIX एंकरेज पॉइंट **(5)** से बाहर निकालने की कोशिश करके यह सुनिश्चित करें कि सीट सुरक्षित है।
9. कार सीट को वाहन सीट के बैकरेस्ट की ओर तब तक पुश करें जब तक यह बैकरेस्ट के साथ पूरी तरह से अलाइन नहीं हो जाता है।

⚙️ कार की सीट का एक कोने से दूसरे कोने तक ले जाना भी इसे वाहन बैकरेस्ट के वरिद्ध सकिोड़ देगा।

⚙️ यदि वाहन का हेडरेस्ट रास्ते में है, तो इसे ऊपर की ओर खींचें जितना दूर हो सके या इसे पूरी तरह से हटा दें (पीछे की ओर वाहन सीटों को छोड़कर)।

10. टॉप टीथर बेल्ट **(1)** को सीधे वाहन की सीट पर गाइड करें और अपने वाहन के एंकर पॉइंट पर स्नैप हुक का उपयोग करके इसे एंकर करें।

⚙️ यदि आवश्यक हो तो टॉप टीथर के बेल्ट को टॉप टीथर एडजस्टमेंट बटन दबाकर बढ़ाया जा सकता है।

11. शीर्ष टीथर बेल्ट **(1)** को तब तक कसे जब तक कि शीर्ष टीथर सुरक्षा संकेतक **(7)** हरा न हो जाए।

⚙️ कार के हेडरेस्ट के नीचे टॉप टीथर बेल्ट को पास करें। कार के हेडरेस्ट के ऊपर से कभी भी टॉप टीथर बेल्ट को पास न करें।

वाहन से कार की सीट हटाना

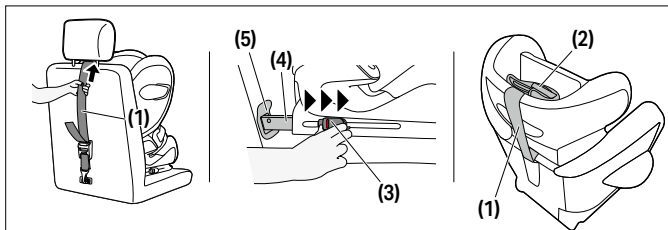

रिवर्स ऑर्डर में इंस्टॉलेशन स्टेप्स पूरे करें।

1. शीर्ष टीथर बेल्ट को ढीला करें **(1)**।
2. ISOFIX रिलीज बटन **(3)** को धक्का देकर और उन्हें एक साथ वापस खींचकर ISOFIX लॉकगि आर्म्स **(4)** को दोनों तरफ से अनलॉक करें।
3. सीट को ISOFIX एंकरेज पॉइंट्स से दूर खींचें **(5)**।
4. कार की सीट नकालें और ISOFIX लॉकगि आर्म्स **(4)** को पूरी तरह से वापस ट्रांसपोर्ट स्थिति में धकेलें।
5. पार्कगि की स्थिति **(2)** के लिए शीर्ष टीथर बेल्ट **(1)** को जोड़ें।

हेडरेस्ट को एडजस्ट करना

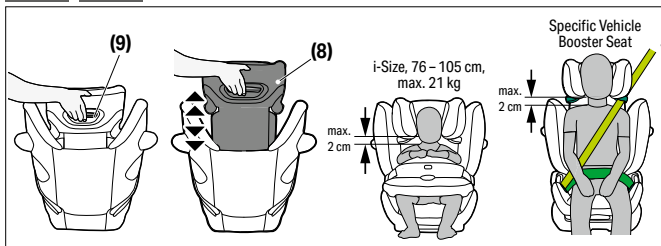

एडजस्टेबल हेडरेस्ट (8) के पीछे हेडरेस्ट हाइट एडजस्टर (9) का इस्तेमाल करके हेडरेस्ट (8) को एडजस्ट किया जा सकता है। हेडरेस्ट को इस प्रकार एडजस्ट करें कि बच्चे के कंधे और हेडरेस्ट के बीच अधिकतम 2 सेमी बनी रहे।

कार में सीट लगे होने पर भी हेडरेस्ट की ऊंचाई को समायोजित किया जा सकता है।

सही इंस्टालेशन मोड

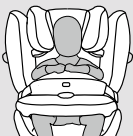
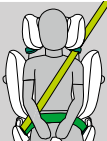
	76 सेमी – 105 सेमी अधिकतम 21 कगिरा	100 सेमी – 150 सेमी
इंस्टालेशन मोड	इम्पैक्ट शील्ड के साथ	इम्पैक्ट शील्ड के बिना
इंस्टालेशन		

इम्पैक्ट शील्ड के साथ बच्चे को सुरक्षित करना: 76 सेमी – 105 सेमी (अधिकतम 21 कगिरा)

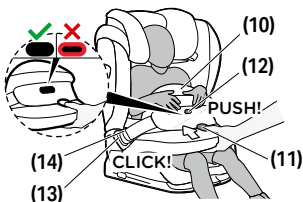

1. समायोजन बटन (11) दबाकर इम्पैक्ट शील्ड (10) को छोड़ें और साथ ही इम्पैक्ट शील्ड को आगे की ओर खींचें।
2. कार सीट की लाल रिलीज बटन दबाकर इम्पैक्ट शील्ड (10) के बेल्ट बकल (13) को छोड़ें और कार की सीट के बगल में इम्पैक्ट शील्ड रखें।
3. अपने बच्चे को कार की सीट पर बठाएं।

☪ सुनिश्चिति करे कि हैडरेस्ट सही ढंग से समायोजति कयिा गया है।

4. इम्पैक्ट शीलड (10) को पीछे रखे और कार की सीट के संबंधति बेल्ट बकल (14) में इम्पैक्ट शीलड बेल्ट टंग (13) को प्लग करे। सुनिश्चिति करे कि बिकल "क्लकि" की आवाज़ के साथ बंद हो जाय। बेल्ट कसिी भी हालत में मुड़ना नही चाहिए।
5. बेल्ट बकल (13) सही ढंग से जगह में बंद हो गई है या नही यह जांचने के लिए इम्पैक्ट शीलड (10) को खींचो।
6. लैप बेल्ट को कसकर खींचे। समायोजन बटन (11) दबाएं और इम्पैक्ट शीलड (10) को बच्चे की ओर धकेले। इष्टतम फिट और स्थथति प्राप्त करने के लिए इम्पैक्ट शीलड (10) को पीछे और आगे की ओर झुकाकर थोड़ा सा हिलाएं। इम्पैक्ट शीलड (10) को बच्चे के शरीर और श्रोणांघ्रि कसकर फिट होना चाहिए। समायोजन बटन (11) के रिलीज़ होने पर लॉक होने का संकेतक (12) पूरी तरह लग जाना चाहिए।

☪ यदि लॉक होने का संकेतक लाल दखिता है तो इम्पैक्ट शीलड सही तरह से सुरक्षति नही होती है। जब तक लॉक होने का संकेतक संलग्न न हो जाए, तब तक इम्पैक्ट शीलड के वरिद्ध धीरे से दबाएं।

☪ हर बार जब बच्चे को बांधा जाता है, तो जांच लें कि इम्पैक्ट शीलड सही ढंग से फिट बैठता है।

इम्पैक्ट शीलड से सूचि करे (76 सेमी - 105 सेमी) से वाहन बेल्ट (100 सेमी - 150 सेमी)

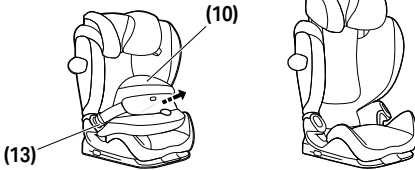

से ही आपका बच्चा 105 सेमी से अधिक लंबा हो या 21 किलो से अधिक वजन का हो जाए, तो इम्पैक्ट शीलड (10) को हटा दें।

इम्पैक्ट शील्ड (13) के दोनों बकल्स को खोलें और इम्पैक्ट शील्ड (10) को हटा दें।

⚠ ध्यान दें कि आपके बच्चे की 100 सेमी की ऊंचाई तक पहुंचने से पहले बना किसी इम्पैक्ट शील्ड के सीट का उपयोग करने की अनुमति नहीं है।

⚠ इम्पैक्ट शील्ड को सुरक्षित स्थान पर रखें।

इम्पैक्ट शील्ड के बिना बच्चे को सुरक्षित करना: 100 सेमी - 150 सेमी

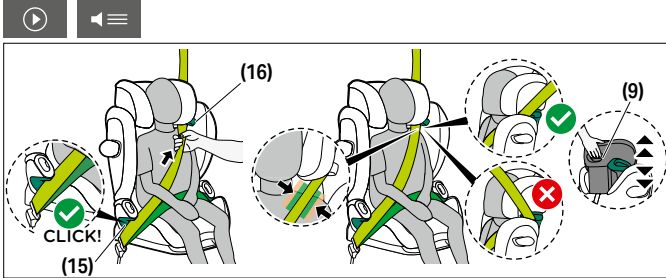

1. अपने बच्चे के चारों ओर वाहन सीट बेल्ट लगाएँ और बेल्ट बकल में बेल्ट टंग डालें। यह एक "क्लिक" की आवाज़ के साथ जगह पर लॉक होना चाहिए।
2. लैप बेल्ट को कार की सीट के हरे रंग के लैप बेल्ट गाइड (15) में रखें।
3. लैप बेल्ट को कसकर खींचें।
4. बेल्ट बकल के बगल में कार सीट की तरफ, शोल्डर बेल्ट और लैप बेल्ट को लैप बेल्ट गाइड (15) में एक साथ डाला जाना चाहिए।
5. शोल्डर बेल्ट को हरे शोल्डर बेल्ट गाइड (16) के जरिए तब तक डालें जब तक वह बेल्ट गाइड के अंदर न हो जाए।
6. शोल्डर बेल्ट को कसकर खींचें।
7. सुनिश्चित करें कि शोल्डर बेल्ट आपके बच्चे के कलैवकिल के अनुदिश है और आपके बच्चे की गर्दन को नहीं छूती है। यदि आवश्यक हो, बेल्ट की स्थिति बदलने के लिए एडजस्टेबल हेडरेस्ट (8) की ऊंचाई को समायोजित करें।

लेटने की स्थिति को समायोजित करना

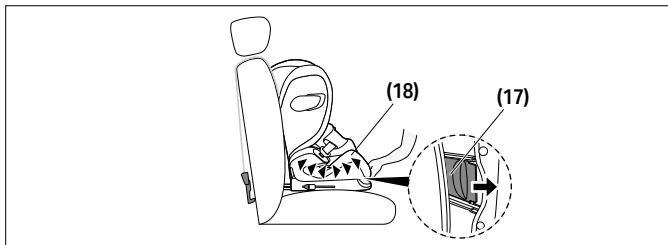

1. सीट को लेटने की स्थिति में रखने के लिए, बूस्टर (18) के सामने वाले क्षेत्र के नीचे स्थिति पोजीशन एडजस्टमेंट बटन (17) दबाएं।
2. सीट को लेटने की स्थिति से बैठने की स्थिति में वापस लाने के लिए, पोजीशन एडजस्टमेंट बटन (17) को फरि से दबाएं और बूस्टर (18) के वरिद्ध हल्के दबाव के साथ सीट को ऊपर की ओर नरिदेशति करें।

लीनयिर साइड-इम्पैक्ट प्रोटेक्शन (L.S.P.)

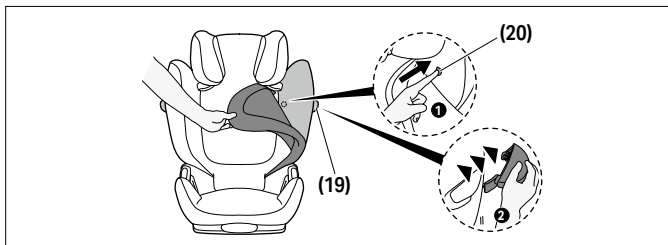

यदि लीनयिर साइड-इम्पैक्ट प्रोटेक्शन (19) कार के दरवाजे के साथ टकरा रहा है या यदि यह यात्री सीट पर छोड़ी गई जगह को प्रभावति करता है, तो इसे अलग करना संभव है। ऐसा करने के लिए, साइड इम्पैक्ट प्रोटेक्शन रिलीज बटन (20) दबाएं। इस बटन तक पहुंचने के लिए बैकरेसट के कवर को हटाना होगा। L.S.P. को फरि से जोड़ने के लिए (19) सीट पर, उल्टे क्रम में हटाने के नरिदेशों का पालन करें।

रक्लिाइनगि हेडरेसूट

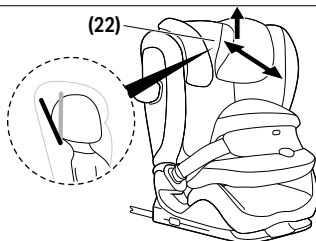

रक्लिाइनगि हेडरेसूट (22) नीद के दौरान बच्चे के सरि को खतरनाक तरीके से आगे बढ़ने से रोकने में मदद करता है।

इसे तीन स्थितियों में से एक पर सेट किया जा सकता है।

वांछित स्थिति सेट होने तक रक्लिाइनगि हेडरेसूट (22) को आगे की ओर धकेले।

💡 बच्चे का सरि हमेशा रक्लिाइनगि हेडरेसूट के संपर्क में होना चाहिए।

सीट कवर को हटाना और फरि से जोड़ना



⚠ चेतावनी

कार सीट कवर के बिना कार की सीट का उपयोग कभी नहीं किया जाना चाहिए। सुनिश्चित करें कि केवल एक असली CYBEX कार सीट कवर का उपयोग हो, क्योंकि कवर सुरक्षा का एक अभिन्न अंग है। आप अपने रटिलर से स्पेयर कवर प्राप्त कर सकते हैं।

कार की सीट के कवर में पांच भाग होते हैं (हेडरेसूट (x2), बैकरेसूट, बूस्टर और इम्पैक्ट शील्ड)। प्रेस स्टड, वेल्करो और इलास्टिक बैंड के जरिए अलग-अलग जगहों में इनकी पोजिशिन सेट की जाती है। एक बार सभी अटैचमेंट को रिलीज़ करने के बाद, कवर के एक हिस्से को हटाया जा सकता है।

सीट पर वापस कवर लगाने के लिए, हटाने के निर्देशों का रिवर्स ऑर्डर में पालन करें।

सफाई



आप प्लास्टिक के हिस्सों को हल्के डिटर्जेंट और गर्म पानी से साफ कर सकते हैं।

⚠ चेतावनी

कवर कार सीट के सुरक्षा डिज़ाइन का एक अभिन्न हिस्सा है। इसलिए, कार सीट को कभी भी बिना कवर के या किसी अन्य कार सीट के कवर के साथ उपयोग नहीं किया जाना चाहिए।

① **सूचना** कवर सफ़ाता 30 नडगी सेल्सियस पर एक डेलीकेट वाश से धोया जाए अन्यथा कवर का कपड़ा रंग खो सकता है। कृपया कवर को अन्य लॉन्डी से अलग धोएं और ड्रायर या सीधे धूप में न सुखाएं!

① **सूचना** कृपया किसी भी परस्थिति में रासायनिक डिटर्जेंट या ब्लीचिंग एजेंट का उपयोग न करें!

उत्पाद देखभाल



यह सुनिश्चित करने के लिए कि आपकी कार सीट अधिकतम सुरक्षा प्रदान करती है, निम्नलिखित बिंदुओं का पालन करना आवश्यक है:

- कार सीट के सभी प्रमुख घटकों को नियमित रूप से क्षति के लिए जांचना चाहिए। यांत्रिक भागों को बिना किसी समस्या के काम करना चाहिए।
- सुनिश्चित करें कि कार सीट कठोर भागों जैसे कार के दरवाजे, सीट की रेल आदि के बीच फंसी न हो, जिससे इसे नुकसान हो सकता है।
- यदि उदाहरण के लिए, कार सीट गरि जाती है, तो इसे फिर से उपयोग करने से पहले निर्माता द्वारा परीक्षण किया जाना चाहिए।

उत्पाद जीवनकाल



यह कार सीट सामान्य उपयोग द्वारा अपने निर्धारित कार्यों को पूरा करने के लिए डिज़ाइन की गई है, जो उत्पाद के जीवनकाल के लिए 11 साल तक हो सकती है। प्लास्टिक का धीरे-धीरे घिसना, उदाहरण के लिए सूर्य के प्रकाश (यूवी) के संपर्क में आने के कारण, उत्पाद की गुणों में हल्का गिरावट ला सकता है। चूंकि वाहनों में बहुत



उच्च तापमान में उतार-चढ़ाव और अन्य अप्रत्याशति तनाव सामान्य होते हैं, इसलिए नमिनलखिति बढिओं का पालन करना आवश्यक है:

- यदवाहन लंबे समय तक सीधे तेज धूप के संपर्क में है, तो कार सीट को वाहन से हटा देना चाहिए या हल्के कपड़े से ढक देना चाहिए।
- कार सीट के सभी प्लास्टिक और धातु के हिस्सों को नयिमति रूप से क्षतया आकार या रंग में परिवर्तन के लिए जांचें। यदआप कार सीट में कोई परिवर्तन देखते हैं, तो सीट को नपिटाना या जांचना और संभवतः नरिमाता द्वारा बदलना चाहिए।
- कपड़े में परिवर्तन, विशेष रूप से फीका पड़ना, वाहन में उपयोग किए जाने पर सामान्य होते हैं और सीट के कार्य को प्रभावित नहीं करते हैं।

नपिटान



पर्यावरण की रक्षा के लिए हम उपयोगकर्ता से अनुरोध करते हैं कि कार सीट के जीवनकाल की शुरुआत (पैकेजिंग) और अंत (उत्पाद के हिस्से) में उत्पन्न होने वाले कचरे को अलग करें और नपिटाएं। कचरा हटाने की व्यवस्था स्थानीय अधिकारियों के अनुसार अलग-अलग होती है। यह सुनिश्चित करने के लिए कि कार सीट को नयिमों के अनुसार नपिटाया गया है, अपने क्षेत्र की कचरा हटाने वाली एजेंसी या स्थानीय प्राधिकरण से संपर्क करें। हमेशा अपने देश के कचरा नपिटान नयिमों का पालन करें।

⚠ चेतावनी

दम घुटने का खतरा!

प्लास्टिक पैकेजिंग सामग्री को अपने बच्चे की पहुंच से दूर रखें!

नरिमाता की वारंटी



CYBEX GmbH (Riedingerstr. 18, 95448 Bayreuth, Germany)

आपको इस उत्पाद पर 3 साल की वारंटी देता है। वारंटी देश में मान्य है, जहां इस उत्पाद को शुरू में एक ग्राहक को रटिलर द्वारा बेचा गया था। वारंटी की वषिय-वस्तु और वारंटी के दावे के लिए ज़रूरी सभी महत्वपूर्ण जानकारी हमारे होमपेज

go.cybex-online.com/manufacturer-warranty-car-seats पर देखी जा सकती है। यदलिख वविरण में कोई वारंटी दखिवाई जाती है, तो त्रुटियों के लिए हमारे प्रती आपके कानूनी अधिकार अप्रभावित रहेगे।

ภาษาภาพ

คำเตือน

คำสัญญาฉบับนี้บ่งบอกถึงสถานการณ์ที่อาจเป็นอันตรายซึ่งหากไม่หลีกเลี่ยงอาจส่งผลให้เสียชีวิตหรือบาดเจ็บสาหัส

หมายเหตุ

คำสัญญาฉบับนี้บ่งบอกถึงสถานการณ์ที่อาจเป็นอันตรายซึ่งหากไม่หลีกเลี่ยงอาจส่งผลให้เกิดความเสียหายต่อผลิตภัณฑ์หรือทรัพย์สินอื่น ๆ



เคล็ดลับและคุณสมบัติพิเศษที่ทำให้การใช้เบาะนั่งในรถง่ายขึ้น



วิดีโอแนะนำ



ถูกต้อง



ข้อความเสียง



ผิด



กลับไปที่สารบัญ



สัญญาณเสียง

สารบัญ

การรับรอง	712
ความปลอดภัย	712
ชิ้นส่วนผลิตภัณฑ์	716
ตำแหน่งที่ถูกต้องในยานพาหนะ	717
การติดตั้งในยานพาหนะ	718
การถอดคาร์ซีทออกจากยานพาหนะ	720
การปรับพนักพิงศีรษะ	720
โหมดการติดตั้งที่ถูกต้อง	721
การยึดเหนี่ยวเด็กโดยมีตัวกันกระแทก: 76 ซม. – 105 ซม. (สูงสุด 21 กก.)	721
เปลี่ยนจากตัวกันกระแทก (76 ซม. – 105 ซม.) ไปเป็นเข็มขัดนิรภัย (100 ซม. – 150 ซม.)	722
การยึดเหนี่ยวเด็กโดยไม่มีตัวกันกระแทก: 100 ซม. – 150 ซม.	723
การปรับตำแหน่งท่านอน	724
อุปกรณ์กันกระแทกด้านข้าง (L.S.P.)	724
พนักพิงศีรษะที่ปรับเอนได้	725
การถอดและการใส่ปลอกหุ้มคาร์ซีท	725
ทำความสะอาด	726
การดูแลผลิตภัณฑ์	726
อายุการใช้งานของผลิตภัณฑ์	726
การกำจัด	727
การรับประกันโดยผู้ผลิต	727



การรับรอง

UN R129/04

CYBEX Pallas G3 พร้อมตัวกันกระแทก:

76 ซม. – 105 ซม., > 15 ม., สูงสุด 21 กก.

CYBEX Pallas G3 พร้อมเข็มขัดนิรภัยชนิดยึดสามจุดอัตโนมัติ:

100 ซม. – 150 ซม.

อายุ: > 15 เดือนถึง 12 ปีโดยประมาณ

ขอขอบคุณที่ตัดสินใจซื้อ **Pallas G3** เมื่อเลือกคาร์ซีทให้กับครอบครัวของคุณ

ความปลอดภัย



สำคัญ โปรดอ่านคู่มือผู้ใช้ตัวอย่างละเอียดก่อนติดตั้งคาร์ซีทในยานพาหนะของคุณ และควรเก็บไว้ ใกล้เคียงเสมอเพื่อใช้อ้างอิงในอนาคต

⚠ คำเตือน

อาจเกิดการเสียชีวิตหรือบาดเจ็บสาหัสได้หาก你不ปฏิบัติตามคำแนะนำของผู้ผลิต เพื่อให้บุตรหลานของคุณได้รับการปกป้องอย่างเหมาะสม จำเป็นอย่างยิ่งที่คุณต้องใช้ที่นั่งในรถตามที่อธิบายไว้ในคู่มือนี้

⚠ คำเตือน

การเสียชีวิตหรือบาดเจ็บสาหัสอาจเกิดขึ้นได้หากใช้เบาะนั่งในรถที่ดัดแปลงโดยไม่ได้รับอนุญาต หากไม่ได้รับอนุญาตจากเจ้าหน้าที่รับรองผลิตภัณฑ์ โปรดอย่าดัดแปลงหรือเพิ่มเติม คาร์ซีทนี้ไม่ว่าจะในลักษณะใด

ข้อมูลสำคัญ

- ที่นั่งในรถนี้ได้รับอนุญาตตาม UN R129/04
- ห้ามใช้งานหากเด็กยังอายุไม่ครบ 15 เดือนและยังสูงไม่ถึง 76 ซม.
- คาร์ซีกนี้สามารถติดตั้งได้เฉพาะบนเบาะที่นั่งของยานพาหนะที่ได้รับการรับรองให้ใช้ระบบยึดเหนี่ยวเด็กตามคู่มือของยานพาหนะเท่านั้น
- เหมาะสำหรับเบาะของยานพาหนะที่มีเข็มขัดนิรภัยชนิดยึดสามจุดอัตโนมัติ ซึ่งได้รับการรับรองตามกฎระเบียบ UN เลขที่ 16 หรือมาตรฐานที่เทียบเคียงเท่านั้น
- ห้ามใช้จุดสัมผัสรับน้ำหนักใดๆ นอกเหนือจากที่อธิบายไว้ในคำแนะนำและที่กำเครื่องหมายไว้บนระบบยึดเหนี่ยวเด็ก
- พื้นผิวพนักพิงของคาร์ซีกต้องสัมผัสกับพนักพิงของยานพาหนะอย่างเต็มที่
- เข็มขัดคาดไหล่จะต้องพาดไปด้านบนและด้านหลังเมื่อปรับเอน ห้ามพาดไปด้านหน้าแล้วไปยังจุดยึดเข็มขัดที่ด้านบนในยานพาหนะของคุณ
- หัวเข็มขัดของยานพาหนะจะต้องไม่พาดผ่านที่วางแขนของคาร์ซีก หากสายเข็มขัดยาวเกินไป คาร์ซีกอาจไม่เหมาะสำหรับใช้งานในตำแหน่งนี้ของยานพาหนะ
- สายเข็มขัดนิรภัยชนิดยึดสามจุดจะต้องพาดผ่านเส้นทางที่กำหนดไว้เท่านั้น วิธีการพาดเข็มขัดถูกอธิบายไว้โดยละเอียดในคู่มือนี้และมีเครื่องหมายสีเขียวระบุไว้บนคาร์ซีก
- เข็มขัดคาดตักจะต้องอยู่ต่ำที่สุดเท่าที่จะทำได้ใต้ขาหนีบของคุณ เพื่อให้เกิดความปลอดภัยสูงสุดเมื่อเกิดอุบัติเหตุ
- ก่อนการใช้งานทุกครั้ง โปรดตรวจสอบให้แน่ใจว่ามีการปรับเข็มขัดนิรภัยชนิดยึดสามจุดอัตโนมัติของยานพาหนะหรือตัวกันกระแทกอย่างถูกต้องแล้ว และแน่นพอดีกับร่างกายของเด็ก โปรดอย่าบิดเข็มขัด!
- สายรัดทั้งหมดจะต้องแน่นและห้ามมีการบิด!
- พนักพิงศีรษะที่มีการปรับอย่างเหมาะสมแล้วเท่านั้นที่สามารถให้การปกป้องและให้ความรู้สึกสบายสูงสุดแก่ลูกของคุณ ในขณะที่เดียวกันก็ทำให้แน่ใจได้ว่าสามารถสวมใส่เข็มขัดคาดไหล่ได้อย่างราบรื่น
- สำหรับการใช้งานในช่วงความสูง 76 ซม. – 100 ซม. ต้องใช้ตัวกันกระแทกร่วมด้วย

- ตรวจสอบให้แน่ใจเสมอว่าคาร์ซิกจะไม่เบียดกับสิ่งใดเมื่อปิดประตูรถหรือปรับเบาะหลัง
- นอกจากนี้คาร์ซิกยังได้รับการทดสอบและอนุมัติให้ใช้งานได้โดยปราศจากอุปกรณ์กันกระแทกด้านข้าง (Linear Side Impact Protectors)
- ห้ามใช้คาร์ซิกนี้มากกว่า 11 ปี คาร์ซิกมีความเครียดสูงในช่วงอายุการใช้งานของผลิตภัณฑ์ ซึ่งนำไปสู่การเปลี่ยนแปลงคุณภาพของวัสดุตามอายุที่เพิ่มขึ้น
- ห้ามพยายามถอดชิ้นส่วนที่ไม่ได้ตั้งใจให้ถอดออก แก๊ซ หรือเพิ่มขึ้นส่วนใดๆ ลงในที่นี้ เราขอแนะนำอย่างยิ่งไม่ให้ถอดชิ้นส่วนที่ติดตั้งอยู่ เช่น ไล้กันกระแทก การรับประกันจะเป็นโมฆะหากใช้ชิ้นส่วนหรืออุปกรณ์เสริมที่ไม่ใช่ของแท้
- ห้ามพยายามกำจัดที่นั่งในรถด้วยตัวเองผ่านขยະในครัวเรือน โปรดปฏิบัติตามคำแนะนำในการกำจัดที่ระบุไว้ในคู่มือผู้ใช้

ข้อควรระวังด้านความปลอดภัย

⚠ คำเตือน

ความเสี่ยงจากการบาดเจ็บจากที่นั่งรถที่ไม่ปลอดภัย

ในกรณีที่หยุดฉุกเฉินหรือเกิดอุบัติเหตุ ที่นั่งรถที่ไม่ปลอดภัยอาจทำให้บุตรหลานของคุณได้รับบาดเจ็บ

- เมื่อยึดเหนี่ยวเด็กโดยมีตัวกันกระแทก (76 ซม. – 105 ซม., > 15 ม., สูงสุด 21 กก.) การยึดแขนล็อก ISOFIX เพียงอย่างเดียวจะถือว่ายังไม่เพียงพอ จำเป็นอย่างยิ่งที่จะต้องยึดเข็มขัดรัดพนักพิงเพิ่มเติม
- เข็มขัดรัดพนักพิง อาจยึดเข้ากับจุดเชื่อมต่อที่มีเครื่องหมายระบุไว้เท่านั้น
- คาร์ซิกจะต้องได้รับการยึดอย่างถูกต้องในยานพาหนะแม้ว่าจะไม่ได้ใช้งานก็ตาม

⚠ คำเตือน

ความเสี่ยงจากการบาดเจ็บจากวัตถุที่ไม่ปลอดภัย

ในกรณีที่หยุดฉุกเฉินหรือเกิดอุบัติเหตุ วัตถุที่ไม่ปลอดภัยอาจทำให้บุตรหลานของคุณหรือผู้โดยสารคนอื่นได้รับบาดเจ็บ

- กระเป๋าเดินทางหรือวัตถุอื่นๆ ที่มีอยู่ในยานพาหนะจะต้องได้รับการยึดไว้อย่างแน่นหนา มีเช่นนั้นแล้ว วัตถุดังกล่าวอาจจะกระเด็นกระดอนในรถ และทำให้เกิดการบาดเจ็บถึงชีวิตได้

⚠ คำเตือน**อันตรายถึงชีวิตเนื่องจากอุณหภูมิที่สูงเกินไป**

หากเด็กสัมผัสกับอุณหภูมิที่สูงเกินไปเป็นเวลานาน มีความเสี่ยงที่จะได้รับบาดเจ็บหรือเสียชีวิต

- อย่าทิ้งเด็กไว้ในรถโดยไม่มีใครดูแล

⚠ คำเตือน**ความเสี่ยงจากการถูกไฟไหม้จากส่วนประกอบที่ร้อน**

ชั้นส่วนบางชั้นของระบบยึดเหนี่ยวเด็กนี้จะเกิดความร้อนได้เมื่อถูกแสงแดดโดยตรงและอาจทำให้ผิวหนังของเด็กไหม้ได้

- ปกป้องกันเด็กและคาร์ซีทมิให้ถูกแสงแดดโดยตรง

⚠ คำเตือน**ความเสี่ยงจากการบาดเจ็บจากเบาะรถยนต์ที่เสียหาย**

การเกิดอุบัติเหตุอาจสร้างความเสียหายแก่คาร์ซีทที่ตาเปล่ามองไม่เห็นได้

- โปรดเปลี่ยนคาร์ซีทหลังจากเกิดอุบัติเหตุ ในกรณีที่มีข้อสงสัย โปรดปรึกษาตัวแทนจำหน่ายหรือผู้ผลิต



ชิ้นส่วนผลิตภัณฑ์

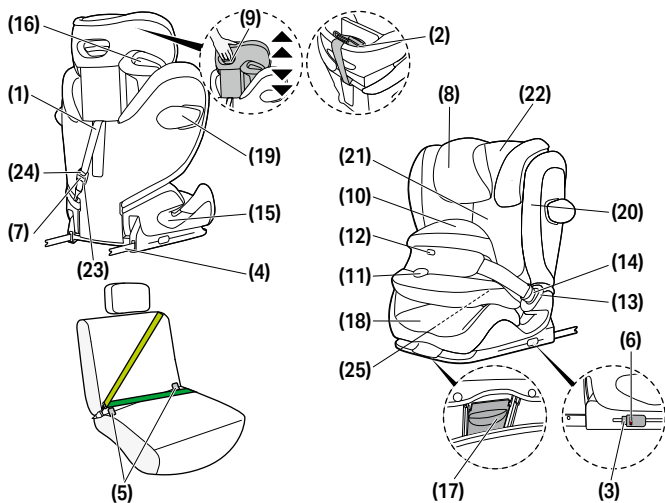

(1) เข็มขัดรัดพนักพิง

(2) ตำแหน่งพนักเข็มขัดรัดพนักพิง

(3) ปุ่มปล่อย ISOFIX

(4) แขนล็อก ISOFIX

(5) จุดยึด ISOFIX

(6) อินดิเคเตอร์นิรภัย ISOFIX

(7) อินดิเคเตอร์นิรภัยของเข็มขัดรัดพนักพิง

(8) พนักพิงศีรษะที่ปรับเอนได้

(9) ตัวปรับความสูงพนักพิงศีรษะ

(10) ตัวกันกระแทก

(76 ซม. – 105 ซม.)

(11) ปุ่มการปรับ

(12) ตัวบ่งชี้การล็อก

(13) ลื่นของตัวกันกระแทก

(14) ปุ่มปล่อยตัวปรับเข็มขัด

(15) โคน้ำ เข็มขัดคาดตัก

(100 ซม. – 150 ซม.)

(16) โคน้ำเข็มขัดคาดไหล่

(100 ซม. – 150 ซม.)

(17) ปุ่มปรับตำแหน่ง

(18) บูลเตอร์

(19) อุปกรณ์กันกระแทกด้านข้าง (L.S.P.)

(20) ปุ่มปล่อยอุปกรณ์กันกระแทกด้านข้าง

(21) พนักพิง

(22) พนักพิงศีรษะที่ปรับเอนได้

(23) ตัวปรับเข็มขัดรัดพนักพิง

(24) ปุ่มปรับเข็มขัดรัดพนักพิง

(25) ช่องเก็บคู่มือผู้ใช้

ตำแหน่งที่ถูกต้องในยานพาหนะ

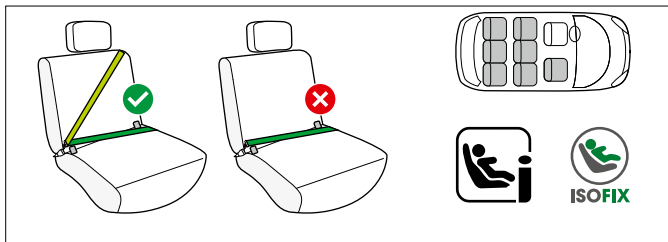

76 ซม. – 105 ซม. > 15 ม. พร้อมตัวป้องกันแรงกระแทก

นี่คือเบาะนั่งนิรภัยสำหรับเด็กรุ่นปรับปรุง i-Size ได้รับการอนุมัติตามกฎหมายข้อบังคับของสหประชาชาติหมายเลข R129/04 สำหรับใช้ในตำแหน่งที่นั่งในรถที่เข้ากันได้กับ i-Size ตามที่ระบุไว้โดยผู้ผลิตรถยนต์ในคู่มือผู้ใช้รถยนต์ หากที่นั่งในรถมีเครื่องหมายนี้ แสดงว่าเหมาะสำหรับการใช้งานกับที่นั่งในรถ i-Size ทุกประเภท อย่างไรก็ตาม เนื่องจากอาจมีสิ่งกีดขวางบางอย่างเกิดขึ้น เราขอแนะนำให้ตรวจสอบรายการความเข้ากันได้ของรถยนต์ของเรา

หากรถของคุณไม่มีตำแหน่งที่นั่งแบบ i-Size โปรดตรวจสอบรายการประเภทรถด้วย

คุณสามารถดูรายการประเภทรถเวอร์ชันล่าสุดได้จาก

go.cybex-online.com/pallas-g3-car-compatibility.

100 ซม. – 150 ซม. พร้อมเข็มขัดนิรภัยสามจุดแบบอัตโนมัติ

โดยทั่วไปเบาะนั่งนิรภัยสำหรับเด็กสามารถใช้กับเบาะรถยนต์ซึ่งมีเข็มขัดนิรภัยสามจุดแบบอัตโนมัติได้

อย่างไรก็ตาม เนื่องจากอาจมีสิ่งกีดขวางบางอย่างเกิดขึ้น เราขอแนะนำให้ตรวจสอบรายการความเข้ากันได้ของรถยนต์ของเรา

หากรถของคุณไม่ได้อยู่ในรายการ โปรดติดต่อทีมบริการลูกค้าของเรา

คุณสามารถดูรายการประเภทรถเวอร์ชันล่าสุดได้จาก

go.cybex-online.com/pallas-g3-car-compatibility.



⚠ คำเตือน

ที่นั่งในรถไม่เหมาะสำหรับใช้งานกับเข็มขัดสองจุดหรือเข็มขัดรัดเอว หากที่นั่งถูกยึดด้วยเข็มขัดสองจุด อาจเกิดอุบัติเหตุที่ทำให้เด็กได้รับบาดเจ็บสาหัสหรือถึงแก่ชีวิตได้

สำหรับการใช้งานกับเข็มขัดนิรภัยแบบสามจุดระหว่างช่วงช่วงสูง 100 ซม. – 150 ซม. สามารถใช้งานโดยไม่มี ISOFIX และสายรัดส่วนบนได้ ในกรณีนี้ เบาะนั่งนิรภัยสำหรับเด็กจะต้องยึดด้วยเข็มขัดสามจุดเสมอ แม้ว่าจะไม่มีเด็กอยู่บนเบาะก็ตาม

ในกรณีพิเศษ อาจใช้เบาะนั่งนิรภัยสำหรับเด็กบนที่นั่งผู้โดยสารด้านหน้าด้วย ปฏิบัติตามคำแนะนำของผู้ผลิตรถยนต์เสมอ

🔔 เมื่อเด็กมีสีว่ นสูง 135 ซม. ความเข้ากันได้ ระหว่าง เบาะนั่งนิร ภัยสำหรับเด็กกับ รถของ คุณ อาจลดลง

การติดตั้งในยานพาหนะ

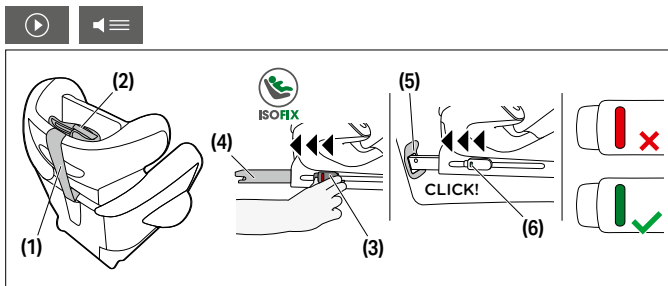

1. ตรวจสอบให้แน่ใจอยู่เสมอว่า...
 - พนักพิงในยานพาหนะถูกล็อกให้อยู่ในตำแหน่งตั้งตรง
 - เมื่อติดตั้งคาร์ซีทบนเบาะที่นั่งของผู้โดยสารด้านหน้า ให้ปรับเบาะที่นั่งไปด้านหลังให้มากที่สุดโดยไม่ส่งผลต่อการพาดสายเข็มขัด
2. ถอดเข็มขัดรัดพนักพิง (1) ออกจากตำแหน่งพักเข็มขัดรัดพนักพิง (2)
3. ก่อนการติดตั้ง ตรวจสอบให้แน่ใจว่าคาร์ซีทอยู่ในตำแหน่งทำนั่ง
4. ปลดปุ่มปล่อย ISOFIX (3) เพื่อขยายแขนล็อก ISOFIX (4)

👉 ปุ่มปล่อย ISOFIX ทั้งสองปุ่มสามารถปลดแยกกันได้อย่างอิสระ ซึ่งช่วยให้แขนล็อก ISOFIX สามารถปรับแยกกันได้อย่างอิสระ

5. ดันแขนล็อก ISOFIX **(4)** ออกจากฐานให้มากที่สุด
6. วางคาร์ซีทไว้บนเบาะที่นั่งที่เหมาะสมในรถยนต์

① **ประกาศ** เบาะที่นั่งของยานพาหนะบางรุ่นที่ทำจากวัสดุ ที่บอบบาง การใช้คาร์ซีทอาจกึ่งร่อง รอย และ/หรือ ทำให้สีเปลี่ยน ไม่ไปได้ หากต้องการป้องกันปัญหานี้ คุณอาจวางผ้าห่ม ผ้าเช็ดตัว หรือสิ่งที่คล้ายกันไว้ใต้คาร์ซีทเพื่อป้องกันเบาะของยานพาหนะ

7. ดันแขนล็อก ISOFIX **(4)** เข้าไปในจุดยึด ISOFIX **(5)** จนกระทั่งล็อกเข้าที่ โดยมีเสียงดัง "คลิก" อินดิเคเตอร์นิรภัย ISOFIX ทั้งสองตัว **(6)** จะเปลี่ยนสีจากสีแดงเป็นสีเขียว
8. ตรวจสอบให้แน่ใจว่าคาร์ซีทยึดแน่นแล้วโดยลองทดสอบดึงออกจากจุดยึด ISOFIX **(5)**
9. ดันคาร์ซีทไปทางพนักพิงของที่นั่งในรถยนต์จนอยู่ในแนวเดียวกันกับพนักพิงพอดี

👉 การเคลอนี่ คาร์ซีทจากข้างหนึ่งไปอี กข้างหนึ่ง จะ 'ช่วยรศค้ าร์ซีทเข้ากับพนักพิงของยานพาหนะ

👉 หากพนักพิงศีรษะของยานพาหนะขวางทาง ให้ดึงขึ้นไปด้านบนจนสุดหรือถอดออก (ยกเว้นว่าที่นั่งของยานพาหนะหันหน้าไปทางด้านหลัง)

10. พาดเข็มขัดรัดพนักพิง **(1)** ข้ามผ่านเบาะที่นั่งของยานพาหนะและยึดไว้โดยใช้ตะขอเกี่ยวที่จุดยึดของยานพาหนะ

👉 หากต้องการ คุณสามารถขยายเข็มขัดรัดพนักพิงออกได้โดยกดปุ่มปรับเข็มขัดรัดพนักพิง

11. ดึงเข็มขัดรัดพนักพิง **(1)** ให้แน่นจนกระทั่งอินดิเคเตอร์นิรภัยของเข็มขัดรัดพนักพิง **(7)** เปลี่ยนเป็นสีเขียว

👉 พาดเข็มขัดรัดพนักพิงเข้าข้างใต้พนักพิงศีรษะของรถยนต์ ห้ามพาดเข็มขัดรัดพนักพิงไว้ด้านบนพนักพิงศีรษะของรถยนต์

การถอดคาร์ซีทออกจากยานพาหนะ

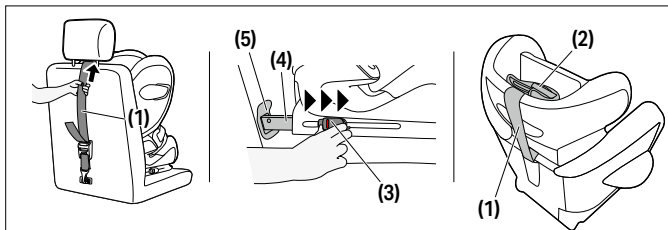

ทำตามขั้นตอนการติดตั้งแต่ใช้ลำดับย้อนกลับ

1. คลายเข็มขัดรัดพนักพิง (1)
2. ปลดแขนล็อก ISOFIX (4) ทั้งสองข้างโดยกดปุ่มปล่อย ISOFIX (3) แล้วดึงกลับพร้อมกัน
3. ดึงคาร์ซีทออกจากจุดยึด ISOFIX (5)
4. นำคาร์ซีทออกมา แล้วดันแขนล็อก ISOFIX (4) กลับเข้าไปจนสุดในตำแหน่งที่พร้อมสำหรับการขนย้าย
5. ยึดเข็มขัดรัดพนักพิง (1) เข้ากับตำแหน่งพนักพิงเข็มขัดรัดพนักพิง (2)

การปรับพนักพิงศีรษะ

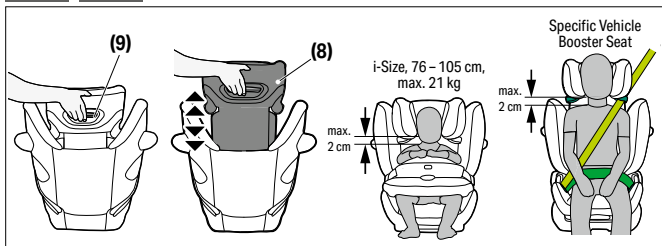

พนักพิงศีรษะที่ปรับเอนได้ **(8)** สามารถปรับได้โดยใช้ตัวปรับความสูงของพนักพิงศีรษะ **(9)** ที่อยู่ด้านหลังของพนักพิงศีรษะ **(8)** ปรับพนักพิงศีรษะเพื่อให้มีช่องว่างเหลือไม่เกิน 2 ซม. ระหว่างไหล่ของเด็กกับพนักพิงศีรษะ

💡 ความสูงของพนักพิงศีรษะยังสามารถปรับได้ในขณะที่ติดตั้งคาร์ซีทในรถแล้ว

โหมดการติดตั้งที่ถูกต้อง

	76 ซม. – 105 ซม., สูงสุด 21 กก.	100 ซม. – 150 ซม.
โหมดการติดตั้ง	ที่มีตัวกันกระแทก	ที่ไม่มีตัวกันกระแทก
การติดตั้ง		

การยึดเหนี่ยวเด็กโดยมีตัวกันกระแทก: 76 ซม. – 105 ซม. (สูงสุด 21 กก.)

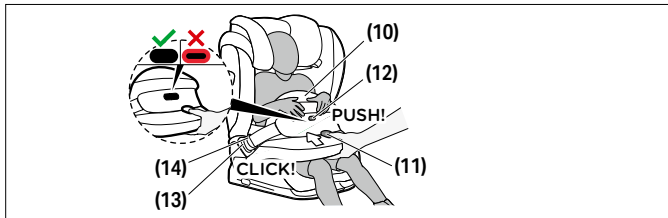

1. ปลดแผ่นกันกระแทก **(10)** โดยกดที่ปุ่มปรับ **(11)** และดึงแผ่นกันกระแทกไปด้านหน้าพร้อมกัน
2. ปลดหัวเข็มขัด **(13)** ของแผ่นกันกระแทก **(10)** โดยกดปุ่มปล่อยสีแดงของคาร์ซีทและวางแผ่นกันกระแทกไว้ข้างคาร์ซีท

3. วางลูกของคุณเข้าไปในคาร์ซี

👂 ตรวจสอบให้แน่ใจว่าพนักพิงศีรษะจะถูกปรับอย่างถูกต้องแล้ว

- ใส่แผ่นกันกระแทก **(10)** กลับคืน แล้วเสียบลิ่มเข็มขัด **(14)** ของแผ่นกันกระแทกเข้ากับหัวเข็มขัด **(13)** ของคาร์ซีท โปรดตรวจสอบให้แน่ใจว่าหัวเข็มขัดล็อกเข้าที่แล้ว โดยมีเสียง “คลิก” เข็มขัดห้ามมีการบิดเดิดขาด!
- ดึงแผ่นกันกระแทก **(10)** เพื่อตรวจสอบว่าหัวเข็มขัด **(13)** ถูกล็อกเข้าที่อย่างถูกต้องหรือไม่
- กดปุ่มการปรับ **(11)** แล้วดันตัวกันกระแทก **(10)** เข้าหาตัวเด็ก ปรับตัวกันกระแทก **(10)** เล็กน้อย โดยการเอียงไปข้างหน้าและข้างหลัง เพื่อให้ได้ตำแหน่งที่เหมาะสม ตัวกันกระแทก **(10)** ต้องกระชับกับลำตัวและเชิงกรานของเด็ก เมื่อปล่อยปุ่มการปรับ **(11)** ตัวบ่งชี้การล็อก **(12)** ควรอยู่ในตำแหน่งที่ล็อกสนิท

👂 หากตัวบ่งชี้การล็อกแสดงสีแดง แสดงว่าตัวกันกระแทกไม่ได้ล็อกอย่างถูกต้อง. กดตัวกันกระแทกเบาๆ จนกว่าตัวบ่งชี้การล็อกจะทำงาน

👂 ทุกครั้งที่รัดเข็มขัด ตรวจสอบว่าแผ่นกันกระแทกพอดี

เปลี่ยนจากตัวกันกระแทก (76 ซม. - 105 ซม.) ไปเป็นเข็มขัดนิรภัย (100 ซม. - 150 ซม.)

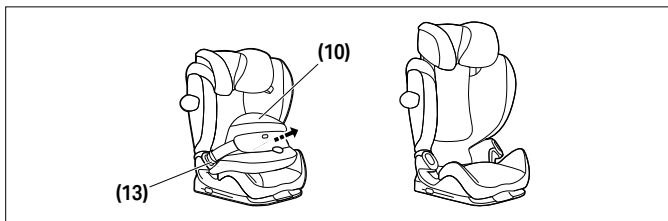

ถอดตัวกันกระแทก **(10)** ออกทันทีที่ลูกของคุณสูงเกิน 105 ซม. หรือมีน้ำหนักมากกว่า 21 กก.

เปิดหัวเข็มขัดของตัวกันกระแทก **(13)** ทั้งสองข้าง และถอดตัวกันกระแทก **(10)** ออก



⚠ โปรดทราบว่าการใช้คาร์ซิกโดยที่ไม่มีตัวกันกระแทกถือเป็นสิ่งต้องห้าม จนกว่าลูกของคุณจะสูงเกิน 100 ซม.

⚠ เก็บตัวกันกระแทกไว้ในที่ปลอดภัย

การยึดเข็มขัดเด็กโดยไม่มีตัวกันกระแทก: 100 ซม. - 150 ซม.

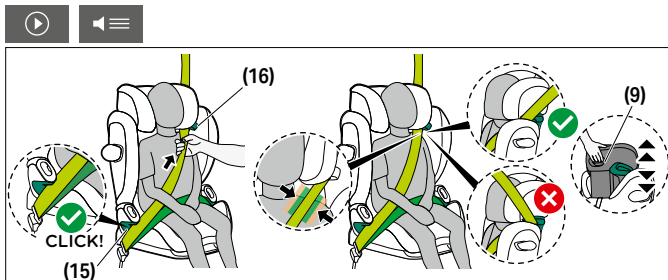

1. คาดเข็มขัดนิรภัยของยานพาหนะรอบตัวเด็กและสอดเส้นเข็มขัดเข้าไปในหัวเข็มขัด ซึ่งจะต้องล็อกให้เข้าที่โดยได้ยินเสียง "คลิก"
2. พาดเข็มขัดคาดตักเข้าไปในโถงนำเข็มขัดคาดตัก (15) ที่มีสีเขียวของคาร์ซิก
3. ดึงเข็มขัดรัดหน้าตักให้แน่น
4. เข็มขัดคาดไหล่และเข็มขัดคาดตักจะต้องถูกสอดใส่พร้อมกันเข้าไปในโถงนำเข็มขัดคาดตัก (15) ที่ด้านข้างของคาร์ซิกถัดจากหัวเข็มขัด
5. ป้อนเข็มขัดคาดไหล่เข้าไปในโถงนำเข็มขัดคาดไหล่สีเขียว (16) จนกระทั่งเข้าไปอยู่ข้างในโถงนำเข็มขัด
6. ดึงเข็มขัดรัดไหล่ให้แน่น
7. ตรวจสอบให้แน่ใจว่าเข็มขัดคาดไหล่พาดผ่านกระดูกโหลบราห์ของเด็กและไม่สัมผัสกับคอของเด็ก หากจำเป็น ให้ปรับความสูงของพนักพิงศีรษะที่ปรับเอนได้ (8) เพื่อเปลี่ยนตำแหน่งของเข็มขัด

การปรับตำแหน่งท่านอน

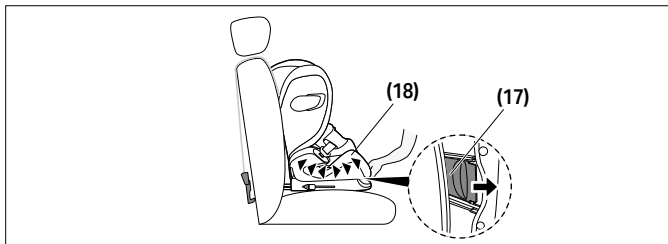

1. ในการจัดวางคาร์ซีทในท่านอน ให้กดปุ่มปรับตำแหน่ง (17) ที่ด้านล่างของพื้นที่ด้านหน้าของบูสเตอร์ (18)
2. ในปรับคาร์ซีทจากท่านอนไปยังท่านั่ง ให้กดปุ่มปรับตำแหน่ง (17) อีกครั้ง แล้วดันคาร์ซีทขึ้นโดยใช้แรงผลึกบูสเตอร์ (18) เเบา ๆ

อุปกรณ์กันกระแทกด้านข้าง (L.S.P.)

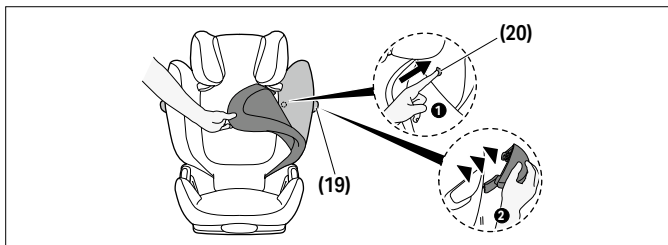

หากอุปกรณ์กันกระแทกด้านข้าง (19) เบียดกับประตูรถหรือขวางพื้นที่ของเบาะนั่งผู้โดยสาร คุณสามารถถอดออกได้ ในการดำเนินการ ให้กดปุ่มปล่อยอุปกรณ์กันกระแทกด้านข้าง (20) ซึ่งปุ่มนี้สามารถเข้าถึงได้โดยการถอดฝาปิดของพนักพิงออก ในการติดตั้ง L.S.P. (19) กลับคืน ให้ทำตามคำแนะนำในการถอดแต่ใช้ลำดับย้อนกลับ

พนักพิงศีรษะที่ปรับเอนได้

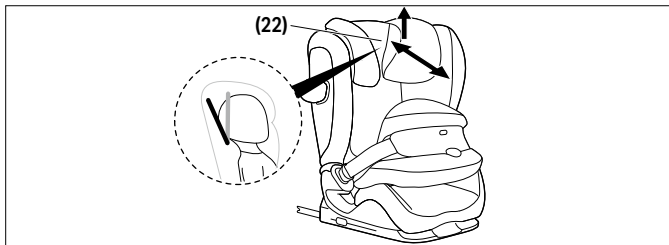

พนักพิงศีรษะที่ปรับเอนได้ (22) จะช่วยป้องกันไม่ให้ศีรษะของเด็กได้รับอันตรายจากการพลิกไปข้างหน้าระหว่างการนอนหลับ การปรับเอนสามารถปรับตั้งได้สามตำแหน่ง ดันพนักพิงศีรษะที่ปรับเอนได้ (22) ไปข้างหน้าจนกระทั่งถึงตำแหน่งที่ต้องการ

💡 ศีรษะของเด็กควรสัมผัสกับพนักพิงศีรษะที่ปรับเอนได้อยู่เสมอ

การถอดและการใส่ปลอกหุ้มคาร์ซีท



⚠ คำเตือน

ห้ามใช้คาร์ซีทโดยไม่มีปลอกหุ้มคาร์ซีท ตรวจสอบให้แน่ใจว่าได้ใช้ปลอกหุ้มคาร์ซีท CYBEX ของแท้เท่านั้น เนื่องจากปลอกหุ้มเป็นองค์ประกอบหลักของประสิทธิภาพ การทำงานของระบบยึดเหนี่ยวเด็ก คุณสามารถรับฝาครอบสำรองได้ที่ร้านค้าปลีกของคุณ

ปลอกหุ้มคาร์ซีทประกอบด้วยห้าส่วน (พนักพิงศีรษะ (x2) ะ พนักพิง บูสเตอร์ และตัวกันกระแทก) โดยแต่ละส่วนยึดไว้ในตำแหน่งต่าง ๆ ด้วยกระดุมแบบกด ตันตุ๊กแก และ สายยางยึด จะสามารถถอดชิ้นใด ๆ ของปลอกหุ้มออกได้ ในการใส่ปลอกหุ้มกลับคืน ให้ทำตามคำแนะนำในการถอดปลอกหุ้มแต่ใช้ลำดับย้อนกลับ



ทำความเข้าใจ



คุณสามารถทำความเข้าใจชิ้นส่วนพลาสติกด้วยฟังก์ชันฟลิกก่อนและนำอุ่น

คำเตือน

ฝาคลุมเป็นส่วนประกอบสำคัญของการออกแบบความปลอดภัยของเบาะนั่งในรถยนต์ ดังนั้น เบาะนั่งในรถยนต์จึงไม่ควรใช้โดยไม่มีฝาคลุมหรือใช้ฝาคลุมของเบาะนั่งในรถยนต์อื่น

❗ **หมายเหตุ** ปลอกหุ้มมีสารที่มีกรดซัลฟิวริกที่อุณหภูมิ 30 °C ด้วยโปรแกรมที่มีการซักที่อ่อนโยนเท่านั้น มิฉะนั้นแล้วอาจทำให้ปลอกหุ้มมีสีตกได้ โปรดซักล้างปลอกหุ้มที่แยกต่างหากจากผู้อื่นๆ และห้ามมีอบแห้งในเครื่องอบผ้าหรือตากแดดโดยตั้งใจ!

❗ **หมายเหตุ** กรุณาอย่าใช้ฟังก์ชันฟลิกเค็มหรือสารฟอกขาวในทุกกรณี!

การดูแลผลิตภัณฑ์



เพื่อให้แน่ใจว่าที่นั่งรถยนต์ของคุณให้การป้องกันสูงสุด จำเป็นต้องปฏิบัติตามจุดต่อไปนี้:

- ส่วนประกอบหลักทั้งหมดของที่นั่งรถยนต์ต้องได้รับการตรวจสอบความเสียหายเป็นประจำ ชิ้นส่วนกลไกต้องทำงานได้โดยไม่มีปัญหา
- ตรวจสอบให้แน่ใจว่าที่นั่งรถยนต์ไม่ติดอยู่ระหว่างชิ้นส่วนแข็ง เช่น ประตูรถยนต์ รางที่นั่ง ฯลฯ ซึ่งอาจทำให้เกิดความเสียหายได้
- หากที่นั่งรถยนต์ตกลงมา ต้องได้รับการทดสอบโดยผู้ผลิตก่อนนำกลับมาใช้ใหม่

อายุการใช้งานของผลิตภัณฑ์



ที่นั่งรถยนต์นี้ได้รับการออกแบบมาเพื่อให้สามารถทำหน้าที่ตามที่ตั้งใจไว้ได้โดยการใช้งานทั่วไปเป็นเวลาไม่เกิน 11 ปี การสึกหรอของพลาสติกอย่างค่อยเป็นค่อยไป เช่น การสัมผัสกับแสงแดด (UV) อาจทำให้คุณสมบัติของผลิตภัณฑ์เสื่อมลงเล็กน้อย เนื่องจากความผันผวนของอุณหภูมิที่สูงมากและ



ความเครียดที่ไม่สามารถคาดเดาได้อื่นๆ เป็นเรื่องปกติในยานพาหนะ จึงจำเป็นต้องปฏิบัติตามจุดต่อไปนี้:

- หากยานพาหนะสัมผัสกับแสงแดดโดยตรงเป็นเวลานาน ที่นั่งรถยนต์ต้องถูกนำออกจากยานพาหนะหรือคลุมด้วยผ้าบางๆ
- ตรวจสอบชิ้นส่วนพลาสติกและโลหะทั้งหมดของที่นั่งเป็นประจำเพื่อหาความเสียหายหรือการเปลี่ยนแปลงรูปร่างหรือสี หากคุณสังเกตเห็นการเปลี่ยนแปลงใดๆ ในที่นั่งรถยนต์ ที่นั่งต้องถูกกำจัดหรือได้รับการตรวจสอบและอาจเปลี่ยนโดยผู้ผลิต
- การเปลี่ยนแปลงของผ้า โดยเฉพาะการขีดจาง เป็นเรื่องปกติเมื่อใช้ในยานพาหนะและไม่ทำให้การทำงานของที่นั่งลดลง

การกำจัด



เพื่อปกป้องสิ่งแวดล้อม เราขอให้ผู้ใช้แยกและกำจัดขยะที่เกิดขึ้นในช่วงเริ่มต้น (บรรจุภัณฑ์) และสิ้นสุด (ชิ้นส่วนผลิตภัณฑ์) ของอายุการใช้งานของที่นั่งรถยนต์ การกำจัดขยะถูกจัดการแตกต่างกันไปตามหน่วยงานท้องถิ่น เพื่อให้แน่ใจว่าที่นั่งในรถถูกกำจัดตามข้อบังคับ โปรดติดต่อหน่วยงานกำจัดขยะหรือหน่วยงานท้องถิ่นในพื้นที่ของคุณ ปฏิบัติตามข้อบังคับการกำจัดขยะของประเทศของคุณเสมอ

คำเตือน

อันตรายจากการหายใจไม่ออก!

เก็บวัสดุบรรจุภัณฑ์พลาสติกให้พ้นมือเด็กของคุณ!

การรับประกันโดยผู้ผลิต



CYBEX GmbH (Riedingerstr. 18, 95448 ไบรอยท์, เยอรมนี) รับประกันผลิตภัณฑ์นี้ให้คุณเป็นเวลา 3 ปี การรับประกันจะใช้ได้ในประเทศที่ผลิตภัณฑ์นี้ถูกจำหน่ายเป็นครั้งแรกให้กับลูกค้าผ่านผู้ค้าปลีก เนื้อหาของการรับประกันและข้อมูลสำคัญทั้งหมดที่จำเป็นสำหรับการเอาประกัน สามารถดูได้ที่โฮมเพจของเรา go.cybex-online.com/manufacture-warranty-car-seats ถ้ามีการรับประกันแสดงอยู่ในรายละเอียดผลิตภัณฑ์ สิทธิทางกฎหมายของคุณที่มีต่อเราในเรื่องสินค้าบกพร่องนั้นจะไม่ได้รับผลกระทบ



NGÔN NGỮ HÌNH ẢNH

CẢNH BÁO

Từ tín hiệu chỉ ra một tình huống nguy hiểm có thể xảy ra mà nếu không tránh được, có thể dẫn đến tử vong hoặc thương tích nghiêm trọng.

LƯU Ý

Từ tín hiệu chỉ ra một tình huống nguy hiểm có thể xảy ra mà nếu không tránh được, có thể dẫn đến hư hỏng sản phẩm hoặc tài sản khác.



Mẹo và các tính năng đặc biệt giúp sử dụng ghế ô tô dễ dàng hơn.



Video hướng dẫn



Đúng



Văn bản thành giọng nói



Sai



Quay lại bảng nội dung



Tín hiệu âm thanh

BẢNG NỘI DUNG

CHỨNG NHẬN	730
AN TOÀN	730
CÁC BỘ PHẬN SẢN PHẨM	734
VỊ TRÍ ĐÚNG TRONG XE	735
LẮP GHẾ TRONG XE	736
THÁO GHẾ RA KHỎI XE	738
ĐIỀU CHỈNH PHẦN TỰA ĐẦU	739
CÁCH LẮP ĐÚNG	739
BUỘC GIỮ EM BÉ VỚI TẮM CHẼN CHỐNG VA ĐẬP: 76 CM - 105 CM, (TỐI ĐA 21 KG)	740
CHUYỂN TỪ TẮM CHẼN CHỐNG VA ĐẬP (76 CM – 105 CM) SANG DÂY BUỘC AN TOÀN CỦA XE (100 CM – 150 CM)	741
BUỘC GIỮ EM BÉ MÀ KHÔNG DÙNG TẮM CHẼN CHỐNG VA ĐẬP: 100 CM - 150 CM	742
ĐIỀU CHỈNH VỊ TRÍ NGẢ RA	743
BỘ PHẬN BẢO VỆ CHỐNG VA ĐẬP HAI BÊN (L.S.P.)	743
PHẦN TỰA ĐẦU NGẢ RA	744
THÁO VÀ LẮP LẠI TẮM BỌC GHẾ	744
LÀM SẠCH	745
CHĂM SÓC SẢN PHẨM	745
TUỔI THỌ SẢN PHẨM	746
THẢI BỎ	746
BẢO HÀNH CỦA NHÀ SẢN XUẤT	747



CHỨNG NHẬN

UN R129/04

CYBEX Pallas G3 có tấm chắn chống va đập:

76 cm - 105 cm, > 15 m, tối đa 21 kg

CYBEX Pallas G3 cùng với dây buộc ba điểm tự động:

100 cm - 150 cm

Tuổi: > 15 tháng tuổi tới khoảng 12 tuổi

Cám ơn bạn đã chọn sản phẩm ghế xe trẻ em **Pallas G3**.

AN TOÀN



QUAN TRỌNG Hãy đọc kỹ hướng dẫn sử dụng này trước khi lắp ghế ngồi xe hơi cho trẻ em vào xe của bạn và luôn giữ hướng dẫn sử dụng để tham khảo sau này.

⚠ CẢNH BÁO

Có thể xảy ra tử vong hoặc chấn thương nghiêm trọng nếu bạn không tuân theo hướng dẫn của nhà sản xuất. Để bảo vệ an toàn cho con của bạn, bạn cần sử dụng ghế xe trẻ em theo đúng hướng dẫn trong cuốn cẩm nang Hướng Dẫn Sử Dụng này.

⚠ CẢNH BÁO

Tử vong hoặc chấn thương nghiêm trọng có thể xảy ra nếu sử dụng ghế ô tô đã được sửa đổi không được phép. Nếu không có sự phê chuẩn của Cơ Quan Phê Chuẩn Loại Sản Phẩm, không được phép sửa đổi hoặc bổ sung ghế xe này.



Thông tin quan trọng

- Ghế ngồi ô tô này được ủy quyền theo UN R129/04.
- Không sử dụng trước khi em bé tròn 15 tháng tuổi và trước khi em bé đạt chiều cao 76 cm.
- Chỉ có thể lắp ghế xe trẻ em này trên các ghế xe được phép sử dụng cho các hệ thống buộc giữ trẻ em theo số tay hướng dẫn sử dụng chiếc xe đó.
- Chỉ thích hợp với các loại ghế xe có các dây buộc ba điểm tự động đã được chấp thuận cho sử dụng theo Quy Chế Liên Hợp Quốc số R16 hoặc tiêu chuẩn tương đương.
- Không sử dụng bất kỳ điểm tiếp xúc chịu lực nào ngoài những điểm mô tả trong phần hướng dẫn và được đánh dấu trên phần buộc giữ trẻ em.
- Toàn bộ bề mặt của phần tựa lưng của ghế xe trẻ em phải tiếp xúc với phần tựa lưng của chiếc xe.
- Dây đeo qua vai phải chạy lên phía trên và ngả ra phía sau. Không bao giờ được chạy về phía điểm chốt phía trên trên chiếc xe của bạn.
- Khóa dây của xe không bao giờ được vắt ngang qua phần tựa tay của ghế ngồi. Nếu dây buộc quá dài, có nghĩa là loại ghế xe trẻ em đó không phù hợp để sử dụng ở vị trí này trong xe.
- Dây buộc ba điểm chỉ được phép chạy qua các hướng quy định. Hướng dây buộc được mô tả chi tiết trong sổ tay này và được đánh dấu màu xanh lá cây trên ghế xe trẻ em.
- Dây buộc qua đùi phải vắt ngang qua vùng háng của em bé càng thấp càng tốt để bảo vệ tối ưu trong trường hợp xảy ra tai nạn.
- Trước mỗi hành trình, bảo đảm phần dây buộc ba điểm của xe đã được điều chỉnh đúng và vừa khít với người của em bé. Không bao giờ được xoắn dây!
- Tất cả các dây đều phải buộc chặt và không bị xoắn!



- Chỉ có phần tựa đầu đã điều chỉnh phù hợp mới có thể bảo vệ em bé và giúp em bé thoải mái ở mức tối đa, đồng thời bảo đảm các dây buộc qua vai luôn vừa khít.
- Để sử dụng cho trẻ em cao từ 76 cm – 100 cm, phải sử dụng tấm chắn chống va đập.
- Luôn bảo đảm ghế xe trẻ em không bị kẹt khi đóng cửa xe hoặc điều chỉnh ghế phía sau.
- Ghế xe dành cho trẻ em cũng được kiểm nghiệm và công nhận mà không cần các Bộ Phận Bảo Vệ Chống Va Đập Hai Bên.
- Không sử dụng ghế xe trẻ em này quá 11 năm. Ghế xe trẻ em bị tác động nhiều trong vòng đời sản phẩm, dần dần đến các thay đổi về chất lượng vật liệu.
- **KHÔNG** cố gắng tháo rời một bộ phận không có ý định tháo rời, sửa đổi hoặc thêm bất kỳ bộ phận nào vào ghế. Chúng tôi khuyến cáo nghiêm ngặt không tháo rời các bộ phận cố định như tấm chắn va chạm. Bảo hành sẽ bị vô hiệu nếu sử dụng các bộ phận hoặc phụ kiện không chính hãng.
- **KHÔNG** cố gắng tự mình rút bỏ ghế ngồi ô tô thông qua rác thải sinh hoạt. Vui lòng làm theo hướng dẫn xử lý được nêu trong hướng dẫn sử dụng này.

Hướng dẫn an toàn

▲ CẢNH BÁO

Nguy cơ chấn thương từ ghế ô tô không được bảo đảm

Trong trường hợp dừng khẩn cấp hoặc tai nạn, ghế ô tô không được bảo đảm có thể gây thương tích cho con bạn.

- Khi buộc giữ em bé với tấm chắn chống va đập (76 cm – 105 cm, > 15 m, tối đa 21 kg), chỉ gắn các cần khóa ISOFIX sẽ không đủ: nhất định cần phải gắn thêm Dây Buộc Phía Trên Cùng.
- Chỉ có thể buộc Dây Buộc Phía Trên Cùng với một điểm gắn dây đã đánh dấu.
- Phải luôn buộc giữ ghế xe trẻ em đúng cách trong xe ngay cả khi không sử dụng.

⚠ CẢNH BÁO**Nguy cơ chấn thương do các vật không được bảo đảm**

Trong trường hợp dừng khẩn cấp hoặc tai nạn, các vật không được bảo đảm có thể gây thương tích cho con bạn hoặc hành khách khác.

- Hành lý hoặc bất kỳ đồ vật nào khác trong xe phải luôn được giữ chắc. Nếu không, chúng có thể bị văng ra trong xe dẫn đến thương tích gây tử vong.

⚠ CẢNH BÁO**Nguy hiểm đe dọa tính mạng do nhiệt độ cực cao**

Nếu trẻ em tiếp xúc với nhiệt độ cực cao trong thời gian dài, có nguy cơ bị thương hoặc thậm chí tử vong.

- Không bao giờ để em bé của bạn ở trong xe mà không có người trông coi.

⚠ CẢNH BÁO**Nguy cơ bỏng do các bộ phận nóng**

Các bộ phận trong hệ thống buộc giữ trẻ em nóng lên khi bị nắng chiếu và có thể gây phỏng da cho em bé.

- Bảo vệ em bé và ghế xe tránh tiếp xúc với ánh nắng mặt trời trực tiếp.

⚠ CẢNH BÁO**Nguy cơ chấn thương do ghế ô tô bị hỏng**

Tai nạn có thể gây ra các hư hỏng cho ghế xe trẻ em mà không thể nhìn được bằng mắt thường.

- Vui lòng thay ghế xe trẻ em sau khi xảy ra tai nạn. Nếu không biết chắc, vui lòng liên lạc với đại lý bán xe hoặc nhà sản xuất.

CÁC BỘ PHẬN SẢN PHẨM

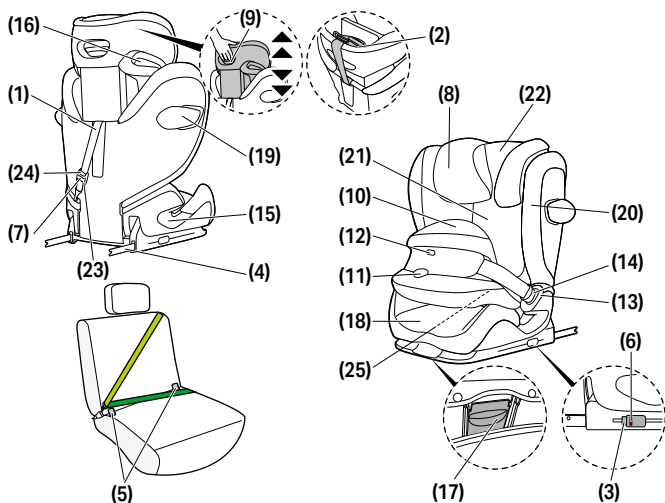

- (1)** Dây Dẫn Trên Cùng
(2) Vị Trí Để Dây Dẫn Trên Cùng
(3) Nút Nhà ISOFIX
(4) Các Cản Khóa ISOFIX
(5) Các Điểm Giữ ISOFIX
(6) Đèn Chỉ Báo An Toàn ISOFIX
(7) Đèn Chỉ Báo An Toàn cho Dây Dẫn Trên Cùng
(8) Phần Tựa Đầu Có Thể Điều Chỉnh

- (9)** Bộ Phận Điều Chỉnh Chiều Cao của Phần Tựa Đầu
(10) Tấm chắn chống va đập (76 cm – 105 cm)
(11) Nút điều chỉnh
(12) Chỉ báo khóa
(13) Khóa dây
(14) Lưới khóa
(15) Rãnh Luồn Dây Buộc Qua Đùi (100 cm – 150 cm)
(16) Rãnh Luồn Dây Buộc Qua Vai (100 cm – 150 cm)
(17) Nút Điều Chỉnh Vị Trí

- (18)** Ghế Nâng
(19) Bảo vệ chống va đập hai bên (L.S.P.)
(20) Nút Nhà Bộ Phận Bảo Vệ Chống Va Đập Hai Bên
(21) Phần Tựa Lưng
(22) Phần Tựa Đầu Có Thể Ngả Ra Sau
(23) Bộ Phận Điều Khiển Dây Dẫn Trên Cùng
(24) Nút Điều Chỉnh Dây Dẫn Trên Cùng
(25) Khoang Đựng Cẩm Nang Hướng Dẫn Sử Dụng

VỊ TRÍ ĐÚNG TRONG XE

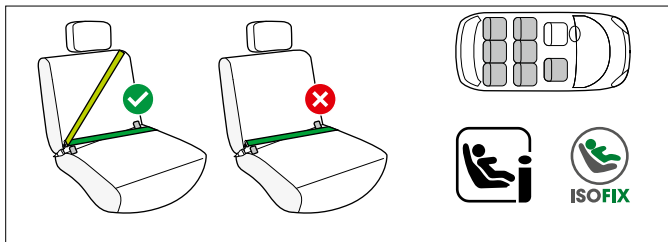

76 cm – 105 cm; > 15 m và có tấm chắn chống va đập

Đây là Hệ Thống Buộc Giữ Trẻ em Tăng Cường Cỡ i. Hệ thống này đã được phê chuẩn theo Quy Chế số R129/04 của Liên Hợp Quốc cho sử dụng trong các ghế xe tương thích với Cỡ i theo chỉ định của hãng sản xuất chiếc xe trong sổ tay hướng dẫn sử dụng của chiếc xe.

Nếu ghế xe được đánh dấu bằng logo này, nó thường phù hợp để sử dụng với tất cả các ghế xe i-Size.

Tuy nhiên, vì có thể xảy ra một số trở ngại, chúng tôi khuyến nghị kiểm tra danh sách tương thích xe của chúng tôi. Nếu xe của bạn không có vị trí ngồi Cỡ i, vui lòng xem Danh Sách Loại xe.

Bạn có thể truy cập vào phiên bản mới nhất tại

go.cybex-online.com/pallas-g3-car-compatibility.

100 cm – 150 cm; và có dây buộc ba điểm tự động

Có thể sử dụng ghế xe trẻ em trên các ghế xe có trang bị dây buộc ba điểm tự động. Tuy nhiên, vì có thể xảy ra một số trở ngại, chúng tôi khuyến nghị kiểm tra danh sách tương thích xe của chúng tôi.

Nếu xe của bạn không có trong danh sách, vui lòng liên hệ với đội ngũ Dịch vụ Khách hàng của chúng tôi.

Bạn có thể truy cập vào phiên bản mới nhất tại

go.cybex-online.com/pallas-g3-car-compatibility.



⚠ CẢNH BÁO

Ghế ngồi ô tô không phù hợp để sử dụng với dây đai hai điểm hoặc dây đai vòng qua hông. Nếu ghế được cố định bằng dây đai hai điểm, tai nạn có thể dẫn đến thương tích nghiêm trọng hoặc thậm chí tử vong cho trẻ.

Để sử dụng dây buộc ba điểm cho trẻ em có chiều cao từ 100 cm – 150 cm có thể sử dụng mà không cần ISOFIX và dây dẫn trên cùng. Trong trường hợp này, luôn phải buộc giữ ghế xe trẻ em bằng dây buộc ba điểm, ngay cả khi không có em bé ngồi trong ghế. Trong các trường hợp ngoại lệ, cũng có thể sử dụng ghế xe trẻ em ở trên ghế hành khách phía trước. Luôn tuân thủ các khuyến cáo của hãng sản xuất xe.

💡 Đối với trẻ có chiều cao hơn 135 cm, ghế xe trẻ em có thể không còn tương thích với xe như trước.

LẮP GHẾ TRONG XE

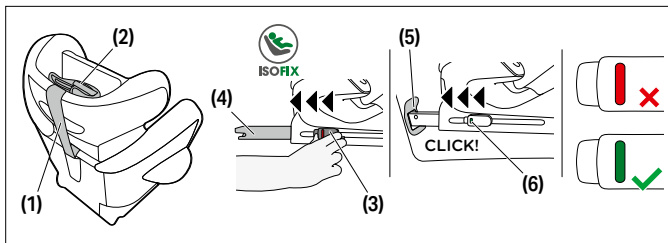

1. Luôn bảo đảm...

- các phần dựa lưng trong chiếc xe được khóa ở vị trí thẳng đứng.
- khi lắp ghế xe trẻ em ở ghế hành khách phía trước, bạn có thể điều chỉnh ghế xe ra xa hết cỡ mà không làm vướng dây đeo.

2. Tháo Dây Dẫn Trên Cùng (1) ra khỏi Vị Trí Đặt Dây Dẫn Trên Cùng (2).

3. Trước khi lắp đặt, bảo đảm ghế xe trẻ em ở vị trí ngồi.
4. Nhả các nút Nhả ISOFIX **(3)** để duỗi các Cần Khóa ISOFIX **(4)**.

💡 Có thể nhả các nút nhả ISOFIX riêng để điều chỉnh từng Cần khóa ISOFIX.

5. Đẩy xa hết cỡ các Cần Khóa ISOFIX **(4)** ra khỏi phần đế.
6. Đặt ghế xe trẻ em trên ghế thích hợp trong xe.

① **THÔNG BÁO** Trên một số loại ghế xe làm bằng vật liệu dễ bị hư hỏng, ghế xe trẻ em có thể để lại các vết hằn và/hoặc gây bột màu. Để tránh tình trạng này, bạn có thể đặt một chiếc mền, khăn lau hoặc vật dụng tương tự ở phía dưới ghế xe trẻ em để bảo vệ ghế xe.

7. Đẩy các Cần khóa ISOFIX **(4)** vào trong các Điểm neo giữ ISOFIX **(5)** cho đến khi các cần này được khóa vào vị trí và nghe thấy tiếng "CẠCH". Hai Đèn Chỉ Báo An Toàn ISOFIX **(6)** sẽ chuyển từ màu ĐỎ sang XANH LÁ.
8. Bảo đảm ghế xe dành cho trẻ em đã được giữ chắc bằng cách thử kéo ghế ra khỏi các Điểm neo giữ **(5)**.
9. Đẩy ghế xe dành cho trẻ em về phía phần dựa lưng của ghế xe cho đến khi áp sát hoàn toàn vào phần dựa lưng.

💡 Dịch chuyển ghế xe dành cho trẻ em từ bên này sang bên kia cũng sẽ giúp ghế bám chắc vào phần dựa lưng của xe.

💡 Nếu vướng vào phần tựa đầu của xe, hãy kéo lên trên xa hết cỡ hoặc tháo hẳn ra (trừ khi đặt trong ghế xe hướng mặt về phía sau).

10. Luồn Dây Dẫn Trên Cùng **(1)** vắt sang ghế của chiếc xe và neo lại bằng móc khóa trên điểm giữ của chiếc xe.

💡 Nếu cần, có thể nới thêm phần dây buộc của Dây Dẫn Trên Cùng bằng cách ấn Nút Điều Chỉnh Dây Dẫn Trên Cùng.

11. Thắt chặt Dây Dẫn Trên Cùng **(1)** cho đến khi Đèn Chỉ Báo An Toàn của Dây Dẫn Trên Cùng **(7)** chuyển sang màu xanh lá.

- ⚠ Cho Dây Dẫn Trên Cùng chạy phía dưới phần tựa đầu của xe. Không bao giờ để Dây Dẫn Trên Cùng vắt qua ở phía trên phần tựa đầu của xe.

THÁO GHẾ RA KHỎI XE

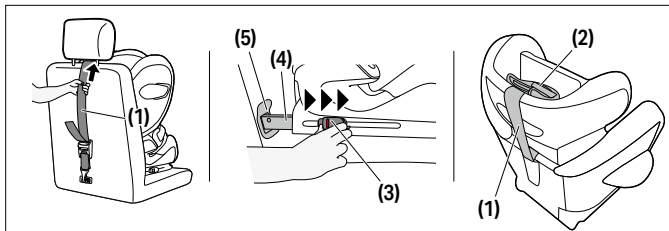

Thực hiện các bước lắp đặt theo thứ tự ngược lại.

1. Nới lỏng Dây Dẫn Trên Cùng **(1)**.
2. Mở khóa các Cản Khóa ISOFIX **(4)** ở cả hai bên bằng cách đẩy các Nút Nhả ISOFIX **(3)** đồng thời kéo chúng ngược trở lại.
3. Kéo ghế ra khỏi các điểm giữ ISOFIX**(5)**.
4. Tháo ghế xe trẻ em ra và đẩy các Cản khóa ISOFIX **(4)** ra hết cỡ về phía sau vào trong vị trí vận chuyển.
5. Gắn Dây Dẫn Trên Cùng **(1)** vào vị trí tựa xe **(2)**.



ĐIỀU CHỈNH PHẦN TỰA ĐẦU

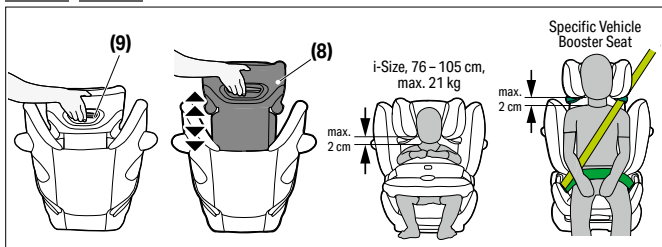

Có thể điều chỉnh Phần tựa đầu Có thể điều chỉnh được (8) bằng cách sử dụng bộ phận Điều chỉnh Chiều Cao của Phần tựa đầu (9) ở phía sau Phần tựa đầu (8). Điều chỉnh phần tựa đầu sao cho duy trì khoảng cách tối đa 2 cm là khoảng cách giữa vai của em bé và phần tựa đầu.

💡 Chiều cao của phần tựa đầu vẫn có thể điều chỉnh được khi lắp ghế trong xe.

CÁCH LẮP ĐÚNG

	76 cm - 105 cm, tối đa 21 kg	100 cm - 150 cm
Chế độ lắp	có tấm chắn chống va đập	không có tấm chắn chống va đập
Lắp		



BƯỚC GIỮ EM BÉ VỚI TẮM CHẮN CHỐNG VA ĐẬP: 76 CM - 105 CM, (TỐI ĐA 21 KG)

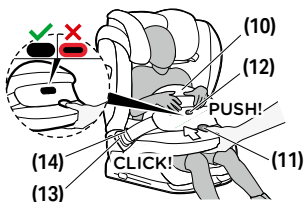

1. Nhả đệm chắn bảo vệ **(10)** bằng cách nhấn nút điều chỉnh **(11)** và kéo đệm chắn bảo vệ về phía trước cùng lúc.
2. Nhả khóa dây **(13)** của tấm chắn chống va đập **(10)** bằng cách nhấn nút nhả màu đỏ trên ghế xe trẻ em và đặt tấm chắn chống va đập ở bên cạnh ghế xe trẻ em.
3. Đặt em bé vào trong ghế xe trẻ em.

💡 Bảo đảm là phần tựa đầu được điều chỉnh đúng cách.

4. Đặt tấm chắn chống va đập **(10)** vào lại và luồn lưỡi khóa dây của tấm chắn chống va đập **(14)** vào trong khóa dây **(13)** tương ứng của ghế xe. Nếu nghe thấy tiếng "CẠCH" có nghĩa là bạn đã khóa đúng cách. Dây buộc không bao giờ được ở tình trạng xoắn.
5. Kéo tấm chắn chống va đập **(10)** lên để kiểm tra xem lưỡi khóa **(14)** đã khóa vào vị trí hay chưa.
6. Thắt chặt dây an toàn vòng ngang hông. Nhấn nút điều chỉnh **(11)** và đẩy đệm chắn bảo vệ **(10)** về phía trẻ. Di chuyển tấm chắn chống va đập **(10)** một chút bằng cách đẩy nó về trước và sau để đảm bảo vừa khít ở vị trí thích hợp. Đệm chắn bảo vệ **(10)** phải khít chặt với thân và hông của trẻ. Khi nhả nút điều chỉnh **(11)**, chỉ báo khóa **(12)** phải được gài vào hoàn toàn.



💡 Nếu chỉ báo khóa hiển thị màu đỏ, tức là chưa cố định tấm chắn chống va đập đúng cách. Nhấn nhẹ vào tấm chắn chống va đập cho đến khi chỉ báo khóa bật.

💡 Mỗi khi buộc dây cho em bé, hãy kiểm tra để bảo đảm tấm chắn chống va đập vừa khít.

CHUYỂN TỪ TẤM CHẮN CHỐNG VA ĐẬP (76 CM - 105 CM) SANG DÂY BƯỚC AN TOÀN CỦA XE (100 CM - 150 CM)

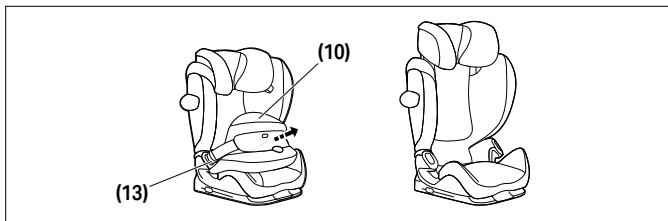

Tháo tấm chắn chống va đập **(10)** ngay khi em bé cao hơn 105 cm hoặc nặng hơn 21 kg.

Mở cả hai Khóa của Tấm Chắn Chống Va Đập **(13)** và tháo Tấm Chắn Chống Va Đập ra **(10)**.

💡 Lưu ý là không được phép sử dụng ghế mà không có tấm chắn chống va đập trước khi em bé đạt chiều cao ≥ 100 cm.

💡 Giữ tấm chắn chống va đập ở nơi an toàn.



BUỘC GIỮ EM BÉ MÀ KHÔNG DÙNG TẤM CHẮN CHỐNG VA ĐẬP: 100 CM - 150 CM

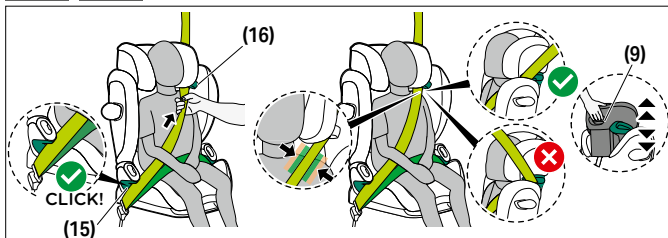

1. Vòng dây buộc quanh em bé và đút phần lưỡi khóa vào trong ổ khóa. Phải khóa dây đúng cách và phải nghe thấy tiếng "CẠCH".
2. Đặt dây buộc đùi vào Khe Luồn Dây Buộc Qua Đùi màu xanh lá cây **(15)** của ghế xe trẻ em.
3. Thắt chặt dây an toàn vòng ngang hông.
4. Ở bên phía ghế xe trẻ em bên cạnh phần khóa dây, dây buộc vai và dây buộc đùi phải cùng được luồn vào trong Khe Luồn Dây Buộc Qua Đùi **(15)**.
5. Luồn dây buộc vai qua Khe Luồn Dây Buộc Qua Vai **(16)** cho đến khi dây nằm bên trong khe luồn.
6. Thắt chặt dây an toàn vắt chéo qua vai.
7. Bảo đảm dây buộc vai vắt ngang qua bả vai của em bé chứ không chạm vào cổ của em bé. Nếu cần, điều chỉnh chiều cao của phần tựa đầu có thể điều chỉnh **(8)** để thay đổi vị trí dây.



ĐIỀU CHỈNH VỊ TRÍ NGÀ RA

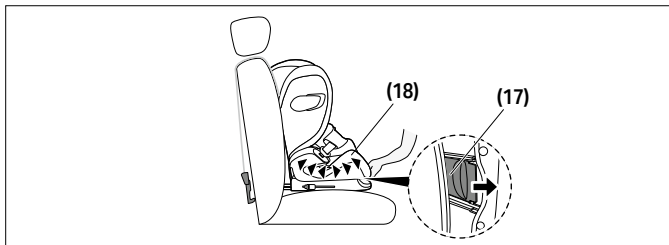

1. Để đặt ghế ở vị trí ngả ra, bấm Nút Điều Chỉnh Vị Trí **(17)** ở dưới vùng phía trước của ghế nâng **(18)**.
2. Để chỉnh ghế trở lại từ vị trí ngả ra về vị trí ngồi, bấm lại Nút Điều Chỉnh Vị Trí **(17)** và hơi bấm nhẹ vào ghế nâng để nâng ghế lên **(18)**.

BỘ PHẦN BẢO VỆ CHỐNG VA ĐẬP HAI BÊN (L.S.P.)

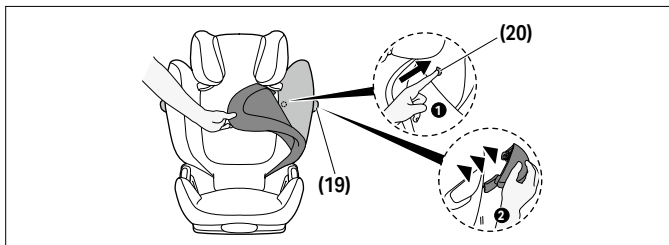

Nếu phần Bảo Vệ Chống Va Đập Hai Bên **(19)** làm vướng cửa xe hoặc nếu ảnh hưởng đến không gian trên ghế hành khách, có thể tháo ra. Để làm như vậy, bấm Nút Nhả bộ phận Bảo Vệ Chống Va Đập Hai Bên **(20)**. Để tiếp cận nút này, cần phải tháo tấm bọc phần tựa lưng ra. Để



lắp lại L.S.P. **(19)** vào ghế, hãy làm theo các hướng dẫn tháo ra theo thứ tự ngược lại.

PHẦN TỰA ĐẦU NGẢ RA

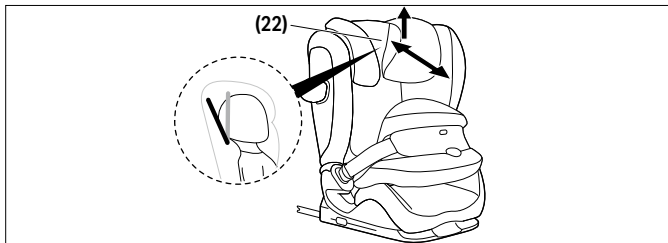

Phần Tựa Đầu Ngả Ra **(22)** giúp tránh để đầu em bé bị gập về phía trước khi ngủ nguy hiểm. Có thể định vị phần tựa đầu theo một trong 3 vị trí.

Đẩy Phần Tựa Đầu Ngả Ra **(22)** về phía trước đến vị trí mong muốn.

💡 Đầu của em bé bao giờ cũng nên tiếp xúc với Phần Tựa Đầu Ngả Ra.

THÁO VÀ LẮP LẠI TẮM BỌC GHẾ



⚠ CẢNH BÁO

Không bao giờ sử dụng ghế xe trẻ em mà không có tấm bọc ghế. Bảo đảm chỉ sử dụng tấm bọc ghế CYBEX nguyên bản, vì tấm bọc này là bộ phận không thể thiếu để buộc giữ em bé. Bạn có thể lấy vỏ thay thế tại nhà bán lẻ của bạn.

Tấm bọc của ghế xe trẻ em có 5 phần (phần tựa đầu (x2), phần tựa lưng, ghế nâng, và tấm chắn chống va đập). Những bộ phận này được cố định ở một số vị trí bằng khuy bấm, dây khóa Velcro và dây đai cơ



giãn. Sau khi đã nhả tất cả phụ kiện gắn kèm ra, có thể tháo từng bộ phận của tấm bọc.

Để lắp tấm bọc lại vào ghế, hãy làm theo các hướng dẫn về tháo tấm bọc theo thứ tự ngược lại.

LÀM SẠCH



Bạn có thể làm sạch các bộ phận nhựa bằng chất tẩy rửa nhẹ và nước ấm.

⚠ CẢNH BÁO

Vỏ ghế là một thành phần không thể thiếu trong thiết kế an toàn của ghế ô tô. Do đó, ghế ô tô không bao giờ được sử dụng mà không có vỏ ghế hoặc với vỏ ghế của ghế ô tô khác.

① **THÔNG BÁO** Chỉ được phép giặt tấm bọc ở nhiệt độ 30 °C và ở chế độ giặt nhẹ nhàng, nếu không có thể làm phần vải của tấm bọc bị bột màu. Vui lòng không giặt tấm bọc chung với các đồ vật khác và không sấy khô trong máy sấy hoặc dưới ánh nắng mặt trời trực tiếp!

① **THÔNG BÁO** Vui lòng không sử dụng chất tẩy rửa hóa học hoặc chất tẩy trắng trong bất kỳ trường hợp nào!

CHĂM SÓC SẢN PHẨM



Để đảm bảo rằng ghế ngồi ô tô của bạn cung cấp sự bảo vệ tối đa, điều cần thiết là tuân thủ các điểm sau:

- Tất cả các thành phần chính của ghế ngồi ô tô phải được kiểm tra thường xuyên để phát hiện hư hỏng. Các bộ phận cơ khí phải hoạt động mà không gặp vấn đề gì.
- Đảm bảo rằng ghế ngồi ô tô không bị kẹt giữa các bộ phận cứng như cửa ô tô, đường ray ghế, v.v., có thể gây hư hỏng.



- Nếu ví dụ như ghế ngồi ô tô bị rơi, nó phải được nhà sản xuất kiểm tra trước khi sử dụng lại.

TUỔI THỌ SẢN PHẨM



Ghế ngồi ô tô này được thiết kế để có thể thực hiện các chức năng dự định của nó bằng cách sử dụng thông thường trong thời gian sử dụng sản phẩm lên đến 11 năm. Sự mài mòn dần dần của nhựa, ví dụ như do tiếp xúc với ánh sáng mặt trời (UV), có thể gây ra sự suy giảm nhẹ về tính chất của sản phẩm. Vì sự dao động nhiệt độ rất cao và các căng thẳng không lường trước khác là phổ biến trong các phương tiện, nên cần tuân thủ các điểm sau:

- Nếu phương tiện tiếp xúc trực tiếp với ánh sáng mặt trời mạnh trong thời gian dài, ghế ngồi ô tô phải được tháo ra khỏi phương tiện hoặc được che phủ bằng một tấm vải nhẹ.
- Kiểm tra thường xuyên tất cả các bộ phận nhựa và kim loại của ghế để phát hiện hư hỏng hoặc thay đổi hình dạng hoặc màu sắc. Nếu bạn nhận thấy bất kỳ thay đổi nào ở ghế ngồi ô tô, ghế phải được loại bỏ hoặc kiểm tra và có thể thay thế bởi nhà sản xuất.
- Sự thay đổi của vải, đặc biệt là phai màu, là bình thường khi sử dụng trong phương tiện và không làm giảm chức năng của ghế.

THẢI BỎ



Để bảo vệ môi trường, chúng tôi yêu cầu người dùng phân loại và xử lý rác thải phát sinh vào đầu (bao bì) và cuối (các bộ phận sản phẩm) của tuổi thọ ghế ngồi ô tô. Việc loại bỏ rác thải được sắp xếp khác nhau tùy thuộc vào chính quyền địa phương. Để đảm bảo rằng ghế ngồi ô tô được xử lý theo quy định, hãy liên hệ với cơ quan xử lý rác thải hoặc chính quyền địa phương của khu vực của bạn. Luôn tuân thủ các quy định về xử lý rác thải của quốc gia bạn.



⚠ CẢNH BÁO

Nguy cơ ngạt thở!

Giữ vật liệu đóng gói bằng nhựa ngoài tầm với của con bạn!

BẢO HÀNH CỦA NHÀ SẢN XUẤT

CYBEX GmbH (Riedingerstr. 18, 95448 Bayreuth, Đức) bảo hành cho sản phẩm này trong 3 năm. Bảo hành có giá trị ở quốc gia nơi sản phẩm này được một cơ sở bán lẻ bán cho khách hàng lúc ban đầu. Nội dung bảo hành và tất cả các thông tin quan trọng cần thiết để thực hiện bảo hành có trên trang chủ của chúng tôi tại: **go.cybex-online.com/manufacturing-warranty-car-seats**. Nếu trong phần mô tả sản phẩm có nội dung bảo hành, các quyền pháp lý của bạn đối với việc kiện chúng tôi về các lỗi sản phẩm vẫn không thay đổi.



BAHASA VISUAL

⚠️ AMARAN

Perkataan isyarat menunjukkan situasi berbahaya yang mungkin berlaku yang, jika tidak dielakkan, boleh mengakibatkan kematian atau kecederaan serius.

ℹ️ NOTA

Perkataan isyarat menunjukkan situasi berbahaya yang mungkin berlaku yang, jika tidak dielakkan, boleh mengakibatkan kerosakan pada produk atau harta benda lain.



Tips dan ciri-ciri khas yang memudahkan penggunaan kerusi kereta.



Video tutorial



Betul



Teks ke ucapan



Salah



Kembali ke jadual kandungan



Isyarat bunyi



JADUAL KANDUNGAN

PENSIJILAN	750
KESELAMATAN	750
BAHAGIAN PRODUK	755
KEDUDUKAN YANG BETUL DI DALAM KENDERAAN	756
PEMASANGAN DI DALAM KENDERAAN	757
PENANGGALAN DARIPADA KENDERAAN	759
MELARASKAN PENYANDAR KEPALA	760
MOD PEMASANGAN YANG BETUL	761
MELETAKKAN KANAK-KANAK PADA KERUSI KESELAMATAN KANAK-KANAK DENGAN PERISAI IMPAK: 76 CM – 105 CM (MAKS. 21 KG)	761
MENUKAR PERISAI IMPAK (76 CM – 105 CM) KEPADA TALI PINGGANG KELEDAR KENDERAAN (100 CM – 150 CM)	762
MELETAKKAN KANAK-KANAK PADA KERUSI KESELAMATAN KANAKKANAK TANPA PERISAI IMPAK: 100 CM – 150 CM	763
MELARASKAN KEDUDUKAN REBAH	764
PERLINDUNGAN IMPAK SISI LINEAR (L.S.P)	765
PENYANDAR KEPALA BOLEH CONDONG	766
MENANGGALKAN DAN MEMASANG SEMULA PELAPIK KERUSI	766
PEMBERSIHAN	767
PENJAGAAN PRODUK	767
JANGKA HAYAT PRODUK	768
PEMBUANGAN	768
WARANTI PENGELUAR	769



PENSIJILAN

UN R129/04

CYBEX Pallas G3 dengan perisai impak:

76 cm – 105 cm, > 15 m, maks. 21 kg

CYBEX Pallas G3 dengan tali pinggang keledar tiga titik:

100 cm – 150 cm

Umur > 15 bulan hingga lebih kurang 12 tahun

Terima kasih kerana memilih **Pallas G3** apabila memilih kerusi keselamatan kanak-kanak anda.

KESELAMATAN



PENTING Baca panduan pengguna ini dengan teliti sebelum memasang kerusi kereta di dalam kenderaan anda dan sentiasa simpan di tangan untuk rujukan masa depan.

⚠ AMARAN

Kematian atau kecederaan serius boleh berlaku jika anda tidak mengikuti arahan pengeluar. Untuk terus melindungi anak anda dengan baik, penting untuk anda menggunakan kerusi keselamatan kanak-kanak seperti yang diterangkan dalam panduan pengguna.

⚠ AMARAN

Kematian atau kecederaan serius boleh berlaku jika kerusi kereta yang diubah suai tanpa kebenaran digunakan. Tanpa kelulusan Pihak Berkuasa Kelulusan Jenis, kerusi keselamatan kanak-kanak tidak boleh diubah suai atau ditambah dalam apa-apa cara.



Maklumat Penting

- Kerusi kereta ini dibenarkan mengikut UN R129/04.
- Jangan guna kerusi selagi umur anak anda belum melebihi 15 bulan dan sebelum ketinggiannya mencapai 76 cm.
- Kerusi keselamatan kanak-kanak ini hanya boleh dipasang pada kerusi kenderaan yang diluluskan untuk kegunaan sistem halangan kanak-kanak mengikut manual kenderaan.
- Hanya sesuai untuk kerusi kenderaan dengan tali pinggang keledar tiga titik yang diluluskan selaras dengan Peraturan UN No. Peraturan UN No. 16 atau standard yang setara.
- Jangan gunakan sebarang titik sentuh gelas muatan selain daripada yang diterangkan dalam Panduan pengguna dan ditandakan pada kerusi keselamatan kanak-kanak.
- Permukaan penuh penyandar belakang kerusi keselamatan kanak-kanak mesti menyentuh penyandar belakang kenderaan.
- Tali bahu keledar mesti dilalukan ke arah atas dan di belakang tempat condongnya. Tali bahu keledar itu tidak boleh sekali-kali dilalukan ke depan ke titik atas tali pinggang keledar di dalam kenderaan anda.
- Kancing tali pinggang keledar kenderaan tidak boleh sekali-kali merintang alas tangan kerusi. Jika libas tali pinggang keledar terlalu panjang, kerusi keselamatan kanak-kanak tidak sesuai untuk digunakan dalam kedudukan ini di dalam kenderaan.
- Tali pinggang keledar tiga titik mesti melalui turutan yang ditetapkan. Turutan tali pinggang keledar diterangkan secara terperinci dalam manual ini dan ditandakan dengan warna hijau pada kerusi keselamatan kanak-kanak.
- Tali riba keledar mesti dilalukan serendah yang mungkin menyilangi lipatan paha anak anda untuk memperoleh kesan optimum sekiranya berlaku kemalangan.
- Sebelum setiap kali penggunaan, pastikan perisai impak atau tali pinggang keledar tiga titik dilaraskan dengan betul dan terpasang



dengan kemas pada badan kanak-kanak. Jangan sekali-kali memintal tali pinggang keledar itu!

- Semua tali pinggang keledar mesti ketat dan tidak boleh berpintal!
- Hanya penyandar kepala yang dilaraskan secara optimum boleh menawarkan perlindungan dan keselesaan yang maksimum kepada anak anda sambil memastikan tali bahu keledar dipasang dengan baik.
- Untuk kegunaan pada ketinggian antara 76 cm – 100 cm, perisai impak mesti digunakan.
- Sentiasa pastikan kerusi keselamatan kanak-kanak tidak terjepit apabila menutup pintu kereta atau melaraskan kerusi belakang.
- Kerusi keselamatan kanak-kanak juga telah diuji dan diluluskan tanpa Perlindungan Impak Sisi Linear.
- Jangan guna kerusi keselamatan kanak-kanak ini untuk kanak-kanak melebihi 11 tahun. Kerusi keselamatan kanak-kanak terdedah kepada tekanan yang tinggi semasa hayat produknya, yang menyebabkan perubahan dalam kualiti bahan dengan peningkatan umur.
- **JANGAN** cuba membuka bahagian yang tidak dimaksudkan untuk dibuka, mengubah suai atau menambah sebarang bahagian pada kerusi. Kami menasihatkan dengan tegas agar tidak membuka bahagian tetap seperti perisai hentaman. Waranti akan terbatal jika bahagian atau aksesori bukan asli digunakan.
- **JANGAN** cuba membuang kerusi kereta sendiri melalui sisa rumah tangga. Sila ikut arahan pelupusan yang dinyatakan dalam panduan pengguna ini.

Arahan keselamatan

⚠️ AMARAN

Risiko kecederaan daripada kerusi kereta yang tidak terjamin

Dalam kes berhenti kecemasan atau kemalangan, kerusi kereta yang tidak terjamin boleh menyebabkan kecederaan kepada anak anda.

- Apabila meletakkan kanak-kanak pada kerusi keselamatan kanak-kanak dengan perisai impak (76 cm– 105 cm, > 15 m, maks. 21 kg), tidak cukup dengan memasang lengan pengunci ISOFIX: sangat penting untuk memasang Tali Pinggang Keledar Penambat Atas sebagai tambahan.
- Tali Pinggang Keledar Penambat Atas hanya boleh dipasang kepada titik lekap yang bertanda.
- Kerusi keselamatan kanak-kanak mesti sentiasa dipasang dengan kemas di dalam kenderaan walaupun tidak digunakan.

⚠️ AMARAN

Risiko kecederaan akibat objek yang tidak terjamin

Dalam kes berhenti kecemasan atau kemalangan, objek yang tidak terjamin boleh menyebabkan kecederaan kepada anak anda atau penumpang lain.

- Bagasi atau mana-mana objek lain yang ada dalam kenderaan perlu sentiasa berada di kedudukannya dengan kemas. Jika tidak, objek tersebut mungkin tercampak di dalam kereta, yang boleh menyebabkan kecederaan maut.

⚠️ AMARAN

Bahaya yang mengancam nyawa akibat suhu yang melampau

Jika kanak-kanak terdedah kepada suhu yang melampau untuk jangka masa yang panjang, terdapat risiko kecederaan atau kematian.

- Jangan sekali-kali tinggalkan anak anda tanpa pengawasan di dalam kereta.

⚠️ AMARAN**Risiko terbakar daripada komponen panas**

Bahagian pada sistem halangan kanak-kanak boleh panas jika terdedah kepada cahaya matahari dan boleh membuat kulit anak anda melecur.

- Lindungi anak anda dan kerusi keselamatan kanak-kanak daripada pendedahan cahaya matahari terus.

⚠️ AMARAN**Risiko kecederaan daripada kerusi kereta yang rosak**

Kemalangan boleh menyebabkan kerosakan kepada kerusi keselamatan kanak-kanak yang tidak boleh dikenal pasti dengan mata kasar.

- Sila gantikan kerusi selepas kemalangan. Sekiranya ragu-ragu, sila rujuk wakil penjual anda atau pengeluar.



BAHAGIAN PRODUK

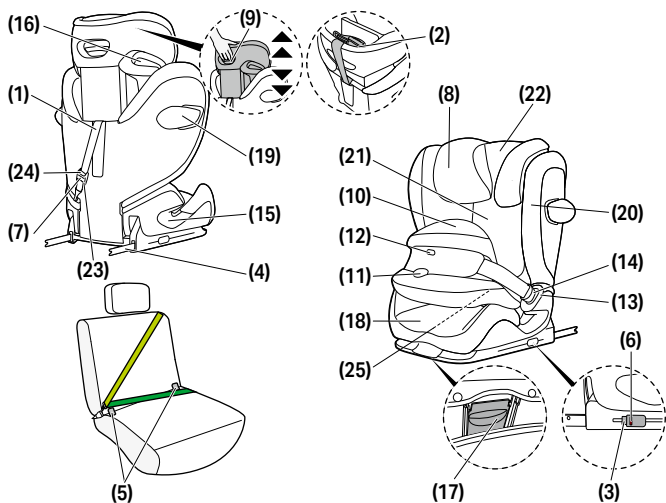

(1) Tali Pinggang Keledar Penambat Atas

(2) Kedudukan Letak Penambat Atas

(3) Butang Pelepas ISOFIX

(4) Lengan Pengunci ISOFIX

(5) Titik Tambat ISOFIX

(6) Penunjuk Keselamatan ISOFIX

(7) Penunjuk Keselamatan Penambat Atas

(8) Penyandar Kepala Boleh Laras

(9) Pelaras Ketinggian Penyandar Kepala

(10) Perisai Impak (76 cm – 105 cm)

(11) Butang pelarasan

(12) Penunjuk kunci

(13) Kancing tali pinggang keledar

(14) Lidah kancing
(15) Panduan Tali Pinggang Keledar Riba (100 cm – 150 cm)

(16) Panduan Tali Pinggang Keledar Bahu (100 cm – 150 cm)

(17) Butang Laras Kedudukan

(18) Peninggi

(19) Perlindungan Impak Sisi Linear (L.S.P)

(20) Butang Pelepas Perlindungan Impak Sisi

(21) Penyandar belakang

(22) Penyandar Kepala Boleh Condong

(23) Pelaras Penambat Atas

(24) Butang Laras Penambat Atas

(25) Ruang Simpanan Panduan Pengguna

KEDUDUKAN YANG BETUL DI DALAM KENDERAAN

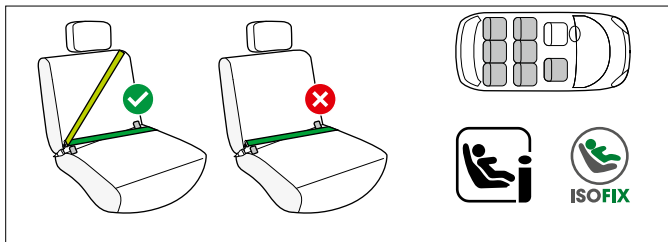

76 cm – 105 cm; > 15 m dengan perisai impak

Ini ialah Sistem Halangan Kanak-Kanak Dipertingkatkan i-Size. Sistem ini diluluskan mengikut No. Peraturan UN. 129/04 Peraturan UN penggunaan dalam kedudukan kerusi kenderaan yang serasi i-Size seperti yang dinyatakan oleh pengeluar kenderaan dalam manual pengguna kenderaan mereka.

Jika tempat duduk kenderaan ditandakan dengan logo ini, ia biasanya sesuai untuk digunakan dengan semua kerusi kereta i-Size. Walau bagaimanapun, kerana beberapa halangan mungkin berlaku, kami mengesyorkan untuk memeriksa senarai keserasian kereta kami. Jika kenderaan anda tidak mempunyai kedudukan kerusi i-Size, sila lihat Senarai Jenis kenderaan yang dilampirkan.

Anda boleh mendapatkan versi terkini daripada

go.cybex-online.com/pallas-g3-car-compatibility.

100 cm – 150 cm; dengan tali pinggang keledar tiga titik automatik

Kerusi keselamatan kanak-kanak secara amnya boleh digunakan pada kerusi kenderaan yang dilengkapi dengan tali pinggang keledar tiga titik automatik.

Walaupun bagaimanapun, kerana beberapa halangan mungkin berlaku, kami mengesyorkan untuk memeriksa senarai keserasian kereta



kami. Jika kenderaan anda tidak disenaraikan, sila hubungi pasukan Khidmat Pelanggan kami.

Anda boleh mendapatkan versi terkini daripada

go.cybex-online.com/pallas-g3-car-compatibility.

⚠ AMARAN

Kerusi kereta tidak sesuai digunakan dengan tali pinggang dua titik atau tali pinggang pangku. Jika kerusi dipasang menggunakan tali pinggang dua titik, kemalangan boleh mengakibatkan kecederaan parah atau bahkan maut kepada kanak-kanak.

Untuk kegunaan dengan tali pinggang keledar tiga titik bagi julat ketinggian antara 100 cm – 150 cm, ada kemungkinan dibolehkan penggunaan tanpa ISOFIX dan Penambat Atas. Dalam hal ini, kerusi keselamatan kanak-kanak mesti sentiasa diikat dengan tali pinggang keledar tiga titik walaupun tiada kanak-kanak yang duduk di dalam kerusi itu. Dalam kes luar biasa, kerusi keselamatan kanak-kanak itu boleh juga digunakan pada kerusi penumpang hadapan. Sentiasa patuhi saranan pengilang kenderaan.

💡 Di atas ketinggian kanak-kanak 135 cm, keserasian antara tempat duduk kereta dan kenderaan anda mungkin berkurangan.

PEMASANGAN DI DALAM KENDERAAN

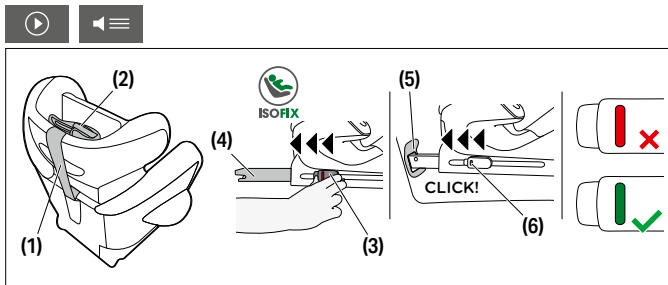

1. Sentiasa pastikan bahawa...
 - penyandar di dalam kenderaan yang dikunci dalam kedudukan menegaknya.
 - semasa memasang kerusi keselamatan kanak-kanak pada kerusi penumpang depan, laraskan kerusi itu ke belakang sejauh yang mungkin tanpa menjejaskan turutan tali pinggang keledar.
2. Tanggalkan Tali Pinggang Keledar Penambat Atas **(1)** daripada Kedudukan Letak Penambat Atas **(2)**.
3. Sebelum pemasangan, pastikan kerusi keselamatan kanak-kanak berada dalam keadaan duduk.
4. Tekan Butang Pelepas ISOFIX **(3)** untuk memanjangkan Lengan Pengunci ISOFIX **(4)**.

💡 Kedua-dua Butang pelepasan ISOFIX boleh dilepaskan secara sendiri membolehkan Lengan pengunci ISOFIX untuk dilaraskan sendiri.

5. Tolak Lengan Pengunci ISOFIX **(4)** keluar dari platform sepanjang yang boleh.
6. Letakkan kerusi keselamatan kanak-kanak pada kerusi yang sesuai di dalam kereta.

ⓘ **NOTA** Pada sesetengah kerusi kenderaan yang dibuat daripada bahan sensitif, penggunaan kerusi keselamatan kanak-kanak boleh meninggalkan tanda dan/atau menyebabkan penyahwarnaan. Untuk mengelakkan perkara ini, anda boleh meletakkan selimut, tuala atau yang seumpamanya di bawah kerusi keselamatan kanak-kanak untuk melindungi kerusi kenderaan.

7. Tolak Lengan Pengunci ISOFIX **(4)** ke dalam Titik Tambat ISOFIX **(5)** sehingga kunci-kunci kemas ke dalam tempatnya dan kedengaran bunyi "KLIK". Kedua-dua Penunjuk Keselamatan ISOFIX **(6)** kan bertukar daripada merah kepada hijau.
8. Pastikan kedudukan kerusi benar-benar kemas dengan cuba menariknya keluar daripada Titik Tambat ISOFIX **(5)**.

9. Tolak kerusi keselamatan kanak-kanak ke arah penyandar kerusi kenderaan sehingga ia selari sepenuhnya dengan penyandar.

💡 Pergerakan kerusi keselamatan kanak-kanak dari sisi ke sisi juga akan menyandarkannya pada penyandar kenderaan.

💡 Jika penyandar kepala kenderaan menghalangnya, tarik ke atas sejauh yang mungkin atau tanggalkan sepenuhnya (kecuali untuk kerusi menghadap ke belakang).

10. Letak Tali Pinggang Keledar Penambat Atas **(1)** lurus merintang kerusi kenderaan dan tambat dengan menggunakan cangkuk pada titik tambat kenderaan anda.

💡 Jika perlu, tali pinggang keledar Penambat Atas boleh dipanjangkan dengan menekan Butang Laras Penambat Atas.

11. Ketatkan Tali Pinggang Keledar Penambat Atas **(1)** sehingga Penunjuk Keselamatan Penambat Atas **(7)** bertukar hijau.

💡 Lalukan Tali Pinggang Keledar Penambat Atas di bawah penyandar kepala kereta. Jangan sesekali melalukan Tali Pinggang Keledar Penambat Atas di atas penyandar kepala kereta.

PENANGGALAN DARIPADA KENDERAAN

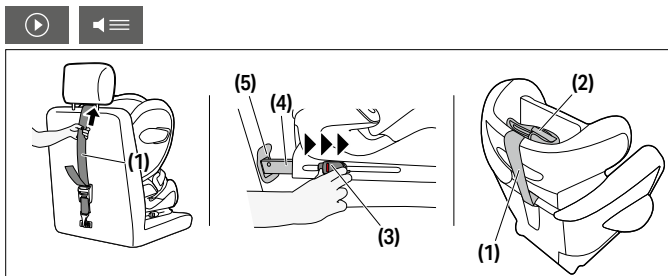

Jalankan langkah-langkah pemasangan dalam urutan terbalik.

1. Melonggarkan Tali Pinggang Keledar Penambat Atas **(1)**.
2. Buka Lengan Pengunci ISOFIX **(4)** pada kedua-dua sisi dengan menekan Butang Pelepas ISOFIX **(3)** dan menariknya ke belakang serentak.
3. arik kerusi daripada Titik Tambat ISOFIX **(5)**.
4. Keluarkan kerusi keselamatan kanak-kanak dan tolak Lengan Pengunci ISOFIX **(4)** kembali ke kedudukan angkut sepenuhnya.
5. Lekatkan Tali Pinggang Keledar Penambat Atas **(1)** ke kedudukan letak **(2)**.

MELARASKAN PENYANDAR KEPALA

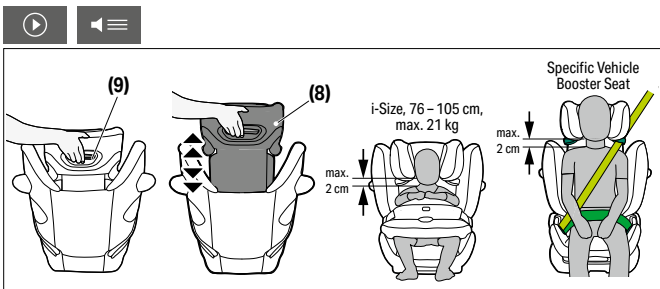

Penyandar Kepala Boleh Laras **(8)** boleh dilaraskan dengan menggunakan Pelaras Ketinggian Penyandar Kepala **(9)** yang terletak di belakang penyandar kepala **(8)**. Laraskan penyandar supaya ada jarak maksimum 2 cm di antara bahu kanak-kanak dan penyandar kepala itu.

💡 Ketinggian penyandar kepala masih boleh dilaraskan semasa kerusi keselamatan kanak-kanak dipasang di dalam kereta.

MOD PEMASANGAN YANG BETUL

	76 cm – 105 cm, maks. 21 kg	100 cm – 150 cm
Mod pemasangan	dengan perisai impak	tanpa perisai impak
Pemasangan		

MELETAKKAN KANAK-KANAK PADA KERUSI KESELAMATAN KANAK-KANAK DENGAN PERISAI IMPAK: 76 CM – 105 CM (MAKS. 21 KG)

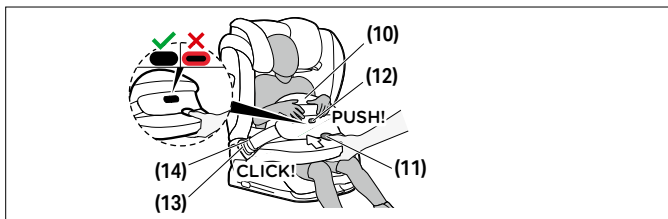

1. Lepaskan perisai hentaman **(10)** dengan menekan butang pelarasan **(11)** dan tarik perisai hentaman ke hadapan secara serentak.
2. Lepaskan kancing tali pinggang keledar **(13)** bagi perisai impak **(10)** dengan menekan butang pelepasan merah bagi kerusi keselamatan kanak-kanak dan letakkan perisai impak di sebelah kerusi keselamatan kanak-kanak.
3. Letakkan anak anda ke dalam kerusi keselamatan kanak-kanak.

💡 Pastikan penyandar kepala dilaraskan dengan betul.

4. Letakkan semula perisai impak **(10)** dan palamkan lidah tali pinggang **(14)** ke dalam kancing tali pinggang keledar **(13)** bagi kereta keselamatan kanak-kanak. Pastikan kancingnya terkunci di tempatnya dengan bunyi "KLIK" yang boleh didengar. Tali pinggang keledar tidak sekali-kali boleh terpintal.
5. Tarik perisai impak **(10)** untuk memastikan sama ada kancing tali pinggang keledar **(13)** telah terkunci di tempatnya dengan betul.
6. Tekan butang pelarasan **(11)** dan tolak perisai impak **(10)** ke arah kanakkanak. Gerakkan perisai impak **(10)** sedikit dengan mencondongkannya ke belakang dan ke hadapan untuk mencapai kesesuaian dan kedudukan yang optimum. Perisai impak **(10)** mestilah diketatkan pada badan dan pelvis kanakkanak. Apabila butang pelarasan **(11)** dilepaskan, penunjuk kunci **(12)** seharusnya dihubungkan sepenuhnya. Upon releasing the adjustment button **(11)**, the locking indicator **(12)** should be fully engaged.

💡 Jika penunjuk kunci menyala warna merah, perisai impak tidak dipasang dengan ketat. Tekan perlahan-lahan pada perisai impak sehingga penunjuk kunci masuk.

💡 Setiap kali kanak-kanak itu dipasang tali pinggang keledar dengan kukuh, pastikan perisai impak dengan betul.

MENUKAR PERISAI IMPAK (76 CM – 105 CM) KEPADA TALI PINGGANG KELEDAR KENDERAAN (100 CM – 150 CM)



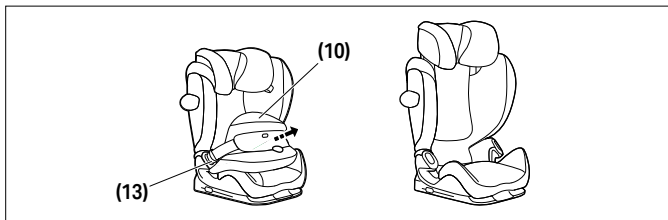

Tanggalkan Perisai Impak **(10)** sebaik sahaja anak anda lebih tinggi daripada 105 cm atau beratnya melebihi 21 kg.

Buka kedua-dua Kancing Perisai Impak **(13)** dan tanggalkan Perisai Impak **(10)**.

💡 Anda diingatkan bahawa penggunaan kerusi keselamatan kanak-kanak tanpa perisai impak tidak dibenarkan sebelum ketinggian anak anda mencapai ≥ 100 cm.

💡 Pastikan perisai impak disimpan di tempat yang selamat.

MELETAKKAN KANAK-KANAK PADA KERUSI KESELAMATAN KANAKKANAK TANPA PERISAI IMPAK: 100 CM – 150 CM

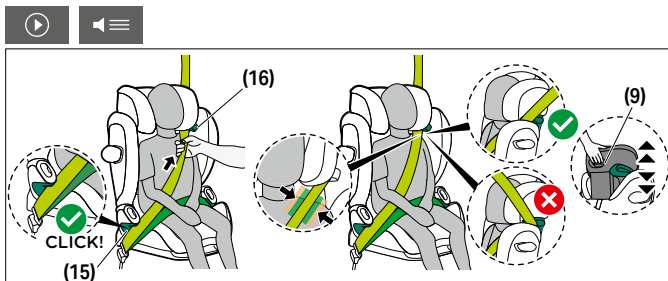

1. Lalukan tali pinggang keledar kenderaan di sekeliling anak anda dan masukkan lidah tali pinggang keledar ke dalam kancing

- tali pinggang keledar. Bunyi "KLIK" akan kedengaran apabila ia terkunci dengan kemas.
- Letakkan tali pinggang keledar riba ke dalam Panduan Tali Pinggang Riba berwarna hijau **(15)** kerusi keselamatan kanak-kanak itu.
 - Tarik tali riba dengan ketat.
 - Pada sisi kerusi kereta di sebelah kancing tali pinggang keledar, tali pinggang keledar bahu dan tali pinggang keledar riba mesti dimasukkan sekali ke dalam Panduan Tali Pinggang Keledar Riba **(15)**.
 - Masukkan tali pinggang keledar bahu melalui Panduan Tali Pinggang Keledar Bahu **(16)** sehingga ia berada di dalam panduan tali pinggang keledar.
 - Tarik tali bahu dengan ketat.
 - Pastikan tali pinggang keledar bahu menyilangi tulang selangka (klavikel) anak anda dan tidak menyentuh leher anak anda. Jika perlu, laraskan ketinggian Penyandar Kepala Boleh Laras **(8)** untuk menukar kedudukan tali pinggang keledar.

MELARASKAN KEDUDUKAN REBAH

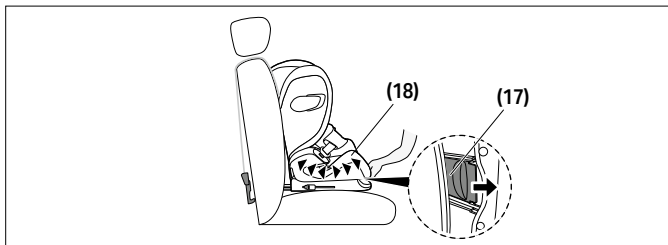

- Untuk meletakkan kerusi keselamatan kanak-kanak dalam keadaan baring, tekan Butang Laras Kedudukan **(17)** pada sebelah bawah bahagian depan peninggi **(18)**.



2. Untuk mengembalikan kerusi keselamatan kanak-kanak daripada keadaan baring kepada keadaan duduk, tekan Butang Laras Kedudukan **(17)** sekali lagi dan tolak kerusi keselamatan kanak-kanak perlahan-lahan ke atas kepada peninggi **(18)**.

PERLINDUNGAN IMPAK SISI LINEAR (L.S.P)

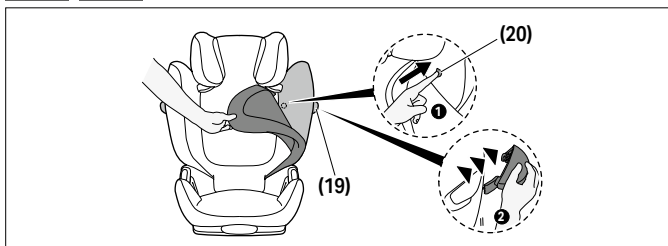

Jika Perlindungan Impak Sisi **(19)** menyebabkan masalah pada pintu kereta atau ruang kerusi penumpang menjadi sempit, ia boleh ditanggalkan. Untuk melakukannya, tekan Butang Pelepas Perlindungan Impak Sisi **(20)**. Untuk mencapai butang ini, pelapik penyandar belakang perlu ditanggalkan. Untuk memasang L.S.P. semula **(19)** kepada kerusi keselamatan kanak-kanak, ikut arahan untuk menanggalkannya dalam urutan berlawanan.



PENYANDAR KEPALA BOLEH CONDONG

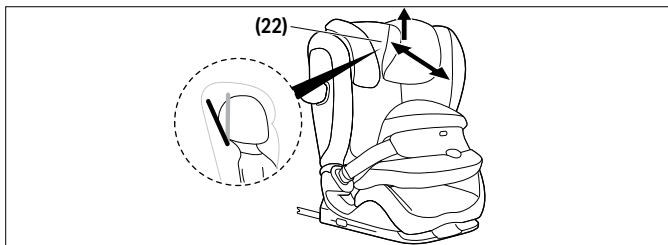

Penyandar Kepala Boleh Condong **(22)** membantu untuk menghalang kepada kanak-kanak daripada tertunduk ke depan secara berbahaya semasa tidur. Penyandar boleh ditetapkan pada tiga kedudukan.

Tolak Penyandar Kepala Boleh Condong **(22)** ke depan sehingga mencapai kedudukan yang dikehendaki.

💡 Kepala kanak-kanak hendaklah sentiasa menyentuh Penyandar Kepala Boleh Condong.

MENANGGALKAN DAN MEMASANG SEMULA PELAPIK KERUSI



⚠️ AMARAN

Kerusi keselamatan kanak-kanak tidak sekali-kali boleh digunakan tanpa pelindung kerusi kereta. Pastikan bahawa hanya penutup kerusi kereta CYBEX digunakan, kerana penutupnya membentuk bahagian penting dalam prestasi penahanan. Anda boleh mendapatkan penutup ganti di peruncit anda.

Pelapik kerusi keselamatan kanak-kanak terdiri daripada lima bahagian (penyandar kepala (x2), penyandar belakang, peninggi dan perisai impak). Bahagian ini terletak di pelbagai kedudukan di



tepi stad tekan, Velcro dan tali elastik. Apabila semua lekapan telah dilepaskan, bahagian berasingan pada pelapik boleh ditanggalkan. Untuk memasang semula pelapiknya pada kerusi, ikut arahan pengeluaran mengikut urutan terbalik.

PEMBERSIHAN



Anda boleh membersihkan bahagian plastik dengan detergen ringan dan air suam.

⚠ AMARAN

Sarung tersebut adalah komponen penting dalam reka bentuk keselamatan tempat duduk kereta. Oleh itu, tempat duduk kereta tidak boleh digunakan tanpa sarung atau dengan sarung dari tempat duduk kereta yang lain.

① **NOTA** Pelapiknya hanya boleh dibasuh pada suhu 30 °C dengan program basuh lembut, jika tidak fabrik pelapik itu akan berubah warna. Sila basuh pelapik secara berasingan daripada pakaian lain dan jangan keringkan di dalam mesin pengering atau di bawah sinaran matahari!

① **NOTA** Sila jangan gunakan detergen kimia atau agen peluntur dalam apa jua keadaan!

PENJAGAAN PRODUK



Untuk memastikan bahawa kerusi kereta anda memberikan perlindungan maksimum, adalah penting untuk mematuhi perkara-perkara berikut:

- Semua komponen utama kerusi kereta mesti diperiksa secara berkala untuk kerosakan. Bahagian mekanikal mesti berfungsi tanpa masalah.



- Pastikan kerusi kereta tidak tersepit di antara bahagian keras seperti pintu kereta, rel tempat duduk dan sebagainya, yang boleh merosakkannya.
- Jika contohnya kerusi kereta terjatuh, ia mesti diuji oleh pengeluar sebelum digunakan semula.

JANGKA HAYAT PRODUK



Kerusi kereta ini direka untuk dapat memenuhi fungsi yang dimaksudkan dengan penggunaan biasa untuk jangka hayat produk sehingga 11 tahun. Kerosakan plastik secara beransur-ansur, contohnya disebabkan oleh pendedahan kepada cahaya matahari (UV), boleh menyebabkan sedikit kemerosotan sifat produk. Oleh kerana turun naik suhu yang sangat tinggi dan tekanan lain yang tidak dapat diramalkan adalah perkara biasa dalam kenderaan, adalah perlu untuk mematuhi perkara-perkara berikut:

- Jika kenderaan terdedah secara langsung kepada cahaya matahari yang kuat untuk jangka masa yang panjang, kerusi kereta mesti dikeluarkan dari kenderaan atau ditutup dengan kain ringan.
- Periksa semua bahagian plastik dan logam kerusi secara berkala untuk kerosakan atau perubahan bentuk atau warna. Jika anda melihat sebarang perubahan pada kerusi kereta, kerusi mesti dibuang atau diperiksa dan mungkin diganti oleh pengeluar.
- Perubahan pada kain, terutamanya pudar, adalah perkara biasa apabila digunakan dalam kenderaan dan tidak menjejaskan fungsi kerusi.

PEMBUANGAN



Untuk melindungi alam sekitar, kami meminta pengguna untuk mengasingkan dan membuang sisa yang timbul pada permulaan (pembungkusan) dan akhir (bahagian produk) jangka hayat kerusi



kereta. Pembuangan sampah diatur secara berbeza bergantung kepada pihak berkuasa tempatan. Untuk memastikan kerusi kereta dibuang mengikut peraturan, hubungi agensi pembuangan sampah atau pihak berkuasa tempatan di kawasan anda. Sentiasa patuhi peraturan pembuangan sampah negara anda.

AMARAN

Bahaya lemas!

Jauhkan bahan pembungkusan plastik daripada jangkauan anak anda!

WARANTI PENGELUAR



CYBEX GmbH (Riedingerstr. 18, 95448 Bayreuth, Jerman) memberi anda waranti 3 tahun pada produk ini. Waranti ini sah di negara produk ini dijual pada awalnya oleh peruncit kepada pelanggan. Kandungan jaminan dan semua maklumat penting yang diperlukan untuk pengesahan jaminan terdapat pada halaman utama kami di go.cybex-online.com/manufacturers-warranty-car-seats. Jika waranti ditunjukkan dalam penerangan artikel, hak undang-undang terhadap kami kerana kecacatan kekal tidak terjejas.



ՏԵՍԱՀԱՅՏՈՒԹՅԱՆ ԼԵՉՈՒ

⚠ ԶԳՈՒՇԱՑՈՒՄ

Սիգնալային բառը ցույց է տալիս հնարավոր վտանգավոր իրավիճակ, որը, եթե չխուսափվի, կարող է հանգեցնել մահվան կամ լուրջ վնասվածքի:

ⓘ ՆՇՈՒՄ

Սիգնալային բառը ցույց է տալիս հնարավոր վտանգավոր իրավիճակ, որը, եթե չխուսափվի, կարող է հանգեցնել արտադրանքի կամ այլ գույքի վնասմանը:



Խորհուրդներ և հատուկ հատկություններ, որոնք հեշտացնում են մեքենայի նստատեղի օգտագործումը:



Ուսուցողական տեսանյութ



Ճիշտ



Տեքստից խոսք



Սխալ



Վերադառնալ բովանդակության աղյուսակին



Լսելի ազդանշան



ԲՈՎԱՆԴԱԿՈՒԹՅԱՆ ԱՂՅՈՒՍԱԿ

ՀԱՎԱՍՏԱԳՐՈՒՄ	772
ԱՆՎՏԱՆԳՈՒԹՅՈՒՆ	772
ԱՐՏԱԴՐԱՆՔԻ ՄԱՍԵՐ	777
ՃԻՇՏ ԴԻՐՔԸ ՏՐԱՆՍՊՈՐՏԱՅԻՆ ՄԻՋՈՑՈՒՄ	778
ՏԵՂԱԴՐՈՒՄ ՏՐԱՆՍՊՈՐՏԱՅԻՆ ՄԻՋՈՑԻ ՄԵՋ	780
ՏՐԱՆՍՊՈՐՏԱՅԻՆ ՄԻՋՈՑԻՑ ՀԱՆՈՒՄԸ	782
ԳԼԽԱԿԱԼԻ ԿԱՐԳԱՎՈՐՈՒՄԸ	783
ՏԵՂԱԴՐՄԱՆ ՃԻՇՏ ԵՂԱՆԱԿ	783
ԵՐԵԽԱՅԻ ԱՄՐԱԿԱՊՈՒՄ ԱՆՎՏԱՆԳՈՒԹՅԱՆ ՍԵՂԱՆԻԿՈՎ՝ 76 ՍՄ – 105 ՍՄ (ԱՌԱՎԵԼԱԳՈՒՅՆԸ 21 ԿԳ)	784
ԱՆՑՈՒՄ ԱՆՎՏԱՆԳՈՒԹՅԱՆ ՍԵՂԱՆԻԿԻՑ (76 ՍՄ - 105 ՍՄ) ՏՐԱՆՍՊՈՐՏԱՅԻՆ ՄԻՋՈՑԻ ԱՄՐԱԳՈՏՈՒՆ (100 ՍՄ – 150 ՍՄ)	785
ԵՐԵԽԱՅԻ ԱՄՐԱԿԱՊՈՒՄ ԱՌԱՆՑ ԱՆՎՏԱՆԳՈՒԹՅԱՆ ՍԵՂԱՆԻԿԻ՝ 100 ՍՄ – 150 ՍՄ	786
ՀԵՆՄԱՆ ԴԻՐՔԻ ԿԱՐԳԱՎՈՐՈՒՄԸ	787
ԿՈՂԱՅԻՆ ՀԱՐՎԱԾՆԵՐԻՑ ԳԾԱՅԻՆ ՊԱՇՏՊԱՆՈՒԹՅՈՒՆ (ԿԳՊ)	787
ՀԵՏ ԹԵՔՎՈՂ ԳԼԽԱԿԱԼ	788
ՆՍՏԱՏԵՂԻ ՊԱՏՅԱՆԸ ՀԱՆԵԼԸ և ՆՈՐԻՑ ԱՄՐԱՑՆԵԼԸ	789
ՄԱՔՐՈՒՄ	789
ԱՊՐԱՆՔԻ ԽՆԱՄՔ	790
ԱՊՐԱՆՔԻ ԿՅԱՆՔԻ ՏԵՎՈՂՈՒԹՅՈՒՆ	790
ԹԱՓՈՆՆԵՐԻ ԿԱՆՈՆԱԳՐՈՒԹՅՈՒՆՆԵՐ	791
ԱՐՏԱԴՐՈՂԻ ԵՐԱՇԽԻՔԸ	792



ՀԱՎԱՍՏԱԳՐՈՒՄ

UN R129/04

CYBEX Pallas G3 անվտանգության սեղանիկով 76 սմ – 105 սմ,
> 15 մ, առավելագույնը 21 կգ

CYBEX Pallas G3 ավտոմատ երեք կետանոց ամրագոտիով
100 սմ – 150 սմ

Տարիքը՝ > 15 ամսականից մինչև մոտավորապես 12 տարեկան

Շնորհակալություն Ձեր մեքենայի նստատեղն ընտրելիս **Pallas G3**-ի վրա կանգ առնելու համար:

ԱՆՎՏԱՆԳՈՒԹՅՈՒՆ



ԿԱՐԵՎՈՐ Նախքան մեքենայի նստատեղը ձեր մեքենայի մեջ տեղադրելն՝ ուշադիր կարդացեք այս օգտագործողի ձեռնարկը և միշտ պահեք այն ձեռքի տակ՝ հետագա տեղեկության համար:

⚠ ԶԳՈՒՇԱՑՈՒՄ

Մահ կամ լուրջ վնասվածք կարող է առաջանալ եթե չհետևեք արտադրողի ցուցումներին: Ձեր երեխայի՝ պատշաճ ձևով պաշտպանվածությունն ապահովելու համար միանգամայն կարևոր է, որ դուք օգտագործեք մեքենայի նստատեղն այնպես, ինչպես նկարագրված է Օգտագործման ուղեցույցում:

⚠ ԶԳՈՒՇԱՑՈՒՄ

Մահ կամ լուրջ վնասվածք կարող է առաջանալ եթե օգտագործվեն չարտոնված փոփոխված մեքենայի նստատեղեր: Առանց Տեսակը հաստատող մարմնի հավանության չի կարելի ձևափոխել կամ որևէ բան ավելացնել մեքենայի մանկական նստատեղի վրա:

Կարևոր տեղեկություններ

- Այս մեքենայի նստատեղը հաստատված է UN R129/04-ի համաձայն:
- Մի՛ օգտագործեք մինչև լրանա երեխայի 15 ամիսը և նրա հասակը հասնի 76 սմ-ի:
- Մեքենայի մանկական նստատեղը կարելի է տեղադրել միայն տրանսպորտային միջոցի այնպիսի նստատեղերի վրա, որոնք հաստատված են երեխաների համար պասիվ անվտանգության համակարգերի օգտագործման համար՝ ըստ տրանսպորտային միջոցի ուղեցույցի:
- Հարմար է միայն տրանսպորտային միջոցների նստատեղերի համար, որոնք ունեն ավտոմատ երեք կետանոց գոտիներ, որոնք հաստատված են ՄԱԿ-ի թիվ 16 կանոնակարգի կամ համանման չափանիշների համաձայն:
- Մի օգտագործեք բեռ կրող այլ կոնտակտային կետեր, բացառությամբ հրահանգներում նկարագրված և երեխայի համար պասիվ անվտանգության համակարգի վրա նշված կետերից:
- Ավտոմեքենայի նստատեղի թիկնակի ամբողջ մակերեսը պետք է հպված լինի մեքենայի նստատեղի թիկնակին:
- Ուսագոտին պետք է ձգվի դեպի վեր և ամրանա մեջքին: Մեքենայի մեջ այն երբեք չպետք է ձգվի առաջ՝ դեպի գոտու վերին կետը:
- Մեքենայի գոտու ամրակը երբեք չպետք է հատի նստատեղի արմնկակալը: Եթե գոտու լեզվակը չափազանց երկար է, ապա մանկական նստատեղը հարմար չէ մեքենայում այս դիրքում օգտագործելու համար:
- Տրանսպորտային միջոցի երեք կետանոց գոտին պետք է անցնի միայն դրա համար նախատեսված ուղղություններով: Գոտու ուղղությունները մանրամասն կերպով նկարագրված են սույն ձեռնարկում և նշված են կանաչ գույնով մանկական նստատեղի վրա:

- Գոտկատեղի անվտանգության գոտին պետք է հնարավորինս ցածր ամրացնել Ձեր երեխայի աճուկի շուրջը պատահարի դեպքում առավելագույն անվտանգությունն ապահովելու համար:
- Յուրաքանչյուր օգտագործումից առաջ համոզվեք, որ տրանսպորտային միջոցի անվտանգության սեղանիկը կամ ավտոմատ երեք կետանոց ամրագոտին ճիշտ հարմարեցված են և ամուր գրկում են երեխայի մարմինը: Երեք մի ոլորեք գոտին:
- Բոլոր գոտիները պետք է ամուր լինեն և չպետք է ոլորվեն:
- Միայն օպտիմալ կերպով կարգավորված գլխակալը կարող է ապահովել Ձեր երեխայի առավելագույն պաշտպանությունը և հարմարավետությունը՝ միաժամանակ ապահովելով ուսագոտիների համապատասխան հարմարեցումը:
- 76 սմ - 100 սմ հասակի միջակայքում օգտագործման դեպքում անվտանգության սեղանիկը պարտադիր է:
- Միշտ համոզվեք, որ մեքենայի մանկական նստատեղը սեղմված չէ մեքենայի դուռը փակելիս կամ հետևի նստատեղը կարգավորելիս:
- Ավտոմեքենայի նստատեղը նույնպես փորձարկվում և հաստատվում է առանց Կողային հարվածից գծային պաշտպանության:
- Մի օգտագործեք այս մեքենայի նստատեղն ավելի քան 11 տարի: Մեքենայի նստատեղը արտադրանքի պիտանիության ժամկետի ընթացքում ենթարկվում է բարձր սթրեսի, ինչը տարիքին մեծանալուն հետ բերում է նյութի որակի փոփոխության:
- ՉՓՈՐՁԵՔ ապամոնտաժել մի մասը, որը նախատեսված չէ հեռացնելու համար, փոփոխել կամ ավելացնել որևէ մաս նստատեղին: Մենք խստորեն խորհուրդ ենք տալիս չհեռացնել ֆիքսված մասերը, ինչպիսիք են հարվածային վահանը: Երաշխիքը կկորցնի ուժը, եթե օգտագործվեն ոչ օրիգինալ մասեր կամ պարագաներ:

- ՉՓՈՐՁԵՔ ինքնուրույն հեռացնել մեքենայի նստատեղը կենցաղային թափոնների միջոցով: Խնդրում ենք հետևել այս օգտագործողի ուղեցույցում նշված հեռացման ցուցումներին:

Անվտանգության հրահանգներ

⚠ ԶԳՈՒՇԱՑՈՒՄ

Վնասվածքի ռիսկ չապահովված մեքենայի նստատեղից

Արտակարգ կանգառի կամ վթարի դեպքում չապահովված մեքենայի նստատեղը կարող է վնասվածքներ պատճառել ձեր երեխային:

- Երեխայի ամրակապում անվտանգության սեղանիկով (76 սմ – 105 սմ, > 15 մ, առավելագույնը 21 կգ), ISOFIX կողպող փականների ամրացումը բավարար չէ. բացարձակապես անհրաժեշտ է լրացուցիչ ամրացնել վերին ամրագոտին:
- Վերին ամրագոտին կարող է ամրացվել միայն նշված ամրացման կետում:
- Մեքենայի մանկական նստատեղը միշտ պետք է ճիշտ ամրացված լինի մեքենայում, նույնիսկ այն ժամանակ, երբ այն չի օգտագործվում:

⚠ ԶԳՈՒՇԱՑՈՒՄ

Վնասվածքի ռիսկ չապահովված առարկաներից

Արտակարգ կանգառի կամ վթարի դեպքում չապահովված առարկաները կարող են վնասվածքներ պատճառել ձեր երեխային կամ այլ ուղևորներին:

- Մեքենայում առկա ուղեբեռը կամ ցանկացած այլ առարկա պետք է մշտապես ամուր կապված լինի: Այլապես, դրանք կարող են ընկնել տրանսպորտային միջոցի մեջ, որը կարող է հանգեցնել մահացու վնասվածքների:



⚠ ԶԳՈՒՇԱՑՈՒՄ

Կյանքին սպառնացող վտանգ ծայրահեղ ջերմաստիճանների պատճառով

Եթե երեխաները երկար ժամանակ ենթարկվում են ծայրահեղ ջերմաստիճանների, կա վնասվածքի կամ նույնիսկ մահվան վտանգ:

- Երբեք մի թողեք Ձեր երեխային առանց ուղեկցության մեքենայի մեջ:

⚠ ԶԳՈՒՇԱՑՈՒՄ

Այրվածքների ռիսկ տաք բաղադրիչներից

- Երեխայի պասիվ անվտանգության համակարգի մասերը տաքանում են արևի տակ և կարող են այրել ձեր երեխայի մաշկը:
- Պաշտպանեք Ձեր երեխային և մեքենայի նստատեղն արևի ուղիղ ճառագայթների ազդեցությունից:

⚠ ԶԳՈՒՇԱՑՈՒՄ

Վնասվածքի ռիսկ վնասված մեքենայի նստատեղից

Պատահարը կարող է մեքենայի մանկական նստատեղին այնպիսի վնաս պատճառել, որն անզեն աչքով տեսանելի չէ:

- Խնդրում ենք փոխել մեքենայի մանկական նստատեղը պատահարից հետո: Կասկածի
- դեպքում խնդրում ենք խորհրդակցել Ձեր վաճառքի գործակալի կամ արտադրողի հետ:

ԱՐՏԱԴՐԱՆՔԻ ՄԱՍԵՐ

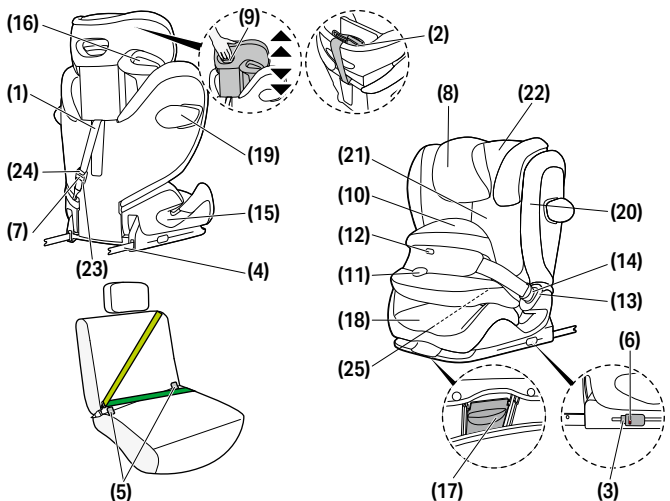

(1) Վերին ամրագոտի
(2) Վերին ամրագոտու կայանման դիրք
(3) ISOFIX արձակման կոճակներ
(4) ISOFIX կողպող փականներ
(5) ISOFIX ամրացման կետեր
(6) ISOFIX անվտանգության ցուցիչ
(7) Վերին ամրագոտու անվտանգության ցուցիչ
(8) Կարգավորվող գլխակալ
(9) Գլխակալի բարձրության կարգավորիչ

(10) Անվտանգության սեղանիկ (76 սմ – 105 սմ)
(11) Գոտու կարգավորման շարժարեցման կոճակ
(12) Կողպման ցուցիչ
(13) Գոտու ճարմանդ
(14) Ճարմանդի լեզվակ
(15) Գոտկատեղի ամրագոտու ուղղորդիչ (100 սմ – 150 սմ)
(16) Ուսագոտու ուղղորդիչ (100 սմ – 150 սմ)
(17) Դիրքի կարգավորման կոճակ
(18) Նստատեղբուստեր

(19) Կողային հարվածներից գծային պաշտպանություն (ԿԳՊ)
(20) Կողային հարվածներից գծային պաշտպանության արձակման կոճակ
(21) Թիկնակ
(22) Շետ թեքվող գլխակալ
(23) Վերին ամրագոտու կարգավորիչ
(24) Վերին ամրագոտու կարգավորման կոճակ
(25) Օգտագործողի ուղեցույցի խցիկ

ՃԻՇՏ ԴԻՐՔԸ ՏՐԱՆՍՊՈՐՏԱՅԻՆ ՄԻՋՈՑՈՒՄ

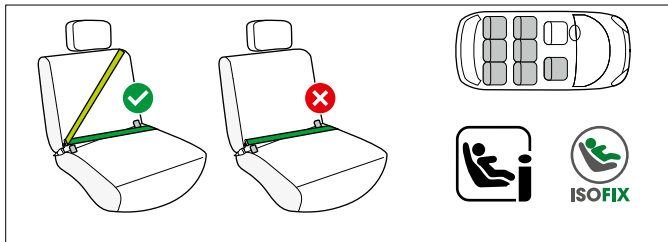

76 սմ – 105 սմ; > 15 մ հակահարվածային պաշտպանությունով

Սա i-Size ուժեղացված մանկական պահող համակարգ է (Enhanced Child Restraint System): Այն հաստատված է ՄԱԿ-ի թիվ R129/04 կանոնակարգի համաձայն, i-Size-ի հետ համատեղելի տրանսպորտային միջոցների նստած դիրքերում օգտագործելու համար, ինչպես նշված է տրանսպորտային միջոցների արտադրողների կողմից իրենց տրանսպորտային միջոցների օգտագործման ուղեցույցներում:

Եթե մեքենայի նստատեղը նշված է այս լոգոյով, այն ընդհանուր առմամբ հարմար է բոլոր i-Size մեքենայի նստատեղերի համար: Այնուամենայնիվ, քանի որ կարող են առաջանալ որոշ խոչընդոտներ, մենք խորհուրդ ենք տալիս ստուգել մեր մեքենայի համատեղելիության ցուցակը:

Եթե Ձեր տրանսպորտային միջոցը չունի i-Size նստելու դիրք, խնդրում ենք ստուգել տրանսպորտային միջոցների տեսակների ցանկը:

Դուք կարող եք ձեռք բերել ամենաթարմ տարբերակը go.cybex-online.com/pallas-g3-car-compatibility կայքից:

100 սմ – 150 սմ: երեք կետով ամրացող ավտոմատ ամրագոտիով

Մեքենայի մանկական նստատեղը Մեքենայի մանկական նստատեղը կարող է օգտագործվել տրանսպորտային միջոցների նստատեղերի վրա, որոնք հագեցած են երեք կետով ամրացող ավտոմատ ամրագոտիով:

Այնուամենայնիվ, քանի որ կարող են առաջանալ որոշ խոչընդոտներ, մենք խորհուրդ ենք տալիս ստուգել մեր մեքենայի համատեղելիության ցուցակը:

Եթե ձեր մեքենան ցուցակում չկա, խնդրում ենք կապվել մեր հաճախորդների սպասարկման թիմի հետ:

Դուք կարող եք ձեռք բերել ամենաթարմ տարբերակը

go.cybex-online.com/pallas-g3-car-compatibility կայքից:

⚠ ԶԳՈՒՇԱՑՈՒՄ

Մեքենայի նստատեղը հարմար չէ օգտագործման համար երկկետանի կամ գոտկատեղի գոտիով: Եթե նստատեղը ամրացված է երկկետանի գոտիով, վթարը կարող է հանգեցնել երեխայի ծանր կամ նույնիսկ մահացու վնասվածքների:

100 սմ – 150 սմ հասակի միջակայքի միջև երեք կետով ամրացող ամրագոտիով օգտագործման համար հնարավոր է օգտագործել առանց ISOFIX-ի և վերին ամրացման: Այս դեպքում մեքենայի նստատեղը միշտ պետք է ամրացված լինի երեք կետով ամրացող ամրագոտիով, նույնիսկ եթե նստատեղում երեխա չկա:

Բացառիկ դեպքերում մեքենայի մանկական նստատեղը կարող է օգտագործվել նաև առջևի ուղևորի նստատեղի վրա: Միշտ հետևեք տրանսպորտային միջոց արտադրողի խորհուրդներին:

🔗 135 սմ-ից բարձր հասակ ունեցող երեխայի դեպքում մեքենայի մանկական նստատեղի և Ձեր տրանսպորտային միջոցի համատեղելիությունը կարող է նվազել:

ՏԵՂԱԴՐՈՒՄ ՏՐԱՆՍՊՈՐՏԱՅԻՆ ՄԻՋՈՑԻ ՄԵՉ

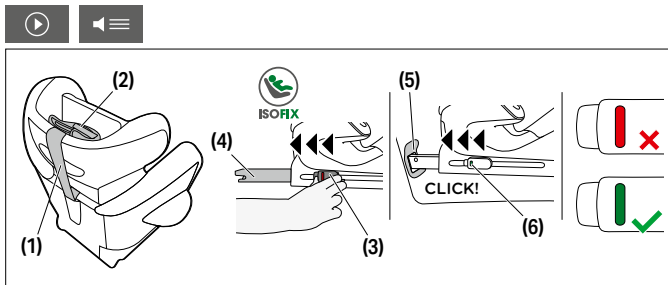

- Միշտ համոզվեք, որ...
 - տրանսպորտային միջոցում թիկնակները կողպված են ուղիղ դիրքում:
 - մեքենայի մանկական նստատեղն առջևի ուղևորի նստատեղի վրա տեղադրելու ժամանակ հարմարեցրեք մեքենայի նստատեղը հնարավորինս հետ՝ առանց գոտու ուղղորդիչներին դիպչելու:
 - Անջատեք վերին ամրագոտին **(1)** վերին ամրագոտու ամրացման դիրքից **(2)**:
 - Տեղադրելուց առաջ համոզվեք, որ մեքենայի մանկական նստատեղը նստելու դիրքում է:
 - Արձակեք ISOFIX արձակման կոճակները **(3)**՝ երկարացնելու ISOFIX կողպող փականները **(4)**:
- 💡 ISOFIX-Արձակման կոճակները կարող են արձակվել առանձին՝ թույլ տալով ISOFIX-կողպող փականներին կարգավորվել ինքնուրույն:
- Դուրս սեղմեք ISOFIX կողպող փականները **(4)** իրենց տեղից առավելագույն չափով:
 - Տեղադրեք մեքենայի մանկական նստատեղը ավտոմեքենայի համապատասխան նստատեղի վրա:

① **ՆՇՈՒՄ** Ձգայուն նյութից պատրաստված որոշ մեքենաների նստատեղերի վրա մեքենայի մանկական նստատեղերի օգտագործումը կարող է թողնել նշաններ և/կամ առաջացնել գունազրկում: Սա կանխելու նպատակով կարող եք օգտագործել ծածկոց, սրբիչ կամ նմանատիպ այլի որ մեքենայի մանկական նստատեղի տակ, որպեսզի պաշտպանեք մեքենայի նստատեղը:

7. Սեղմեք կողպող փականները **(4)** ISOFIX ամրացման կետերի մեջ**(5)** մինչև դրանք կողպվեն լսելի «ՉԽԿՈՑՈՎ»: Երկու ISOFIX անվտանգության ցուցիչները **(6)** կփոխեն գույնը կարմիրից կանաչ:
8. Համոզվեք, որ նստատեղը ապահով է՝ փորձելով այն դուրս քաշել ISOFIX ամրացման կետերից **(5)**.
9. Չրեք մեքենայի մանկական նստատեղը դեպի տրանսպորտային միջոցի նստատեղի թիկնակը մինչև այն ամբողջովին հավասարվի թիկնակի հետ:

💡 Մեքենայի մանկական նստատեղը մի կողմից մյուսը շարժելով հնարավոր է ամրացնել այն տրանսպորտային միջոցի թիկնակի դեմ:

💡 Եթե մեքենայի գլխակալը խանգարում է, ապա քաշեք այն հնարավորինս դեպի վեր կամ հանեք այն ամբողջությամբ (բացառությամբ դեպի հետ ուղղությամբ մեքենայի նստատեղերի դեպքում):

10. Անցկացրեք վերին ամրագոտին **(1)** ուղիղ ավտոմեքենայի նստատեղի վրայով և ամրացրեք այն՝ օգտագործելով ձեր մեքենայի ամրացման կետի վրա գտնվող կցամասը:

💡 Անհրաժեշտության դեպքում վերին ամրագոտին կարող է երկարացվել՝ սեղմելով վերին ամրագոտու կարգավորման կոճակը:

11. Ձքեք վերին ամրագոտին **(1)** մինչև վերին ամրագոտու անվտանգության ցուցիչը **(7)** դառնա կանաչ:

- 💡 Անցկացրեք վերին ամրագոտին ավտոմեքենայի գլխակալի հետևով: Երբեք մի անցկացրեք վերին ամրագոտին ավտոմեքենայի գլխակալի վրայով:

ՏՐԱՆՍՊՈՐՏԱՅԻՆ ՄԻՋՈՑԻՑ ՀԱՆՈՒՄԸ

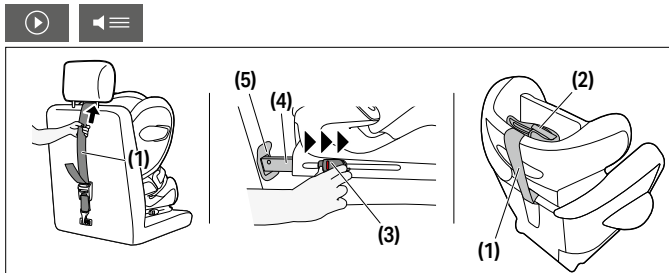

Կատարեք տեղադրման քայլերը հակառակ հերթականությամբ:

1. Թուլացրեք վերին ամրագոտին **(1)**:
2. Ապակողպեք ISOFIX կողպող փականները **(4)**՝ երկու կողմերից սեղմելով ISOFIX արծակման կոճակները **(3)** և միաժամանակ քաշելով դրանք հետ:
3. Շեռու քաշեք նստատեղը ISOFIX ամրացման կետերից **(5)**:
4. Հանեք մանկական նստատեղը և սեղմեք ISOFIX կողպող փականները **(4)** լրիվությամբ հետ տեղափոխման դիրքի:
5. Միացրեք վերին ամրագոտին **(1)** ամրացման դիրքին **(2)**:

ԳԼԽԱԿԱԼԻ ԿԱՐԳԱՎՈՐՈՒՄԸ

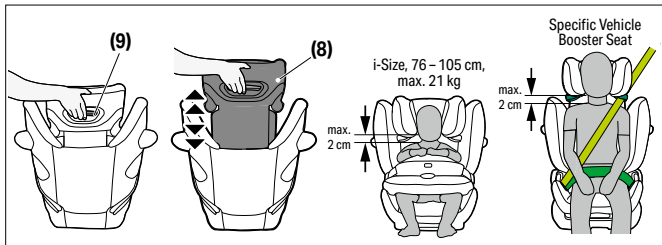

Կարգավորվող գլխակալը **(8)** կարող է կարգավորվել գլխակալի բարձրության կարգավորիչով **(9)** գլխակալի հետևում **(8)**:
Կարգավորեք գլխակալը այնպես, որ առավելագույնը 2 սմ մնա երեխայի ուսի և գլխակալի միջև:

💡 Գլխակալի բարձրությունը կարող է նաև կարգավորվել երբ մանկական նստատեղը տեղադրված է ավտոմեքենայի մեջ:

ՏԵՂԱԴՐՄԱՆ ՃԻՇՏ ԵՂԱՆԱԿ

	76 սմ – 105 սմ, առավելագույնը 21 կգ	100 սմ – 150 սմ
Տեղադրման եղանակ	անվտանգության սեղանիկով	առանց անվտանգության սեղանիկի
Տեղադրում		



ԵՐԵԽԱՅԻ ԱՄՐԱԿԱՊՈՒՄ ԱՆՎՏԱՆԳՈՒԹՅԱՆ ՍԵՂԱՆԻԿՈՎ՝

76 ՍՄ – 105 ՍՄ (ԱՌԱՎԵԼԱԳՈՒՅՆԸ 21 ԿԳ)

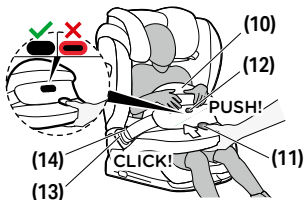

1. Անջատե՛ք պաշտպանական վահանը **(10)**՝ սեղմելով հարմարեցման կոճակը **(11)** և միաժամանակ առա՛ջ քաշեք պաշտպանական վահանը:
2. Արձակեք պաշտպանիչ վահանի **(10)** գոտու ճարմանդը **(13)**՝ սեղմելով մեքենայի նստատեղի արձակման կարմիր կոճակը և տեղադրեք պաշտպանիչ վահանը մեքենայի նստատեղի կողքին:
3. Ձեր երեխային դրեք մեքենայի նստատեղում:

💡 **Համոզվեք, որ գլխակալը ճիշտ է կարգավորված:**

4. Նորից հետ տեղադրեք պաշտպանիչ վահանը **(10)** և պաշտպանիչ վահանի գոտու լեզվակը **(14)** ամրակցեք մեքենայի նստատեղի համապատասխան գոտու ճարմանդին **(13)**: Համոզվեք, որ ճարմանդը կողպվում է լսելի «ՉԽԿՈՏՈՎ»: Երբեք չպետք է ոլորել գոտիները:
5. Ձգեք պաշտպանիչ վահանը **(10)**՝ ստուգելու համար, թե արդյոք գոտու ճարմանդը **(13)** ճիշտ է ամրակցվել տեղում:
6. Սեղմեք ճշգրտման կոճակը **(11)** և սեղմեք ազդեցության վահանը **(10)** դեպի երեխան: Ազդեցողության վահանը **(10)** մի փոքր շարժեք՝ այն թեքելով հետ և առաջ՝ օպտիմալ տեղադրման և դիրքի հասնելու համար: Ազդեցողության վահանը

(10) պետք է սերտորեն տեղավորվի երեխայի մարմնի և կրնքի վրա: Կարգավորման կոճակը **(11)** բաց թողնելուց հետո կողպման ցուցիչը **(12)** պետք է ամբողջությամբ միացված լինի:

💡 Եթե կողպման ցուցիչը կարմիր է ցույց տալիս, ազդեցության վահանը պատշաճ կերպով ամրացված չէ: Մեղմորեն սեղմեք հակահարվածային պաշտպանության վրա, մինչև որ կողպման ցուցիչը ներգրավվի:

💡 Երեխային ամեն անգամ ամրացնելիս ստուգեք, որ պաշտպանիչ վահանը ճիշտ դիրքում տեղադրվի:

ԱՆՑՈՒՄ ԱՆՎՏԱՆԳՈՒԹՅԱՆ ՍԵՂԱՆԻԿԻՑ (76 ՍՄ - 105 ՍՄ) ՏՐԱՆՍՊՈՐՏԱՅԻՆ ՄԻՋՈՑԻ ԱՄՐԱԳՈՏՈՒՄ (100 ՍՄ - 150 ՍՄ)

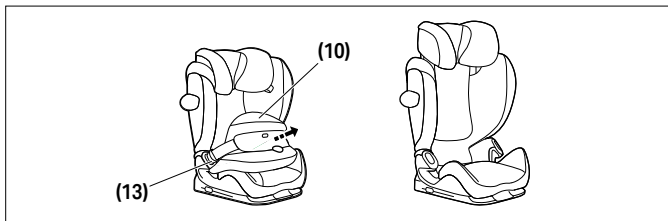

Հեռացրեք անվտանգության սեղանիկը **(10)**, երբ ձեր երեխայի հասակն անցնի 105 սմ-ից կամ նա կշռի ավելի, քան 21 կգ:

Բացեք անվտանգության սեղանիկի երկու ամրակները **(13)** և հեռացրեք անվտանգության սեղանիկը **(10)**:

💡 Նկատի ունեցեք, որ առանց անվտանգության սեղանիկի նստատեղ օգտագործելը չի թույլատրվում նախքան ձեր երեխան հասնի ≥ 100 սմ հասակի:

💡 Անվտանգության սեղանիկը պահեք անվտանգ և ապահով տեղում:

ԵՐԵՒԱՅԻ ԱՄՐԱԿԱՊՈՒՄ ԱՌԱՆՑ ԱՆՎՏԱՆԳՈՒԹՅԱՆ ՍԵՂԱՆԻԿԻ՝ 100 ՍՄ - 150 ՍՄ

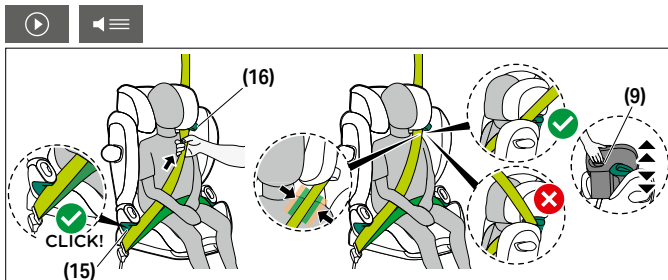

1. Պտտեք մեքենայի անվտանգության գոտին ձեր երեխայի շուրջը և տեղադրեք ամրագրումը լեզվակը դրա համար նախատեսված ճարմանդում: Այն պետք է կողպվի լսելի «ՉԽԿՈՑ»-ով:
2. Տեղադրեք գոտկատեղի ամրագրություն մեքենայի մանկական նստատեղի կանաչ գոտկատեղի ամրագրում ուղղորդիչի մեջ **(15)**:
3. Ամուր կապեք կոնքի ամրագրություն:
4. Գոտու ամրակի կողքին մեքենայի նստատեղի կողքից ուսագոտին և գոտկատեղի գոտին պետք է միասին տեղադրվեն գոտկատեղի գոտու ուղղորդիչի մեջ **(15)**:
5. Անցկացրեք ուսագոտին կանաչ ուսագոտու ուղղորդիչի միջով **(16)** մինչև այն լինի ամրագրում ուղղորդիչի մեջ:
6. Ամուր կապեք ուսերի ամրագրություն:
7. Համոզվեք, որ ուսագոտին անցնում է ձեր երեխայի անրակի վրայով և չի դիպչում ձեր երեխայի պարանոցին: Անհրաժեշտության դեպքում կարգավորեք գլխակալի բարձրությունը **(8)** գոտու դիրքը փոխելու համար:

ՇԵՆՄԱՆ ԴԻՐՔԻ ԿԱՐԳԱՎՈՐՈՒՄԸ

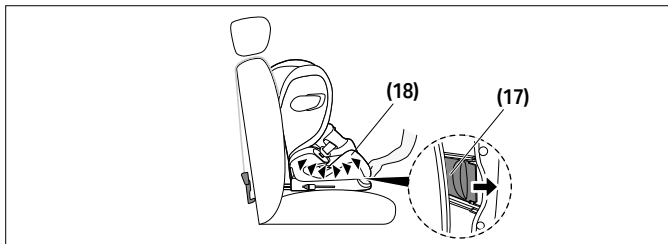

1. Մանկական նստատեղը պառկած դիրքի բերելու համար սեղմեք դիրքի կարգավորման կոճակը (17) բուստերի առջևի հատվածի ստորին մասում (18):
2. Նստատեղը պառկած դիրքից նստած դիրքի հետ բերելու համար կրկին սեղմեք դիրքի կարգավորման կոճակը (17) և թեքեք նստատեղը դեպի առաջ թեթևակի սեղմելով բուստերին (18):

ԿՈՂԱՅԻՆ ՀԱՐՎԱԾՆԵՐԻՑ ԳԾԱՅԻՆ ՊԱՇՏՊԱՆՈՒԹՅՈՒՆ (ԿԳՊ)

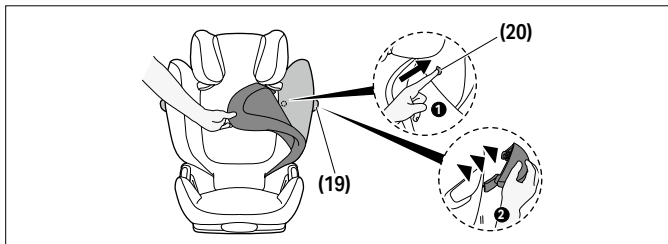

Եթե կողային հարվածից գծային պաշտպանությունը **(19)** խանգարում է ավտոմեքենայի դռանը կամ ազդում է ուղևորի նստատեղի տարածքի վրա, այն հնարավոր է անջատել: Դրա համար սեղմեք կողային հարվածներից պաշտպանության արձակման կոճակը **(20)**: Այս կոճակին հասնելու համար պետք է հեռացնել գլխակալի կափարիչը: ԿԳՊ-ն ետ տեղադրելու համար **(19)** նստատեղի վրա կատարեք հանելու հրահանգները հակառակ կարգով:

ՇԵՏ ԹԵՔՎՈՂ ԳԼԽԱԿԱԼ

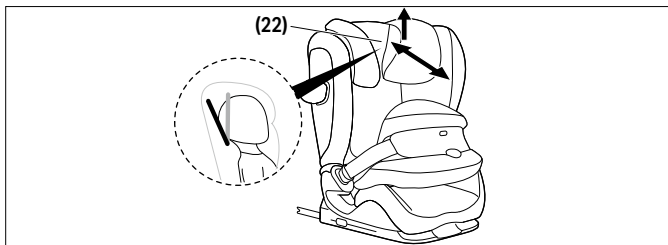

Շետ թեքվող գլխակալն **(22)** օգնում է կանխել երեխայի գլխի վտանգավոր առաջ կախ ընկնելը քնած ժամանակ: Այն կարող է դրվել երեք դիրքերից մեկի վրա:

Սեղմեք հետ թեքվող գլխակալը **(22)** դեպի առաջ մինչև հասնեք ցանկալի դիրքի:

💡 Երեխայի գլուխը միշտ պետք է հպվի Շետ թեքվող գլխակալին:



ՆՍՏԱՏԵՂԻ ՊԱՏՅԱՆԸ ՀԱՆԵԼԸ և ՆՈՐԻՑ ԱՄՐԱՑՆԵԼԸ



⚠ ԶԳՈՒՇԱՑՈՒՄ

Մեքենայի նստատեղը երբեք չպետք է օգտագործվի առանց նստատեղի պատյանի: Համոզվեք, որ օգտագործվում է միայն օրիգինալ CYBEX նստատեղի պատյան, քանի որ պատյանը հանդիսանում է պասիվ անվտանգության ապահովման գլխավոր տարր: Դուք կարող եք ստանալ պահեստային ծածկոցներ ձեր մանրածախ վաճառողից:

Մեքենայի մանկական նստատեղի պատյանը բաղկացած է հինգ մասից (գլխակալ (x2), թիկնակ, նստատեղ բուստեր և անվտանգության սեղանիկ): Սրանք մի քանի տեղերում պահվում են մամլիչ գամասեղներով, թավշյա և առածգական ժապավեններով: Բոլոր կցորդները ազատվելուց հետո պատյանի առանձին մասերը կարող են հանվել:

Պատյանը կրկին ամրացնելու համար հետևեք հանելու ցուցումներին հակառակ հերթականությամբ:

ՄԱՔՐՈՒՄ



Դուք կարող եք մաքրել պլաստիկ մասերը մեղմ լվացող միջոցով և տաք ջրով:

⚠ ԶԳՈՒՇԱՑՈՒՄ

Ծածկը ավտոմեքենայի նստատեղի անվտանգության դիզայնի անբաժանելի մասն է: Հետևաբար, ավտոմեքենայի նստատեղը երբեք չպետք է օգտագործվի առանց ծածկի կամ այլ ավտոմեքենայի նստատեղի ծածկով:



❶ **ՆՇՈՒՄ** Պատյանը պետք է լվանալ միայն 30°Ց ջերմաստիճանով՝ նուրբ հագուստի լվացման ծրագրով, հակառակ դեպքում պատյանի գործվածքը կարող է գունազրկվել: Խնդրում ենք լվանալ պատյանն առանձին և չչորացնել այն չորացման սարքում կամ արևի ուղիղ ճառագայթների ներքո:

❷ **ՆՇՈՒՄ** Խնդրում ենք ոչ մի դեպքում չօգտագործել քիմիական լվացող միջոցներ կամ սպիտակեցնող նյութեր:

ԱՊՐԱՆՔԻ ԽՆԱՄՔ



Որպեսզի ձեր մեքենայի նստատեղը ապահովի առավելագույն պաշտպանություն, անհրաժեշտ է հետևել հետևյալ կետերին.

- Մեքենայի նստատեղի բոլոր հիմնական բաղադրիչները պետք է պարբերաբար ստուգվեն վնասվածքների համար: Մեխանիկական մասերը պետք է աշխատեն առանց խնդիրների:
- Համոզվեք, որ մեքենայի նստատեղը չի խցանվել կոշտ մասերի միջև, ինչպիսիք են մեքենայի դուռը, նստատեղի ռեյսերը և այլն, ինչը կարող է վնասել այն:
- Եթե, օրինակ, մեքենայի նստատեղը ընկնի, այն պետք է փորձարկվի արտադրողի կողմից, նախքան կրկին օգտագործելը:

ԱՊՐԱՆՔԻ ԿՅԱՆՔԻ ՏԵՎՈՂՈՒԹՅՈՒՆ



Այս մեքենայի նստատեղը նախագծված է, որպեսզի կարողանա կատարելիոր նախատեսված գործառույթները սովորական օգտագործման դեպքում մինչև 11 տարվա արտադրանքի կյանքի տևողության համար: Պլաստիկի աստիճանական մաշվածությունը, օրինակ՝ արևի լույսի (UV) ազդեցության պատճառով, կարող է առաջացնել արտադրանքի հատկությունների փոքր վատթարացում: Քանի որ շատ բարձր

ջերմաստիճանի տատանումները և այլ անսպասելի սթրեսները սովորական են տրանսպորտային միջոցներում, անհրաժեշտ է հետևել հետևյալ կետերին.

- Եթե տրանսպորտային միջոցը երկար ժամանակ ուղղակիորեն ենթարկվում է ուժեղ արևի լույսի, մեքենայի նստատեղը պետք է հեռացվի տրանսպորտային միջոցից կամ ծածկվի թեթև կտորով:
- Պարբերաբար ստուգեք նստատեղի բոլոր պլաստիկ և մետաղական մասերը վնասվածքների կամ ձևի կամ գույնի փոփոխության համար: Եթե նկատում եք որևէ փոփոխություն մեքենայի նստատեղում, նստատեղը պետք է հեռացվի կամ ստուգվի և հնարավոր է փոխարինվի արտադրողի կողմից:
- Կտորի փոփոխությունները, հատկապես գունաթափումը, նորմալ են, երբ օգտագործվում են տրանսպորտային միջոցում և չեն խանգարում նստատեղի գործառույթին:

ԹԱՓՈՆՆԵՐԻ ԿԱՆՈՆԱԳՐՈՒԹՅՈՒՆՆԵՐ



Շրջակա միջավայրը պաշտպանելու համար մենք խնդրում ենք օգտվողին առանձնացնել և հեռացնել թափոնները, որոնք առաջանում են մեքենայի նստատեղի կյանքի սկզբում (փաթեթավորում) և վերջում (արտադրանքի մասեր): Թափոնների հեռացումը կազմակերպվում է տարբեր կերպ՝ կախված տեղական իշխանություններից: Համոզվելու համար, որ մեքենայի նստատեղը հեռացվում է կանոնակարգերին համապատասխան, դիմեք ձեր տարածքի թափոնների հեռացման գործակալությանը կամ տեղական իշխանությանը: Միշտ հետևեք ձեր երկրի թափոնների հեռացման կանոնակարգերին:

▲ ԶԳՈՒՇԱՑՈՒՄ

Խեղդվելու վտանգ!

Պահեք պլաստիկ փաթեթավորման նյութը ձեր երեխայի հասանելիությունից դուրս:



ԱՐՏԱԴՐՈՂԻ ԵՐԱՇԽԻՔԸ



CYBEX GmbH (Riedingerstr. 18, 95448 Բայրոյթ, Գերմանիա) ընկերությունը տրամադրում է 3 տարվա երաշխիք այս արտադրանքի համար: Երաշխիքը գործում է այն երկրում, որտեղ ապրանքը վաճառողն ի սկզբանե վաճառել է հաճախորդին: Երաշխիքի բովանդակությունը և երաշխիքի հաստատման համար անհրաժեշտ բոլոր կարևոր տեղեկությունները կարող եք գտնել մեր գլխավոր էջում՝ go.cybex-online.com/manufacturing-warranty-car-seats: Եթե արտադրանքի նկարագրության մեջ առկա է երաշխիքը, ապա թերությունների համար մեր նկատմամբ ձեր օրինական իրավունքները մնում են ուժի մեջ:



视觉语言



警告

信号词表示可能存在的危险情况, 如果不避免, 可能导致死亡或严重伤害。



注意

信号词表示可能存在的危险情况, 如果不避免, 可能导致产品或其他财产的损坏。



使用汽车座椅的提示和特殊功能。



教程视频



正确



文本转语音



错误



返回目录



听觉信号



目录

证明	795
安全	795
产品零件	799
车辆中的正确位置	800
车内安装	801
从车辆上拆卸	802
调节头枕	803
正确的安装模式	803
在使用防碰撞装置的情况下缚紧儿童： 76 厘米 - 105 厘米 (体重最大 21 千克)	804
从防碰撞装置(76 厘米 - 105 厘米) 切换到车辆安全带(100 厘米 - 150 厘米)	805
在不使用防碰撞装置的情况下缚紧儿童： 100 厘米 - 150 厘米	806
调节倾斜位置	807
线性侧面碰撞保护装置 (L.S.P.)	807
倾斜式头枕	808
拆卸和重新安装座椅罩子	808
W清洁	809
产品护理	809
产品寿命	809
处置规定	810
制造商保修	810



证明

UN R129/04

CYBEX Pallas G3(带防碰撞装置): 76 厘米 – 105 厘米, > 15 个月, 体重最大 21 千克

CYBEX Pallas G3(带自动三点式安全带): 100 厘米 – 150 厘米
年龄: > 15 个月大, 直到约 12 岁

感谢您在选择车内婴儿座椅时决定使用 **Pallas G3**。

安全



重要 的 在将车内婴儿座椅安装到车辆中之前, 请仔细阅读本用户指南, 并将其存放在手边以备将来参考。

⚠ 警告

如果您不遵循制造商的说明, 可能会导致死亡或严重伤害。为了使您的孩子得到适当的保护, 请务必按照本用户指南中的说明使用车内婴儿座椅。

⚠ 警告

如果使用未经授权修改的汽车座椅, 可能会导致死亡或严重伤害。未经类型批准机构的批准, 不得以任何方式对车内婴儿座椅进行修改或添加。



重要信息

- 该汽车座椅根据联合国R129/04授权。
- 在儿童年龄超过 15 个月大以及其身高达到 76 厘米之前，请勿使用。
- 这种车内婴儿座椅只能安装在根据汽车手册允许使用儿童保护系统的车辆座椅上。
- 仅适用于配有自动三点式安全带的车辆座椅，而且符合联合国第 16 号法规或类似标准。
- 请勿使用除本手册中所述且在儿童保护装置上标记的接触点以外的任何承重接触点。
- 此车内婴儿座椅靠背的整个表面必须与车辆座椅靠背接触。
- 肩带必须向上，且向后倾斜。它决不能向前跑到车辆的上安全带点。
- 车辆安全带扣不得穿过座椅的扶手。如果安全带鞭过长，则车内婴儿座椅不适合在车辆中的该位置使用。
- 三点式安全带只能通过指定的路线。本手册详细介绍了安全带的路线，并在车内婴儿座椅上用绿色标记。
- 腰带必须尽可能低地穿过儿童的腹股沟，以便在发生事故时发挥最佳效果。
- 每次使用前，确保防碰撞装置或自动三点式车辆安全带得到正确调节，并与儿童身体紧密贴合。切勿使安全带扭在一起！
- 所有带子都必须拉紧，不得扭曲！
- 只有经过优化调整的头枕才能为您的孩子提供最大程度的保护和舒适，同时确保可以顺畅地安装肩带。
- 在 76 厘米–100 厘米高度范围内使用时，必须使用防碰撞装置。
- 关闭车门或调整后座时，务必确保车内婴儿座椅不被卡住。
- 车内婴儿座椅也已经过测试并批准在没有线性侧面碰撞保护装置的情况下使用。
- 请勿使用此车内婴儿座椅超过 11 年。此车内婴儿座椅在其产品使用寿命期间会受到高应力的影响，这会导致材料质量随着使用年限的增加而发生变化。

- 请勿尝试拆卸不打算拆卸的部件，修改或添加任何部件到座椅上。我们强烈建议不要拆卸固定部件，如冲击护盾。如果使用非原装部件或配件，保修将失效。
- 请勿尝试通过家庭垃圾自行处理汽车座椅。请按照本用户指南中的处理说明进行操作。

安全指示

⚠ 警告

未固定的汽车座椅存在受伤风险

在紧急刹车或事故发生时，未固定的汽车座椅可能会导致您的孩子受伤。

- 在用防碰撞装置(76 厘米 – 105 厘米, > 15 个月, 体重最大 21 千克)缚紧儿童
- 时, 仅连接 ISOFIX 锁定臂是不够的: 另外, 还必须连接顶部系带。
- 顶部系带只能系在标记的连接点上。
- 车内婴儿座椅必须始终正确固定在车内, 即使不使用。

⚠ 警告

未固定的物体存在受伤风险

在紧急刹车或事故发生时，未固定的物体可能会导致您的孩子或其他乘客受伤。

- 必须始终牢牢地固定好车内的行李或任何其他物品。否则，它们可能会被抛到车内，造成致命伤害。

⚠ 警告

极端温度带来的生命危险

如果儿童长时间暴露在极端温度下，可能会有受伤甚至死亡的风险。

- 切勿把您的孩子留在车内无人看管。

⚠ 警告

热部件导致的烧伤风险

儿童保护系统的部件在阳光下会发热，可能会灼伤儿童的皮肤。

- 不要让您的孩子和车内婴儿座椅受到阳光直射。



⚠ 警告**损坏的汽车座椅存在受伤风险**

事故可能会对车内婴儿座椅造成肉眼无法识别的损坏。

- 发生事故后请更换儿童座椅。如有疑问，请咨询您的经销商或制造商。



产品零件

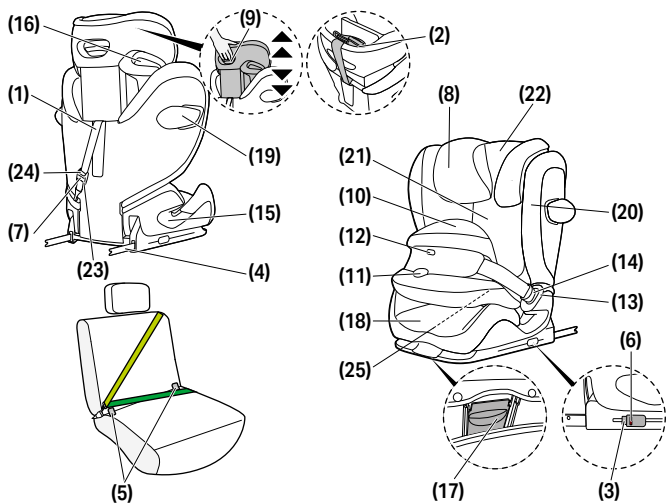

- | | | |
|--------------------------------|--------------------------------|---------------|
| (1) 顶部系带 | (12) 锁定指示器 | (21) 靠背 |
| (2) 顶部系带停止位置 | (13) 带扣 | (22) 倾斜式头枕 |
| (3) ISOFIX 释放按钮 | (14) 扣舌 | (23) 顶部系带调节器 |
| (4) ISOFIX 锁定臂 | (15) 腰带导槽
(100 厘米 - 150 厘米) | (24) 顶部系带调节按钮 |
| (5) ISOFIX 固定点 | (16) 肩带导槽
(100 厘米 - 150 厘米) | (25) 用户指南储存盒 |
| (6) ISOFIX 安全指示灯 | (17) 位置调节按钮 | |
| (7) 顶部系带安全指示
灯 | (18) 加高器 | |
| (8) 可调节头枕 | (19) 线性侧面碰撞保护
装置 (L.S.P.) | |
| (9) 头枕高度调节器 | (20) 侧面碰撞保护装置
释放按钮 | |
| (10) 防碰撞装置
(76 厘米 - 105 厘米) | | |
| (11) 调整按钮 | | |

车辆中的正确位置

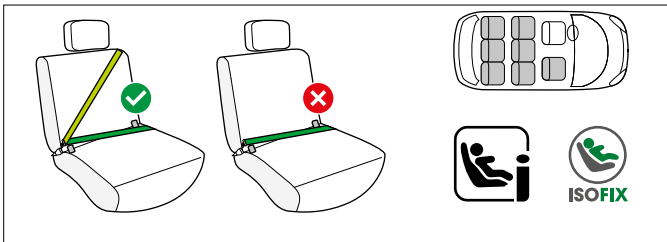

76 厘米 - 105 厘米; > 15 个月, 带防碰撞装置

这是一款 i 号增强型儿童保护系统。根据联合国 R129/04 号法规, 它已被批准用于 i 号兼容型车辆座椅位置, 如汽车制造商在其车辆用户指南中所述。

如果车辆座椅标有此标志, 则通常适用于所有 i-Size 儿童座椅。

然而, 由于可能会出现一些障碍, 我们建议检查我们的汽车兼容性列表。

如果您的车辆没有 i 号座椅位置, 请检查车辆类型列表。

您可以从 go.cybex-online.com/pallas-g3-car-compatibility 上获取最新版车辆类型列表。

100 厘米 - 150 厘米; 带自动三点式安全带

汽车座椅通常可以安装在任何配备自动三点式安全带的车辆座椅上。

然而, 由于可能会出现一些障碍, 我们建议检查我们的汽车兼容性列表。

如果您的车辆不在列表中, 请联系客户服务团队。

您可以从 go.cybex-online.com/pallas-g3-car-compatibility 上获取

最新版车辆类型列表。

⚠ 警告

汽车座椅不适合使用两点式或腰带。如果座椅使用两点式安全带固定, 事故可能会导致儿童严重甚至致命的伤害。



若与高度范围为 100 厘米-150 厘米的三点式安全带一起使用，则可以不使用 ISOFIX 和顶部系带。在这种情况下，即使车内婴儿座椅上没有儿童，也必须始终用 三点式安全带固定好。

在特殊情况下，该车内婴儿座椅也可在 前排乘客座椅上使用。始终遵守 车辆制造商的建议。

💡 儿童身高超过 135 厘米，该车内婴儿座椅与您的车辆之间的 兼容性 可能会降低。

车内安装

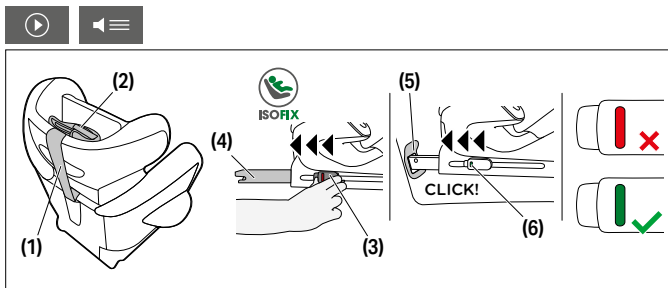

1. 始终确保…

- 将车辆中的椅背锁定在垂直位置。
- 在前排乘客座椅上安装车内婴儿座椅时，应将车辆座椅尽可能向后调节，且 不影响安全带的布置。

2. 从顶部系带停止位置 **(2)** 上断开顶部系带 **(1)**。

3. 安装前，确保车内婴儿座椅在座位中。

4. 松开 ISOFIX 释放按钮 **(3)**，以伸出 ISOFIX 锁定臂 **(4)**。

💡 ISOFIX 释放按钮都可以独立释放，从而可以独立调整 ISOFIX 锁定臂。

5. 将 ISOFIX 锁定臂 **(4)** 从底座中推到最远的位置。

6. 将车内婴儿座椅安放在车内合适的座位上。

① **注意** 在某些由敏感材料制成的车辆座椅上,使用车内婴儿座椅可能会留下痕迹和/或导致变色。为了防止这种情况,您可以在车内婴儿座椅下面放一条毯子、毛巾或类似的东西来保护车辆座椅。

7. 将 ISOFIX 锁定臂 **(4)** 推入 ISOFIX 固定点 **(5)**, 直到听到“咔嗒”一声锁定到位。两个 ISOFIX 安全指示灯 **(6)** 将从红色切换到绿色。
8. 努力将车内婴儿座椅从 ISOFIX 固定点 **(5)** 拉出, 以确保其安放牢固。
9. 将车内婴儿座椅推向车辆座椅的靠背, 直至其与靠背完全对齐。

💡 将车内婴儿座椅从一侧移动到另一侧也会使其紧靠车辆座椅靠背。

💡 如果车辆座椅的头枕挡在路上, 则将其向上拉至最大程度, 或将其完全拆下(后向车辆座椅除外)。

10. 将顶部系带 **(1)** 直接穿过车辆座椅, 并在您的车辆固定点上使用弹簧扣钩将其固定。

💡 如果需要, 可通过按下顶部系带调节按钮来延长顶部系带的皮带。

11. 系紧顶部系带 **(1)**, 直到顶部系带安全指示灯 **(7)** 变为绿色。

💡 将顶部系带穿过汽车头枕下方。切勿将顶部系带穿过汽车头枕上方。

从车辆上拆卸

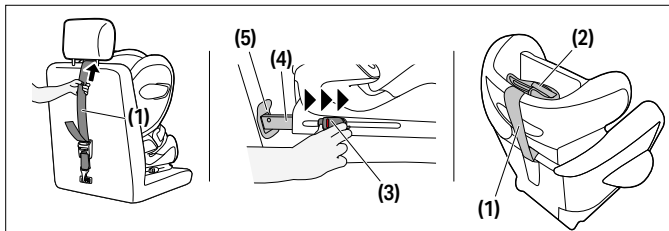

请按与执行安装步骤时相反的顺序执行拆卸操作。

1. 松开顶部系带 **(1)**。

- 通过按下 ISOFIX 释放按钮 (3) 并同时向后拉, 解锁两侧的 ISOFIX 锁定臂 (4)。
- 将车内婴儿座椅拉离 ISOFIX 固定点 (5)。
- 拆下车内婴儿座椅并将 ISOFIX 锁定臂 (4) 完全推回运输位置。
- 将顶部系带 (1) 连接到停止位置 (2)。

调节头枕

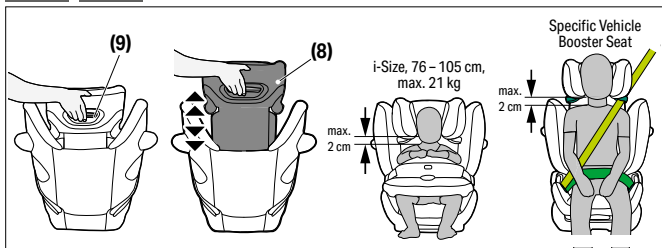

可调节头枕 (8) 可通过头枕 (8) 背面的头枕高度调节器 (9) 进行调节。调节头枕, 使儿童肩部和头枕之间最多保留 2 厘米。

💡 当座椅安装在车内时, 头枕的高度仍然可以调节。

正确的安装模式

	76 厘米-105 厘米, 体重最大 21 千克	100 厘米-150 厘米
安装模式	带防碰撞装置	不带防碰撞装置
安装		

在使用防碰撞装置的情况下缚紧儿童： 76 厘米 – 105 厘米 (体重最大 21 千克)

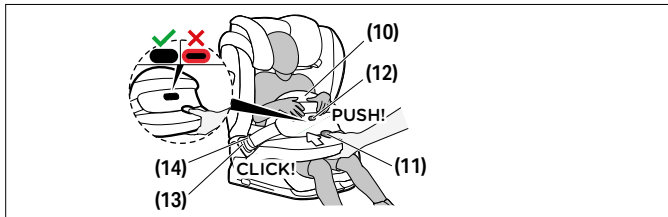

1. 按下调整按钮 **(11)** 同时向前拉防撞板 **(10)**, 释放防撞板 **(10)**。
2. 按下车内婴儿座椅的红色释放按钮, 松开防碰撞装置 **(10)** 的安全带扣 **(13)**, 并将防碰撞装置放在车内婴儿座椅旁边。
3. 把您的孩子放到车内婴儿座椅上。

💡 确保头枕调整正确。

4. 将防碰撞装置 **(10)** 放回原位, 并将防碰撞装置的安全带舌片 **(14)** 插入车内婴儿座椅的相应安全带扣 **(13)** 中。请确保安全带扣锁定到位, 并听到“咔嗒”声。安全带绝对不能扭在一起!
5. 拉动防碰撞装置 **(10)**, 检查安全带扣 **(13)** 是否正确锁定到位。
6. 按下调整按钮 **(11)** 并将防撞板 **(10)** 朝儿童方向推。将防碰撞装置 **(10)** 前后倾斜移动一点, 以获得最佳配适和位置。防撞板 **(10)** 必须紧贴儿童的身体以及胯部。释放调整按钮 **(11)** 之后, 锁定指示器 **(12)** 应当完全锁定。

💡 如果锁定指示器显示红色, 说明防碰撞装置未正确固定。轻轻按压防碰撞装置, 直到锁定指示器啮合。

💡 每次系紧孩子时, 请检查防碰撞装置是否正确安装。



从防碰撞装置(76 厘米 - 105 厘米) 切换到车辆安全带(100 厘米 - 150 厘米)

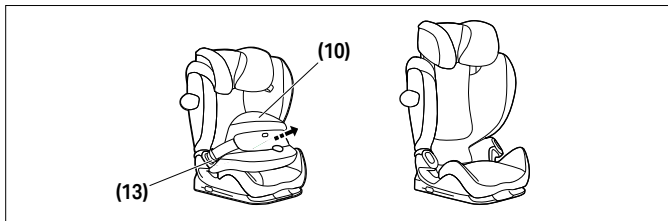

当您的孩子身高超过 105 厘米或体重超过 21 千克时，立即拆下防碰撞装置 (10)。

打开防碰撞装置 (13) 的两个卡扣，然后拆下防碰撞装置 (10)。

💡 请注意，在您的孩子达到 100 厘米的身高之前，不允许使用没有防碰撞装置的座椅。

💡 将防碰撞装置放在安全可靠的地方。



在不使用防碰撞装置的情况下缚紧儿童： 100 厘米 - 150 厘米

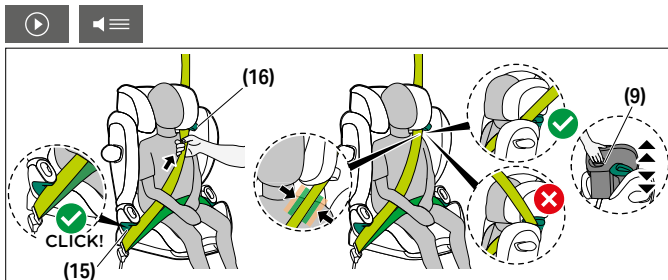

1. 将车辆安全带绕过您的孩子，并将安全带舌片插入安全带扣中。必须听到“咔嗒”声将其锁定到位。
2. 将安全腰带放在车内婴儿座椅的绿色腰带导槽 (15) 中。
3. 拉紧膝部安全带。
4. 在车内婴儿座椅靠近安全带扣的一侧，肩带和腰带必须一起插入腰带导槽 (15) 中。
5. 将肩带穿过绿色肩带导槽 (16) 直到它位于肩带导槽内。
6. 拉紧肩部安全带。
7. 确保肩带穿过儿童的锁骨，不要碰到儿童的脖子。如有必要，调节可调节头枕 (8) 的高度以改变安全带的位置。

调节倾斜位置

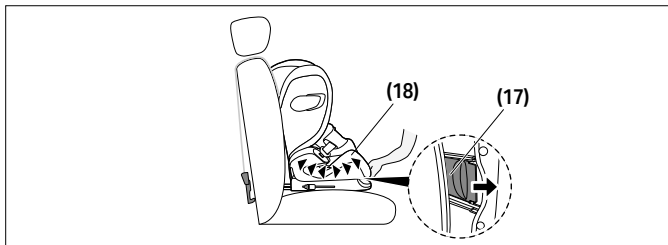

1. 要将座椅置于卧位, 请按下加高器 **(18)** 前部下方的位置调节按钮 **(17)**。
2. 要使座椅从躺位回到坐位, 再次按下位置调节按钮 **(17)**, 轻压加高器 **(18)** 以将座椅向上引导。

线性侧面碰撞保护装置 (L.S.P.)

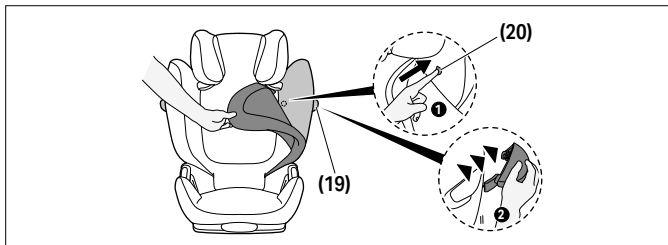

如果线性侧面碰撞保护装置**(19)**与车门发生冲突, 或者影响到乘客座椅上的剩余空间, 则可以将其拆下。为此, 按下侧面碰撞保护装置释放按钮**(20)**。要够到此按钮, 需要拆下靠背罩。要将 L.S.P. **(19)** 重新安装到座椅上, 请按照拆卸步骤的相反顺序执行操作。

倾斜式头枕

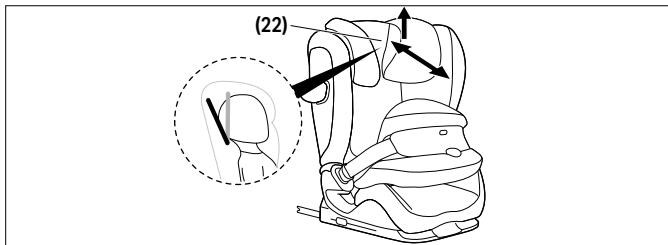

倾斜式头枕 **(22)** 有助于防止儿童的头部在睡眠中危险地向前倾斜。它可以设置到 3 个位置之一。向前推倾斜式头枕 **(22)**，直到达到所需位置。

💡 儿童的头部应始终与倾斜头枕接触。

拆卸和重新安装座椅罩子



⚠ 警告

如果没有装上婴儿座椅罩子，就不能使用车内婴儿座椅。确保仅使用原装CYBEX 婴儿座椅罩子，因为该罩子构成了抑制性能的一个重要组成部分。您可以在零售商处获得备用盖。

该车内婴儿座椅罩子由五个部分(头枕 (x2)、靠背、加高器和防碰撞装置)组成。这些部件通过按扣、魔术贴和松紧带固定在多个位置。一旦松开所有附件，即可拆下罩子的各个部分。

要重新将罩子安装回座椅上，请按照拆卸步骤的相反顺序执行操作。



W清洁



您可以用温和的洗涤剂 and 温水清洁塑料部件。

⚠ 警告

座椅套是汽车座椅安全设计的一个组成部分。因此，汽车座椅绝对不能在沒有座椅套或使用不同座椅套的情况下使用。

① **注意** 罩子只能在 30 °C 下用精细的洗涤程序洗涤，否则可能会导致罩子织物变色。请与其他衣物分开清洗，不要在烘干机或阳光直射下烘干！

① **注意** 请勿在任何情况下使用化学洗涤剂或漂白剂！

产品护理



为了确保您的汽车座椅提供最大的保护，必须遵守以下几点：

- 必须定期检查汽车座椅的所有主要部件是否有损坏。机械部件必须正常工作。
- 确保汽车座椅没有卡在硬物之间，例如车门、座椅导轨等，这些可能会损坏它。
- 如果例如汽车座椅掉落，必须由制造商进行测试后才能再次使用。

产品寿命



这款汽车座椅设计用于在正常使用情况下，能够在长达11年的产品寿命内完成其预定功能。塑料的逐渐磨损，例如由于暴露在阳光(紫外线)下，可能会导致产品性能的轻微下降。由于车辆中常见的非常高的温度波动和其他不可预见的压力，有必要遵守以下几点：

- 如果车辆长时间直接暴露在强烈的阳光下，必须将汽车座椅从车辆中移除或用轻布覆盖。



- 定期检查座椅的所有塑料和金属部件是否有损坏或形状或颜色的变化。如果您注意到汽车座椅有任何变化，必须将座椅处理掉或由制造商检查并可能更换。
- 面料的变化，特别是褪色，在车辆中使用时是正常的，并且不会影响座椅的功能。

处置规定



为了保护环境，我们要求用户将汽车座椅寿命开始(包装)和结束(产品部件)时产生的废物分开处理。

废物清除根据当地政府的規定有所不同。为了确保汽车座椅的处理符合规定，请联系您所在地区的废物清除机构或当地政府。始终遵守您所在国家的废物处理规定。

警告

警告 窒息危险！

请将塑料包装材料放在儿童接触不到的地方。

制造商保修



CYBEX GmbH (Riedingerstr. 18, 95448 Bayreuth, Germany) 为您提供3年保修。保修在零售商最初向客户出售该产品的国家/地区有效。我们的主页(go.cybex-online.com/manufacture-warranty-car-seats)上提供了保修内容和请求保修时所需提供的所有基本信息。如果产品说明中显示了保修，则您对我们的缺陷享有的法律权利将不受影响。



YUE

視覺語言

警告

信號詞表示可能存在的危險情況, 如果不避免, 可能導致死亡或嚴重傷害。

注意

信號詞表示可能存在的危險情況, 如果不避免, 可能導致產品或其他財產的損壞。



使用汽車座椅的提示和特殊功能。



教程視頻



正確



文本轉語音



錯誤



返回目錄



聽覺信號

目錄

證明	813
安全	813
產品零件	817
車輛中的正確位置	818
車內安裝	819
從車輛上拆卸	820
調節頭枕	821
正確的安裝模式	821
在使用防碰撞裝置的情況下縛緊兒童： 76 釐米 – 105 釐米 (體重最大 21 千克)	822
從防碰撞裝置 (76 釐米 – 105 釐米) 切換到車輛安全帶 (100 釐米 – 150 釐米)	823
在不使用防碰撞裝置的情況下縛緊兒童： 100 釐米 – 150 釐米	824
調節傾斜位置	825
線性側面碰撞保護裝置 (L.S.P.)	825
傾斜式頭枕	826
拆卸和重新安裝座椅罩子	826
清潔	827
產品護理	827
產品壽命	827
處置規定	828
製造商保修	828

證明

UN R129/04

CYBEX Pallas G3 (帶防碰撞裝置)：76 釐米 – 105 釐米，> 15 個月，
體重最大 21 千克

CYBEX Pallas G3 (帶自動三點式安全帶)：100 釐米 – 150 釐米
年齡：> 15 個月大，直到約 12 歲

感謝您在選擇車內嬰兒座椅時決定使用 **Pallas G3**。

安全



重要 的 在將車內嬰兒座椅安裝到車輛中之前，請仔細閱讀本使用者指南，並將其存放在手邊以備將來參考。

⚠ 警告

如果你不遵循製造商的指示，可能會導致死亡或嚴重受傷。為了使您的孩子得到適當的保護，請務必按照本使用者指南中的說明使用車內嬰兒座椅。

⚠ 警告

如果使用未經授權修改的汽車座椅，可能會導致死亡或嚴重傷害。未經類型批准機構的批准，不得以任何方式對車內嬰兒座椅進行修改或添加。



重要資訊

- 這個汽車座椅根據聯合國R129/04授權。
- 在兒童年齡超過 15 個月大以及其身高達到 76 釐米之前，請勿使用。
- 這種車內嬰兒座椅只能安裝在根據汽車手冊允許使用兒童保護系統的車輛座椅上。
- 僅適用於配有自動三點式安全帶的車輛座椅，而且符合聯合國第 16 號法規或類似標準。
- 請勿使用除本手冊中所述且在兒童保護裝置上標記的接觸點以外的任何承重接觸點。
- 此車內嬰兒座椅靠背的整個表面必須與車輛座椅靠背接觸
- 肩帶必須向上，且向後傾斜。它決不能向前跑到車輛的上安全帶點。
- 車輛安全帶扣不得穿過座椅的扶手。如果安全帶鞭過長，則車內嬰兒座椅不適合在車輛中的該位置使用。
- 三點式安全帶只能通過指定的路線。本手冊詳細介紹了安全帶的路線，並在車內嬰兒座椅上用綠色標記。
- 腰帶必須盡可能低地穿過兒童的腹股溝，以便在發生事故時發揮最佳效果。
- 每次使用前，確保防碰撞裝置或自動三點式車輛安全帶得到正確調節，並與兒童身體緊密貼合。切勿使安全帶扭在一起！
- 所有帶子都必須拉緊，不得扭曲！
- 只有經過優化調整的頭枕才能為您的孩子提供最大程度的保護和舒適，同時確保可以順暢地安裝肩帶。
- 在 76 釐米–100 釐米高度範圍內使用時，必須使用防碰撞裝置。
- 關閉車門或調整後座時，務必確保車內嬰兒座椅不被卡住。
- 車內嬰兒座椅也已經過測試並批准在沒有線性側面碰撞保護裝置的情況下使用。
- 請勿使用此車內嬰兒座椅超過 11 年。此車內嬰兒座椅在其產品使用壽命期間會受到高應力的影響，這會導致材料品質隨著使用年限的增加而發生變化。



- 不要嘗試拆卸不打算拆卸的部件，修改或添加任何部件到座椅上。我們強烈建議不要拆卸固定部件，如衝擊護盾。如果使用非原裝部件或配件，保修將失效。
- 不要嘗試通過家庭垃圾自行處理汽車座椅。請按照本用戶指南中的處理說明進行操作。

安全指示

▲ 警告

未固定的物體存在受傷風險

在緊急剎車或事故發生時，未固定的汽車座椅可能會導致您的孩子受傷。

- 在用防碰撞裝置 (76 釐米 – 105 釐米, > 15 個月, 體重最大 21 千克) 縛緊兒童時，僅連接 ISOFIX 鎖定臂是不夠的：另外，還必須連接頂部系帶。
- 頂部系帶只能系在標記的連接點上。
- 車內嬰兒座椅必須始終正確固定在車內，即使不使用。

▲ 警告

未固定的物體存在受傷風險

在緊急剎車或事故發生時，未固定的物體可能會導致您的孩子或其他乘客受傷。

- 必須始終牢牢地固定好車內的行李或任何其他物品。否則，它們可能會被拋到車內，造成致命傷害。

▲ 警告

熱部件導致的燒傷風險

如果兒童長時間暴露在極端溫度下，可能會有受傷甚至死亡的風險。

- 切勿把您的孩子留在車內無人看管。

▲ 警告

熱部件導致的燒傷風險

汽車座椅的部分部件在暴露於陽光直射時會變熱，可能會灼傷您的孩子的皮膚。童保護系統的部件在陽光下會發熱，可能會灼傷兒童的皮膚。

- 不要讓您的孩子和車內嬰兒座椅受到陽光直射。

⚠ 警告**損壞的汽車座椅存在受傷風險**

事故可能會對車內嬰兒座椅造成肉眼無法識別的損壞。

- 發生事故後請更換兒童座椅。如有疑問，請諮詢您的經銷商或製造商。

產品零件

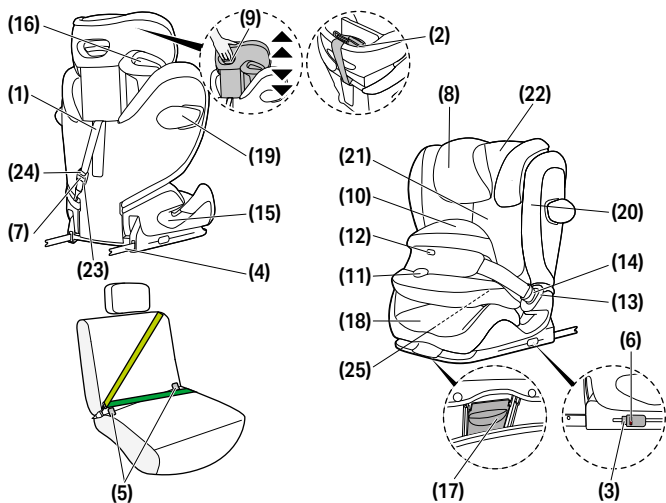

- | | | |
|-----------------------------|-----------------------------|---------------|
| (1) 頂部系帶 | (12) 鎖定指示器 | (21) 靠背 |
| (2) 頂部系帶停止位置 | (13) 帶扣 | (22) 傾斜式頭枕 |
| (3) ISOFIX 釋放按鈕 | (14) 扣舌 | (23) 頂部系帶調節器 |
| (4) ISOFIX 鎖定臂 | (15) 腰帶導槽 (100 釐米 - 150 釐米) | (24) 頂部系帶調節按鈕 |
| (5) ISOFIX 固定點 | (16) 肩帶導槽 (100 釐米 - 150 釐米) | (25) 使用者指南儲存盒 |
| (6) ISOFIX 安全指示燈 | (17) 位置調節按鈕 | |
| (7) 頂部系帶安全指示燈 | (18) 加高器 | |
| (8) 可調節頭枕 | (19) 線性側面碰撞保護裝置 (L.S.P.) | |
| (9) 頭枕高度調節器 | (20) 側面碰撞保護裝置釋放按鈕 | |
| (10) 防碰撞裝置 (76 釐米 - 105 釐米) | | |
| (11) 調整按鈕 | | |

車輛中的正確位置

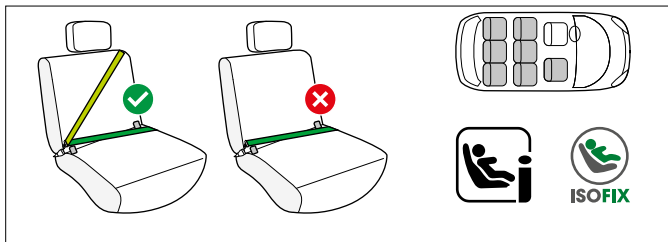

76 釐米 - 105 釐米; > 15 個月, 帶防碰撞裝置

這是一款 i 號增強型兒童保護系統。根據聯合國 R129/04 號法規, 它已被批准用於 i 號兼容型車輛座椅位置, 如汽車製造商在其車輛用戶指南中所述。如果車輛座椅標有此標誌, 通常適用於所有 i-Size 兒童座椅。然而, 由於可能會出現一些障礙, 我們建議檢查我們的汽車兼容性列表。如果您的車輛沒有 i 號座椅位置, 請檢查車輛類型列表。

您可以從 go.cybex-online.com/pallas-g3-car-compatibility 上獲取最新版車輛類型列表。

100 釐米 - 150 釐米; 帶自動三點式安全帶

此汽車座椅一般可安裝在任何配備自動三點安全帶的車輛座椅上。然而, 由於可能會出現一些障礙, 我們建議檢查我們的汽車兼容性列表。

如果您的車輛不在列表中, 請聯繫客戶服務團隊。

您可以從 go.cybex-online.com/pallas-g3-car-compatibility 上獲取最新版車輛類型列表。

⚠ 警告

汽車座椅不適合使用兩點式或腰帶。如果座椅使用兩點式安全帶固定, 事故可能會導致兒童嚴重甚至致命的傷害。

若與高度範圍為 100 釐米-150 釐米的三點式安全帶一起使用, 則可以不使用



ISOFIX 和頂部系帶。在這種情況下，即使車內嬰兒座椅上沒有兒童，也必須始終用三點式安全帶固定好。

在特殊情況下，該車內嬰兒座椅也可在前排乘客座椅上使用。始終遵守車輛製造商的建議。

💡 兒童身高超過 135 釐米，該車內嬰兒座椅與您的車輛之間的兼容性可能會降低。

車內安裝

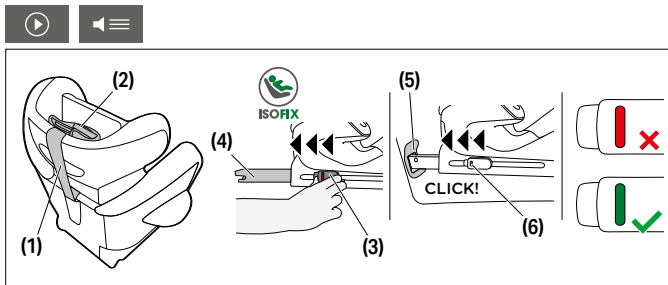

1. 始終確保…

- 將車輛中的椅背鎖定在垂直位置。
- 在前排乘客座椅上安裝車內嬰兒座椅時，應將車輛座椅盡可能向後調節，且 不影響安全帶的佈置。

2. 從頂部系帶停止位置 (2) 上斷開頂部系帶 (1)。

3. 安裝前，確保車內嬰兒座椅在座位中。

4. 鬆開 ISOFIX 釋放按鈕 (3)，以伸出 ISOFIX 鎖定臂 (4)。

💡 ISOFIX 釋放按鈕都可以獨立釋放，從而可以獨立調整 ISOFIX 鎖定臂。

5. 將 ISOFIX 鎖定臂 (4) 從底座中推到最遠的位置。

6. 將車內嬰兒座椅安放在車內合適的座位上。

① **注意** 在某些由敏感材料製成的車輛座椅上，使用車內嬰兒座椅可能會留下痕跡和/或導致變色。為了防止這種情況，您可以在車內嬰兒座椅下面放一條毯子、毛巾或類似的東西來保護車輛座椅。

- 將 ISOFIX 鎖定臂 **(4)** 推入 ISOFIX 固定點 **(5)**，直到聽到“咔嚓”一聲鎖定到位。兩個 ISOFIX 安全指示燈 **(6)** 將從紅色切換到綠色。
- 努力將車內嬰兒座椅從 ISOFIX 固定點 **(5)** 拉出，以確保其安放牢固。
- 將車內嬰兒座椅推向車輛座椅的靠背，直至其與靠背完全對齊。

💡 將車內嬰兒座椅從一側移動到另一側也會使其緊靠車輛座椅靠背。

💡 如果車輛座椅的頭枕擋在路上，則將其向上拉至最大程度，或將其完全拆下（後向車輛座椅除外）。

- 將頂部系帶 **(1)** 直接穿過車輛座椅，並在您的車輛固定點上使用彈簧扣鉤將其固定。

💡 如果需要，可通過按下頂部系帶調節按鈕來延長頂部系帶的皮帶。

- 系緊頂部系帶 **(1)**，直到頂部系帶安全指示燈 **(7)** 變為綠色。

💡 將頂部系帶穿過汽車頭枕下方。切勿將頂部系帶穿過汽車頭枕上方。

從車輛上拆卸

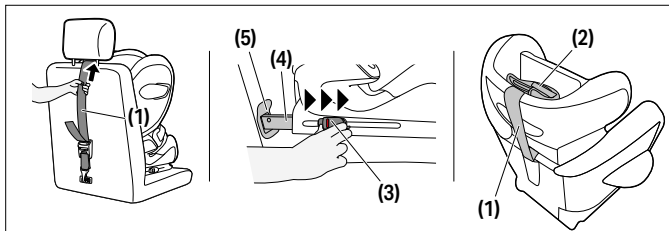

請按與執行安裝步驟時相反的循序執行拆卸操作。

- 鬆開頂部系帶 **(1)**。

- 通過按下 ISOFIX 釋放按鈕 (3) 並同時向後拉, 解鎖兩側的 ISOFIX 鎖定臂 (4)。
- 將車內嬰兒座椅拉離 ISOFIX 固定點 (5)。
- 拆下車內嬰兒座椅並將 ISOFIX 鎖定臂 (4) 完全推回運輸位置。
- 將頂部系帶 (1) 連接到停止位置 (2)。

調節頭枕

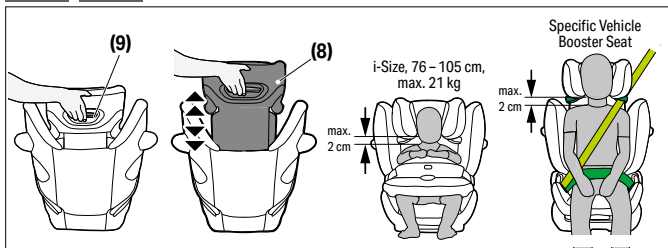

可調節頭枕 (8) 可通過頭枕 (8) 背面的頭枕高度調節器 (9) 進行調節。調節頭枕, 使兒童肩部和頭枕之間最多保留 2 釐米。

💡 當座椅安裝在車內時, 頭枕的高度仍然可以調節。

正確的安裝模式

	76 釐米-105 釐米, 體重最大 21 千克	100 釐米-150 釐米
安裝模式	帶防碰撞裝置	不帶防碰撞裝置
安裝		

在使用防碰撞裝置的情況下縛緊兒童： 76 釐米 – 105 釐米 (體重最大 21 千克)

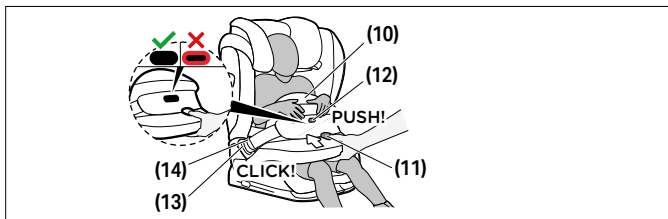

1. 摠下調整按鈕 **(11)** 同時將防撞板 **(10)** 向前拉，即可松开防撞板 **(10)**。
2. 按下車內嬰兒座椅的紅色釋放按鈕，鬆開防碰撞裝置 **(10)** 的安全帶扣 **(13)**，並將防碰撞裝置放在車內嬰兒座椅旁邊。
3. 把您的孩子放到車內嬰兒座椅上。

💡 確保頭枕調整正確。

4. 將防碰撞裝置 **(10)** 放回原位，並將防碰撞裝置的安全帶舌片 **(14)** 插入車內嬰兒座椅的相應安全帶扣 **(13)** 中。請確保安全帶扣鎖定位，並聽到“咔嚓”聲。安全帶絕對不能扭在一起！
5. 拉動防碰撞裝置 **(10)**，檢查安全帶扣 **(13)** 是否正確鎖定位。
6. 摠下調整按鈕 **(11)** 並朝兒童方向推動防撞板 **(10)**。將防碰撞裝置 **(10)** 前後傾斜移動一點，以獲得最佳配適和位置。防撞板 **(10)** 一定要緊緊貼合兒童的身體同胯部。鬆開調整按鈕 **(11)** 之後，鎖定指示器 **(12)** 會完全扣緊。

💡 如果鎖定指示器係紅色，就代表防碰撞裝置未得到妥善嘅保護。輕輕按壓防碰撞裝置，直到鎖定指示器接合為止。

💡 每次系緊孩子時，請檢查防碰撞裝置是否正確安裝。



從防碰撞裝置 (76 釐米 – 105 釐米) 切換到車輛安全帶 (100 釐米 – 150 釐米)

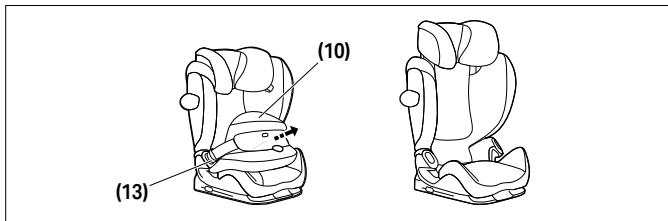

當您的孩子身高超過 105 釐米或體重超過 21 千克時，立即拆下防碰撞裝置 (10)。

打開防碰撞裝置 (13) 的兩個卡扣，然後拆下防碰撞裝置 (10)。

💡 請注意，在您的孩子達到 100 釐米的身高之前，不允許使用沒有防碰撞裝置的座椅。

💡 將防碰撞裝置放在安全可靠的地方。



在不使用防碰撞裝置的情況下縛緊兒童： 100 釐米 – 150 釐米

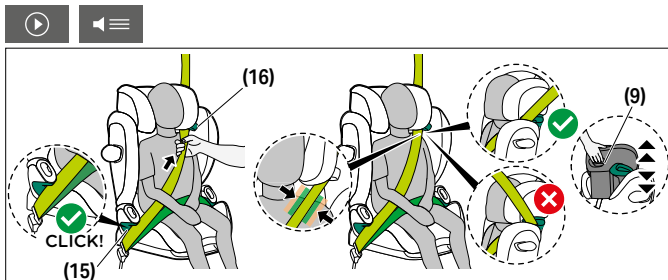

1. 將車輛安全帶繞過您的孩子，並將安全帶舌片插入安全帶扣中。必須聽到“咔嚓”聲將其鎖定到位。
2. 將安全腰帶放在車內嬰兒座椅的綠色腰帶導槽 (15) 中。
3. 綁緊條腰部安全帶。
4. 在車內嬰兒座椅靠近安全帶扣的一側，肩帶和腰帶必須一起插入腰帶導槽 (15) 中。
5. 將肩帶穿過綠色肩帶導槽 (16) 直到它位於肩帶導槽內。
6. 綁緊條肩部安全帶。
7. 確保肩帶穿過兒童的鎖骨，不要碰到兒童的脖子。如有必要，調節可調節頭枕(8) 的高度以改變安全帶的位置。

調節傾斜位置

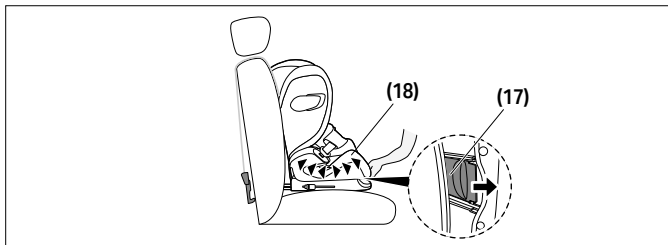

1. 要將座椅置於臥位，請按下加高器 **(18)** 前部下方的位置調節按鈕 **(17)**。
2. 要使座椅從躺位回到坐位，再次按下位置調節按鈕 **(17)**，輕壓加高器 **(18)** 以將座椅向上引導。

線性側面碰撞保護裝置 (L.S.P.)

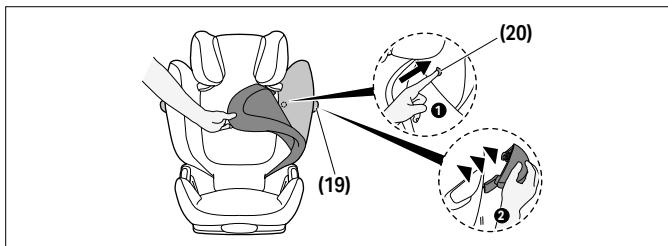

如果線性側面碰撞保護裝置**(19)** 與車門發生衝突，或者影響到乘客座椅上的剩餘空間，則可以將其拆下。為此，按下側面碰撞保護裝置釋放按鈕**(20)**。要夠到此按鈕，需要拆下靠背罩。要將 L.S.P. **(19)** 重新安裝到座椅上，請按照拆卸步驟的相反循序執行操作。

傾斜式頭枕

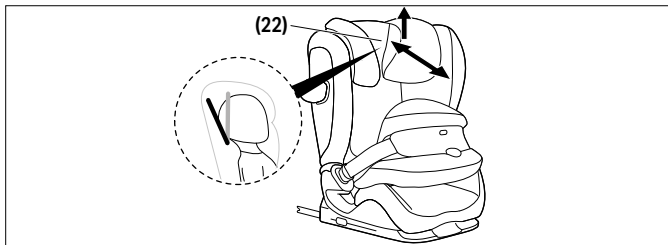

傾斜式頭枕 **(22)** 有助於防止兒童的頭部在睡眠中危險地向前傾斜。它可以設置到 3 個位置之一。

向前推傾斜式頭枕 **(22)**，直到達到所需位置。

💡 兒童的頭部應始終與傾斜頭枕接觸。

拆卸和重新安裝座椅罩子



⚠ 警告

如果沒有裝上嬰兒座椅罩子，就不能使用車內嬰兒座椅。確保僅使用原裝CYBEX 嬰兒座椅罩子，因為該罩子構成了抑制性能的一個重要組成部分。您可以在零售商處獲得備用蓋。

該車內嬰兒座椅罩子由五個部分（頭枕 (x2)、靠背、加高器和防碰撞裝置）組成。它們透過按扣、尼龍搭扣和鬆緊帶固定在多個位置。一旦鬆開所有附件，即可拆下罩子的各個部分。

要重新將罩子安裝回座椅上，請按照拆卸步驟的相反循序執行操作。



清潔



您可以用溫和的洗滌劑和溫水清潔塑料部件。

⚠ 警告

座椅套是汽車座椅安全設計的一個組成部分。因此，汽車座椅絕對不能在沒有座椅套或使用不同座椅套的情況下使用。

① **注意** 罩子只能在 30 °C 下用精細的洗滌程式洗滌，否則可能會導致罩子織物變色。請與其他衣物分開清洗，不要在烘乾機或陽光直射下烘乾！

① **注意** 請勿在任何情況下使用化學洗滌劑或漂白劑！

產品護理



為確保您的汽車座椅提供最大的保護，必須遵守以下幾點：

- 必須定期檢查汽車座椅的所有主要部件是否有損壞。機械部件必須正常運作。
- 確保汽車座椅沒有被卡在硬物之間，例如車門、座椅導軌等，這些可能會損壞它。
- 如果例如汽車座椅掉落，必須由製造商進行測試後才能再次使用。

產品壽命



這款汽車座椅設計用於在正常使用情況下，能夠在長達11年的產品壽命內完成其預定功能。塑料的逐漸磨損，例如由於暴露在陽光(紫外線)下，可能會導致產品性能的輕微下降。由於車輛中常見的非常高的溫度波動和其他不可預見的壓力，有必要遵守以下幾點：

- 如果車輛長時間直接暴露在強烈的陽光下，必須將汽車座椅從車輛中移除或用輕布覆蓋。

- 定期檢查座椅的所有塑料和金屬部件是否有損壞或形狀或顏色的變化。如果您注意到汽車座椅有任何變化，必須將座椅處理掉或由製造商檢查並可能更換。
- 面料的變化，特別是褪色，在車輛中使用時是正常的，並且不會影響座椅的功能。

处置规定



為了保護環境，我們要求用戶將汽車座椅壽命開始（包裝）和結束（產品部件）時產生的廢物分開處理。廢物清除因應當地政府的規定而有所不同。為確保汽車座椅的處理符合規定，請聯絡您所在地區的廢物清除機構或當地政府。請始終遵守您所在國家的廢物處理規定。

警告

警告 窒息危險！

請將塑料包裝材料放在兒童接觸不到的地方。

製造商保修



CYBEX GmbH (Riedingerstr. 18, 95448 Bayreuth, Germany) 為您提供 3 年 保修。保修在零售商最初向客戶出售該產品的國家/地區有效。我們的主頁 (go.cybex-online.com/manufacturer-warranty-car-seats) 上提供了保修內容和請求保修時所需提供的所有基本資訊。如果產品說明中顯示了保修，則您對我們的缺陷享有的法律權利將不受影響。



視覚言語

警告

信号語は、回避しないと死亡または重傷を引き起こす可能性のある危険な状況を示します。

注意

信号語は、回避しないと製品やその他の財産に損害を与える可能性のある危険な状況を示します。



カーシートの使用を容易にするためのヒントと特別な機能。



チュートリアルビデオ



正しい



テキストから音声へ



間違い



目次に戻る



可聴信号



目次

認定	831
安全	831
製品パーツ	835
車内での正しい位置	836
車内での取付け	837
車からの取外し	839
ヘッドレストの調節	839
正しい取り付け方法	840
耐衝撃シールドを使ってお子様を固定する: 76 CM～ 105 CM、(最大 21KG)	840
耐衝撃シールド(76 CM～105 CM)から車両のシートベルト (100 CM -150 CM)に切り替える	841
耐衝撃シールドを使用せずにお子様を固定する 100 CM～ 150 CM	842
リクライニング位置の調節	843
直線側面衝撃ガード(L.S.P.)	843
リクライニングヘッドレスト	844
シートカバーの取付けと取外し	844
各部のクリーニング	845
点検について	845
耐用年数について	845
廃棄について	846
メーカー保証	846

認定

UN R129/04

CYBEX Pallas G3(耐衝撃シールド使用): 76 cm～ 105 cm、15 m以上、最大 21 kg

CYBEX Pallas G3(自動3点ベルト使用): 100 cm～ 150 cm

年齢: 生後15か月以上 12歳ぐらまで

Pallas G3をお買い求めいただき、ありがとうございます。

安全



重要 チャイルドシートを車に取り付ける前にこのユーザーガイドをよくお読みください。ユーザーガイドは、いつでも参照できるように手元に置いてください。

▲ 警告

製造元の指示に従わないと、死亡または重傷を負う可能性があります。お子さんを適切に保護するため、カーシートを本説明書で説明された通りに使用することが非常に重要です。

▲ 警告

許可されていない改造されたチャイルドシートを使用すると、死亡または重傷を負う可能性があります。
型式承認当局の承認なしには、カーシートを、いかなる方法でも修正したり何かを追加したりすることはできません。

重要な情報

- このチャイルドシートはUN R129/04に基づいて認可されています。
- 生後15か月未満のお子様、または身長76cm以下のお子様には使用しないでください。
- このチャイルドシートは車両マニュアルで、チャイルドシートの使用が承認されている車両座席上のみを取付けることができます。
- UN Regulation No.16または同等の基準に従って承認されている自動3点式ベルト座席を有する車両にのみ適性があります。
- 本取扱説明書に記載、およびカーシートにマーキングされている場所以外で、耐荷重接触させないでください。
- チャイルドシートの背もたれの全表面が、車の背もたれと接触する必要があります。
- 肩ベルトは、後ろに向かって斜めに配置してください。車内のベルト上部固定場所に向けて絶対に配置しないでください。
- 車のベルトバックルは、シートのベルトガイドと交差させないでください。ベルトホイップが長すぎる場合には、この位置でのチャイルドシートの使用は適しません。
- 3点式ベルトは、指示された経路のみを通してください。ベルト経路の詳細は、本取扱説明書に記載され、チャイルドシートに緑色の印が付いています。
- ひざベルトは、事故があった場合最大の効果を持たせるため、お子様の足の付け根部分を通して、なるべく低い位置に設置する必要があります。
- ご使用の前には必ず、耐衝撃シールドまたは自動3点式ベルトが正しく調整され、お子様の体に密着していることを確認してください。ベルトは絶対にねじらないでください!
- すべてのストラップにねじれやたるみがないことを確認してください。
- 肩ベルトを簡単に密着させることができる状態で、ヘッドレストを最適に調整すると、お子様の快適性と安全保護効果を最大限に引き上げられます。
- 身長76 cm～ 100 cmのお子様には耐衝撃シールドを使用する必要があります。

- 車両のドアを閉めたり、後方シートを調節したとき、チャイルドシートが何かに干渉していないことを常に確認してください。
- チャイルドシートは、直線側面衝撃ガードなしの状態でも検 証、承認されています。
- 11歳以上のお子様には使用しないでください。チャイルドシートは製品寿命中、高い負荷にさらされるため、経年劣化します。
- 取り外すことを意図していない部品を分解したり、改造したり、シートに部品を追加したりしないでください。衝撃シールドなどの固定部品を取り外すことは厳禁です。非純正部品やアクセサリを使用すると保証が無効になります。
- チャイルドシートを家庭ごみとして処分しようとししないでください。このユーザーガイドに記載されている処分指示に従ってください。

安全指示

▲ 警告

固定されていないチャイルドシートによる怪我のリスク

緊急停止や事故の場合、固定されていないチャイルドシートはお子様に怪我をさせる可能性があります。

- 耐衝撃シールドを使ってお子様を固定する(76 cm～ 105 cm、15 m以上、最大21 kg)場合、ISOFIXロックアームを取り付けるだけでは不十分です。トップロープベルトを追加で取り付ける必要があります。
- トップロープベルトは、印の付いた点にのみ取り付けられます。
- チャイルドシートは、使用していないときでも、車両のシートベルトで正しく取付けられている必要があります。

▲ 警告

固定されていない物体による怪我のリスク

緊急停止や事故の場合、固定されていない物体が子供や他の乗客に怪我をさせる可能性があります。

- 車内の荷物またはその他のものは、常にしっかりと固定する必要があります。そうしないと、荷物が車内で投げ出され、重大なけがにつながる危険性があります。



⚠ 警告**極端な温度による生命の危険**

子供が長時間極端な温度にさらされると、怪我や死亡のリスクがあります。

- お子様を車内に絶対に放置しないでください。

⚠ 警告**熱い部品による火傷のリスク**

チャイルドシートシステムの部品には、直射日光が当たると高温になり、お子様がやけどする危険性があるものが含まれます。

- お子様とチャイルドシートに直射日光が当たらないよう保護してください。

⚠ 警告**損傷した車のシートによる怪我のリスク**

事故により、裸眼では識別できない損傷がチャイルドシートに発生する可能性があります。

- 事故があった場合は、チャイルドシートを取り換えてください。ご不明な点がある場合は、ディーラーまたは製造者にお問い合わせください。

製品パーツ

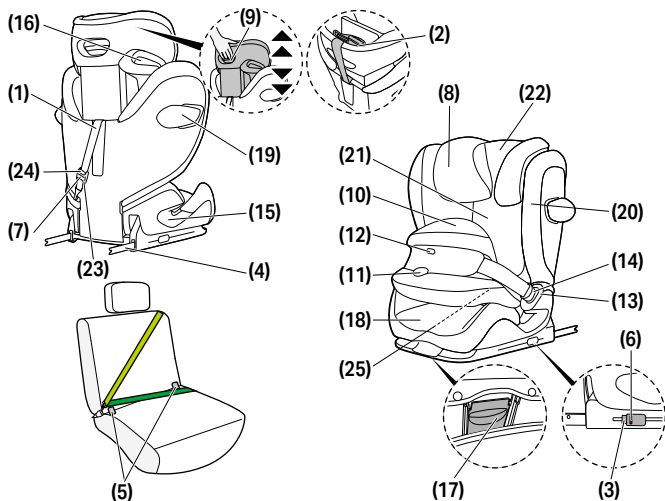
**(1)** トップロープベルト**(2)** トップロープ配置位置**(3)** ISOFIX-Connectリリースボタン**(4)** ISOFIX ロックアーム**(5)** ISOFIX アンカーポイント**(6)** ISOFIX-Connect安全ランプ**(7)** トップロープ安全ランプ**(8)** 調節式ヘッドレスト**(9)** ヘッドレスト高さアジャスター**(10)** 耐衝撃シールド (76 cm～105 cm)**(11)** 調整ボタン**(12)** ロックインジケーター**(13)** ベルトバックル**(14)** バックルタング (100 cm～150 cm)**(15)** 肩ベルトガイド (100 cm～150 cm)**(16)** 肩ベルトガイド (100 cm～150 cm)**(17)** 位置調節ボタン**(18)** ブースター**(19)** 直線側面衝撃ガード(L.S.P.)**(20)** 側面衝撃ガードリリースボタン**(21)** 背もたれ**(22)** リクライニングヘッドレスト**(23)** トップロープアジャスター**(24)** トップロープ調節ボタン**(25)** 使用説明書保管用コンパートメント

車内での正しい位置

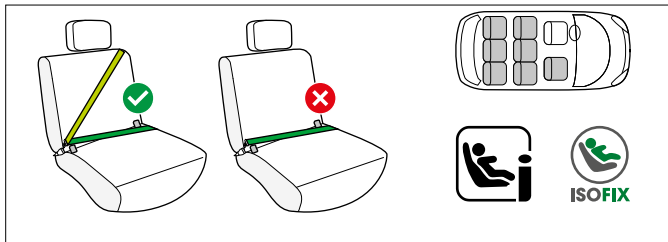

76 cm ~ 105 cm、耐衝撃シールド使用で15 m以上

これは、i-Size 改良型チャイルドシートです。これは、国際連合協定規則第 R129号 04 版に従って、自動車製造者のユーザーガイドにおいて示されたような座席位置でのi-Size適合車での使用が認可されています。

車両のシートにこのロゴが付いている場合、一般的にすべての i-Size カーシートに適しています。

それでも、いくつかの障害が発生する可能性があるため、車両の互換性リストを確認することをお勧めします。

ご使用の車にi-Size座席位置がない場合は、車種リストをチェックしてください。

最新版は、go.cybex-online.com/pallas-g3-car-compatibility。ご入手いただけます。

100 cm ~ 150 cm、自動3点ベルト使用

チャイルドシートは、一般的に自動3点ベルトを装備した車両シートで使用できます。それでも、いくつかの障害が発生する可能性があるため、車両の互換性リストを確認することをお勧めします。車両がリストにない場合は、カスタマーサービスチームにお問い合わせください。

最新版は、go.cybex-online.com/pallas-g3-car-compatibility

⚠ 警告

本製品は、2点式またはラップベルト式のシートベルトでのご使用には適していません。チャイルドシートが2点式ベルトで固定されている場合、事故によりお子様が極めて致命的な重傷を負うおそれがあります。

身長100 cm～150 cmの範囲で3点ベルトを使用する場合は、ISOFIXおよびトップロープを使用しないこともできます。この場合、チャイルドシートは、お子様が座っていないときでも3点ベルトを使って常に固定する必要があります。

例外的に、チャイルドシートを助手席で使用できる場合もあります。自動車メーカーの推奨事項に常に従ってください。

💡 身長135 cm以上のお子様の場合、ご使用の車両とチャイルドシートの互換性は下がる可能性があります。

車内での取付け

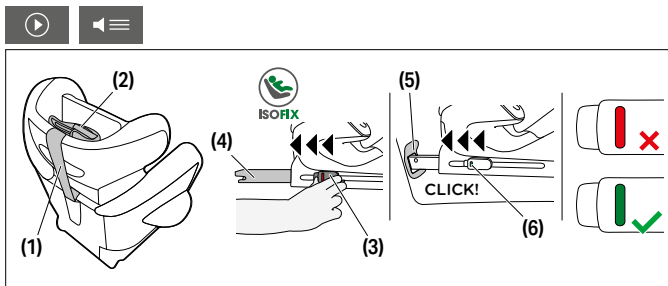

1. 必ず以下の点に注意してください。

- 車内の背もたれが、直立位置にロックされていること。
- 助手席にチャイルドシートを取り付けるときは、ベルト経路に影響を与えることなく、座席をできる限り後ろに下げること。

2. トップロープベルト(1)をトップロープ配置位置(2)から取り外します。

3. 取り付ける前に、チャイルドシートが定位置にあることを確認します。

4. ISOFIXリリースボタンを解除して、**(3)**ISOFIXロックアームを延長します**(4)**。

💡 2つのISOFIXリリースボタンは、個別にリリースできるため、ISOFIXロックアームを個別に調節できます。

5. ISOFIXロックアーム**(4)**をベースから押し出してさらに延長します。
6. チャイルドシートを車内の適切な座席の上に置きます。

① **注意** 座席が傷つきやすい素材でできている場合には、カーシートの使用によって跡がついたり、そして/または変色することがあります。これを避けるためには、座席を保護するため、ブランケット、タオル、または類似のものをカーシートの下に置くことができます。

7. ISOFIXロックアーム**(4)**を、カチッと音がするまでISOFIXアンカーポイント**(5)**に押し入れます。2個のISOFIX安全ランプ**(6)**が赤色から緑色に変わります。
8. チャイルドシートを引っ張ってISOFIXアンカーポイント**(5)**から外れないことを確認します。
9. 背もたれと完全に並ぶまで車両シートの背もたれに向かってチャイルドシートを押しします。

💡 カーシートを左右に動かすと、車のバックレストによってカーシートがよりサポートされます。

💡 車のヘッドレストが邪魔な場合には、一番高い位置まで引っ張るか、完全に取り外してください(車の座席が後ろ向きの場合を除く)。

10. トップロープベルト**(1)**を車両シートに渡して、車両のアンカーポイントにあるスナップフックを使って固定します。

💡 必要な場合は、トップロープ調節ボタンを押すことでトップロープのベルトを延長できます。

11. トップロープ安全ランプ**(7)**が緑色に変わるまで、トップロープベルト**(1)**を引き締めます。

💡 車のヘッドレストの下にトップロープベルトを渡します。車のヘッドレストの上にトップロープベルトは絶対に渡さないでください。

車からの取外し

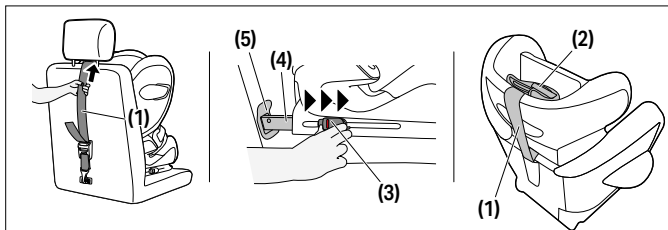

取付け手順を逆に行ってください。

1. トップロープベルト**(1)**を緩めます。
2. ISOFIXロックアーム**(4)**の両側にあるリリースボタン**(3)**を押しながら後ろに引いてロックを外します。
3. ISOFIXアンカーポイント**(5)**からシートを引き出します。
4. チャイルドシートを取り外し、ISOFIXロックアーム**(4)**を移動位置に完全に戻します。
5. トップロープベルト**(1)**をトップロープ配置位置**(2)**に取り付けます。

ヘッドレストの調節

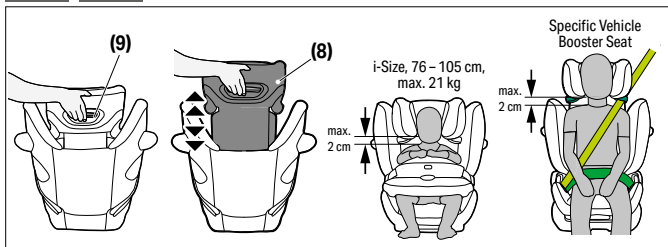

調節式ヘッドレスト**(8)**は、ヘッドレストの背面**(8)**にある、ヘッドレスト高さアジャスター**(9)**を使って調節できます。ヘッドレストを調節して最大2cmが、お子様の肩とヘッドレストの間に隙間ができるようにしてください。

💡 ヘッドレストの高さは、チャイルドシートが車に取り付けられている状態のままで調節できます。

正しい取り付け方法

	76 cm～ 105 cm、最大 21 kg	100 cm～ 150 cm
取り付け方法	耐衝撃シールドあり	耐衝撃シールドなし
取り付け		

耐衝撃シールドを使ってお子様を固定する：
76 CM～ 105 CM、(最大 21KG)

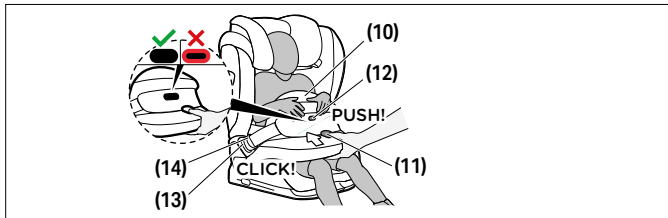

- 調整ボタン**(11)**を押しながら同時に衝撃シールドを前に押し、衝撃シールド**(10)**を開放します。
- カーシートの赤いリリースボタンを押してインパクトシールド**(10)**のベルトバックル**(13)**をリリースし、インパクトシールドをカーシートの横に置く。



3. お子さんをカーシートに乗せてください。

💡 ヘッドレストが正しく調節されていることを確認します。

- インパクトシールド**(10)**を元に戻し、インパクトシールドのベルトタング**(14)**をカーシートの対応するベルトバックル**(13)**に差し込む。「カチッ」という音がして、バックルがロックしたことを確認する。ベルトはねじらせないでください。
- インパクトシールド**(10)**を引張り、ベルトバックル**(13)**が正しくロックされたことを確認する。
- 調整ボタン**(11)**を押して衝撃シールド**(10)**をお子様に向けて押します。耐衝撃シールド**(10)**を前後に少し動かして最適な位置になるよう調節してください。衝撃シールド**(10)**はお子様の体と骨盤にぴったりとフィットしなければなりません。調整ボタン**(11)**を離すと、ロックインジケータ**(12)**が完全に固定されます。

💡 ロックインジケータの表示が赤い場合は、耐衝撃シールドが適切に装着されていません。ロックインジケータがかみ合うまで、耐衝撃シールドを軽く押して下さい。

💡 お子さんを固定するたびに、インパクトシールドが正しくフィットすることを確認。

耐衝撃シールド(76 CM～105 CM)から車両のシートベルト(100 CM -150 CM)に切り替える

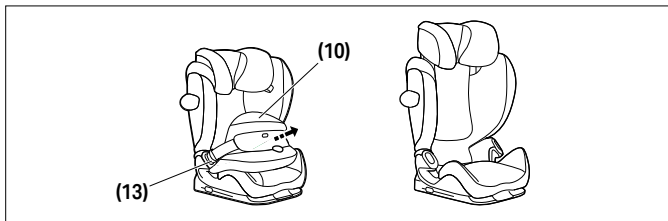

お子様の身長が105 cmを超えた、または体重が21 kgを超えた時点ですぐに耐衝撃シールド**(10)**を取り外してください。

耐衝撃シールド**(13)**の2つのバックルを開き、耐衝撃シールド**(10)**を取り外します。

💡 お子様の身長が100 cmに達する前に耐衝撃シールドなしでチャイルドシートを使用することは許可されていません。

💡 耐衝撃シールドを安全な場所に保管してください。

耐衝撃シールドを使用せずにお子様を固定する 100 CM～150 CM

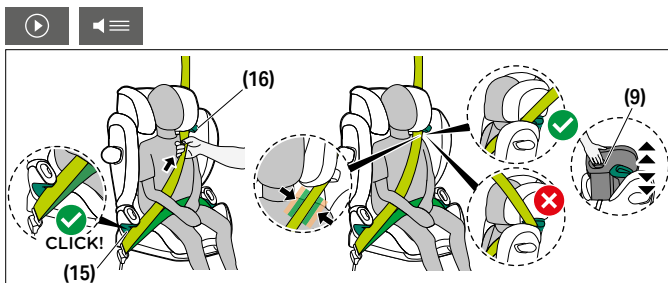

1. 車のシートベルトをお子様の周りに巻き付けてベルトのタングをバックルに差し込みます。カチッと音がするまで入れる必要があります。
2. チャイルドシートの緑色のひざベルトガイド**(15)**にひざベルトを通します。
3. ラップベルトをしっかり締めてください。
4. ベルトのバックルの隣のチャイルドシートの側で、肩ベルトとひざベルトを一緒にひざベルトガイド**(15)**に差し込んでください。
5. ベルトガイドの中に入るまで、緑色の肩ベルトガイド**(16)**を通して引き入れます。
6. ショルダーベルトをしっかり締めてください。

7. 肩ベルトがお子様の首ではなく鎖骨にかかるようにしてください。必要な場合は、ヘッドレスト**(9)**の高さを調節し、ベルトの位置を変えてください。

リクライニング位置の調節

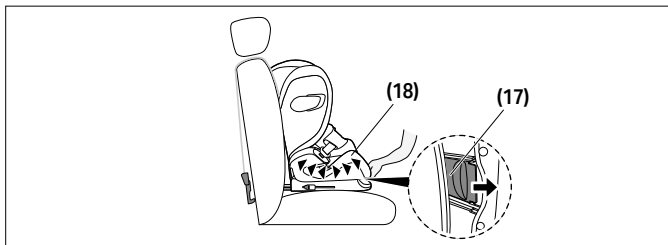

1. チャイルドシートを寝位置に調節するには、ブースター**(18)**の前面部分の下にある位置調節ボタン**(17)**を押します。
2. 寝位置から座位置にチャイルドシートを戻すには、位置調節ボタン**(17)**を押してブースター**(18)**に軽く圧力をかけてシートを上を滑らせます。

直線側面衝撃ガード(L.S.P.)

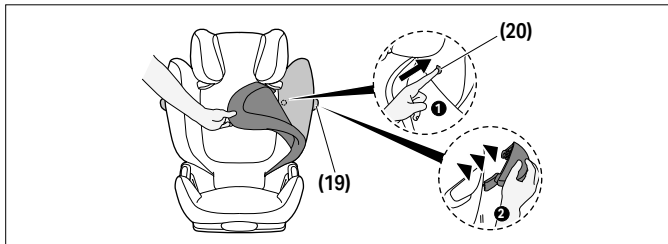

直線側面衝撃ガード**(19)**が車のドアと当たる場合、または助手席のスペースに影響を与える場合は、取り外すことが可能です。側面衝撃ガードのリリースボタン**(20)**を押します。このボタンにアクセスするには、背もたれのカバーを取り外す必要があります。L.S.P.を**(19)**シートに取り付けなおすには、取外し手順を逆に行ってください。

リクライニングヘッドレスト

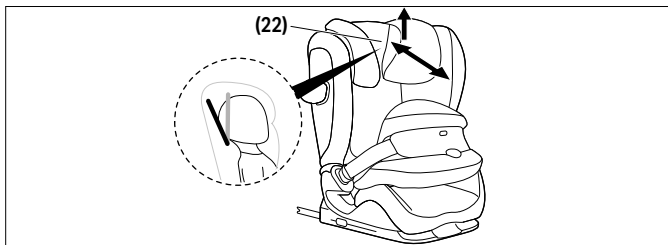

リクライニングヘッドレスト**(22)**は、お子様が眠っている間に頭が前に傾斜した危険な姿勢になるのを防止します。3つのポジションに設定できます。リクライニングヘッドレスト**(22)**を、お好きな位置まで前に傾けます。

💡 お子様の頭部が常にリクライニングヘッドレストに接触している必要があります。

シートカバーの取付けと取外し



⚠ 警告

カーシートはカーシートカバーなしには絶対に使用しないでください。カーシートカバーは、シートが正しく機能するための重要な部分であるため、CYBEXの純正カーシートカバーのみを使用してください。予備カバーは小売店で入手できます。

チャイルドシートのカバーはヘッドレスト(x2)、背もたれ、ブースター、耐衝撃シールドの5つの部品で構成されています。これらの部品は、複数箇所



をスナップ、面ファスナー、ゴムバンドで留められています。すべての接続部品を外すと、カバーのパーツを個別に取り外すことができます。

シートにカバーをもどすには、取外し手順を逆行してください。

各部のクリーニング



プラスチック部品は中性洗剤とぬるま湯で清掃できます。

▲ 警告

本製品専用のシートカバーを必ず使用してください。専用のシートカバー以外は使用しないでください。

- ① **注意** カバーは、30°Cで、デリケート洗いで洗濯することができます。それ以外の方法では、カバーの生地が変色する可能性があります。カバーは他の洗濯物とは別に洗い、ドライヤーまたは直射日光のもとで乾燥させないでください!

- ① **注意** いかなる場合でも化学洗剤や漂白剤を使用しないでください!

点検について



お子様の最大限の安全を保証するために、次のことを点検してください。

- 本製品のすべてのパーツが破損していないか必ず点検してください。本製品の機械的なパーツが正常に機能しているか必ず点検してください。
- 車のシートが、車のドア、シートレールなどの損傷の原因となる硬い部品の間に詰まっていないことを確認してください。
- 本製品を装着した車が事故にあったときや、落下の衝撃を与えたときには、すぐに使用を中止し、製造元の点検を受けてください。

耐用年数について



このチャイルドシートは通常の使用の場合、意図された機能を約11年に渡り保つことができるよう設計されています。環境によっては、チャイルドシー

トに予見できない負荷がかかる可能性があります。例えば太陽光線(紫外線)によるプラスチックの段階的な劣化などは、製品特性の劣化の原因となります。車内では非常に高い温度や急激な温度変化、紫外線その他の予期できない環境要素がチャイルドカーシートにストレスを与えることが明らかになっています。製品のご使用にあたっては、常に以下のことをご確認ください：

- チャイルドカーシートを使用する車が長期間、強い直射日光にさらされる環境にある場合は必ず、チャイルドカーシートを車から取り除くか、布をかぶせるなどの日よけ対策をしてください
- プラスチック部分や金属部分に、変形や色の変化などが無いことを確認してからお使いください。変形等を発見した場合、ご使用を止めて製造者にご相談ください。
- ファブリックの自然劣化、特に退色はご使用上自然に発生するもので、チャイルドカーシートの機能そのものには影響がありません。

廃棄について



環境を保護するために、ユーザーに対して、カーシートの寿命の始まり(包装)と終わり(製品部品)で発生する廃棄物を分別して処分するようお願いしています。決まりに従った廃棄について確認するために、地元の役所などにコンタクトしてください。常に国の廃棄に関する法律に従ってください。

▲ 警告

お子様がビニール袋に顔を入れて窒息するおそれがあります。

梱包時に使用されてるビニール袋を、お子様に触らせないでください。

メーカー保証



CYBEX GmbH (Riedingerstr. 18, 95448 Bayreuth, Germany)による本製品の保証期間は3年間です。この保証は、本製品が最初に小売業者によってお客様に販売された国で有効です。保証の内容およびすべての保証

請求のために必要とされるすべての必須情報は、以下の弊社ホームページでご覧いただけます。

go.cybex-online.com/manufacture-warranty-car-seats。

保証が商品明細に示されている場合、欠陥に関する弊社に対する購入者の法的権利は、影響を受けません。



시각 언어

⚠ 경고

신호 단어는 피하지 않으면 사망 또는 심각한 부상을 초래할 수 있는 잠재적인 위험 상황을 나타냅니다.

① 참고

신호 단어는 피하지 않으면 제품 또는 기타 재산에 손상을 초래할 수 있는 잠재적인 위험 상황을 나타냅니다.



카시트 사용을 더 쉽게 만드는 팁과 특별한 기능.



튜토리얼 동영상



정확한



텍스트 음성 변환



잘못된



목차로 돌아가기



청각 신호



목차

인증	850
안전	850
제품 부품	854
차량 내 올바른 카시트 설치 위치	855
카시트 설치	856
카시트 설치 해제	858
머리 보호대 높이 조절	859
올바른 설치 모드	859
임팩트 쉴드를 이용한 올바른 착석 방법: 76CM-105CM (최대 21KG)	860
임팩트 쉴드(76CM- 105CM)에서 차량 벨트 (100CM- 150CM)로 전환하기	861
임팩트 쉴드가 없는 상태에서 올바른 착석 방법 :100CM-150CM	862
등받이 각도 조절	863
일직선형 측면 보호대(L.S.P.)	863
각도 조절형 헤드레스트	864
시트커버 제거 및 재부착	864
세탁	865
제품 관리	865
제품 내용연수 & 교환시기	865
제품 폐기 규정	866
제조업체 보증	866



인증

UN R129/04

임팩트 쉴드 및 CYBEX Pallas G3를 함께 사용:

76cm-105cm, 15개월 초과, 최대 21kg

자동 3점식 벨트 및 CYBEX Pallas G3를 함께 사용: 100cm-150cm

연령: 15개월부터 약 만 12세

Pallas G3 를 구매해 주셔서 감사합니다.

안전



중요한 카시트를 차량에 설치하기 전에 본 사용 설명서를 주의 깊게 읽고 나중에 참조할 수 있도록 항상 가까운 곳에 보관하십시오.

▲ 경고

제조사업체의 지침을 따르지 않으면 사망 또는 심각한 부상이 발생할 수 있습니다. 아이의 안전 책임은 보호자에게 있습니다. 고객님께서 사용설명서에 따라 정확하게 사용할 경우에만 본 카시트는 최상의 보호 기능을 제공합니다.

▲ 경고

허가되지 않은 개조된 카시트를 사용하면 사망 또는 심각한 부상이 발생할 수 있습니다. 싸이백스의 승인 없이 본 카시트를 임의적으로 개조 또는 변경 불가하며, 안전을 보장할 수 없습니다.



중요한 정보

- 이 카시트는 UN R129/04에 따라 승인되었습니다.
- 아이의 연령이 15개월을 초과하기 전 및 신장이 76cm에 도달하기 전에는 사용하지 마십시오.
- 본 카시트는 차량 설명서에 따라 어린이 보호장치 사용이 승인된 차량의 좌석에만 설치할 수 있습니다.
- UN 규정 16번 또는 그에 상응하는 표준에 따라 승인된 자동 3점식 벨트가 장착된 차량 좌석에만 적합합니다.
- 사용 설명서 및 어린이 보호장치(카시트)에 명시된 것 이외의 하중 지지 접점을 사용하지 마십시오.
- 카시트 등받이의 표면 전체가 차량 좌석의 등받이와 접촉해야 합니다.
- 어깨 벨트는 좌석이 뒤로 젖혀진 상태에서 반드시 위쪽 뒤에 위치해야 합니다. 어깨 벨트가 차량의 상단 벨트 지점 앞에 위치해서는 안 됩니다.
- 차량 벨트 버클은 시트의 팔걸이를 가로지르면 안 됩니다. 벨트 힙이 너무 길다면 카시트가 차량의 해당 위치에서 사용하기에 적합하지 않은 것입니다.
- 3점식 벨트는 지정된 경로만을 통과해야 합니다. 벨트 경로는 본 설명서에 자세히 설명되어 있으며, 카시트에 녹색으로 표시되어 있습니다.
- 사고 발생 시 최적의 보호 기능을 발휘하려면 무릎 벨트를 아이의 사타구니 양쪽에 최대한 밀착시켜야 합니다.
- 사용 시마다 임팩트 쉴드 또는 자동 3점식 차량 벨트가 올바르게 조정되었으며 아이의 몸에 꼭 맞는지 확인하십시오. 절대 벨트를 꼬지 마십시오!
- 모든 스트랩은 단단히 조여야 하며 꼬여서는 안 됩니다!
- 헤드레스트를 반드시 최적 상태로 조절해야 아이를 최대한 보호하고 편안하게 할 수 있으며 어깨 벨트를 몸에 알맞게 착용할 수 있습니다.
- 신장 76 cm-100 cm 사이의 아이에게 사용하려면 임팩트 쉴드를 반드시 사용하여야 합니다.
- 차량 도어를 닫거나 뒷좌석을 조정할 때는 카시트가 끼이지 않도록 항상 각별히 주의하십시오.
- 또한, 카시트는 일직선형 측면 보호대를 사용하지 않은 상태에서 테스트를 거치고 승인되었습니다.



- 본 카시트를 11년 이상 사용하지 마십시오. 카시트는 제품 수명 기간 동안 고도의 스트레스에 노출되며, 이로 인해 노후화가 진행됨에 따라 품질 변화가 생기게 됩니다.
- 제거할 의도가 없는 부품을 분해하거나, 수정하거나, 좌석에 어떤 부품을 추가하려고 시도하지 마십시오. 충격 방패와 같은 고정 부품을 제거하는 것을 엄격히 권장하지 않습니다. 비정품 부품이나 액세서리를 사용할 경우 보증이 무효가 됩니다.
- 카시트를 가정용 쓰레기로 직접 처리하려고 시도하지 마십시오. 이 사용자 안내서에 명시된 폐기 지침을 따르십시오.

안전 지침

⚠ 경고

고정되지 않은 카시트로 인한 부상 위험

비상 정지 또는 사고 시, 고정되지 않은 카시트는 자녀에게 부상을 입힐 수 있습니다.

- 임팩트 쉴드로 어린이를 보호할 때(76cm-105cm, 15개월 초과, 최대 21kg), ISOFIX 락킹 암의 부착만으로는 충분하지 않습니다. 반드시 상단 테더 벨트를 추가로 부착해야 합니다.
- 상단의 테더 벨트는 표시된 부착 지점에만 단단히 고정할 수 있습니다.
- 카시트는 사용하지 않는 동안에도 항상 차량에 올바르게 고정되어야 합니다.

⚠ 경고

고정되지 않은 물체로 인한 부상 위험

비상 정지 또는 사고 시, 고정되지 않은 물체가 자녀나 다른 승객에게 부상을 입힐 수 있습니다.

- 차량에 적재된 짐이나 기타 물품은 항상 단단히 고정해야 합니다. 그렇지 않으면 이러한 물품들이 차 안에서 마구 움직여 치명적인 부상의 원인이 될 수 있습니다.

⚠ 경고**극한 온도로 인한 생명 위험**

어린이가 오랜 시간 동안 극한 온도에 노출되면 부상이나 심지어 사망의 위험이 있습니다.

- 절대로 아이를 차량에 홀로 방치하지 마십시오.

⚠ 경고**뜨거운 부품으로 인한 화상 위험**

본 어린이 보호장치의 부품은 직사광선에 노출되면 뜨거워질 수 있어 아이가 피부 화상을 입을 수 있습니다.

- 아이와 카시트가 직사광선에 노출되지 않도록 주의하십시오.

⚠ 경고**손상된 자동차 좌석으로 인한 부상 위험**

사고 시 카시트에 육안으로 확인할 수 없는 손상이 발생할 수 있습니다.

- 사고가 발생한 후에는 카시트를 교체해 주십시오. 의문사항은 대리점이나 제조업체에 문의하십시오.



제품 부품

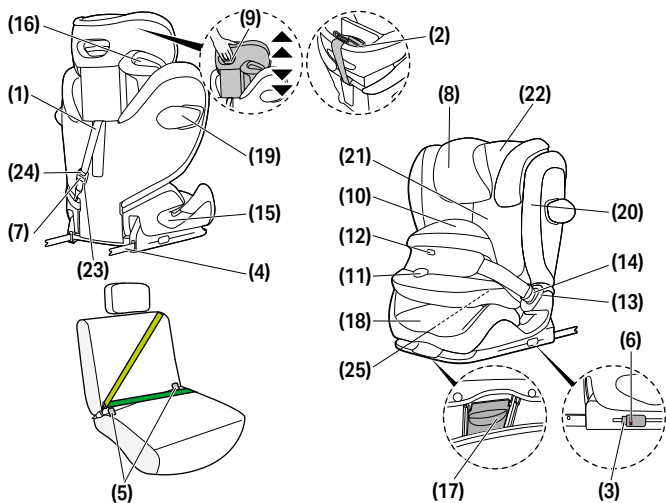

- (1) 상단 테더 벨트
 (2) 상단 테더 고정 위치
 (3) ISOFIX 해제 버튼
 (4) ISOFIX 고정 지점
 (5) ISOFIX 해제 버튼
 (6) ISOFIX 안전 인디케이터
 (7) 상단 테더 안전 인디케이터
 (8) 조절형 헤드레스트
 (9) 헤드레스트 높이 조절기

- (10) 임팩트 실드 (76cm- 105cm)
 (11) 에어백 실드 조절 버튼
 (12) 잠금 표시기
 (13) 벨트 버클
 (14) 벨트 클립
 (15) 무릎 벨트 가이드 (100cm-150cm)
 (16) 어깨 벨트 가이드 (100cm-150cm)
 (17) 위치 조절 버튼
 (18) 부스터

- (19) 일직선형 측면 보호대(L.S.P.)
 (20) 측면 보호대 해제 버튼
 (21) 등받이
 (22) 각도 조절형 헤드레스트
 (23) 상단 테더 조절기
 (24) 상단 테더 조절 버튼
 (25) 사용 설명서 수납칸

차량 내 올바른 카시트 설치 위치

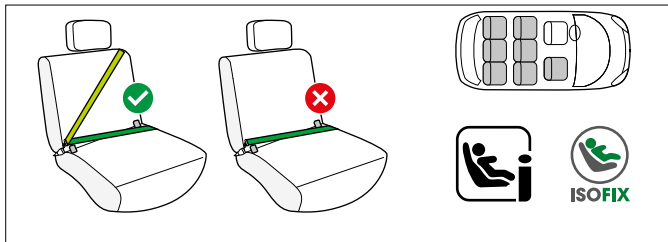

76 cm - 105 cm; 15 m 이상, 충격 실드 포함

이 제품은 i-Size 향상된 아동용 안전장치 시스템입니다. UN 규정 번호 R129/04에 따라 차량 제조업체가 차량 사용 설명서에 표시한 대로 i-Size 호환 차량 착석 위치에 사용할 수 있도록 승인되었습니다.

차량 좌석에 이 로고가 표시되어 있으면 일반적으로 모든 i-Size 카시트에 적합합니다. 그러나 일부 장애물이 발생할 수 있으므로 차량 호환성 목록을 확인하는 것이 좋습니다.

차량에 i-Size 시트 위치가 없는 경우 차량 유형 목록을 확인하십시오.

go.cybex-online.com/pallas-g3-car-compatibility서 최신 버전을 얻을 수 있습니다.

100 cm - 150 cm; 자동 3점식 벨트 포함

카시트는 자동 3점식 벨트가 장착된 차량 시트에서 사용할 수 있습니다.

그러나 일부 장애물이 발생할 수 있으므로 차량 호환성 목록을 확인하는 것이 좋습니다.

차량이 목록에 없으면 고객 서비스 팀에 문의하십시오.

go.cybex-online.com/pallas-g3-car-compatibility서 최신 버전을 얻을 수 있습니다.



⚠ 경고

본 카시트는 2점식과 랩 벨트가 있는 좌석에는 사용 불가합니다. 이러한 벨트로 카시트를 고정해 사용할 경우 사고 발생 시 아이가 심각하고 치명적인 상해를 입거나 사망 할 수 있습니다.

높이 범위 100cm ~ 150cm 사이의 3점식 벨트와 함께 사용할 경우 ISOFIX 와 상단 테더 없이 사용할 수 있습니다. 이 경우 카시트는 시트에 아이가 없을 때에도 항상 3점식 벨트로 고정해야 합니다.

예외적으로 조수석에 카시트를 사용할 수도 있습니다. 항상 차량 제조업체의 권장 사항을 준수해야 합니다.

💡 아이 키가 135cm 이상이면 카시트와 차량의 호환성이 떨어질 수 있습니다.

카시트 설치

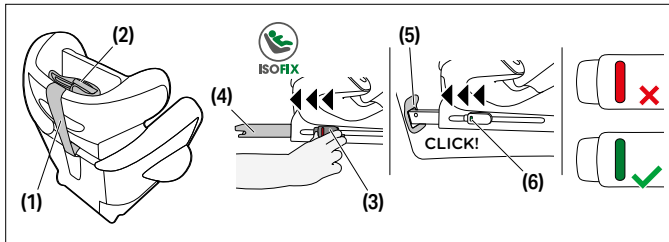

1. 다음을 항상 확인하십시오.
 - 차량의 등받이가 똑바로 세워져 있는지 확인합니다.
 - 조수석에 카시트를 설치할 때는 차량 좌석이 벨트 경로에 영향을 주지 않도록 최대한 뒤로 조절합니다.
2. 상단 테더 벨트(1)를 상단 테더 고정 위치(2)에서 분리합니다.
3. 설치 전, 카시트가 앉기 자세인지 확인하십시오.
4. ISOFIX 해제 버튼(3)을 해제하여 ISOFIX 락킹 암(4)을 확장합니다.



💡 두 ISOFIX 해제 버튼은 각각 독립적으로 해제할 수 있으므로 ISOFIX 락킹 암을 독립적으로 조정할 수 있습니다.

5. ISOFIX 락킹 암(4)을 지지대 밖으로 최대한 밀니다.

6. 차량의 적절한 좌석에 카시트를 놓습니다.

① **참고** 부드러운 재질 (예, 스웨이드, 가죽 등)로 제작된 차량의 좌석 위에 카시트를 놓고 사용할 경우, 눌림흔적이 남거나 변색될 수 있습니다. 이를 방지하기 위해 카시트 아래 담요나 수건을 깔아 주십시오.

7. ISOFIX 락킹 암(4)을 “딸깍” 소리와 함께 제자리에 고정될 때까지 ISOFIX 고정 지점(5)에 밀어 넣습니다. 두 ISOFIX 안전 인디케이터(6)가 빨간색에서 녹색으로 변하게 됩니다.

8. ISOFIX 고정 지점(5)에서 시트를 당겨보아 확실히 고정되었는지 확인합니다.

9. 차량의 등받이와 완전히 나란하게 될 때까지 카시트를 등받이 방향으로 밀니다.

💡 베이스를 옆으로 움직이면서 등받이 방향으로 밀면 ISOFIX 고정 장치의 길이가 짧아지면서 차량의 좌석 등받이에 밀착됩니다. (차량 좌석 디자인에 따라 밀착되지 않을 수 있습니다.)

💡 차량 헤드레스트가 방해되는 경우 최대한 위로 당기거나 완전히 제거하십시오(후방 좌석 제외).

10. 차량 좌석을 똑바로 가로지르도록 상단 테더 벨트(1)를 잡아당겨 차량 고정 지점의 스냅 후크를 이용하여 고정합니다.

💡 상단 테더 벨트를 연장해야 하는 경우, 상단 테더 조절 버튼을 눌러 조절할 수 있습니다.

11. 상단 테더 벨트(1)를 상단 테더 안전 인디케이터(7)가 녹색으로 변할 때까지 조입니다.

💡 차량 헤드레스트 아래로 상단 테더 벨트를 통과시킵니다. 절대 차량 헤드레스트 위로 상단 테더 벨트를 통과시켜서는 안 됩니다.

카시트 설치 해제

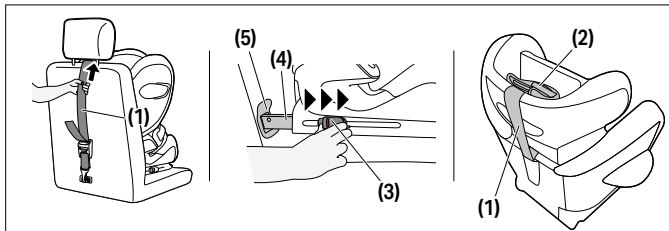

설치 단계를 역순으로 수행하십시오.

1. 상단 테더 벨트(1)를 느슨하게 합니다.
2. ISOFIX 해제 버튼(3)을 누른 상태로 양쪽의 ISOFIX 락킹 암(4)을 동시에 뒤로 당겨 잠금을 해제합니다.
3. ISOFIX 고정 지점(5)에서 시트를 당겨 빼냅니다.
4. 카시트를 제거하고 ISOFIX 락킹 암(4)을 운반 시 위치로 완전히 밀어 넣습니다.
5. 상단 테더 벨트(1)를 상단 테더 고정 위치(2)에 부착합니다.



머리 보호대 높이 조절

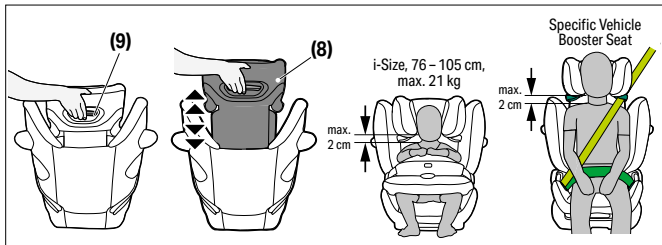

조절형 헤드레스트(8)는 헤드레스트(8) 후면의 헤드레스트 높이 조절기(9)를 사용하여 조절할 수 있습니다. 헤드레스트를 조절하여 최대 2cm의 공간이 아이의 어깨와 헤드레스트 사이에 있도록 하십시오.

💡 카시트가 차량에 설치된 상태에서도 헤드레스트의 높이를 조절할 수 있습니다.

올바른 설치 모드

	76cm-105cm, 최대 21kg	100cm-150cm
설치 모드	임팩트 실드 있음	임팩트 실드 없음
설치		



임팩트 실드를 이용한 올바른 착석 방법: 76CM-105CM (최대 21KG)

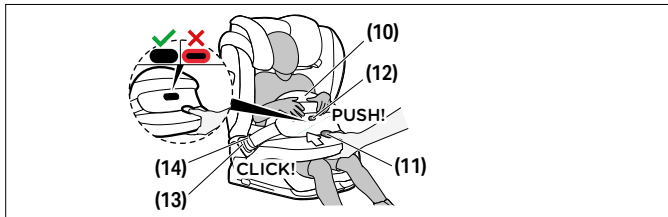

1. 아이 탑승 전 에어백 실드 조절 버튼(11)을 누른 상태에서 에어백 실드 (10)를 앞으로 당겨 벨트 길이를 늘려주십시오. (버클을 채운 상태에서 하면 더 쉽게 늘릴 수 있습니다.)
2. 카시트의 빨간색 버클 해제 버튼을 눌러 에어백 실드(10)의 벨트 버클 (13)을 해제한 다음, 에어백 실드를 카시트 옆쪽으로 놓아주십시오
3. 아이를 카시트에 (아이 엉덩이와 등이 카시트 등받이에 밀착되도록 깊숙하게) 앉혀 주십시오. 머리 보호대 높이를 아이의 신장에 맞춰 조절하십시오.

💡 헤드레스트가 올바르게 조절되었는지 확인하십시오.

4. 에어백 실드(10)의 벨트 클립(14)을 카시트의 벨트 버클(13)에 고정시켜 주십시오. 벨트 버클에 “딸깍” 소리와 함께 고정되었는지 확인하십시오. 항상 벨트가 꼬이지 않도록 주의하십시오.
5. 에어백 실드(10)를 당겨 벨트 버클(13)에 제대로 고정되었는지 확인하십시오.
6. 에어백 실드 조절 버튼(11)을 눌러 에어백 실드(10)가 아이의 몸과 골반에 꼭 맞을 때까지 조절해 주십시오. (이때 아이의 엉덩이와 등이 카시트 등받이에 밀착되어 있어야 합니다.) 충격 실드(10)를 앞뒤로 기울여 약간 이동시켜 최적의 장착 및 위치를 확보합니다. 에어백 실드 조절 버튼에서 손을 뗐을 때(11), 잠금 표시기 (12)가 완전히 맞물려 있어야 합니다.



💡 잠금 표시기에 빨간색으로 표시되면, 임팩트 쉴드가 제대로 고정되지 않은 것입니다. 잠금 표시기가 완전히 맞물려 결합될 때까지 임팩트 쉴드를 부드럽게 누릅니다.

💡 아이를 에어백 쉴드로 고정할 때마다 에어백 쉴드가 아이에 몸에 제대로 맞는지 아이와 쉴드 사이에 빈틈이 없는지 확인하십시오. 계절 별 착장 또는 성장에 따라 변화되기 때문에 매번 확인하는 것을 권장합니다.

임팩트 쉴드(76CM- 105CM)에서 차량 벨트(100CM- 150CM)로 전환하기

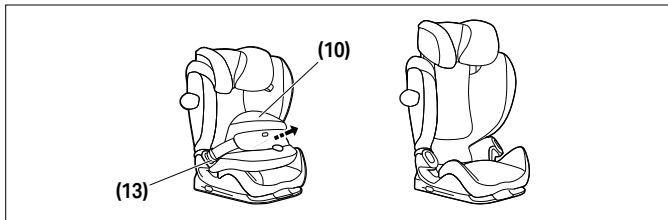

아이의 신장이 105cm를 초과하거나 체중이 21kg를 초과하면 즉시 임팩트 쉴드 **(10)**를 제거하십시오.

임팩트 쉴드 버클**(13)** 2개를 모두 열고 임팩트 쉴드**(10)**를 제거합니다.

💡 아이의 신장이 100cm 이상이 되기 전까지는 임팩트 쉴드 없이 카시트를 사용해서는 안 됩니다.

💡 임팩트 쉴드를 안전한 장소에 보관하십시오.



임팩트 실드가 없는 상태에서 올바른 착석 방법 :100CM-150CM

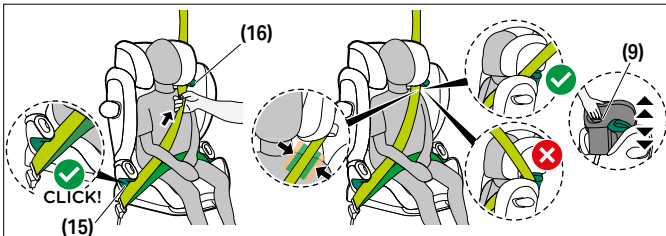

1. 차량 안전벨트를 아이의 몸 주위에 배치한 후 벨트 텅을 벨트 버클에 삽입합니다. “딸깍” 소리와 함께 제자리에 고정되어야 합니다.
2. 무릎 벨트를 카시트의 녹색 무릎 벨트 가이드(19)에 배치합니다.
3. 허리 벨트를 단단히 당깁니다.
4. 벨트 버클 옆의 카시트 측면에서 어깨 벨트와 무릎 벨트를 무릎 벨트 가이드(15)에 반드시 함께 삽입해야 합니다.
5. 어깨 벨트를 끌어당겨 어깨 벨트 가이드(16)를 통과하게 하여 벨트가 벨트 가이드 안쪽에 위치하도록 합니다.
6. 어깨 벨트를 단단히 당깁니다.
7. 어깨 벨트가 아이의 쇄골 부분을 가로지르고 아이의 목에 닿지 않도록 하십시오. 필요한 경우 벨트의 위치를 변경하기 위해 조절형 헤드레스트(8)의 높이를 조절하십시오.



등받이 각도 조절

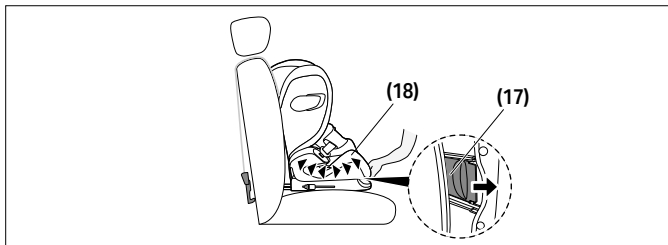

1. 카시트를 눕기 자세로 사용하려면, 부스터(18) 전면 하단에 있는 위치 조절 버튼 (17)을 누릅니다.
2. 카시트를 눕기 자세에서 앉기 자세로 되돌리려면, 위치 조절 버튼(17)을 다시 누르고 부스터(18)를 가볍게 눌러주면서 카시트를 세웁니다.

일직선형 측면 보호대(L.S.P.)

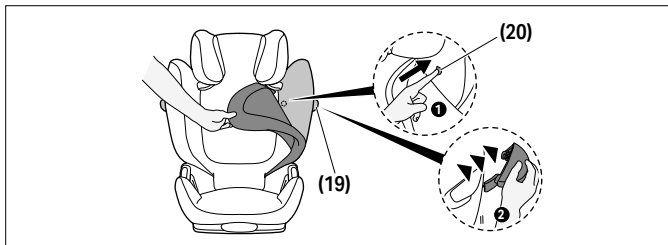

일직선형 측면 보호대(19)가 차량 도어와 간섭을 일으키거나 조수석의 남은 공간에 영향을 미치는 경우 이를 분리할 수 있습니다. 그렇게 하려면, 측면 보호대 해제 버튼 (20)을 누릅니다. 이 버튼을 누르려면 등받이 커버를 제거해야 합니다. L.S.P. (19)를 카시트에 재부착하려면 제거 지침을 역순으로 따라 하십시오.

각도 조절형 헤드레스트

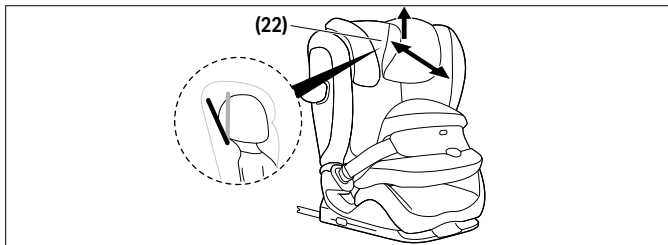

각도 조절형 헤드레스트(22)는 아이의 머리가 수면 중 위험하게 앞으로 기울어지는 것을 방지합니다. 2가지 위치 중 하나로 설정할 수 있습니다.

각도 조절형 헤드레스트(22)를 조정하려면, 헤드레스트를 들어 올리고 원하는 위치까지 앞이나 뒤로 밀니다.

🔊 아이의 머리는 항상 각도 조절형 헤드레스트에 닿아 있어야 합니다.

시트커버 제거 및 재부착



⚠ 경고

카시트를 시트커버 없이 사용하지 마십시오. 시트커버는 안전 기능의 필수 부품이기 때문에 반드시 순정 시트커버만 사용하시기 바랍니다. 예비 커버는 소매점에서 구할 수 있습니다.

카시트의 커버는 다섯 부분으로 구성되어 있습니다(헤드레스트 (x2), 등받이, 부스터, 임팩트 쉴드). 이들은 똑딱단추, 벨크로, 고무 밴드로 여러 위치에서 제자리에 고정됩니다. 고정된 지점을 모두 해제하면 커버의 단일 부분을 제거할 수 있습니다.

커버를 시트에 다시 부착하려면 제거 지침을 역순으로 따라 하십시오



세탁



플라스틱 부품은 순한 세제와 따뜻한 물로 청소할 수 있습니다.

⚠ 경고

시트커버는 카시트 안전 장치의 필수 요소입니다. 따라서 다른 카시트의 시트커버와 혼용 사용 또는 시트커버가 없는 상태로 사용하면 안 됩니다.

① **참고** 커버는 30°C에서 섬세 코스로만 세탁해야 하며, 그렇지 않으면 커버 천이 변색될 수 있습니다. 커버는 다른 세탁물과 분리하여 세탁하고 건조기 또는 직사광선 아래에서 건조하지 마십시오!

① **참고** 어떤 경우에도 화학 세제나 표백제를 사용하지 마십시오!

제품 관리



고객님의 카시트가 가능한 최상의 안전성을 유지하기 위해, 다음의 제품관리를 반드시 지켜주십시오.

- 카시트의 모든 주요 부품은 정기적으로 손상 및 파손 여부를 점검해야 합니다. 기계 부품은 반드시 문제없이 정상적으로 작동해야 합니다.
- 카시트가 차량 문, 좌석 레일 등과 같은 단단한 물체에 끼여 파손되지 않도록 주의하십시오.
- 만약 예를 들어 카시트를 떨어뜨린 경우 다시 사용하기 전에 제조업체에서 점검받아야 합니다.

제품 내용연수 & 교환시기



이 카시트의 제품 수명은 카시트를 사용설명서 지침에 따라 올바르게 사용할 경우 약 11년입니다. 하지만 예를 들어 햇빛(UV)에 노출되어 플라스틱이 점차적으로 마모되면 제품 특성이 약간 저하될 수 있습니다. 차량 내에서 매우 높은 온도 변화 및 예측 불가능한 변수가 흔히 발생하기 때문에 다음 사항을 준수해야 합니다.



- 차량에 장시간 강한 햇빛이 직접 닿는 경우 카시트를 차량에서 분리하거나 밝은색 천으로 덮어야 합니다.
- 카시트의 모든 플라스틱 및 금속 부품을 정기적으로 점검하여 손상이 있거나 모양, 색상의 변화 여부를 확인하십시오. 만약 카시트의 변화를 발견하면 카시트를 폐기하거나 점검해야 하며 가능하면 제조업체에서 부품을 교체해야 합니다.
- 장시간 자외선 노출로 인한 시트커버의 변색과 쿠션감 노후화 현상은 정상적인 현상이며, 제품의 기계적 기능에는 무관합니다. 필요시 추가 구매해 교체할 수 있습니다.

제품 폐기 규정



환경을 보호하기 위해 사용자가 카시트의 수명 시작(포장)과 끝(제품 부품)에서 발생하는 폐기물을 분리하여 처리해 주시기 바랍니다. 폐기물처리법은 각 나라 및 지방에 따라 다릅니다. 올바른폐기를 위해 거주지의 폐기물 관리기관 또는 해당 구청에 문의해 주시기 바랍니다. 항상 해당 국가와 지역의 폐기물 처리 규정을 준수하십시오.

⚠ 경고

질식 위험!

비닐봉지는 아이의 손이 닿지 않는 곳에 보관하십시오!

제조업체 보증



CYBEX GmbH(Riedingerstr. 18, 95448 Bayreuth, Germany)는 본 제품을 3년간 보증합니다. 해당 보증은 본 제품이 소매업체를 통해 고객에게 최초 판매된 국가에서 유효합니다. 보증 내용 및 해당 보증을 주장하는 데 필요한 모든 필수 정보는 당사 홈 페이지

go.cybex-online.com/manufacture-warranty-car-seats에서 확인할 수 있습니다. 품목 설명에 보증이 표시된 경우, 결함과 관련한 고객님의 당사에 대한 법적 권한은 영향을 받지 않습니다.



REVISION INDEX

Pos.	Document code	Version	Date of issue
1	CY_172_1908_A1025	A	A1025
2	CY_172_1908_B0426	B	B0426



CYBEX GmbH

Riedingerstraße 18 • 95448 Bayreuth, Germany
+49 (0) 921-78 511 - 0 • info@cybex-online.com
cybex-online.com



FR
Cet appareil
et ses accessoires
se recyclent

REPRISE
À LA LIVRAISON

OU

À DÉPOSER
EN MAGASIN

OU

À DÉPOSER
EN DÉCHÈTERIE



Points de collecte sur www.quefairedemesdechets.fr