

FOPPAPEDRETTI®

Misterchef



CE Valido solo per i peluches
Valid only for toys

EN 14988:2017 + A1:2020
EN12790:2009

IT	SEGGIOLONE Istruzioni di montaggio, leggere attentamente e conservare per future referenze
EN	HIGH CHAIR Instruction manual, read carefully and keep for future reference
FR	CHAISE HAUTE Manuel d'instructions, à lire attentivement et conserver pour référence ultérieure
ES	TRONA Manual de instrucciones, lea atentamente las instrucciones y consérvelas para futuras referencias.
EL	ΚΑΡΕΚΛΑ Φυλλάδιο οδηγιών χρήσης - διαβάστε προσεκτικά και φυλάξτε το για μελλοντικές αναφορές
RU	СТУЛЬЧИК ДЛЯ КОРМЛЕНИЯ Инструкции по сборке
HR	SJEDALICA ZA HRANJENJE Uputstva; pažljivo pročitajte i sačuvajte za buduće korištenje

**IT. IMPORTANTE! LEGGERE
ATTENTAMENTE E CONSERVARE
PER FUTURE REFERENZE**

**EN. IMPORTANT! READ THE
INSTRUCTIONS CAREFULLY AND
KEEP FOR FUTURE REFERENCE**

**FR. IMPORTANT! LIRE
ATTENTIVEMENT ET CONSERVER
SOIGNEUSEMENT A PORTEE DE
MAIN POUR UNE UTILISATION
ULTERIEURE**

**ES. IMPORTANTE! LEER
ATENTAMENTE Y CONSERVAR
PARA FUTURAS REFERENCIAS**

**EL. ΣΗΜΑΝΤΙΚΟ: ΚΡΑΤΗΣΤΕ
ΤΙΣ ΟΔΗΓΙΕΣ ΓΙΑ ΝΑ ΤΙΣ
ΣΥΜΒΟΥΛΕΥΕΣΤΕ ΣΤΟ ΜΕΛΛΟΝ -
ПРОЧТИТЕ ВНИМАТЕЛЬНО**

**RU. ВАЖНАЯ ИНФОРМАЦИЯ!
ВНИМАТЕЛЬНО ПРОЧТИТЕ И
СОХРАНИТЕ ДЛЯ ДАЛЬНЕЙШЕГО
ПОЛЬЗОВАНИЯ**

**HR. VAŽNO! PAŽLJIVO PROČITAJTE I
ČUVAJTE ZA BUDUĆE POTREBE**

COMPONENTI



A

B

C



D



E

- A Vassoio
- B Telaio seduta completo:
seduta, imbottitura, riduttore*
e cinture di sicurezza
- C Telaio gambe
- D Arco portagiocchi
- E Cestino

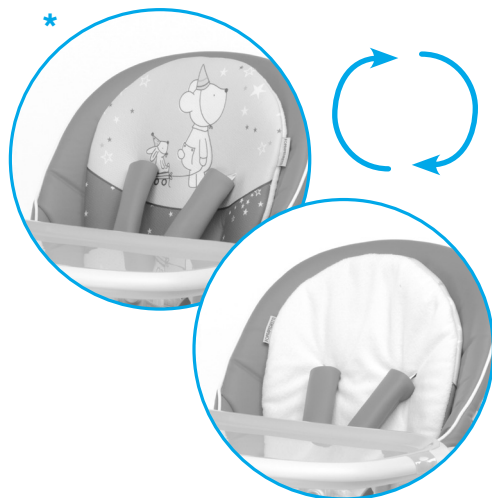

MONTAGGIO

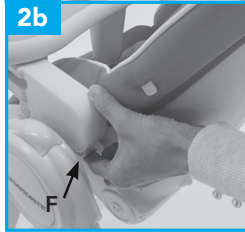
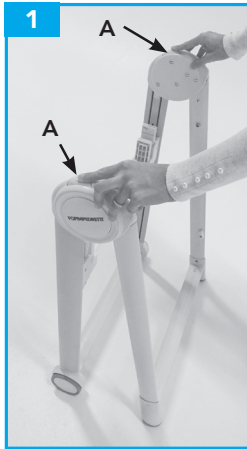

1. APERTURA DEL TELAIO

Premere il tasto "A" di apertura / chiusura sul telaio e allargare le gambe fino a sentire il click di avvenuto bloccaggio in posizione aperta.

2. MONTAGGIO E RIMOZIONE DELLA SEDUTA

MONTAGGIO: Posizionare la seduta sul telaio correttamente orientata, seduta rivolta verso le ruote, come indicato in figura. Allineare ed inserire i connettori in plastica della seduta nelle proprie sedi sul telaio.

Premere fino a quando non sentire click, questo vi indicherà il corretto aggancio.

AVVERTENZA: Prima dell'utilizzo assicurarsi sempre che entrambi i supporti della seduta siano correttamente agganciati al telaio, sollevando la seduta verso l'alto non deve sganciarsi.

RIMOZIONE: premere, da ambo i lati, i pulsanti "F" e rimuovere la seduta sollevandola.

IMPORTANTE: Non rimuovere mai la seduta con all'interno il bambino.

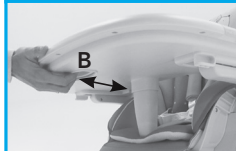
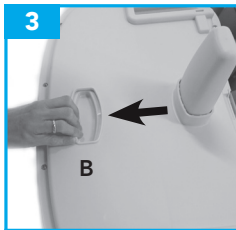

3. MONTAGGIO VASSOIO

Tenere premuto la leva, sul lato inferiore del vassoio (B) e posizionare lo stesso sulla seduta, verificando che i braccioli siano all'interno delle guide presenti nella parte inferiore del vassoio stesso. Rilasciare la leva e spingere il vassoio verso l'interno del seggiolone, fino a bloccarlo in posizione. Un click indicherà il corretto bloccaggio.

ATTENZIONE: verificare sempre prima dell'uso che il vassoio sia fissato e bloccato correttamente sui braccioli.

IMPORTANTE: prima dell'utilizzo verificare che il vassoio sia correttamente bloccato nella posizione scelta, tirando verso l'esterno senza premere la leva, il vassoio deve restare in posizione.

ATTENZIONE: Non permettere al bambino di mettere la mano sul bracciolo quando si monta il vassoio.

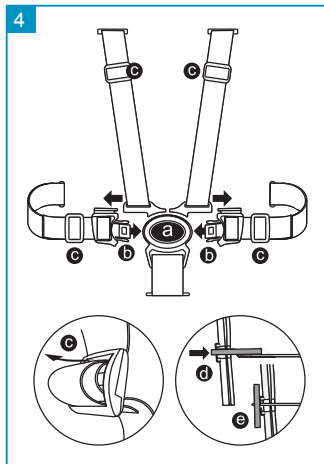

4. CINTURE DI SICUREZZA

ATTENZIONE: l'uso delle cinture di sicurezza con sparti gambe è indispensabile per garantire la sicurezza del bambino.

ATTENZIONE: Il solo vassoio agganciato alla seduta non garantisce un contenimento sicuro del bambino. Utilizzare sempre le CINTURE di sicurezza!

Il Seggiolone è dotato di cinture di sicurezza a 5 punti.

- Sganciare la fibbia: Premere il pulsante (a) ed estrarre i componenti (b)

- Agganciare la fibbia: Inserire i componenti (b) nella fibbia (a), un click indicherà il corretto aggancio.

Regolare la cintura in base alla corporatura del bambino, utilizzando i regolatori (c).

Regolare la posizione delle bretelle, cinture pettorali, in base all'altezza del bambino.

Le Bretelle devono essere regolate nelle asole in prossimità alle spalle del bambino.

- Per regolare le bretelle o rimuove la cintura di sicurezza, ruotare l'anello in plastica di bloccaggio della cintura di sicurezza "bretelle" e "cintura addominale" sul lato posteriore dello schienale (d), e sfilare la cintura tirandola, dal lato interno della seduta, attraverso le asole della scocca seduta e l'imbottitura.

- Per rimontare le bretelle, infilare l'anello in plastica fissato all'estremità della bretella attraverso le asole sul tessuto e le corrispondenti asole della scocca. Ruotare l'anello in posizione verticale, sul lato esterno dello schienale (e). Assicurarsi del corretto montaggio e bloccaggio. Tirando le bretelle dal lato interno seduta, le cinture non

devono sfilarsi. Assicurarsi sempre che le bretelle siano posizionate nelle asole dello schienale poste alla stessa altezza.

IMPORTANTE: la cintura deve sempre e solo essere utilizzata con tutti i componenti agganciati.

IMPORTANTE: Regolare correttamente la cintura ad ogni utilizzo.

MONTAGGIO

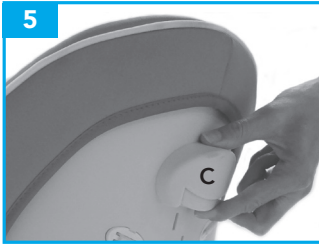

5. REGOLAZIONE INCLINAZIONE SCHIENALE

Lo schienale del seggiolone è reclinabile in 3 posizioni (P1), (P2) e (P3).

Per regolare l'inclinazione dello schienale premere il tasto "C" posto in alto sul retro, sollevare o reclinare lo schienale fino alla posizione desiderata e rilasciare la leva. Lo schienale si bloccherà in una delle tre sedi e si sentirà il click di avvenuto aggancio.

L'operazione può essere effettuata anche con il bambino nel seggiolone.

IMPORTANTE: per bambini non in grado di stare seduti da soli (età inferiore ai 6 mesi) utilizzare lo schienale nella sola posizione 3 (versione sdraiata).

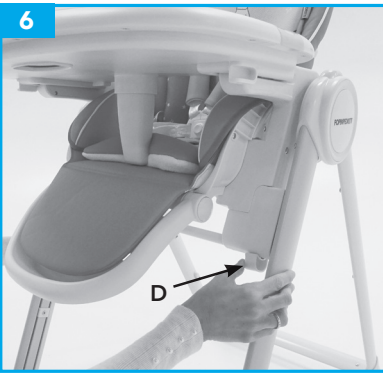

6. REGOLAZIONE ALTEZZA DELLA SEDUTA DEL SEGGIOLONE

Il Seggiolone è regolabile in 5 posizioni in altezza.

- Per sollevare la seduta: tenere lo schienale per la parte alta e tirare lo stesso verso l'alto fino all'altezza desiderata.

- Per abbassare la seduta: premere contemporaneamente verso l'esterno i pulsanti "D" nella parte inferiore e abbassare la seduta nella posizione desiderata. Rilasciare i pulsanti. Un click indicherà il bloccaggio nella posizione. Assicurarsi che la seduta sia correttamente bloccata nella nuova posizione.

ATTENZIONE: effettuare l'operazione di regolazione della seduta, senza il bambino collocato nel seggiolone.

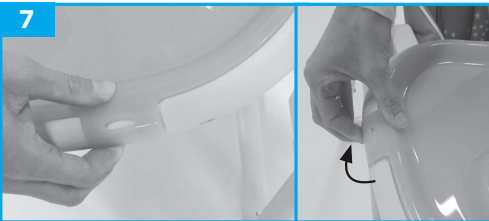

7. RIMOZIONE DEL VASSOIO INTERNO

Per rimuovere il vassoio interno tirare le clip sui lati e sollevarlo.

Il vassoio interno si fissa al vassoio principale mediante un meccanismo a pressione. Per agganciare il vassoio interno, posizionarlo sopra il vassoio principale e premere verso il basso, le clip di fissaggio bloccheranno il vassoio interno al vassoio principale.

ATTENZIONE: assicurarsi sempre che il vassoio interno sia correttamente agganciato al vassoio principale, prima di ogni utilizzo.

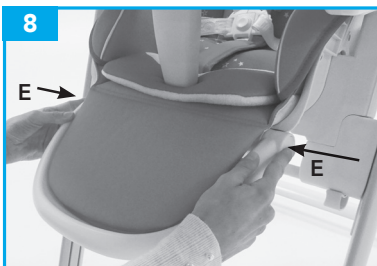

8. REGOLAZIONE DELLA PEDANA POGGIAGAMBE

La pedana può essere regolata in 3 posizioni.

Premere contemporaneamente i due pulsanti "E" di regolazione, alzare o abbassare la pedana appoggia gambe.

Rilasciare i pulsanti e verificare il corretto bloccaggio della pedana nella posizione desiderata.

Un click indicherà il corretto bloccaggio.

MONTAGGIO



9. RIPORRE IL VASSOIO

Quando non utilizzato, il vassoio può essere agganciato posteriormente alla struttura mediante i due appositi ganci.

Rimuovere il vassoio dalla seduta e posizionarlo come mostrato in figura.

Allineare ed infilare i perni di aggancio sul telaio gambe nelle guide di aggancio poste sul lato inferiore del vassoio stesso.

Premere verso il basso per agganciare il vassoio al telaio.

Per rimuovere il vassoio dal telaio, sollevarlo verso l'alto.



10. MONTAGGIO DEL CESTINO PORTAOGGETTI

Agganciare il cestino ai 4 bottoni "clip" presenti sul telaio posteriore con l'apertura del cestino rivolta verso l'alto.

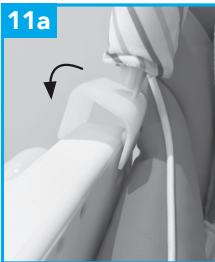

11. MONTAGGIO E USO DELLA BARRA PORTAGIOCHI.

ATTENZIONE: LA BARRA PORTAGIOCHI ha un sostegno di aggancio destro e sinistro, posizionare il sostegno sinistro orientato correttamente per il lato sinistro del seggiolone, vedere figura 11a, seguire la stessa operazione per il lato destro.

Agganciare la barra porta giochi su entrambi i braccioli, come indicato in figura.

Un click indicherà il corretto aggancio e bloccaggio (fig.11b).



La barra portagiochi ha tre posizioni di regolazione (P1), (P2) e (P3).

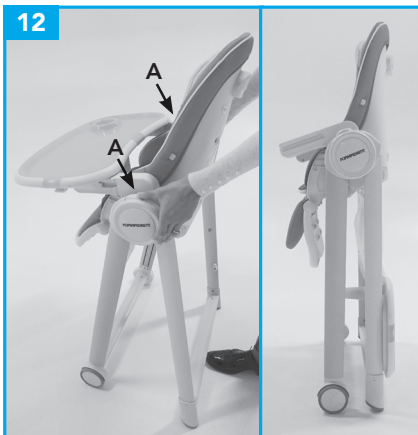

12. CHIUSURA

ATTENZIONE: effettuare queste operazioni facendo attenzione che il bambino ed eventuali altri bambini siano a debita distanza. Assicurarsi che in queste fasi le parti mobili del seggiolone non vengano a contatto con il corpo del bambino.

ATTENZIONE: se montato, togliere il vassoio prima di iniziare le operazioni di chiusura agganciandolo posteriormente alla struttura mediante i due appositi ganci. Vedere step 9

Regolare lo schienale in posizione verticale e la pedana poggiamambe in posizione verticale.

Per ridurre l'ingombro, consigliamo di regolare nella posizione più bassa la seduta, vedere step 6.

CHIUSURA: Posizionarsi dietro al seggiolone. Premere i tasti "A" posti sopra gli snodi e, contemporaneamente, avvicinare le gambe del seggiolone (Fig.12) fino a sentire il click che indica il bloccaggio in posizione di chiusura.

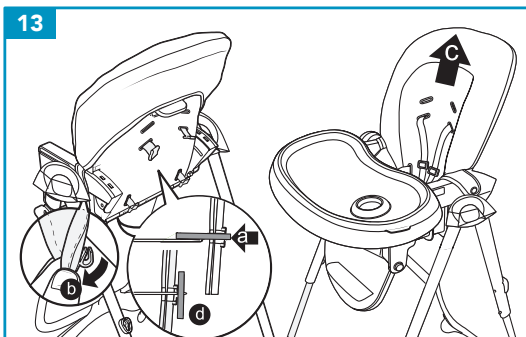

RIMUOVERE L'IMBOTTITURA PER IL LAVAGGIO

Ruotare l'anello in plastica di bloccaggio della cintura di sicurezza "bretelle" e "cintura addominale" sul lato posteriore dello schienale (a), e sfilare la cintura tirandola, dal lato interno della seduta, attraverso le asole della scocca seduta e l'imbottitura.

Ruotare l'anello in plastica di bloccaggio della cintura spartigambe sul lato inferiore della seduta e sfilare la cintura tirandola, dal lato interno della seduta, attraverso le asole della scocca seduta e l'imbottitura.

Sganciare il bottone automatico che fissa il tessuto lateralmente al bracciolo (b).

Rimuovere il rivestimento dalla seduta (C).

MONTAGGIO DELL'IMBOTTITURA

Posizionare l'imbottitura sulla seduta.

Infilare l'anello in plastica fissato all'estremità della bretella attraverso le asole sul tessuto e le corrispondenti asole della scocca.

Ruotare l'anello in posizione verticale, sul lato esterno dello schienale. Verificarne il corretto bloccaggio.

Infilare l'anello in plastica fissato all'estremità della cintura addominale, attraverso le asole sul tessuto e le corrispondenti asole della scocca.

Ruotare l'anello in posizione verticale, sul lato esterno dello schienale (d). Verificarne il corretto bloccaggio .

Infilare l'anello in plastica fissato all'estremità della cinghia spartigambe, attraverso l'asola sul tessuto e la corrispondente asole della scocca.

Ruotare l'anello in posizione orizzontale, sul lato inferiore della seduta. Verificarne il corretto bloccaggio.

IMPORTANTE! LEGGERE ATTENTAMENTE E CONSERVARE PER FUTURO RIFERIMENTO.

RISPETTARE SCRUPolosAMENTE LE SEGUENTI APPLICAZIONI D'USO PREVISTE PER IL PRODOTTO:

UTILIZZO COME SDRAIETTA: Per bambini non in grado di stare seduti da soli (dalla nascita fino a 6 mesi, peso massimo 9 kg) utilizzare sempre e solo lo schienale completamente reclinato, posizione P3.
Conforme alla norma EN 12790:2009.

UTILIZZO COME SEGGIOLONE: Per bambini in grado di stare seduti da soli, dai 6 mesi fino ad un'età di 3 anni o 15 kg di peso. Conforme alla norma EN 14988:2017+A1:2020.

VERSIONE SEGGIOLONE: Il prodotto è destinato per bambini in grado di stare seduti da soli fino ad un'età di 3 anni o un peso di 15 kg.

VERSIONE SDRAIETTA: Per bambini non in grado di stare seduti da soli (dalla nascita fino a 6 mesi, peso massimo 9 kg), utilizzare lo schienale solo nella posizione più reclinata.

- Questo prodotto nella versione sdraietta, non è destinato a periodi di sonno prolungati.
- Questo prodotto nella versione sdraietta, non sostituisce il lettino. Se il bambino ha bisogno di dormire, metterlo in un lettino adeguato.

ATTENZIONE

- **Non lasciare mai il bambino incustodito.**
- **Utilizzare sempre il sistema di ritenuta.**
- **Pericolo di caduta: non lasciare che il bambino si arrampichi sul prodotto.**
- **Non utilizzare il prodotto a meno che tutti i componenti non siano correttamente agganciati e regolati.**
- **Prestare attenzione al rischio generato da fiamme libere e altre fonti di forte calore nelle vicinanze del prodotto.**
- **Prestare attenzione al rischio di ribaltamento del prodotto nel caso in cui il bambino si spinga con i piedi contro il tavolo o qualsiasi altra struttura.**
- Non utilizzare il prodotto fino a che il bambino non è in grado di stare seduto da solo.
- Non usare questo prodotto se qualsiasi parte fosse rotta, strappata o mancante.
- Non usare accessori o parti di ricambio che non siano approvati dal Costruttore.
- Il prodotto è destinato per bambini in grado di stare seduti da soli e fino ad un'età di 3 anni o un peso di 15 kg.
- L'uso della cintura di sicurezza con spartigambe "imbracatura" correttamente fissata alla seduta, della barriera e dell'imbottitura è indispensabile per garantire la sicurezza del bambino. Utilizzare sempre le cinture di sicurezza.
- Il montaggio deve essere effettuato esclusivamente da un adulto.
- Accertarsi del corretto montaggio prima del suo impiego.
- Il seggiolone non deve essere utilizzato se uno degli elementi non è stato montato o agganciato in modo corretto e adeguato.
- Usate sempre le cinture di sicurezza, per evitare che il bambino possa ferirsi in modo grave cadendo o scivolando dal prodotto.
- Controllate regolarmente che le cinture siano correttamente agganciate, non danneggiate o sfilacciate.
- Assicurarsi che il bambino abbia sempre le cinture ben fissate e regolate a giusta misura.
- **IMPORTANTE:** La cintura "imbracatura" deve sempre e solo essere utilizzata con tutti i componenti agganciati.

AVVERTENZE

- Il solo vassoio agganciato alla seduta non garantisce un contenimento sicuro del bambino. Utilizzare sempre le CINTURE di sicurezza!
- Non sollevare MAI il seggiolone o regolare l'altezza della seduta con il bambino collocato all'interno.
- Non mettere il seggiolone vicino a finestre o muri, dove corde, tende o altro potrebbero essere utilizzate dal bambino per arrampicarsi o essere causa di soffocamento o strangolamento.
- La vicinanza di fuoco o altre fonti di forte calore come stufe elettriche, a gas, può rappresentare un pericolo.
- Non posizionare il prodotto in prossimità di scale.
- Non posizionare su una superficie rialzata, esempio: su un tavolo, un piano di lavoro.
- Utilizzare il prodotto solo su superfici piane.
- Non utilizzare come seggiolone sui mezzi di trasporto.
- Non spostare o trasportare il prodotto con all'interno il bambino.
- Nelle operazioni di apertura e chiusura del prodotto, assicurarsi che il bambino sia a debita distanza.
- Nelle operazioni di regolazione (inclinazione dello schienale, posizionamento tavolozza) assicurarsi che le parti mobili del Seggiolone non vengano a contatto con il corpo del bambino.
- Non permettete al vostro bambino di salire, senza aiuto, nel seggiolone, di giocare con il seggiolone o penzolarsi dallo stesso. Questo prodotto non è un giocattolo.
- L'utilizzo di questo prodotto è previsto per un solo bambino.
- Controllare periodicamente il perfetto bloccaggio di tutti i componenti.
- Rimuovere e smaltire l'imballaggio in modo sicuro. I sacchetti possono essere pericolosi, rischio soffocamento, se manipolati da bambini.
- Assicurarsi che tutti gli utilizzatori, siano a conoscenza del corretto funzionamento del prodotto.
- Non utilizzare mai il seggiolone senza il rivestimento.
- Non applicare al prodotto accessori, parti di ricambio o componenti non forniti dal costruttore.
- Non effettuare alcuna modifica: qualsiasi variazione potrebbe comprometterne la sicurezza.

MANUTENZIONE E PULIZIA

- Assicurarsi che tutti i dispositivi di bloccaggio funzionano correttamente e controllare regolarmente che i dispositivi di sicurezza siano correttamente agganciati e bloccati.
- Controllare regolarmente tutte le parti soggette a usura o strappo.
- Non usare spray lubrificanti, non usare sostanze aggressive.
- Per la pulizia del seggiolone utilizzare una spugna, acqua calda e sapone o detergente neutro e asciugare accuratamente.
- Macchie difficili possono essere rimosse con detergente neutro.
- Non utilizzare mai sostanze abrasive, a base di ammoniaca, candeggina o detergenti a base di alcool.

GARANZIA CONVENZIONALE

Il contenuto sottoindicato va in vigore dal 01.01.2005 e sostituisce a qualsiasi titolo e completamente qualsiasi messaggio anteriore riferito alla garanzia prestata da Foppa Pedretti S.p.A.

GARANZIA CONVENZIONALE

Foppa Pedretti S.p.A. con sede in Grumello del Monte (Italia) Via Volta 11, garantisce direttamente al Consumatore che questo Prodotto, nuovo di fabbrica, è privo di difetti nei materiali, nella progettazione e nella fabbricazione ed conforme alle caratteristiche dalla stessa dichiarate.

La presente garanzia convenzionale è valida in tutti i Paesi Stati membri dell'Unione Europea e non esclude né limita i diritti del Consumatore ai sensi di norme imperative di legge nei confronti del Venditore del Prodotto.

Per usufruire della presente garanzia convenzionale **il Consumatore dovrà riportare il Prodotto difettoso al Venditore**, presentandogli la prova d'acquisto del Prodotto dalla quale risultino in modo leggibile l'indirizzo del Venditore, la data d'acquisto del Prodotto col timbro e firma del Venditore e l'indicazione del Prodotto stesso o, in alternativa, lo scontrino fiscale, non modificato, dal quale risultino in modo chiaro le medesime informazioni.

La garanzia convenzionale ha validità per Dodici (12) mesi dalla data di acquisto del Prodotto. Durante questo periodo **Foppa Pedretti S.p.A.** riparerà o sostituirà, a sua discrezione, il Prodotto difettoso.

La garanzia convenzionale è concessa all'acquirente finale del Prodotto (Consumatore) e non esclude né limita i diritti imperativi del medesimo Consumatore, quali previsti dalla legge e/o i diritti che il Consumatore può vantare contro il Venditore/Rivenditore del Prodotto.

ESCLUSIONI DELLA GARANZIA CONVENZIONALE.

La garanzia convenzionale è esclusa per i danni derivati al Prodotto dalle seguenti cause: uso non conforme alle disposizioni contenute nel foglio d'istruzioni all'uso ed al montaggio, urti e cadute, esposizione del Prodotto ad umidità o condizioni termiche o ambientali estreme od a cambiamenti repentini di tali condizioni, corrosione, ossidazione, modifiche o riparazioni non autorizzate del Prodotto, riparazioni con uso di parti di ricambio non autorizzate, uso improprio, cattiva mancata manutenzione, manutenzione impropria rispetto a quanto indicato nel foglio d'istruzioni all'uso e al montaggio, montaggio non corretto, incidenti, azioni di cibi o bevande, azione di prodotti chimici, cause di forza maggiore.

In ogni caso **Foppa Pedretti S.p.A.** declina **ogni responsabilità per danni a persone o a cose, diversi dal Prodotto, quando tali danni siano causati da negligenza alle disposizioni / raccomandazioni / avvertenze contenute nel manuale o, in alternativa, nel "Foglio d'istruzioni all'uso e al Montaggio" che accompagna ogni Prodotto destinato al proprietario/utilizzatore.** (come a titolo meramente esemplificativo, nel caso del Prodotto Lettino: "Sorvegliate costantemente il bambino. Controllate che lenzuola e coperte non coprano la testa del bambino...").

Foppa Pedretti S.p.A. declina, inoltre, **ogni responsabilità per danni a persone o a cose quando la rottura dei suoi prodotti è causata dal deterioramento dei componenti del Prodotto, soggetti ad usura.** Sono considerati componenti del Prodotto soggetti a usura tutti i componenti in materiale plastico.

COMPONENTS



A

B

C



D



E

- A Tray
- B Seat frame, set: seat, padding, reducer * and safety straps
- C Leg frame
- D Toy arch
- E Basket

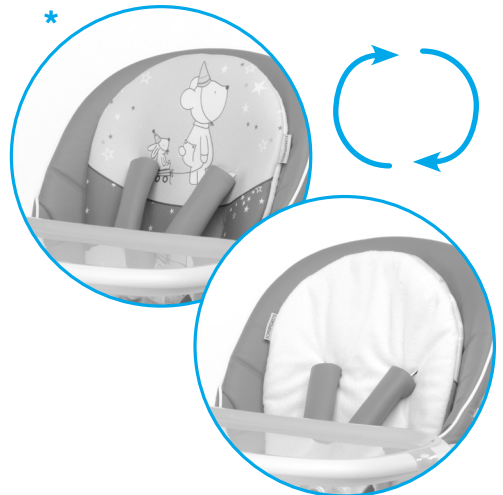

ASSEMBLY

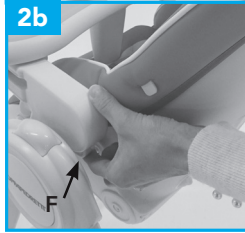
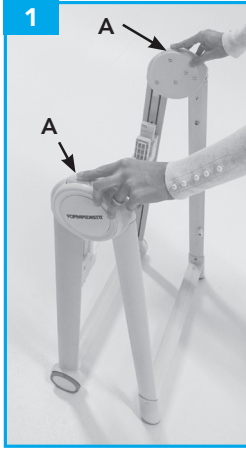

1. OPENING THE FRAME

Press the open / close button on the frame and expand the legs until you hear a click to indicate that they are locked in an open position.

2. ASSEMBLING AND REMOVING THE SEAT

ASSEMBLY: Place the seat on the frame the right way around, facing the wheels, as shown in the figure.

Align and insert the plastic connectors of the seat into their slots on the frame.

Press until a click is heard indicating that it has been fastened correctly.

WARNING: Before use, always check that both the seat supports are fastened correctly to the chassis. When the seat is lifted upwards, it must not detach from the chassis.

REMOVING: press button "F" on both sides and remove the seat by lifting it.

IMPORTANT: Never remove the seat with the child inside.

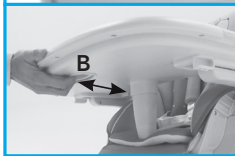
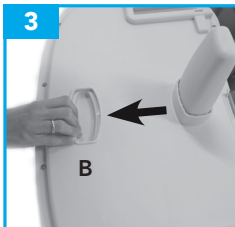

3. ASSEMBLING THE TRAY

Hold down the lever on the underneath of the tray (7) and place the tray on the seat, checking that the armrests are inside the guides located on the bottom of the tray itself. Release the lever and push the tray towards the inside of the HIGH CHAIR, until it locks in place. A click will indicate that it has locked in position correctly.

CAUTION: Always check before use that the tray is attached and locked correctly on the armrests.

IMPORTANT: Check before use that the tray is correctly locked in the chosen position by pulling it outwards without pressing the lever; the tray should stay in place.

CAUTION: Do not allow the child to place his hand on the armrest when mounting the tray.

4. SAFETY HARNESS

CAUTION: Using a safety harness with leg separator is essential

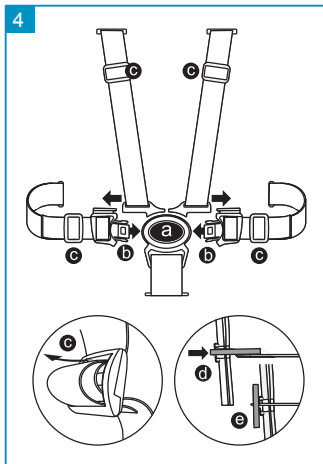

to ensure your child's safety.

CAUTION: The tray alone being attached to the seat does not guarantee that your child is secured. Always use the safety harness!

The HIGH CHAIR is equipped with a 5-point safety harness.

- Unclipping the buckle: Press the button (a) and pull out the components (b).

- Clip the buckle: Insert the components (b) into the buckle (a); you will hear a click when they are attached correctly.

Adjust the harness depending on the size of the child, using the adjusters (c).

Adjust the position of the straps, or chest belts, depending on the height of the child. The straps must be adjusted in the slots close to the child's shoulders.

- To adjust the straps or to remove the safety harness, rotate the plastic locking ring of the safety harness "straps" and "lap belt" on the rear side of the backrest (d), and remove the harness by pulling it from the inner side of the seat, through the slots in the seat shell and padding.

- To refit the straps, insert the plastic ring, fixed to the end of the strap, through the slots in the fabric and the corresponding slots in the seat shell.

Rotate the ring into a vertical position, on the outer side of the backrest (e).

Make sure that it is correctly mounted and locked. When pulling the straps from the inner side of the seat, the belts should not disengage.

Always make sure that the straps are positioned in the backrest slots located at the

same height.

IMPORTANT: The harness must only be used with all the components attached.

IMPORTANT: Adjust the harness correctly each time the HIGH CHAIR is used.

ASSEMBLY

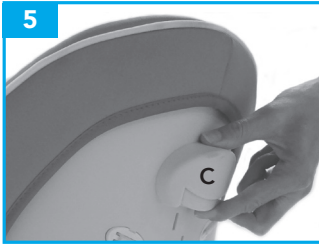

5. ADJUSTING THE BACKREST

The high chair backrest can be reclined in 3 positions (P1), (P2) and (P3).

To adjust the tilt of the backrest, press the button (C) located at the top on the back, lift up or recline the backrest to the desired position and release the lever. The backrest will lock in one of the three positions and you will hear a click when it is engaged.

This process can also be carried out with the child in the high chair.

IMPORTANT: for children unable to sit up unaided (under 6 months of age), use the backrest in position 3 only (bouncer version).

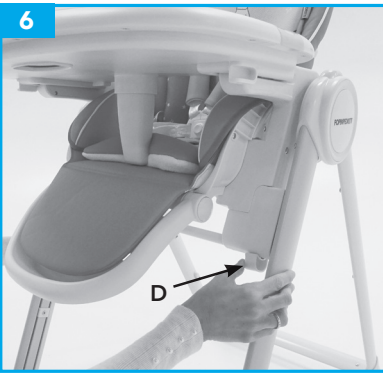

6. ADJUSTING THE HEIGHT OF THE HIGH CHAIR SEAT

The HIGH CHAIR can be positioned at 5 different heights.

- **To lift up the seat:** Hold the backrest at the top and pull it upwards until you reach the desired height.
- **To lower the seat:** push the "D" buttons at the bottom outwards at the same time and lower the seat to the desired position. Release the buttons. A click will indicate that it has locked in position.

Make sure that the seat is locked properly in the new position.

CAUTION: Make sure you adjust the seat without the child placed in the HIGH CHAIR.

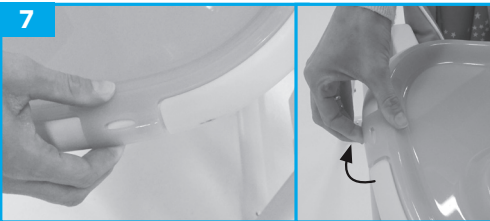

7. REMOVING THE INNER TRAY

To remove the inner tray (8) pull the clips on the sides and lift it up. The inner tray is fixed to the main tray using a pressure mechanism. To attach the inner tray, place it on top of the main tray and press downwards; the securing clips will lock the inner tray to the main tray.

CAUTION: Always make sure that the inner tray is correctly clipped to the main tray, before each use.

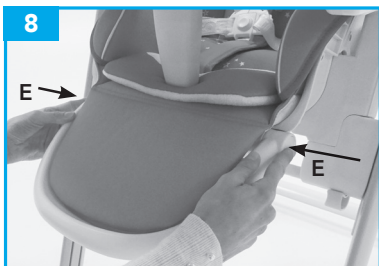

8. ADJUSTING THE LEG REST

The leg rest can be adjusted to 3 positions.

Press the two "E" adjustment buttons at the same time and raise or lower the leg rest support.

Release the buttons and check that the leg rest has locked correctly in the desired position.

A click will indicate that it has locked correctly.

ASSEMBLY



9

9. STORING THE TRAY

When not in use, the tray can be attached to the rear of the frame using the two hooks. Remove the tray from the seat and position it as shown in the figure. Align and insert the attachment pins on the leg frame into the attachment guides located on the underneath of the tray itself.

Press downwards to attach the tray to the frame.

To remove the tray from the frame, lift it upwards.



10

10. ASSEMBLING THE STORAGE BASKET

Attach the basket to the 4 clip buttons on the back frame, with the basket opening facing upwards.

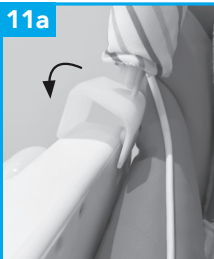

11a



11b

11. ASSEMBLING AND USING THE TOY BAR

ATTENTION: The TOY BAR has a right and left hook support; place the left support correctly oriented with the left-hand side of the highchair – see figure 11a, and follow the same process for the right-hand side.

Attach the toy bar onto both armrests, as shown in the figure. A click will indicate that it has attached and locked correctly (Fig. 11b).



P1



P2



P3

The toy bar has three adjustment positions (P1), (P2) and (P3).

ASSEMBLY

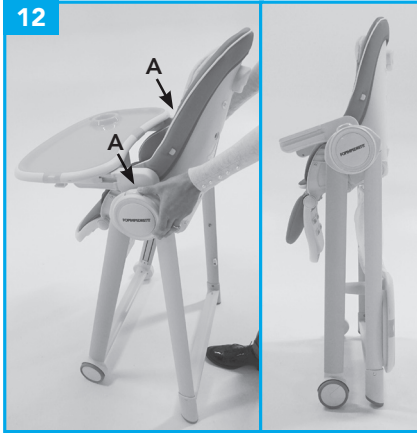

12. CLOSING THE HIGH CHAIR

CAUTION: Make sure that the child, and any other children, are at a safe distance away when carrying out these steps. Make sure that the moving parts of the HIGH CHAIR do not come into contact with the child's body during these steps.

CAUTION: If in use, remove the tray before closing by attaching it to the back of the frame using the two hooks. See step 9.

Adjust the backrest and the leg rest to a vertical position.

To reduce its dimensions, we recommend that you adjust the seat to the lowest position; see step 6.

CLOSING: Stand behind the highchair. Press the "A" buttons located above the hinges and, at the same time, bring together the highchair legs (Fig. 12) until you hear the click indicating that they are locked in the closed position.

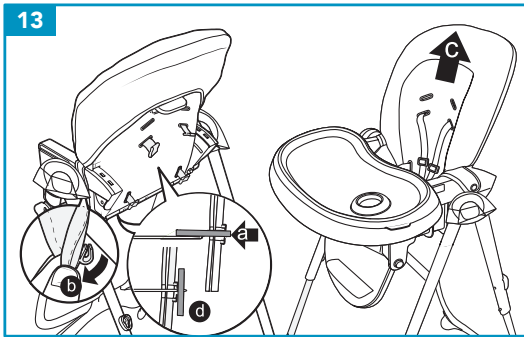

REMOVING THE PADDING FOR WASHING

Rotate the plastic locking ring of the safety harness "straps" and "lap belt" on the rear side of the backrest (a), and remove the harness by pulling it from the inner side of the seat, through the slots in the seat shell and padding.

Rotate the plastic locking ring of the leg separator on the underneath of the seat and remove the belt by pulling it from the inner side of the seat, through the slots in the seat shell and padding.

Unclip the press stud that secures the fabric at the sides to the armrest (b).

Remove the lining from the seat (C).

ASSEMBLING THE PADDING

Place the padding on the seat.

Insert the plastic ring, fixed to the end of the strap, through the slots in the fabric and the corresponding slots in the seat shell.

Rotate the ring into a vertical position, on the outer side of the backrest. Check that it has locked correctly.

Insert the plastic ring, fixed to the end of the lap belt, through the slots in the fabric and the corresponding slots in the seat shell.

Rotate the ring into a vertical position, on the outer side of the backrest. Check that it has locked correctly.

Insert the plastic ring, fixed to the end of the leg separator belt, through the slots in the fabric and the corresponding slots in the seat shell.

Rotate the ring into a horizontal position, on the underneath of the backrest. Check that it has locked correctly.

IMPORTANT! READ CAREFULLY AND KEEP FOR FUTURE REFERENCE.

CAREFULLY OBSERVE THE FOLLOWING CONFIGURATIONS FOR USE PROVIDED FOR THE PRODUCT:

FOR USE AS A BOUNCER: For children unable to sit up unaided (from birth up to 6 months, maximum weight 9 kg) always use the fully reclined backrest only, position P3.
Conforms to standard EN 12790:2009.

FOR USE AS A HIGHCHAIR: For children able to sit up unaided, from 6 months up to 3 years of age or 15 kg. Conforms to standard EN 14988:2017+A1:2020.

HIGHCHAIR VERSION: The product is intended for children who are able to sit up unaided up to 3 years of age or weighing up to 15 kg.

BOUNCER VERSION: For children unable to sit up unaided (from birth up to 6 months, maximum weight 9 kg) always use the backrest in the most reclined position only.

- When used in the bouncer version, this product is not intended for prolonged periods of sleep.
- When used in the bouncer version, this product does not replace the cot. If your child needs to sleep, place them in an appropriate cot.

WARNING

- **WARNING: Never leave the child unattended.**
- **Always use the restraint system.**
- **Falling hazard: Prevent your child from climbing on the product.**
- **Do not use the product unless all components are correctly fitted and adjusted.**
- **Be aware of the risk of open fire and other sources of strong heat in the vicinity of the product.**
- **Be aware of the risk of tilting when your child can push its feet against a table or any other structure.**

- Do not use the high chair until the child can sit up unaided.
- Do not use this HIGH CHAIR if any part is broken, torn or missing.
- Do not use components, spare parts or accessories that have not been supplied or approved by the manufacturer.
- This product is intended for children able to sit up unaided and up to 3 years or a maximum weight of 15 kg.
- In order to guarantee the safety of your child when using this product as a High chair it is necessary to use the safety harness with crotch strap correctly fitted to the seat, the restraint barrier and the padded seat reducer. Always use the safety harness.
- This HIGH CHAIR must only be assembled by an adult.
- Ensure that it is correctly assembled before use.
- This HIGH CHAIR must not be used if one of the elements has not been assembled or attached correctly and adequately.
- Always use the safety harness to prevent the child being seriously injured by falling or sliding out of the product.
- Check regularly that the harness is correctly attached and not damaged or frayed.
- **WARNING:** Make sure that the child always has the harness properly secured and adjusted to the right size.

WARNINGS

- **IMPORTANT:** The harness must only be used with all the components attached.
- **CAUTION:** The tray alone being attached to the seat does not guarantee that your child is secured. Always use the safety harness!
- lift the **HIGH CHAIR** or adjust the height of the seat with your child placed inside.
- Do not place the **HIGH CHAIR** near to windows or walls, or where there are cords, curtains or similar, which may be used by the child to climb or cause suffocation or strangulation.
- **WARNING:** Proximity to fire or other sources of strong heat, such as electric or gas heaters, can be dangerous.
- Do not place the product near to stairs.
- Do not place it on a raised surface, e.g. on a table or a worktop.
- Use the product only on flat surfaces.
- Do not use as a car seat or travel seat.
- Do not move or carry the product with your child inside it.
- When opening or closing the product make sure that your child is at a safe distance.
- Make sure that during the adjustment operations (tilting the backrest, adjusting the tray), the movable parts of the highchair do not come into contact with your child.
- Do not allow your child to climb into the **HIGH CHAIR** unaided or to play in it or dangle out of it. This product is not a toy.
- This product is intended for use by a single child.
- Check periodically that all the components are locked correctly.
- Remove and dispose of the packaging safely. Plastic bags can be dangerous, with a risk of suffocation, if handled by children.
- Make sure that all users are aware of how to work the product correctly.
- Never use the high chair without its cover.
- Do not install accessories, spare parts or components that have not been supplied by the manufacturer.
- Do not make any changes: any variation could compromise safety.

MAINTENANCE and CLEANING

- Make sure that all the locking devices are functioning properly and check regularly that the safety devices are correctly engaged and locked.
- Check all parts subject to wear or tear regularly.
- Do not use spray lubricants, do not use aggressive substances.
- To clean the **HIGH CHAIR**, use a sponge, hot water and a mild soap or detergent, and dry thoroughly.
- Stubborn stains may be removed with a mild detergent. Never use abrasive substances, products containing ammonia or bleach, or alcohol-based detergents.
- To clean the lining, follow the instructions on the washing label.

FORMAL GUARANTEE

The contents of this document as stated below will come into effect as from 01.01.2005 and replace, on every account and in full, any previous message referring to the guarantee provided by Foppa Pedretti S.p.A.

FORMAL GUARANTEE

Foppa Pedretti S.p.A. the head office of which is located at n. 11 Via Volta, Grumello del Monte (Italy), guarantees directly to the Consumer that this brand new product is free of faults with regard to the materials, design and manufacture and that it complies with the characteristics as declared by the manufacturer.

This formal guarantee is valid in all Member Countries of the European Union and it neither excludes nor limits the Consumer's rights in accordance with mandatory measures provided for by the law with regard to the Retailer of the Product.

To take advantage of this formal guarantee, **the Consumer must return the faulty product to the Retailer**, presenting to the same the proof of purchase of the Product which must clearly show the Retailer's address, the date of purchase of the Product with the Retailer's stamp and signature and an indication of the Product itself or, alternatively, the receipt which must not have been altered and which must clearly show the same information as that referred to above.

The formal guarantee is valid for twelve (12) months from the date of purchase of the Product. During this period, **Foppa Pedretti S.p.A.** will repair or replace the faulty product, at its own discretion. The formal guarantee is granted to the end buyer of the Product (Consumer) and it neither excludes nor limits the mandatory rights of the Consumer as provided for by the law and/ or the rights that the Consumer may have with regard to the Dealer/Retailer of the Product.

EXCLUSIONS TO THE FORMAL GUARANTEE.

The formal guarantee is excluded in the case of damage caused to the Product for the following reasons: if the product is used in a way that does not comply with the information contained in the use and assembly instruction sheet, if the product is knocked or dropped, if the Product is exposed to humidity or extreme heat or environmental conditions, or to sudden changes in the same, corrosion, oxidization, unauthorized alterations or repairs to the Product, repairs using unauthorised spare parts, improper use, improper maintenance or failure to carry out the same, improper maintenance compared to the information given on the use and assembly instruction sheet, incorrect assembly, accidents, damage caused by food or drink, damage caused by chemical products, cases of force majeure.

In any case, **Foppa Pedretti S.p.A.** declines **all responsibility for damage caused to persons or to property, other than the Product, when such damage is caused by a failure to comply with the instructions/advice/warnings contained in the manual or, alternatively, in the use and assembly instruction sheet provided with each Product for the owner/user.** (Purely as an example, in the case of a cot : "Check your baby constantly.

Make sure that the sheets and blankets do not cover the baby's head...").

Furthermore, Foppa Pedretti S.p.A. declines all responsibility for damage to persons and to property when the breakage of its products is due to a deterioration in the components of the Product that are subject to wear. All the components of the Product made of plastic are considered to be components subject to wear.

LISTE DES COMPOSANTS



A



B



C



D



E

- A Plateau
- B Châssis de l'assise, complet : revêtement de l'assise, rembourrage, réducteur* et sangles de sécurité
- C Châssis des pieds
- D Arche de jeu
- E Panier

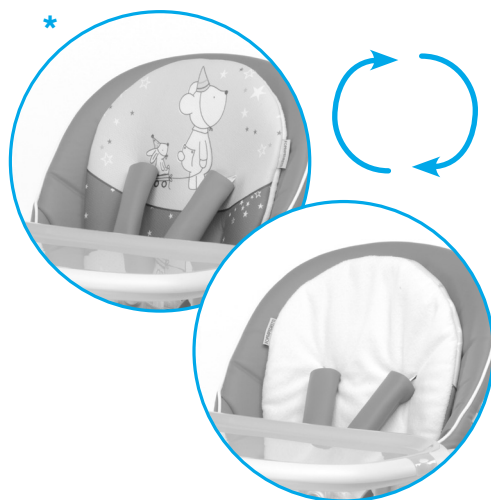

MONTAGE

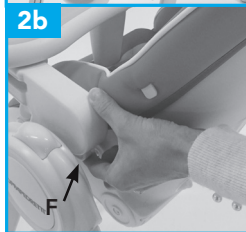
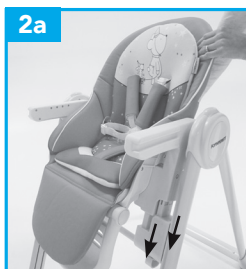
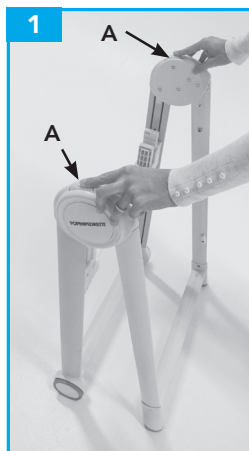

1. OUVERTURE DU CHÂSSIS

Appuyer sur le bouton d'ouverture / fermeture situé sur les montants et déplier les pieds jusqu'à entendre un clic indiquant que le blocage en position ouverte est bien effectué.

POSE ET DÉPOSE DE L'ASSISE

POSE : Placer l'assise bien orientée sur le châssis. Elle doit être tournée vers les roues, comme l'indique la figure.

Aligner et introduire les connecteurs en plastique de l'assise dans leurs logements, sur le châssis.

Un clic indiquera que l'accrochage a été effectué correctement.

AVERTISSEMENT: Avant toute utilisation, il faut s'assurer que les deux supports du siège sont enclenchés correctement au châssis, en soulevant le siège vers le haut, il ne doit pas se décrocher.

DÉPOSE: appuyer des deux côtés sur les boutons "F" et retirer le siège en le soulevant.

IMPORTANT : Ne jamais retirer l'assise lorsque l'enfant s'y trouve.

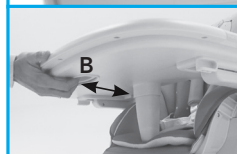
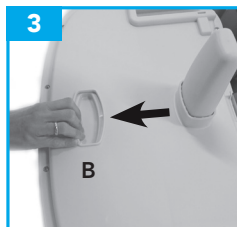

3. MONTAGE DU PLATEAU

Appuyer sur le levier, situé sur la partie inférieure du plateau (7) et placer le plateau sur le siège, en vérifiant que les accoudoirs sont à l'intérieur des guides présents sur la partie inférieure du plateau. Relâcher le levier et pousser le plateau vers l'intérieur du siège, jusqu'à ce qu'il se bloque dans sa position. Un clic indiquera qu'il est correctement bloqué dans sa position.

ATTENTION : avant l'utilisation, vérifier toujours que le plateau est correctement fixé et bloqué sur les accoudoirs.

IMPORTANT: avant l'utilisation, vérifier que le plateau est correctement bloqué dans la position choisie en tirant le levier vers l'extérieur sans appuyer dessus ; le plateau doit rester en position.

ATTENTION : Ne pas permettre à l'enfant de placer une main sur l'accoudoir lors de la pose du plateau.

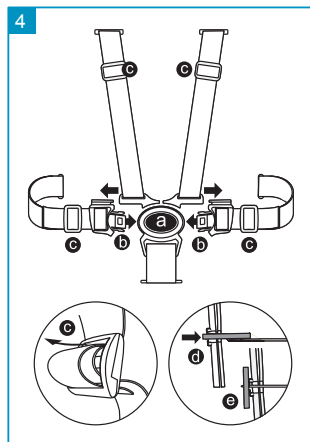

4. HARNAIS DE SÉCURITÉ

ATTENTION: l'utilisation du harnais de sécurité est indispensable pour garantir la sécurité de l'enfant.

ATTENTION: le plateau accroché au siège ne suffit pas à maintenir l'enfant dans son siège. Utiliser toujours le HARNAIS de sécurité !

La chaise haute est équipée d'un harnais de sécurité à 5 points.

• **Décrocher la boucle:** appuyer sur le bouton (a) et extraire les composants (b).

• **Accrocher la boucle:** insérer les composants (b) dans la boucle (a), un clic indiquera qu'ils sont bien accrochés.

Régler le harnais en fonction de la taille de l'enfant, à l'aide des boucles de réglage (c). Régler la position souhaitée des bretelles, des sangles pectorales, en fonction de la taille de l'enfant. Les bretelles doivent être réglées sur les boucles situées à proximité des épaules de l'enfant.

• Pour régler les bretelles ou retirer le harnais de sécurité, tourner l'anneau de blocage en plastique de la sangle de sécurité « bretelles » et « ceinture abdominale » sur le côté arrière du dossier (d), et retirer le harnais en tirant dessus, du côté intérieur du siège, au travers des boucles de la coque du siège et du rembourrage.

• Pour remonter les bretelles, enfiler l'anneau en plastique fixé à l'extrémité de la bretelle par le biais des boucles situées sur le tissu et des boucles correspondantes de la coque. Tourner l'anneau en position verticale, sur le côté extérieur du dossier (e). Vérifier que le

montage et le blocage sont bien effectués. Lorsqu'on tire sur les bretelles du côté intérieur du siège, les sangles ne doivent pas se désenfiler. Toujours s'assurer que les bretelles sont placées dans les boucles du dossier placées à la même hauteur.

IMPORTANT: le harnais ne doit être utilisé que lorsque tous les composants sont accrochés.

IMPORTANT: régler correctement le harnais à chaque utilisation.

MONTAGE

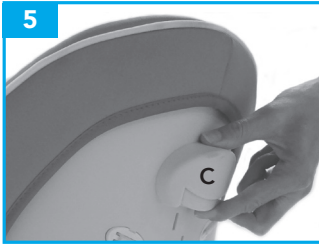

5. RÉGLAGE DE L'INCLINAISON DU DOSSIER

Le dossier de la chaise haute est inclinable en 3 positions. (P1), (P2) et (P3). Pour régler l'inclinaison du dossier, presser le bouton (C) placé dans le haut, à l'arrière. Ensuite, lever ou incliner le dossier jusqu'à la position désirée, puis relâcher le levier. Le dossier se bloquera dans l'un des trois logements et un clic signalera qu'il est bien accroché. L'opération peut également être effectuée lorsque l'enfant est sur la chaise haute.

IMPORTANT : pour les enfants qui ne sont pas en mesure de se tenir assis tous seuls (âgés de moins de 6 mois), n'utiliser le dossier que dans la position 3 (version transat).

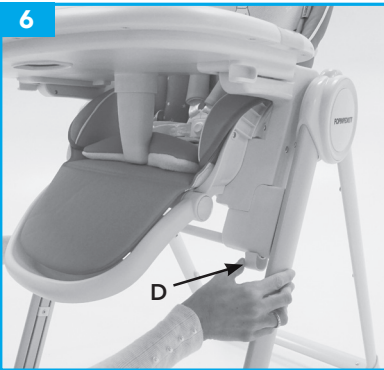

6. RÉGLAGE DE LA HAUTEUR DU SIÈGE DE LA CHAISE HAUTE

La hauteur de la chaise haute peut être réglée dans 5 positions.

- Pour monter la hauteur du siège: tenir le dossier par la partie supérieure et le tirer vers le haut jusqu'à atteindre la hauteur souhaitée.
- Pour baisser l'assise : presser simultanément les boutons « D », situés dans la partie inférieure, vers l'extérieur. Baisser l'assise dans la position désirée. Relâcher les boutons. Un clic signalera que l'assise est bloquée dans la position choisie.

S'assurer que l'assise est bien bloquée dans la nouvelle position.

ATTENTION : effectuer l'opération de réglage du siège lorsque l'enfant n'est pas sur la chaise haute.

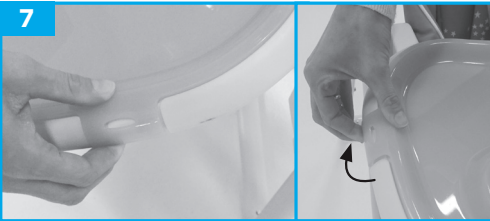

7. RETIRER LA TABLETTE

Pour retirer la tablette (8), tirer sur les clips situés sur les côtés et la soulever.

La tablette se fixe au plateau par le biais d'un mécanisme à pression. Pour accrocher la tablette, la placer sur le plateau vers le bas. Les clips de fixation bloquent la tablette sur le plateau.

ATTENTION : toujours s'assurer avant chaque utilisation que la tablette est correctement accrochée au plateau.

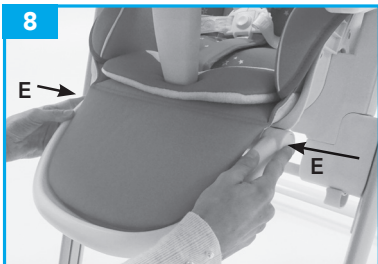

8. RÉGLAGE DU REPOSE-PIEDS

Le repose-pieds peut être réglé sur 3 positions.

Presser simultanément les deux boutons « E » de réglage, puis lever ou baisser le repose-jambes. .

Relâcher les boutons et vérifier que le repose-pieds est bien bloqué dans la position souhaitée.

Un clic signalera que le repose-jambes est bien bloqué.

MONTAGE



9

9. RANGER LE PLATEAU

Lorsqu'il n'est pas utilisé, le plateau peut être accroché à l'arrière des montants par le biais des deux crochets correspondants (illustration 9).

Retirer le plateau du siège et le placer comme indiqué sur l'illustration. Aligner et enfiler les lésiges d'accrochage sur les montants des pieds dans les guides d'accrochage placés sur le côté inférieur du plateau.

Appuyer vers le bas pour accrocher le plateau aux montants.
Pour retirer le plateau des montants, le soulever vers le haut.



10

10. POSE DU PANIER PORTE-OBJETS

Accrocher le panier aux 4 boutons-pression situés sur le châssis arrière, en orientant l'ouverture du panier vers le haut.

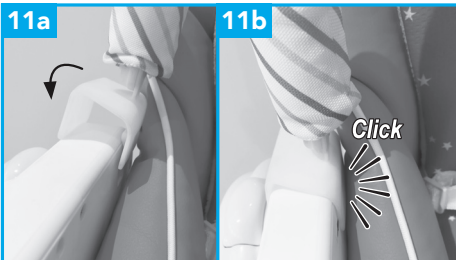

11a

11b

11. POSE ET UTILISATION DE LA BARRE DE JEUX

ATTENTION : La BARRE DE JEUX est équipée d'un support d'accrochage à droite et à gauche. Bien placer le support gauche par rapport au côté gauche de la chaise haute – consulter la figure 11a. Effectuer la même opération pour le côté droit.

Accrocher la barre de jeux sur les deux accoudoirs, comme l'indique la figure. Un clic indiquera que la barre est bien accrochée et bloquée (Fig. 11b).



P1



P2



P3

La barre de jeux dispose de trois positions de réglage (P1), (P2) et (P3).

MONTAGE

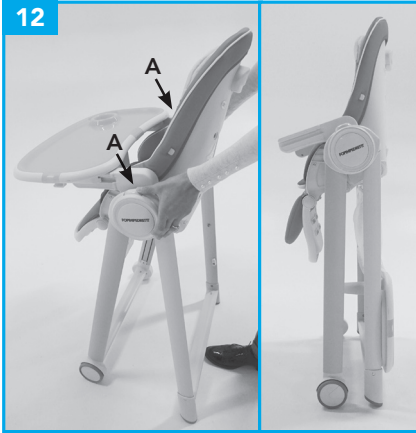

12. FERMETURE

ATTENTION : effectuer ces opérations en faisant attention à ce que l'enfant et d'autres enfants éventuellement présents sont à une distance suffisante. S'assurer pendant ces phases que les parties mobiles de la chaise haute ne sont pas en contact avec le corps de l'enfant.

ATTENTION: si le plateau est en position, l'enlever avant de débiter les opérations de fermeture en l'accrochant à l'arrière des montants par le biais des deux crochets correspondants. Voir étape 9.

Régler le dossier et le repose-pieds en position verticale.
Pour limiter l'encombrement,

FERMETURE : Se placer derrière la chaise haute. Presser les boutons « A » placés sur les articulations et, en même temps, rapprocher les pieds de la chaise haute (Fig. 12) jusqu'à ce qu'un clic se produise. Ce son signalera qu'ils sont bloqués en position fermée.

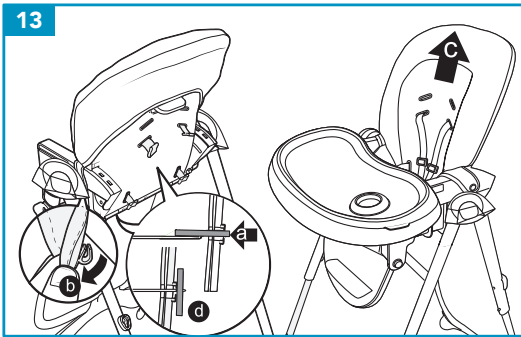

RETIRER LE REMBOURRAGE POUR LE LAVAGE

Tourner l'anneau de blocage en plastique de la sangle de sécurité « bretelles » et « ceinture abdominale » sur le côté arrière du dossier (a), et retirer le harnais en tirant dessus, du côté intérieur du siège, au travers des boucles de la coque du siège et du rembourrage.

Tourner l'anneau de blocage en plastique de la sangle d'entrejambe sur le côté inférieur du siège et retirer le harnais en tirant dessus, du côté intérieur du siège, au travers des boucles de la coque du siège et du rembourrage. Décrocher le bouton automatique qui attache latéralement le tissu à l'accoudoir (b).

Retirer le revêtement du siège (C).

MONTAGE DU REMBOURRAGE

Placer le rembourrage sur le siège.

Enfiler l'anneau en plastique fixé à l'extrémité de la bretelle par le biais des boucles situées sur le tissu et des boucles correspondantes de la coque.

Tourner l'anneau en position verticale, sur le côté extérieur du dossier. Vérifier qu'il est bien bloqué.

Enfiler l'anneau en plastique fixé à l'extrémité de la ceinture abdominale, par le biais des boucles situées sur le tissu et des boucles correspondantes de la coque.

Tourner l'anneau en position verticale, sur le côté extérieur du dossier. Vérifier qu'il est bien bloqué.

Enfiler l'anneau en plastique fixé à l'extrémité de la sangle d'entrejambe, par le biais de la boucle située sur le tissu et de la boucle correspondante de la coque.

Tourner l'anneau en position verticale, sur le côté inférieur du siège. Vérifier qu'il est bien bloqué.

IMPORTANT! LIRE ATTENTIVEMENT ET CONSERVER POUR REFERENCE FUTURE.

RESPECTER MINUTIEUSEMENT LES CONFIGURATIONS D'UTILISATION PRÉVUES POUR LE PRODUIT, FIGURANT CI-APRÈS :

UTILISATION COMME TRANSAT : Pour les enfants qui ne sont pas en mesure de se tenir assis tous seuls (de la naissance jusqu'à l'âge de 6 mois, poids maximum de 9 kg), toujours utiliser le dossier complètement incliné, en position P3. Conforme à la norme EN 12790:2009.

UTILISATION COMME CHAISE HAUTE : Pour les enfants en mesure de se tenir assis tous seuls, de l'âge de 6 mois jusqu'à 3 ans, ou pesant jusqu'à 15 kg. Conforme à la norme EN 14988:2017+A1:2020.

VERSION CHAISE HAUTE : Le produit est destiné à des enfants en mesure de se tenir assis tous seuls, jusqu'à l'âge de 3 ans ou un poids de 15 kg.

VERSION TRANSAT : Pour des enfants qui ne sont pas en mesure de se tenir assis tous seuls (de la naissance jusqu'à l'âge de 6 mois, avec un poids maximum de 9 kg), n'utiliser le dossier que dans la position la plus inclinée.

- Dans la version transat, cet article n'est pas prévu pour de longues périodes de sommeil.
- Dans la version transat, ce produit ne peut pas remplacer le lit. Si l'enfant a besoin de dormir, le coucher dans un lit adapté.

AVERTISSEMENT:

- **Ne jamais laisser un enfants sans surveillance.**
- **Toujours utiliser le harnais.**
- **Risque de chute: empêcher l'enfant de grimper sur le produit.**
- **Ne pas utiliser le produit tant que tous les éléments ne sont pas correctement ajustés et réglés.**
- **Ne pas placer le produit à proximité d'une cheminée ou de toute source de chaleur importante pour éviter les risques de brûlures.**
- **Risque de basculement si l'enfant a la possibilité d'appuyer ses pieds contre une table ou tout autre élément.**

- Ne pas utiliser la chaise haute tant que l'enfant n'est pas capable de se tenir assis tout seul.
- Ne pas utiliser la chaise haute en présence d'une pièce cassée, déchirée ou manquante.
- Ne pas utiliser de composants, de pièces de rechange ou d'accessoires non fournis ou non approuvés par le fabricant.
- Ce produit est destiné à des enfants sachant s'asseoir seuls jusqu'à 3 ans ou pesant jusqu'à 15 kg.
- L'utilisation de la ceinture de sécurité avec harnais entrejambe, fixée correctement à l'assise, de la barrière et du rembourrage est indispensable pour assurer la sécurité de l'enfant, lorsque le produit est utilisé comme chaise haute. Toujours utiliser les ceintures de sécurité.
- Le montage du produit doit exclusivement être effectué par un adulte.
- Vérifier que le montage est correct avant l'utilisation.
- La chaise haute ne doit pas être utilisée si un des éléments n'est pas monté ou accroché correctement. utiliser toujours le harnais de sécurité, afin d'éviter que l'enfant puisse se blesser gravement, en tombant ou en glissant du produit.
- Vérifier régulièrement que les sangles sont correctement accrochées, ne sont pas abîmées ou effilochées.
- S'assurer que le harnais de l'enfant est toujours bien fixé et réglé à sa mesure.
- Le harnais ne doit être utilisé que lorsque tous les composants sont accrochés.

AVERTISSEMENTS

- Le plateau accroché au siège ne suffit pas à maintenir l'enfant dans son siège.
- Utiliser toujours le HARNAIS de sécurité !
- Ne JAMAIS soulever la chaise haute ou régler la hauteur du siège lorsque l'enfant est à l'intérieur.
- Ne pas mettre la chaise haute à proximité de fenêtres ou de murs comportant des cordes, des rideaux ou autre, sur lesquels l'enfant pourrait grimper, s'étouffer ou s'étrangler.
- La proximité de feu ou d'autres sources de chaleur telles que des radiateurs électriques ou à gaz peut représenter un danger.
- Ne pas placer le produit à proximité d'escaliers.
- Ne pas le placer sur une surface surélevée, par exemple : sur une table ou un plan de travail.
- N'utiliser le produit que sur des surfaces lisses.
- Ne pas utiliser la chaise haute comme moyen de transport.
- Ne pas déplacer ou transporter le produit lorsque l'enfant est à l'intérieur.
- Durant les opérations d'ouverture et de fermeture, s'assurer que l'enfant est à une distance suffisante.
- Durant les opérations d'ouverture et de fermeture de la chaise haute, s'assurer que l'enfant se trouve à une distance de sécurité.
- Lors des opérations de réglage (inclinaison du dossier, positionnement de la tablette), veiller à ce que les pièces mobiles de la chaise haute n'entrent pas en contact avec le corps de l'enfant.
- Ne pas laisser votre enfant monter tout seul sur la chaise haute, jouer avec la chaise haute ou se pencher de la chaise haute. Ce produit n'est pas un jouet.
- L'utilisation de ce produit n'est prévue que pour un seul enfant à la fois.
- Vérifier périodiquement que les composants sont parfaitement bloqués.
- Retirer et éliminer l'emballage de manière sûre. Les sachets peuvent être dangereux ; il existe un risque d'étouffement en cas de manipulation par des enfants.
- S'assurer que tous les utilisateurs sont en connaissance du fonctionnement correct du produit.
- Ne jamais utiliser la chaise haute sans la housse.
- N'appliquez pas d'accessoires, de pièces de rechange ou de composants non fournis par le fabricant sur le produit.
- N'effectuez aucune modification : toute modification pourrait compromettre la sécurité.

ENTRETIEN et NETTOYAGE

- S'assurer que tous les dispositifs de blocage fonctionnent correctement et vérifier régulièrement que les dispositifs de sécurité sont correctement accrochés et bloqués.
- Vérifier régulièrement toutes les parties sujettes à l'usure ou la déchirure.
- Ne pas utiliser de spray lubrifiant ni de substances agressives.
- Pour nettoyer la chaise haute, utiliser une éponge, de l'eau chaude et du savon ou un nettoyeur neutre puis sécher soigneusement.
- Les taches difficiles peuvent être enlevées avec du nettoyeur neutre. Ne jamais utiliser de substances abrasives, à base d'ammoniac, d'eau de Javel ou de nettoyeurs à base d'alcool.
- Pour nettoyer le revêtement, suivre les indications présentes sur l'étiquette de lavage.

GARANTIE CONVENTIONNELLE

Le contenu indiqué ci-dessous entrera en vigueur à partir du 01.01.2005 et substitue à tout titre et entièrement tout message antérieur concernant la garantie Foppa Pedretti S.p.A.

GARANTIE CONVENTIONNELLE

Foppa Pedretti S.p.A. ayant siège à Grumello del Monte (Italie) via Volta 11, garantit directement au consommateur ce produit, neuf de fabrication et sans défauts de matériaux, de projet et de fabrication et qu'il est conforme aux caractéristiques qu'elle déclare.

La présente garantie conventionnelle est valable dans tous les pays membres de l'union européenne, elle n'exclut ni ne limite les droits du consommateur conformément aux normes impératives en vigueur en ce qui concerne le vendeur du Produit.

Pour bénéficier de cette garantie conventionnelle, **le Consommateur devra ramener le Produit défectueux au vendeur**, en lui présentant la preuve de l'achat du produit sur lequel il résulte d'une façon lisible l'adresse du vendeur, la date de l'achat du produit, tampon et signature du vendeur et l'indication du produit même ou dans l'alternative, le ticket de caisse, non modifié sur lequel résultent clairement les mêmes informations. La garantie conventionnelle a une validité de douze (12) mois à partir de la date de l'achat du produit. Pendant cette période **Foppa Pedretti S.p.A.** réparera ou substituera, selon son jugement, le produit défectueux.

La garantie conventionnelle est accordée à l'acheteur final du produit (consommateur) et n'exclut ni ne limite les droits impératifs du consommateur même, comme prévus par la loi et/ou les droits que le consommateur peut vanter contre le vendeur/revendeur du produit.

EXCLUSIONS DE LA GARANTIE CONVENTIONNELLE.

La garantie conventionnelle exclut les dommages apportés au produit quand les causes sont les suivantes : usage non conforme aux dispositions contenues sur le feuillet d'instructions d'utilisation et montage, chocs et chutes, exposition du produit à l'humidité ou à des conditions thermiques ou ambiantes extrêmes ou changement brusque de ces conditions, corrosions, oxydation, modifications ou réparations du produit non autorisées, réparations avec l'utilisation de pièces de rechange non autorisées, usage impropre, mauvais ou manque d'entretien, entretien impropre par rapport à ce qui est indiqué sur le feuillet d'instructions d'utilisation et montage, montage incorrect, accidents, action de nourriture ou de boisson, action de produits chimiques, causes de force majeure.

Dans tous les cas **Foppa Pedretti S.p.A.** décline toute responsabilité quant aux dommages aux personnes et aux choses divers au produit, quand ces dommages ont pour cause la négligence des dispositions, recommandations et avertissements contenus dans le manuel ou dans l'alternative sur le feuillet d'instructions utilisation et montage qui accompagne chaque Produit destiné au propriétaire utilisateur (comme par exemple dans le cas des lits d'enfant: "Surveillez constamment l'enfant. Contrôler que les draps et les couvertures ne couvrent pas la tête de l'enfant...").

Foppa Pedretti S.p.A. décline en outre toute responsabilité quant aux dommages aux personnes et aux choses quand la rupture de ses produits est causée par la détérioration des composants du Produit sujets à l'usure. Sont considérés comme composants sujets à l'usure tous les composants en matière plastique.

LISTA DE COMPONENTES



A

B

C



D



E

- A Bandeja
- B Estructura completa de la silla: cojín para la silla, acolchada, reductor*, y arnés de seguridad
- C Estructura de las patas
- D Arco porta-juguetes
- E Cesta

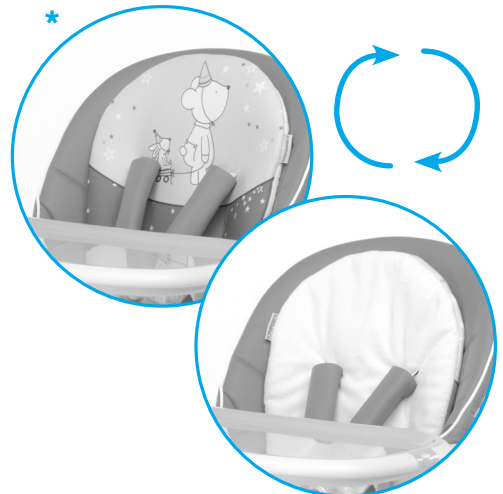

MONTAJE

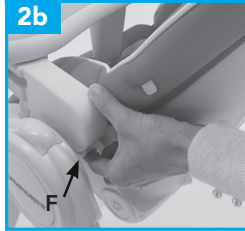
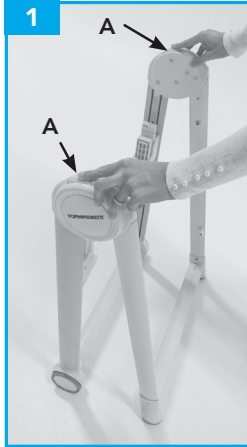

1. APERTURA DE LA ESTRUCTURA

Pulse el botón de apertura / cierre situado en la estructura y abra las patas. Un clic le indicará que el bloqueo en posición abierta se ha realizado correctamente.

2. MONTAJE Y EXTRACCIÓN DE LA SILLA

MONTAJE: Coloque la silla en la estructura correctamente orientada, silla orientada hacia las ruedas, como se indica en la imagen.

Alinee e introduzca los conectores de plástico de la silla en los lugares que correspondan de la estructura.

Presionar hasta cuando se siente click, esto indicará que el encastre es correcto.

ADVERTENCIA: Antes del uso asegurarse siempre que los dos soportes del asiento estén correctamente enganchados al chasis, levantando el asiento hacia arriba no se debe desenganchar.

EXTRACCIÓN: presionar, de ambos lados, los pulsadores "F" y quitar el asiento levantándolo.

IMPORTANTE: No extraiga nunca la silla con el niño dentro.

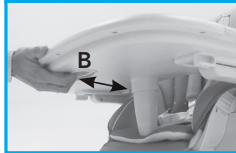
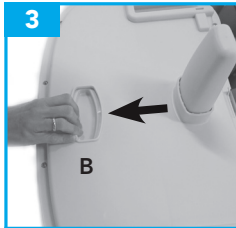

3. MONTAJE DE LA BANDEJA

Mantenga pulsada la palanca situada en la parte inferior de la bandeja (7) y colóquela sobre el asiento, comprobando que los brazos queden dentro de las guías que hay en la parte inferior de la propia bandeja. Suelte la palanca y empuje la bandeja hacia el interior de la trona, hasta que quede bloqueada en posición. Un clic le indicará que el bloqueo en posición se ha realizado correctamente.

ATENCIÓN: compruebe siempre antes de usar la trona que la bandeja esté fijada y bloqueada correctamente sobre los brazos.

IMPORTANTE: antes de usar la trona, compruebe que la bandeja esté correctamente bloqueada en la posición elegida tirando de ella hacia fuera sin pulsar la palanca; la bandeja no debe moverse de su sitio.

ATENCIÓN: No permita que el niño ponga la mano en el apoyabrazos cuando se está montado la bandeja.

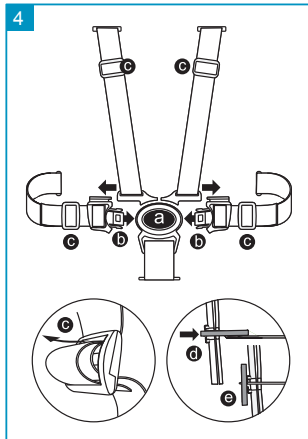

4. CINTURONES DE SEGURIDAD

ATENCIÓN: el uso de cinturones de seguridad con entrepierna es indispensable para garantizar la seguridad del niño.

ATENCIÓN: utilizar simplemente la bandeja enganchada al asiento no garantiza una sujeción segura del niño. ¡Utilice siempre los CINTURONES de seguridad!

La trona está dotada de cinturones de seguridad de 5 puntos.

- **Desenganchar la hebilla:** pulse el botón (a) y extraiga los componentes (b).
- **Enganchar la hebilla:** introduzca los componentes (b) en la hebilla (a). Un clic le indicará que el enganche se ha realizado correctamente.

Regule el cinturón en función del tamaño del niño, utilizando los reguladores (c).

Regule la posición de los tirantes, es decir, los cinturones pectorales, en función de la altura del niño. Los tirantes deben regularse en los orificios situados cerca de los hombros del niño.

- Para regular los tirantes o quitar el cinturón de seguridad, gire la anilla de plástico que bloquea el cinturón de seguridad ("tirantes" y "cinturón abdominal") situada en la parte posterior del respaldo (d), y saque el cinturón tirando de él, desde el lado interior del asiento, a través de los orificios situados en la estructura del asiento y en el acolchado.

- Para volver a montar los tirantes, introduzca la anilla de plástico fijada en la extremidad del tirante a través de los orificios situados en el tejido y a través de los correspondientes orificios de la estructura. Gire la anilla, situada en el lado exterior del respaldo, y colóquela en posición vertical (e). Asegúrese de que el montaje y el bloqueo se hayan realizado

correctamente. Tirando de los tirantes desde el lado interior del asiento, los cinturones no deben salirse.

Asegúrese siempre de que los tirantes estén colocados en los orificios del respaldo y situados a la misma altura.

IMPORTANTE: el cinturón debe utilizarse siempre y exclusivamente con los todos los componentes enganchados.

IMPORTANTE: regule correctamente el cinturón cada vez que use la trona.

MONTAJE

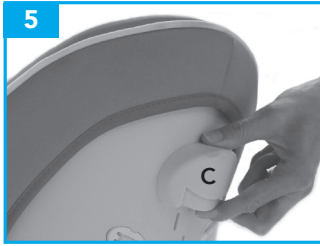

5. REGULACIÓN DE LA INCLINACIÓN DEL RESPALDO

El respaldo de la trona se reclina en 3 posiciones (P1), (P2) y (P3).

Para regular la inclinación del respaldo pulse el botón (C), situado arriba en la parte posterior, eleve o incline el respaldo hasta la posición que desea y suelte la palanca. El respaldo se bloqueará en una de las tres posiciones y se oírà un clic que indicará que el enganche se ha realizado correctamente. La operación puede realizarse incluso con el niño dentro de la trona.

IMPORTANTE: para los niños que no sean capaces de mantenerse sentados por sí solos (edad inferior a los 6 meses) utilice el respaldo únicamente en la posición 3 (versión hamaca).

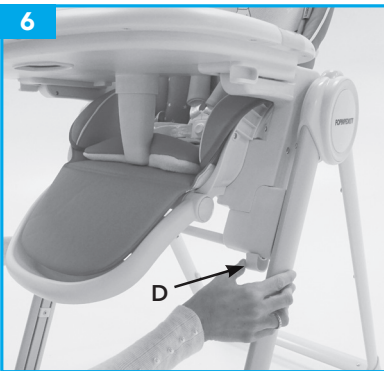

6. REGULACIÓN DE LA ALTURA DEL ASIENTO DE LA TRONA

La trona se puede regular en 6 posiciones de altura.

- Para subir el asiento: sujete el respaldo por la parte alta y tire de él hacia arriba hasta alcanzar la altura deseada.

- Para bajar la silla: pulse a la vez hacia afuera los botones "D", situados en la parte inferior, y baje la silla hasta la posición que desee. Suelte los botones. Un clic le indicará que el bloqueo en la posición deseada se ha realizado correctamente. Asegúrese de que la silla quede correctamente bloqueada en la nueva posición.

ATENCIÓN: efectúe la operación de regulación del asiento cuando el niño no esté sentado en la trona.



7. QUITAR LA BANDEJA INTERIOR

Para quitar la bandeja interior (8) tire de las pestañas de los lados y levántela. La bandeja interior se fija a la bandeja principal mediante un mecanismo a presión. Para enganchar la bandeja interior, colóquela encima de la bandeja principal y empuje hacia abajo; las pestañas de fijación bloquearán la bandeja interior a la bandeja principal.

ATENCIÓN: asegúrese siempre de que la bandeja interior esté correctamente enganchada a la bandeja principal antes de utilizar la trona.

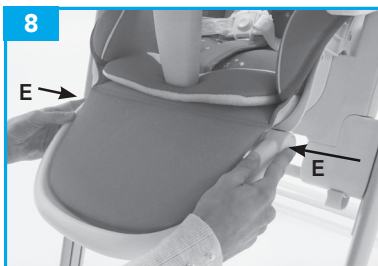

8. REGULACIÓN DEL SOPORTE PARA APOYAR LAS PIERNAS

El soporte puede regularse en 3 posiciones.

Pulse a la vez los dos botones "E" de regulación y suba o baje la plataforma para apoyar las piernas.

Suelte los botones y compruebe el correcto bloqueo del soporte en la posición deseada.

Un clic le indicará que el bloqueo se ha realizado correctamente.

MONTAJE



9. VOLVER A COLOCAR LA BANDEJA

Cuando no se utiliza, la bandeja puede engancharse en la parte posterior de la estructura mediante los dos ganchos correspondientes (Imag. 9).

Extraiga la bandeja del asiento y colóquela como se muestra en la imagen. Alinee e introduzca los pernos de enganche, situados en la estructura de las patas, en las guías de enganche situadas en la parte inferior de la propia bandeja.

Empuje hacia abajo para enganchar la bandeja a la estructura. Para quitar la bandeja de la estructura, tire de ella hacia arriba.



10. MONTAJE DE LA CESTA PORTA-OBJETOS

Enganche la cesta en los 4 botones a presión situados en la estructura posterior con la apertura de la cesta orientada hacia arriba.

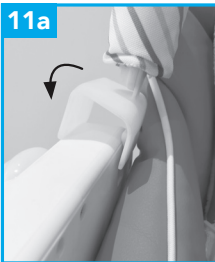

11. MONTAJE Y USO DE LA BARRA PORTA-JUGUETES

ATENCIÓN: LA BARRA PORTA-JUGUETES tiene un soporte de enganche a la derecha y a la izquierda; coloque el soporte izquierdo orientado correctamente hacia el lado izquierdo de la trona, véase la imagen 11a, y efectúe la misma operación para el lado derecho.

Enganche la barra porta-juguetes a ambos apoyabrazos, como se indica en la imagen. Un clic le indicará que el enganche y el bloqueo se han realizado correctamente (imagen 11b).



La barra porta-juguetes tiene tres posiciones de regulación (P1), (P2) y (P3).

MONTAJE

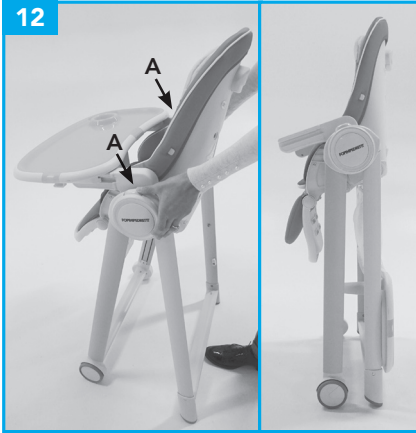

12. CIERRE

ATENCIÓN: efectúe estas operaciones asegurándose de que el niño u otros niños que puedan estar cerca se encuentren a una distancia adecuada. Asegúrese de que durante estas fases las partes móviles de la trona no entren en contacto con el cuerpo del niño.

ATENCIÓN: si está utilizando la bandeja, quítela antes de iniciar las operaciones de cierre enganchándola en la parte posterior de la estructura mediante los dos ganchos correspondientes. Vea el paso 9. Regule en posición vertical el respaldo y el soporte para apoyar las piernas. Para reducir el espacio ocupado, aconsejamos que se regule el asiento en la posición más baja, vea el paso 6.

CIERRE: Colóquese detrás de la trona. Pulse los botones "A" situados encima de las uniones y, al mismo tiempo, acerque las patas de la trona (Imagen 12) hasta que oiga un clic que le indique que el bloqueo en la posición de cierre se ha realizado correctamente.

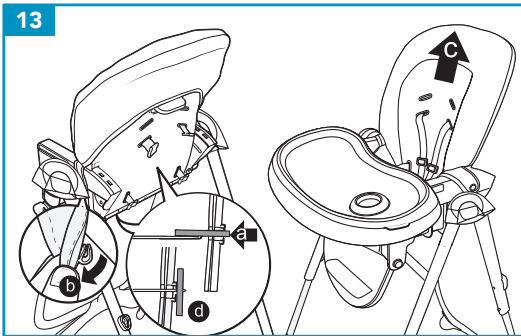

QUITAR EL ACOLCHADO PARA EL LAVADO

Gire la anilla de plástico que bloquea el cinturón de seguridad ("tirantes" y "cinturón abdominal") situada en la parte posterior del respaldo (a), y saque el cinturón tirando de él, desde el lado interior del asiento, a través de los orificios situados en la estructura del asiento y en el acolchado. Gire la anilla de plástico que bloquea el cinturón de la entrepierna, situada en el lado inferior del asiento, y saque el cinturón tirando de él, desde el lado interior del asiento, a través de los orificios situados en la estructura del asiento y el acolchado. Desenganche el botón automático que fija el tejido al brazo lateralmente (b). Quite el revestimiento del asiento (C).

MONTAJE DEL ACOLCHADO

Coloque el acolchado en el asiento.

Introduzca la anilla de plástico fijada en la extremidad del tirante a través de los orificios situados en el tejido y a través de los correspondientes orificios de la estructura. Gire la anilla, situada en el lado exterior del respaldo, y colóquela en posición vertical. Compruebe que el bloqueo se haya realizado correctamente. Introduzca la anilla de plástico fijada en la extremidad del cinturón abdominal a través de los orificios situados en el tejido y a través de los correspondientes orificios de la estructura. Gire la anilla, situada en el lado exterior del respaldo, y colóquela en posición vertical. Compruebe que el bloqueo se haya realizado correctamente. Introduzca la anilla de plástico fijada en la extremidad de la correa de la entrepierna a través del orificio situado en el tejido y a través del correspondiente orificio de la estructura. Gire la anilla, situada en el lado inferior del asiento, y colóquela en posición horizontal. Compruebe que el bloqueo se haya realizado correctamente.

¡IMPORTANTE LEA ATENTAMENTE Y CONSERVE PARA FUTURAS CONSULTAS.

RESPETE ESTRICTAMENTE LAS SIGUIENTES APLICACIONES DE USO DEL PRODUCTO:

USO COMO HAMACA: Para los niños que no sean capaces de mantenerse sentados por sí solos (desde que nacen hasta los 6 meses, peso máximo 9 kg), utilice siempre el respaldo completamente inclinado, posición P3. Conforme a la norma EN 12790:2009.

USO COMO TRONA: Para niños que sean capaces de mantenerse sentados por sí solos, desde los 6 meses hasta a una edad de 3 años o 15 kg de peso. Conforme a la norma EN 14988:2017+A1:2020.

VERSIÓN TRONA: El producto está pensado para niños que sean capaces de mantenerse sentados por sí solos hasta una edad de 3 años o un peso de 15 kg.

VERSIÓN HAMACA: Para los niños que no sean capaces de mantenerse sentados por sí solos (desde que nacen hasta los 6 meses, peso máximo 9 kg), utilice el respaldo solamente en la posición más inclinada.

- Este producto, utilizado en la versión hamaca, no está destinado a periodos de sueño prolongados.
- Este producto, en la versión hamaca, no sustituye a la cuna. Si el niño necesita dormir, colóquelo en una cuna.

ADVERTENCIA

- **ADVERTENCIA: No dejar nunca al niño desatendido.**
- **Utilice siempre el sistema de sujeción.**
- **Riesgo de caída: Evite que el niño trepe por el producto.**
- **Utilice el producto únicamente cuando todos sus componentes estén correctamente fijados y ajustados.**
- **Existe un riesgo al situar el producto cerca del fuego o de otras fuentes importantes de calor.**
- **Existe un riesgo de vuelco si el niño apoya los pies en una mesa o cualquier otra estructura.**

- No utilice la trona hasta que el niño pueda permanecer sentado por sí mismo.
- No utilice la trona si observa que hay alguna parte rota, arrancada o que falta.
- No utilice componentes, piezas de recambio o accesorios no proporcionados o aprobados por el fabricante.
- El producto está destinado a niños de hasta 3 años, o con un peso de hasta 15 kg, capaces de mantenerse sentados solos.
- El uso del cinturón de seguridad con entrepierna correctamente fijado al asiento, de la barrera y del acolchado es indispensable para garantizar la seguridad del niño cuando el producto se utiliza como trona. Utilice siempre los cinturones de seguridad.
- El montaje debe efectuarlo un adulto exclusivamente.
- Asegúrese de que el montaje se haya realizado correctamente antes de usar la trona.
- La trona no debe utilizarse si se observa que alguno de los elementos no se ha montado o enganchado de forma correcta y adecuada. use siempre los cinturones de seguridad para evitar que el niño pueda herirse de forma grave al caer o resbalarse de la trona.
- Compruebe de forma regular que los cinturones estén correctamente enganchados y que no estén dañados o deshilachados.
- Asegúrese de que el niño tenga siempre los cinturones bien fijados y regulados de forma correcta.

ADVERTENCIAS

- El cinturón "arnés" debe utilizarse siempre y exclusivamente con todos los componentes enganchados.
- Utilizar simplemente la bandeja enganchada al asiento no garantiza una sujeción segura del niño.
- ¡Utilice siempre los CINTURONES de seguridad!
- No levante NUNCA la trona ni regule la altura del asiento si el niño está dentro.
- No coloque la trona cerca de ventanas o muros donde cuerdas, cortinas u otros objetos puedan ser utilizados por el niño para subirse a la trona o ser causa de asfixia o estrangulamiento.
- La proximidad de fuego u otras fuentes de calor fuerte, como estufas eléctricas o de gas, puede suponer un peligro.
- No coloque el producto cerca de escaleras.
- No coloque la trona en una superficie elevada, por ejemplo: en una mesa, una superficie de trabajo.
- Utilice el producto únicamente en superficies planas.
- No utilice la trona en los medios de transporte.
- No desplace o transporte la trona con el niño dentro.
- Durante las operaciones de apertura y cierre de la trona, asegúrese de que el niño esté a una distancia adecuada.
- Durante las operaciones de regulación (inclinación del respaldo, colocación de la bandeja) asegúrese de que las partes móviles de la trona no entren en contacto con el cuerpo del niño.
- No permita que el niño se suba, sin ayuda, en la trona, ni que juegue con la trona o se cuelgue de ella. Este producto no es juguete.
- El uso de este producto está previsto para un solo niño.
- Compruebe periódicamente el perfecto bloqueo de todos los componentes.
- Quite y elimine el embalaje de forma segura. Las bolsas pueden ser peligrosas, riesgo de asfixia, si las manipulan los niños.
- Asegúrese de que todos los usuarios conozcan el correcto funcionamiento del producto.
- Nunca utilice la trona sin el forro.
- No aplique al producto accesorios, piezas de recambio ni componentes que no hayan sido suministrados por el fabricante.
- No realizar ninguna modificación en el producto: cualquier variación podría comprometer su seguridad.

MANTENIMIENTO y LIMPIEZA

- Asegúrese de que todos los dispositivos de bloqueo funcionan correctamente y compruebe regularmente que los dispositivos de seguridad estén correctamente enganchados y bloqueados.
- Compruebe regularmente todas las partes sujetas a desgaste o desgarre.
- No utilice sprays lubricantes, no utilice sustancias agresivas.
- Para la limpieza de la trona utilice un estropajo, agua caliente y jabón o un detergente neutro y séquela con cuidado.
- Las manchas difíciles se pueden eliminar con un detergente neutro. No utilice nunca sustancias abrasivas, a base de amoníaco, lejía o detergentes a base de alcohol.
- Para la limpieza del revestimiento, siga las indicaciones que se muestran en la etiqueta de lavado.

GARANTÍA CONVENCIONAL

El contenido indicado a continuación entra en vigencia a partir del 01.01.2005 y substituye bajo cualquier concepto y totalmente cualquier mensaje anterior con referencia a la garantía prestada por Foppa Pedretti S.p.A.

GARANTÍA CONVENCIONAL

Foppa Pedretti S.p.A. con sede en Grumello del Monte (Italia) Via Volta 11, garantiza directamente al Consumidor que este Producto, nuevo de fábrica, está exento de defectos en los materiales, en el proyecto y en la fabricación y que está fabricado conforme a las características declaradas por la misma.

La presente garantía convencional tiene validez en todos los Países Estados Miembros de la Unión Europea y no excluye ni limita los derechos del Consumidor según los efectos de las normas imperativas de ley con respecto al Vendedor del Producto.

Para hacer uso de la presente garantía convencional el **Consumidor deberá entregar el producto defectuoso al Vendedor**, presentándole la prueba de compra del Producto de la cual resulten de manera legible la dirección del Vendedor, la fecha de compra del Producto con el sello del Vendedor y la indicación del Producto mismo o, como alternativa, el recibo fiscal, no modificado, del cual resulten claramente las mismas informaciones.

La garantía convencional tiene validez por Doce (12) meses a partir de la fecha de compra del Producto. Durante este período **Foppa Pedretti S.p.A.** reparará o reemplazará, a su discreción, el Producto defectuoso. La garantía convencional se concede al comprador final del Producto (Consumidor) y no excluye ni limita los derechos imperativos del Consumidor mismo, como resultan previstos por la ley y/o los derechos que el Consumidor puede exhibir contra el Vendedor/Revendedor del Producto.

EXCLUSIONES DE LA GARANTÍA CONVENCIONAL.

La garantía convencional queda excluida por daños ocasionados al Producto debidos a las siguientes causas: uso no conforme a las disposiciones contenidas en la ficha de instrucciones para el uso y el montaje, choques y caídas, exposición del Producto a humedad o condiciones térmicas o ambientales extremas o a cambios repentinos de tales condiciones, corrosión, oxidación, modificaciones o reparaciones no autorizadas del Producto, reparaciones con uso de partes de repuesto no autorizadas, uso impropio, mal o inexistente mantenimiento, mantenimiento impropio con respecto a cuanto indicado en la ficha de instrucciones para el uso y el montaje, montaje incorrecto, accidentes, acciones de comidas o bebidas, acción de productos químicos, causas de fuerza mayor.

En cualquier caso **Foppa Pedretti S.p.A.** declina **toda responsabilidad por daños a personas o a cosas, diversas del Producto, cuando tales daños sean causado por negligencia respecto a las disposiciones/ recomendaciones/advertencias contenidas en el manual o, como alternativa, en la "Ficha de instrucciones para el uso y el Montaje" que acompaña cada Producto destinado al propietario/ usuario.** (meramente como ejemplo, en el caso del Producto Camita: "Vigilar constantemente al bebé. Controlar que la sábana y la manta no cubran la cabeza del bebé...").

Foppa Pedretti S.p.A. declina, además, **toda responsabilidad por daños a persone o a cosas cuando la rotura de sus productos sea causada por el deterioro de los componentes del Producto, sujetos a desgaste.** Se consideran componentes del Producto sujetos a desgaste todos los componentes de material plástico.

ΛΙΣΤΑ ΕΞΑΡΤΗΜΑΤΩΝ



A

B

C



D



E

A Δίσκος

B Πλαίσιο καθίσματος: πλήρες, κάλυμμα καθίσματος, υλικό επένδυσης, μειωτής* και ζώνες ασφαλείας

C Πλαίσιο με πόδια

D Τόξο για κρεμαστά παιχνίδια

E Καλαθάκι

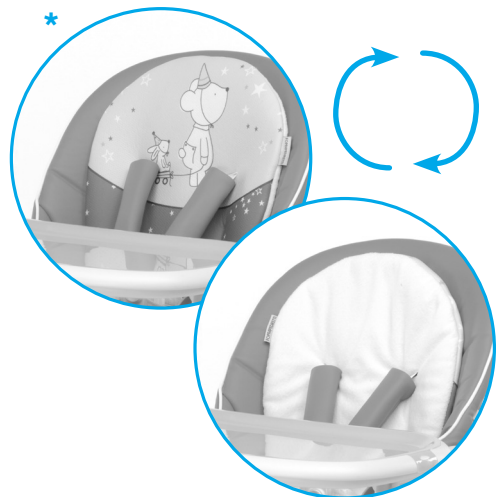

ΣΥΝΕΛΕΥΣΗ

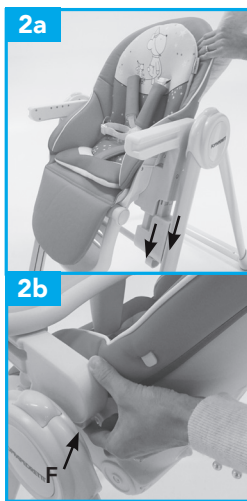
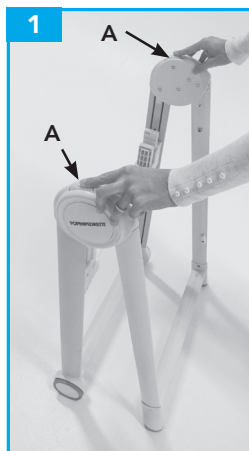

1. ΑΝΟΙΓΜΑ ΠΛΑΙΣΙΟΥ

Πατήστε το κουμπί ανοίγματος / κλεισίματος στο πλαίσιο και τραβήξτε τα πόδια να ανοίξουν μέχρι να ακουστεί το κλικ που σημαίνει ότι το κλειδωμα στην ανοικτή θέση έγινε σωστά.

2. ΣΥΝΑΡΜΟΛΟΓΗΣΗ ΚΑΙ ΑΦΑΙΡΕΣΗ ΤΟΥ ΚΑΘΙΣΜΑΤΟΣ

ΣΥΝΑΡΜΟΛΟΓΗΣΗ: Τοποθετήστε το κάθισμα στο πλαίσιο με τον σωστό προσανατολισμό, το κάθισμα πρέπει να γυρίσει προς τις ρόδες, όπως φαίνεται στην εικόνα. Ευθυγραμμίστε και τοποθετήστε τους πλαστικούς συνδέσμους του καθίσματος στις κατάλληλες θέσεις τους στο πλαίσιο.

Πιέστε μέχρι να ακούσετε ένα κλικ που επιβεβαιώνει την πραγματοποίηση της σωστής σύνδεσης.

ΠΡΟΕΙΔΟΠΟΙΗΣΗ: πριν τη χρήση, βεβαιωθείτε πάντα ότι και τα δύο στηρίγματα του καθίσματος είναι σωστά συνδεδεμένα με το πλαίσιο, σηκώνοντας το κάθισμα προς τα πάνω δεν πρέπει να αποσυνδεθεί.

ΑΦΑΙΡΕΣΗ: Ρπίστε και από τις δύο πλευρές τα πλήκτρα "F" και σηκώστε το κάθισμα για να το αφαιρέσετε.

ΣΗΜΑΝΤΙΚΟ: Μην αφαιρείτε ποτέ το κάθισμα με το μωρό μέσα.

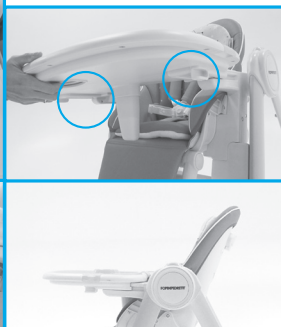
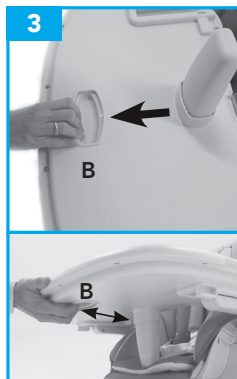

3. ΣΥΝΑΡΜΟΛΟΓΗΣΗ ΔΙΣΚΟΥ

Κρατήστε πιεσμένη τη λαβή, στην κάτω πλευρά του δίσκου (7) και τοποθετήστε τον στο κάθισμα, ελέγχοντας ότι τα μπράτσα είναι στο εσωτερικό μέρος των οδηγών που βρίσκονται στο κάτω μέρος του δίσκου.

Αφήστε τη λαβή και σπρώξτε τον δίσκο προς το εσωτερικό μέρος της καρέκλας, μέχρι να κλειδωθεί στη θέση του. Το κλικ σημαίνει ότι το κλειδωμα στη θέση του έγινε σωστά.

ΠΡΟΣΟΧΗ: Ελέγξτε πάντα πριν από την χρήση ότι ο δίσκος στερεώθηκε κλειδώθηκε σωστά στα μπράτσα.

ΣΗΜΑΝΤΙΚΟ: Πριν από την χρήση, ελέγξτε ότι ο δίσκος είναι σωστά κλειδωμένος στην επιλεγμένη θέση- τραβώντας προς τα έξω χωρίς να πιέζετε την λαβή, ο δίσκος πρέπει να παραμένει στη θέση του.

ΠΡΟΣΟΧΗ: Μην αφήνετε το παιδί να βάλει το χέρι του στον βραχίονα κατά την τοποθέτηση του δίσκου.

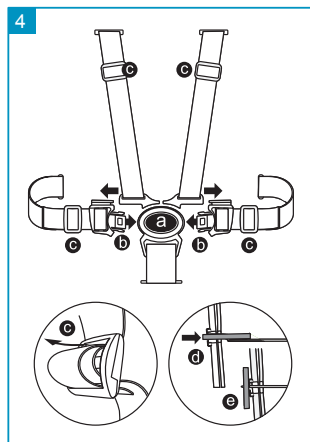

4. ΖΩΝΕΣ ΑΣΦΑΛΕΙΑΣ

ΠΡΟΣΟΧΗ: Η χρήση των ζωνών ασφαλείας με διαχωριστικό ποδιών είναι απόλυτα απαραίτητη για την εγγύηση της ασφάλειας του παιδιού.

ΠΡΟΣΟΧΗ: Η ύπαρξη και μόνο του δίσκου ασφαλισμένου στο κάθισμα δεν εγγυάται την ασφαλή συγκράτηση του παιδιού. Να χρησιμοποιείτε πάντα τις ΖΩΝΕΣ ασφαλείας!

Η καρέκλα διαθέτει ζώνες ασφαλείας 5 σημείων.

• **Απασφαλίστε την πόρπη:** Πιέστε το κουμπί (α) και αποσπάστε τα εξαρτήματα (β).

• **Ασφαλίστε την πόρπη:** Εισχωρήστε τα εξαρτήματα (β) στην πόρπη (α), το κλικ σημαίνει ότι η ασφάλιση έγινε σωστά.

Ρυθμίστε την ζώνη σύμφωνα με τον σωματότυπο του παιδιού, χρησιμοποιώντας τις διατάξεις ρύθμισης (γ).

Ρυθμίστε την θέση των λουριών, δηλαδή των ιμάντων ώμου, ανάλογα με το ύψος του παιδιού. Τα λουριά πρέπει να ρυθμίζονται στις αγκράφες κοντά στους ώμους του παιδιού.

• Για να ρυθμίσετε τα λουριά ή να αφαιρέσετε την ζώνη ασφαλείας, περιστρέψτε τον πλαστικό κρίκο κλειδώματος της διαχωριστικής ζώνης ποδιών στο κάτω μέρος του καθίσματος και λύστε την ζώνη τραβώντας την, από την εσωτερική πλευρά του καθίσματος, μέσα από τις αγκράφες του σκελετού του καθίσματος και την επένδυση.

• Για να συναρμολογήσετε ξανά τα λουριά, εισχωρήστε τον πλαστικό κρίκο που είναι στερεωμένος στις άκρες του λουριού μέσα από τις αγκράφες του υφάσματος και τις αντίστοιχες

αγκράφες του σκελετού. Περιστρέψτε τον κρίκο σε κάθετη θέση, στην εξωτερική πλευρά της πλάτης. Βεβαιωθείτε ότι η συναρμολόγηση και το κλειδωμα έγιναν σωστά. Τραβώντας τα λουριά από την εσωτερική πλευρά του καθίσματος, οι ζώνες δεν πρέπει να λύνονται. Να βεβαιώνετε πάντα ότι τα λουριά είναι τοποθετημένα μέσα στις αγκράφες της πλάτης που βρίσκονται στο ίδιο ύψος.

ΣΗΜΑΝΤΙΚΟ: η ζώνη πρέπει να χρησιμοποιείται μόνο εφόσον όλα τα εξαρτήματα είναι ασφαλισμένα και σε όλες τις περιπτώσεις.

ΣΗΜΑΝΤΙΚΟ: Ρυθμίστε σωστά την ζώνη σε κάθε χρήση.

ΣΥΝΕΛΕΥΣΗ

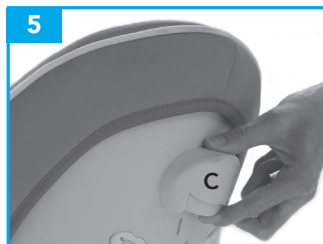

5. ΡΥΘΜΙΣΗ ΚΛΙΣΗΣ ΠΛΑΤΗΣ

Η πλάτη της καρέκλας είναι ανακλινόμενη σε 3 θέσεις (P1), (P2) και (P3).

Για να ρυθμίσετε την κλίση της πλάτης, πατήστε το κουμπί (C) που βρίσκεται στο επάνω πίσω μέρος, ανασηκώστε ή αυξήστε την κλίση της πλάτης στην επιθυμητή θέση και αφήστε το μοχλό. Η πλάτη του καθίσματος θα κλειδώσει σε μια από τις τρεις θέσεις και θα ακούσετε ένα κλικ κλειδώματος. Η διαδικασία μπορεί να γίνει ακόμα και όταν το παιδί κάθεται στην καρέκλα.

ΣΗΜΑΝΤΙΚΟ: για παιδιά που δεν είναι σε θέση να καθίσουν από μόνο τους (κάτω των 6 μηνών) χρησιμοποιήστε την πλάτη μόνο στη θέση 3 (έκδοση λίκνο/ρηλάξ).

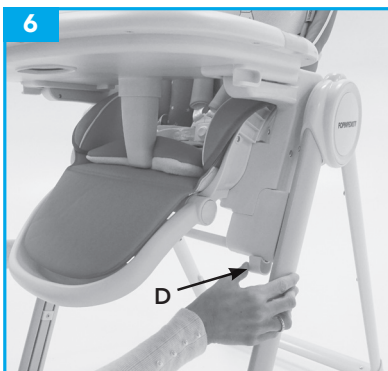

6. ΡΥΘΜΙΣΗ ΥΨΟΥΣ ΤΟΥ ΚΑΘΙΣΜΑΤΟΣ ΤΗΣ ΚΑΡΕΚΛΑΣ

Η καρέκλα έχει ρυθμιζόμενο ύψος 5 θέσεων.

• **Για να ανασηκώσετε το κάθισμα:** κρατήστε την πλάτη από το πάνω μέρος και τραβήξτε προς τα πάνω μέχρι το επιθυμητό ύψος.

• **Για να χαμηλώσετε το κάθισμα:** ταυτόχρονα πιάστε προς τα έξω, τα κουμπιά «D» στο κάτω μέρος και χαμηλώστε το κάθισμα στην επιθυμητή θέση. Αφήστε τα κουμπιά. Το κλικ που θα ακούσετε δηλώνει το κλειδώμα στη σωστή θέση. Βεβαιωθείτε ότι το κάθισμα είναι σωστά κλειδωμένο στη νέα θέση.

ΠΡΟΣΟΧΗ: η διαδικασία ρύθμισης του καθίσματος γίνεται χωρίς το παιδί στην καρέκλα.



7. ΑΦΑΙΡΕΣΗ ΤΟΥ ΕΣΩΤΕΡΙΚΟΥ ΔΙΣΚΟΥ

Για να αφαιρέσετε τον εσωτερικό δίσκο (8) τραβήξτε τα πλαϊνά κλιπ και ανασηκώστε τον.

Ο εσωτερικός δίσκος στερεώνεται στον βασικό δίσκο με έναν μηχανισμό πίεσης. Για να ασφαλίσετε τον εσωτερικό δίσκο, τοποθετήστε τον πάνω από τον βασικό δίσκο και πιάστε προς τα κάτω: τα κλιπ στερέωσης θα κλειδώσουν τον εσωτερικό δίσκο στον βασικό δίσκο.

ΠΡΟΣΟΧΗ: βεβαιωθείτε ότι ο εσωτερικός δίσκος είναι πάντα σωστά ασφαλισμένος στον βασικό δίσκο, πριν από κάθε χρήση.

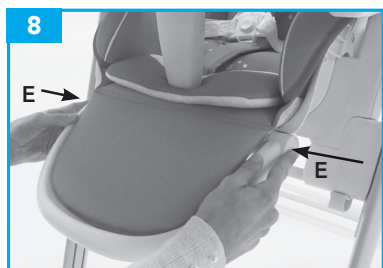

8. ΡΥΘΜΙΣΗ ΤΟΥ ΥΠΟΠΟΔΙΟΥ ΣΤΗΡΙΞΗΣ ΠΟΔΙΩΝ

Το υποπόδιο μπορεί να ρυθμιστεί σε 3 θέσεις.

Πιάστε ταυτόχρονα τα δύο κουμπιά ρύθμισης «E» ανυψώστε ή χαμηλώστε το υποπόδιο.

Αφήστε τα κουμπιά και ελέγξτε ότι το υποπόδιο κλειδώθηκε σωστά στην επιθυμητή θέση.

Το κλικ που θα ακούσετε δηλώνει το κλειδώμα στη σωστή θέση.

ΣΥΝΕΛΕΥΣΗ



9

9. ΕΠΑΝΑΤΟΠΟΘΕΤΗΣΗ ΔΙΣΚΟΥ

Όταν ο δίσκος δεν χρησιμοποιείται, μπορεί να στερεώνεται στο πίσω μέρος του σκελετού με δύο ειδικούς γάντζους (εικ. 9).

Αφαιρέστε τον δίσκο από το κάθισμα και τοποθετήστε τον όπως δείχνει η εικόνα.

Ευθυγραμμίστε και εισχωρήστε τους άξονες στερέωσης πάνω στο πλαίσιο ποδιών στους οδηγούς στερέωσης που βρίσκονται στην κάτω πλευρά του ίδιου του δίσκου.

Πιέστε προς τα κάτω για να ασφαλίσετε τον δίσκο στο πλαίσιο.

Για να αφαιρέσετε τον δίσκο από το πλαίσιο, ανασηκώστε τον δίσκο προς τα πάνω για να τον αφαιρέσετε από το πλαίσιο.



10

10. ΣΥΝΑΡΜΟΛΟΓΗΣΗ ΤΟΥ ΚΑΛΑΘΙΟΥ ΑΠΟΘΗΚΕΥΣΗΣ ΑΝΤΙΚΕΙΜΕΝΩΝ

Ασφαλίστε το καλάθι με τα 4 κουμπιά «click» που βρίσκονται στο κάτω πλαίσιο με το άνοιγμα του καλαθιού να βλέπει προς τα πάνω.

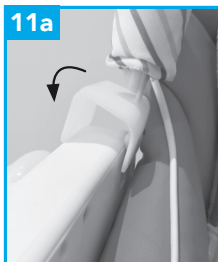

11a



11b

11. ΤΟΠΟΘΕΤΗΣΗ ΚΑΙ ΧΡΗΣΗ ΤΗΣ ΜΠΑΡΑΣ ΓΙΑ ΚΡΕΜΑΣΤΑ ΠΑΙΧΝΙΔΙΑ

ΠΡΟΣΟΧΗ: Η ΜΠΑΡΑ ΓΙΑ ΚΡΕΜΑΣΤΑ ΠΑΙΧΝΙΔΙΑ διαθέτει υποστήριγμα ζεύξης δεξιό και αριστερό, μετακινήστε το αριστερό υποστήριγμα σωστά προσανατολισμένο για την αριστερή πλευρά του καθίσματος, βλέπε εικόνα 11a, ακολουθήστε την ίδια διαδικασία για τη δεξιά πλευρά.

Συνδέστε την μπάρα για κρεμαστά παιχνίδια στους δύο βραχίονες, όπως φαίνεται στο σχήμα. Το κλικ που θα ακούσετε δηλώνει τη ζεύξη το κλείδωμα στη σωστή θέση (Εικόνα 11b).



P1



P2



P3

Η μπάρα για κρεμαστά παιχνίδια έχει τρεις θέσεις ρύθμισης (P1), (P2) και (P3).

ΣΥΝΕΛΕΥΣΗ

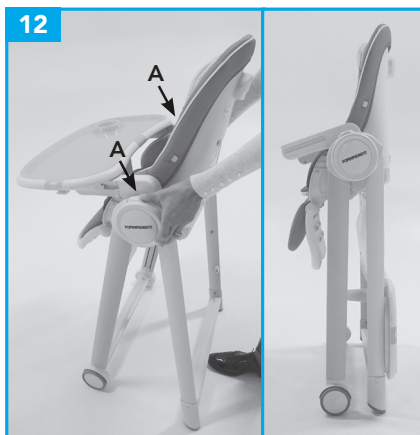

12. ΚΛΕΙΣΙΜΟ

ΠΡΟΣΟΧΗ: το παιδί και ενδεχομένως άλλα παιδιά πρέπει να βρίσκονται σε ασφαλή απόσταση κατά την διάρκεια αυτών των διαδικασιών. Βεβαιωθείτε ότι σε αυτά τα στάδια, τα κινητά μέρη της καρέκλας δεν έρχονται σε επαφή με το σώμα του παιδιού.

ΠΡΟΣΟΧΗ: Εάν χρησιμοποιείται, αφαιρέστε τον δίσκο πριν να ξεκινήσετε τις διαδικασίες κλεισίματος ασφαλιζοντάς το στο πίσω μέρος του σκελετού με τους δύο ειδικούς γάντζους. Βλ. βήμα 9.

Ρυθμίστε την πλάτη σε κάθετη θέση και το υποπόδιο στήριξης ποδιών σε κάθετη θέση.

Για να μειώσετε τον όγκο, συνιστούμε να τα ρυθμίσετε στην πιο χαμηλή θέση του καθίσματος, βλ. βήμα 6.

ΚΛΕΙΣΙΜΟ: Σταθείτε πίσω από το κάθισμα. Πατήστε τα πλήκτρα «A» που βρίσκονται στους συνδέσμους και, ταυτόχρονα, πλησιάστε τα πόδια του καθίσματος (Εικόνα 12) μέχρι να ακούσετε το κλικ που δηλώνει το κλειδώμα στη θέση κλεισίματος.

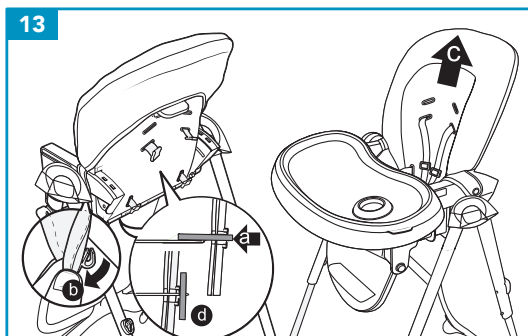

ΑΦΑΙΡΕΣΗ ΕΠΕΝΔΥΣΗΣ ΓΙΑ ΤΟ ΠΛΥΣΙΜΟ

Περιστρέψτε τον πλαστικό κρίκο κλειδώματος της ζώνης ασφαλείας «λουριά» και την «ζώνη μέσης» στην πίσω πλευρά της πλάτης (α), και λύστε την ζώνη τραβώντας την, από την εσωτερική πλευρά του καθίσματος, μέσα από τις αγκράφες του σκελετού του καθίσματος και την επένδυση.

Περιστρέψτε τον πλαστικό κρίκο κλειδώματος της διαχωριστικής ζώνης ποδιών του καθίσματος στην κάτω πλευρά του καθίσματος και λύστε την ζώνη τραβώντας την, από την εσωτερική πλευρά του καθίσματος, μέσα από τις αγκράφες του σκελετού του καθίσματος και την επένδυση. Απασφαλίστε το αυτόματο κουμπί που στερεώνει το ύφασμα στο πλάι του μπράτσου (β).

Αφαιρέστε το κάλυμμα του καθίσματος (C).

ΣΥΝΑΡΜΟΛΟΓΗΣΗ ΤΗΣ ΕΠ'ΕΝΔΥΣΗΣ

Τοποθετήστε την επένδυση πάνω στο κάθισμα.

Εισχωρήστε τον πλαστικό κρίκο που είναι στερεωμένος στις άκρες του λουριού μέσα από τις αγκράφες του υφάσματος και τις αντίστοιχες αγκράφες του σκελετού.

Περιστρέψτε τον κρίκο σε κάθετη θέση, στην εξωτερική πλευρά της πλάτης. Βεβαιωθείτε ότι κλειδώθηκε σωστά.

Εισχωρήστε τον πλαστικό κρίκο που είναι στερεωμένος στις άκρες της ζώνης μέσης μέσα από τις αγκράφες του υφάσματος και τις αντίστοιχες αγκράφες του σκελετού.

Περιστρέψτε τον κρίκο σε κάθετη θέση, στην εξωτερική πλευρά της πλάτης. Βεβαιωθείτε ότι κλειδώθηκε σωστά.

Εισχωρήστε τον πλαστικό κρίκο που είναι στερεωμένος στις άκρες της διαχωριστικής ζώνης ποδιών μέσα από την αγκράφα του υφάσματος και τις αντίστοιχες αγκράφες του σκελετού.

Περιστρέψτε τον κρίκο σε οριζόντια θέση, στην κάτω πλευρά του καθίσματος. Βεβαιωθείτε ότι κλειδώθηκε σωστά.

ΣΗΜΑΝΤΙΚΟ! ΔΙΑΒΑΣΤΕ ΠΡΟΣΕΚΤΙΚΑ ΚΑΙ ΚΡΑΤΗΣΤΕ ΑΥΤΕΣ ΤΙΣ ΟΔΗΓΙΕΣ ΓΙΑ ΝΑ ΤΙΣ ΣΥΜΒΟΥΛΕΥΕΣΤΕ ΣΤΟ ΜΕΛΛΟΝ.

ΘΡΕΪΤΕ ΣΧΟΛΑΣΤΙΚΑ ΤΙΣ ΠΑΡΑΚΑΤΩ ΕΦΑΡΜΟΓΕΣ ΧΡΗΣΗΣ ΠΟΥ ΠΡΟΒΛΕΠΟΝΤΑΙ ΓΙΑ ΤΟ ΣΥΓΚΕΚΡΙΜΕΝΟ ΠΡΟΪΟΝ:

ΧΡΗΣΗ ΩΣ ΛΙΚΝΟ/ΡΗΛΑΞ: Για παιδιά που δεν είναι σε θέση να καθίσουν από μόνο τους (από τη γέννηση έως 6 μηνών, μέγιστο βάρος 9 kg) χρησιμοποιήστε πάντα την πλάτη στην θέση πλήρους ανάκλισης P3. Συμμορφώνεται με το πρότυπο EN 12790:2009.

ΧΡΗΣΗ ΩΣ ΚΑΘΙΣΜΑ: Για παιδιά που μπορούν να καθίσουν από μόνο τους, από 6 μηνών μέχρι την ηλικία των 3 ετών ή βάρους 15 κιλών. Συμμορφώνεται με το πρότυπο EN 14988:2017+A1:2020.

ΕΚΔΟΣΗ ΚΑΘΙΣΜΑ: Το προϊόν προορίζεται για παιδιά που μπορούν να καθίσουν από μόνο τους μέχρι την ηλικία των 3 ετών ή βάρους 15 κιλών.

ΕΚΔΟΣΗ ΛΙΚΝΟ/ΡΗΛΑΞ: Για παιδιά που δεν είναι σε θέση να καθίσουν από μόνο τους (από τη γέννηση έως 6 μηνών με μέγιστο βάρος 9 kg), χρησιμοποιήστε πάντα την πλάτη μόνο στη θέση πλήρους ανάκλισης.

- Το προϊόν αυτό σε έκδοση λίκνο/ρηλάξ, δεν προορίζεται για παρατεταμένες χρονικές περιόδους ύπνου.
- Το προϊόν αυτό σε έκδοση λίκνο/ρηλάξ, δεν αντικαθιστά το παιδικό κρεβάτι. Εάν το παιδί σας χρειάζεται να κοιμηθεί, τοποθετήστε το στο κατάλληλο κρεβάτι.

ΠΡΟΕΙΔΟΠΟΙΗΣΗ

- **Ποτέ μην αφήνετε το παιδί χωρίς επίβλεψη.**
- **Να χρησιμοποιείτε πάντα τα συστήματα συγκράτησης.**
- **Κίνδυνος πτώσης: Αποτρέψτε το παιδί σας από το να σκαρφαλώνει πάνω στα προϊόν.**
- **Μη χρησιμοποιείτε το προϊόν αν όλα τα εξαρτήματα δεν είναι δωδτά τοποθετημένα και ρυθμισμένα.**
- **Να έχετε επίγνωση για τυχόν κίνδυνο Υμνης φωτιάς και άλλες πηγές ισχυρής θερμότητας στην περιοχή του προϊόντος.**
- **Να έχετε επίγνωση για τον κίνδυνο ανατροπής όταν το παιδί σας μπορεί να πιέσει τα πόδια του σε ένα τραπέζι ή οποιαδήποτε άλλη δομή.**
- Μην χρησιμοποιείτε το καρεκλάκι φαγητού έως ότου το παιδί να είναι σε θέση να κάθεται μόνο του.
- Μην χρησιμοποιείτε την καρέκλα εάν κάποιο μέρος της είναι σπασμένο, σχισμένο ή ελλιπές.
- Μην χρησιμοποιείτε εξαρτήματα, ανταλλακτικά μέρη ή αξεσουάρ μη παρεχόμενα ή εγκεκριμένα από τον κατασκευαστή.
- Το προϊόν προορίζεται για παιδιά που μπορούν να παραμένουν σε καθιστή θέση αυτόνομα έως την ηλικία των 3 ετών ή βάρος έως 15 κιλά.
- Είναι απαραίτητη η χρήση της ζώνης ασφαλείας με διαχωριστικό ποδιών «σύστημα πρόσδεσης» σωστά στερεωμένης στο κάθισμα, της μπάρας και της επένδυσης για την εξασφάλιση της ασφάλειας του παιδιού, όταν το προϊόν χρησιμοποιείται ως κάθισμα. Χρησιμοποιείτε πάντα τις ζώνες ασφαλείας.
- Η συναρμολόγηση πρέπει να γίνεται από ενήλικα αποκλειστικά.
- Βεβαιωθείτε ότι το προϊόν συναρμολογήθηκε σωστά πριν από την χρήση.

ΠΡΟΕΙΔΟΠΟΙΗΣΕΙΣ

- Η καρέκλα δεν πρέπει να χρησιμοποιείται σε περίπτωση που ένα από τα μέρη που την αποτελούν δεν έχει συναρμολογηθεί ή ασφαλιστεί με σωστό και κατάλληλο τρόπο.
- Χρησιμοποιείτε πάντα τις ζώνες ασφαλείας προς αποφυγή σοβαρών τραυματισμών του παιδιού
- σε περίπτωση που πέσει ή γλιστρήσει από το προϊόν.
- Να ελέγχετε τακτικά ότι οι ζώνες είναι σωστά ασφαλισμένες και ότι δεν έχουν υποστεί ζημιά ή ότι δεν είναι λυμένες.
- Βεβαιωθείτε ότι οι ζώνες του παιδιού είναι πάντα καλά στερεωμένες και ρυθμισμένες στο σωστό μέγεθος.
- Η ζώνη «μάντης» πρέπει να χρησιμοποιείται μόνο εφόσον όλα τα εξαρτήματα είναι ασφαλισμένα και σε όλες τις περιπτώσεις.
- Η ύπαρξη και μόνο του δίσκου ασφαλισμένου στο κάθισμα δεν εγγυάται την ασφαλή συγκράτηση του παιδιού.
- Να χρησιμοποιείτε πάντα τις ΖΩΝΕΣ ασφαλείας!
- Μην σηκώνετε ΠΟΤΕ την καρέκλα και μην ρυθμίζετε το ύψος του καθίσματος ενώ το παιδί βρίσκεται μέσα σε αυτήν.
- Μην βάζετε την καρέκλα κοντά σε παράθυρα ή τούικους, όπου καλώδια, κουρτίνες ή άλλα αντικείμενα θα μπορούσαν να χρησιμοποιηθούν από το παιδί για να σκαρφαλώσει ή να αποτελέσουν αιτία πνιγμού ή στραγγαλισμού.
- Η κοντινή τοποθέτηση σε φωτιά ή άλλες πηγές έντονης θερμότητας όπως ηλεκτρικές σόμπες με γκάζι, μπορούν να αποτελέσουν κίνδυνο.
- Μην τοποθετείτε το προϊόν κοντά σε σκάλες.
- Μην τοποθετείτε πάνω σε υπερυψωμένες επιφάνειες, π.χ.: πάνω σε τραπέζι, σε επιφάνεια εργασίας.
- Χρησιμοποιείτε το προϊόν μόνο πάνω σε επίπεδες επιφάνειες.
- Μη χρησιμοποιείτε ως καρέκλα σε μέσα μεταφοράς.
- Μην μετακινείτε και μην μεταφέρετε το προϊόν ενώ το παιδί βρίσκεται μέσα σε αυτό.
- Κατά τις διαδικασίες ανοίγματος και κλεισίματος βεβαιωθείτε ότι το παιδί βρίσκεται σε ασφαλή απόσταση.
- Κατά τις ενέργειες ανοίγματος ή κλεισίματος του καρεκλάκι , βεβαιωθείτε ότι το παιδί βρίσκεται σε ασφαλή απόσταση.
- Κατά τη διάρκεια ενεργειών ρύθμισης (κλίση της πλάτης, τοποθέτηση του τραπέζιου) βεβαιωθείτε ότι τα κινητά τμήματα του καθίσματος φαγητού δεν έρχονται σε επαφή με το σώμα του παιδιού.
- Μην επιτρέπετε στο παιδί σας να ανεβαίνει, χωρίς βοήθεια, στην καρέκλα, να παίζει με την καρέκλα ή να κρέμεται από αυτήν. Αυτό το προϊόν δεν είναι παιχνίδι.
- Η χρήση αυτού του προϊόντος προορίζεται μόνο για ένα παιδί.
- Να ελέγχετε περιοδικά ότι τα εξαρτήματα είναι όλα πλήρως κλειδωμένα.
- Αφαιρέστε και απορρίψτε τη συσκευασία με ασφαλές τρόπο. Οι σακούλες μπορεί να είναι επικίνδυνες, με κίνδυνο πνιγμού, εάν τις χειρίζονται τα παιδιά.
- Βεβαιωθείτε ότι όλοι οι χρήστες έχουν γνώση της σωστής λειτουργίας του προϊόντος.
- Μη χρησιμοποιείτε ποτέ το παιδικό καρεκλάκι χωρίς το κάλυμμά του.
- Μην τοποθετείτε στο προϊόν εξαρτήματα, ανταλλακτικά ή δομικά στοιχεία που δεν παρέχονται από τον κατασκευαστή.
- Μην επιφέρετε καμία τροποποίηση στο προϊόν: οποιαδήποτε μεταβολή ενδέχεται να θέσει σε κίνδυνο την ασφάλεια του προϊόντος.

ΣΥΝΤΗΡΗΣΗ ΚΑΙ ΚΑΘΑΡΙΣΜΟΣ

- Βεβαιωθείτε ότι όλες οι διατάξεις κλειδώματος λειτουργούν σωστά και ελέγχετε τακτικά ότι οι διατάξεις ασφαλείας είναι σωστά ασφαλισμένες και κλειδωμένες.
- Ελέγχετε τακτικά όλα τα μέρη που υπόκεινται σε φθορά ή σχίσμο.
- Μην χρησιμοποιείτε λιπαντικά σπρέι, μην χρησιμοποιείτε ισχυρές ουσίες.
- Για τον καθαρισμό της καρέκλας, χρησιμοποιείτε ένα σφουγγάρι, ζεστό νερό και σαπούνι ή ουδέτερο απορρυπαντικό και στεγνώστε προσεκτικά.
- Οι δύσκολοι λεκέδες μπορούν να αφαιρεθούν με ουδέτερο απορρυπαντικό. Μην χρησιμοποιείτε ποτέ λιπαντικές ουσίες με βάση την αμμωνία, χλωρίνη ή προϊόντα καθαρισμού με βάση το οινόπνευμα.
- Για τον καθαρισμό του καλύμματος ακολουθήστε τις οδηγίες που αναγράφονται στην ετικέτα καθαρισμού.

ΣΥΜΒΑΤΙΚΗ ΕΓΓΥΗΣΗ

Το περιεχόμενο που υποδεικνύεται στη συνέχεια θα ισχύει από 01.01.2005 και αντικαθιστά σε κάθε περίπτωση και πλήρως οποιοδήποτε προγενέστερο μήνυμα αναφερόμενο στην εγγύηση που παρέχεται από την Foppa Pedretti S.p.A.

ΣΥΜΒΑΤΙΚΗ ΕΓΓΥΗΣΗ

Foppa Pedretti S.p.A. ε έδρα το Grumello del Monte (Italia) Via Volta 11, εγγυάται άμεσα στον Καταναλωτή ότι αυτό το Προϊόν, νέας κατασκευής, είναι απαλλαγμένο από ελαττώματα στα υλικά, στον σχεδιασμό και στην κατασκευή και συμμορφώνεται με τα χαρακτηριστικά που η ίδια δηλώνει.

Η παρούσα συμβατική εγγύηση ισχύει σε όλα τα Κράτη μέλη της Ευρωπαϊκής Ένωσης και δεν εξαιρεί ούτε περιορίζει τα δικαιώματα του Καταναλωτή, σύμφωνα με τις διατάξεις αναγκαστικού δικαίου έναντι του Πωλητή του Προϊόντος.

Για να επωφεληθεί από την παρούσα συμβατική εγγύηση ο Καταναλωτής θα πρέπει να επιστρέψει το ελαττωματικό Προϊόν στον Πωλητή, παρουσιάζοντας του την απόδειξη αγοράς του Προϊόντος από την οποία προκύπτουν ευανάγνωστα η διεύθυνση του Πωλητή, η ημερομηνία αγοράς του Προϊόντος με τη σφραγίδα και υπογραφή του Πωλητή και την ένδειξη του ίδιου Προϊόντος ή εναλλακτικά τη ταμειακή νόμιμη απόδειξη, μη τροποποιημένη, από την οποία προκύπτουν καθαρά οι ίδιες πληροφορίες.

Η συμβατική εγγύηση ισχύει για Δώδεκα (12) μήνες από την ημερομηνία αγοράς του Προϊόντος. Κατά τη διάρκεια αυτής της περιόδου η Foppa Pedretti S.p.A. θα επισκευάσει ή θα αντικαταστήσει, κατά τη κρίση της, το ελαττωματικό Προϊόν. Η συμβατική εγγύηση χορηγείται στον τελικό αγοραστή του Προϊόντος (Καταναλωτή) και δεν εξαιρεί ούτε περιορίζει τα υποχρεωτικά δικαιώματα του Καταναλωτή, τα οποία προβλέπει ο νόμος ή/ και τα δικαιώματα που ο Καταναλωτής ενδέχεται να έχει έναντι του Πωλητή/ Μεταπωλητή του Προϊόντος.

ΕΞΑΙΡΕΣΕΙΣ ΤΗΣ ΣΥΜΒΑΤΙΚΗΣ ΕΓΓΥΗΣΗΣ.

Από την συμβατική εγγύηση εξαιρούνται οι ζημιές που προκλήθηκαν στο Προϊόν από τις ακόλουθες αιτίες: χρήση μη συμμορφωμένη με τις οδηγίες που περιέχει το φύλλο οδηγιών χρήσης και με την συναρμολόγηση, κρούσεις και πτώσεις, έκθεση του Προϊόντος στην υγρασία ή σε ακραίες θερμοκτικές ή περιβαλλοντικές συνθήκες ή σε απότομες αλλαγές αυτών των συνθηκών, διάβρωση, οξείδωση, μη εξουσιοδοτημένες τροποποιήσεις ή επισκευές του Προϊόντος, επισκευές με χρήση μη εγκεκριμένων ανταλλακτικών, ακατάλληλη χρήση, κακή συντήρηση ή έλλειψη συντήρησης, ακατάλληλη συντήρηση σε σύγκριση με όσα υποδεικνύονται στο φύλλο οδηγιών χρήσης και συναρμολόγησης, εσφαλμένη συναρμολόγηση, ατυχήματα, ενέργειες τροφών ή ποτών, ενέργειες χημικών προϊόντων, αιτίες ανωτέρας βίας.

Σε κάθε περίπτωση η Foppa Pedretti S.p.A. δεν αναλαμβάνει καμία ευθύνη για ζημιές σε πρόσωπα ή πράγματα, πέρα από το Προϊόν, όταν αυτές οι ζημιές προκλήθηκαν από αμέλεια στις οδηγίες / συστάσεις / προειδοποιήσεις που περιέχει το εγχειρίδιο ή εναλλακτικά το “Φύλλο οδηγιών χρήσης και Συναρμολόγησης” το οποίο συνοδεύει κάθε Προϊόν που προορίζεται για τον κάτοχο/χρήστη. (όπως για καθαρά παραδειγματικό σκοπό, στη περίπτωση του Προϊόντος Κρεβατιού: “Παρακολουθείτε συνεχώς το μωρό. Ελέγχετε ότι τα σεντόνια και οι κουβέρτες δεν καλύπτουν το κεφάλι του μωρού...”).

Επιπλέον, η Foppa Pedretti S.p.A. δεν αναλαμβάνει καμία ευθύνη για ζημιές σε πρόσωπα ή πράγματα, όταν η θραύση των προϊόντων της προκλήθηκε από αλλοίωση των εξαρτημάτων του Προϊόντος που υπόκεινται σε φθορά. Όλα τα εξαρτήματα από πλαστικό υλικό, θεωρούνται εξαρτήματα του Προϊόντος που υπόκεινται σε φθορά.

КОМПОНЕНТЫ



A



B



C



D



E

- A Столик
- B Каркас сиденья в комплекте: покрытие сиденья, набивка, вкладыш* и ремни безопасности
- C Основа ножек
- D Дуга с игрушками
- E Корзина

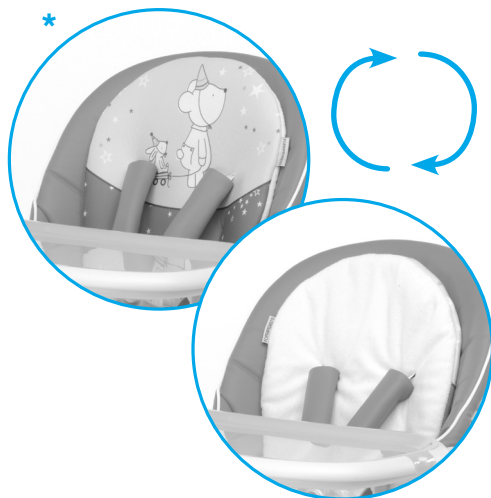

СБОРКА

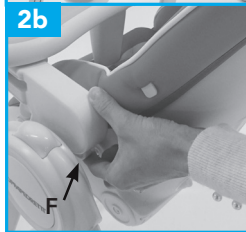
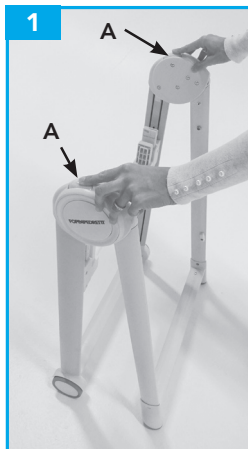

1. ОТКРЫТИЕ КАРКАСА

Нажмите кнопку открытия / закрытия на основе и раздвиньте ножки пока не услышите щелчок, подтверждающий фиксацию в открытом положении.

2. МОНТАЖ И ДЕМОНТАЖ СИДЕНЬЯ

МОНТАЖ: Установите сиденье на каркас; сиденье должно быть правильно развернуто по направлению к колесикам, как показано на рисунке. Выровняйте и вставьте пластиковые соединители сиденья в соответствующие гнезда на каркасе. Надавите, пока не услышите характерный щелчок, свидетельствующий о правильности закрепления.

ВНИМАНИЕ: Перед использованием прогулочной коляски проверьте, что оба крепления надёжно закреплены на шасси: потянув сиденье вверх, оно не должно сниматься. **ДЕМОНТАЖ:** нажать с обеих сторон на кнопки "F" и снять сиденье, приподняв его.

ВАЖНО: Никогда не демонтируйте сиденье с сидящим на нем ребенком.

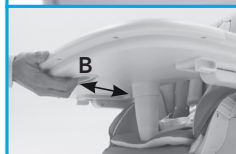
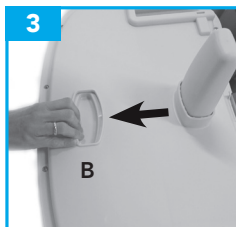

3. СБОРКА СТОЛИКА

Нажимая рычаг, расположенный в нижней части столика, установите его на сиденье, убедившись что подлокотники находятся между доводчиками, расположенными в нижней части столика. Отпустите рычаг и толкните столик внутрь сиденья, пока он не заблокируется. Щелчок подтвердит правильную фиксацию.

ВНИМАНИЕ: перед использованием убедитесь что столик правильно закреплен на подлокотниках.

ВНИМАНИЕ: При монтаже столика не разрешайте ребенку класть ручку на подлокотник.

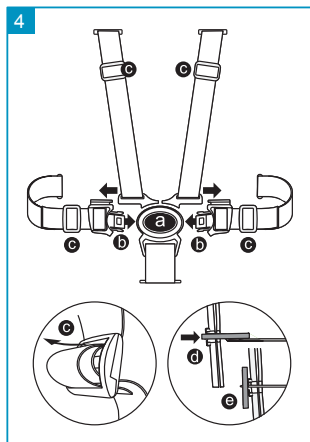

ВНИМАНИЕ: использование пятиточечного крепления необходимо для безопасности ребенка.

ВНИМАНИЕ: столик, закрепленный на сиденье, не гарантирует безопасность ребенка. Всегда используйте ремни крепления!

Стульчик оборудован пятиточечной системой крепления.

- Расстегнуть замок: Нажмите кнопку (a) и выньте компоненты (b)
- Застегнуть замок: Вставьте компоненты (b) в замок (a), щелчок подтвердит правильное крепление.

Отрегулируйте ремни в зависимости от телосложения ребенка, используя регуляторы (c).

Отрегулируйте бретели в зависимости от роста ребенка. Бретели должны быть зафиксированы в отверстиях на уровне плеч ребенка.

- Чтобы отрегулировать бретели или снять крепления, окрутите блокирующее пластиковое кольцо "бретелей" или "ремня безопасности", расположенные сзади спинки (d) и выньте ремень потянув его с внутренней стороны сиденья, через отверстия в корпусе и подкладке сиденья.

- Чтобы прикрепить бретели, вставьте пластиковое кольцо, находящееся на конце бретели, в отверстия в подкладке, соответствующие отверстиям в корпусе. Покрутите кольцо с внешней стороны спинки, в вертикальном положении (e). Убедитесь в правильной фиксации. Потяните бретели с внутренней стороны спинки,

они не должны вылезать. Убедитесь что бретели вставлены в находящиеся на одинаковом уровне отверстия в спинке.

ВАЖНО: крепление должно использоваться только тогда когда все его компоненты закреплены.

ВАЖНО: перед каждым использованием регулируйте крепление.

СБОРКА

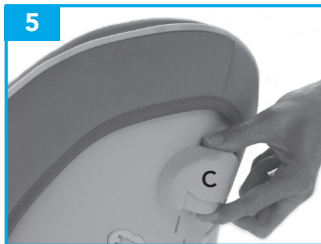

5. РЕГУЛЯЦИЯ НАКЛОНА СПИНКИ

Спинка стульчика может регулироваться в 3 положениях. (P1), (P2) и (P3). Чтобы отрегулировать угол наклона спинки, нажмите на кнопку (С), расположенную с тыльной стороны сверху; приподнимите или опустите спинку до нужного положения и отпустите рычаг. Спинка заблокируется в одном из трех гнезд, и раздастся щелчок, подтверждающий фиксацию. Вы можете это сделать также если ребенок находится в сиденье.

ВАЖНО: для детей, не умеющих самостоятельно сидеть (младше 6 месяцев), спинку следует использовать только в положении 3 (конфигурация «шезлонг»).

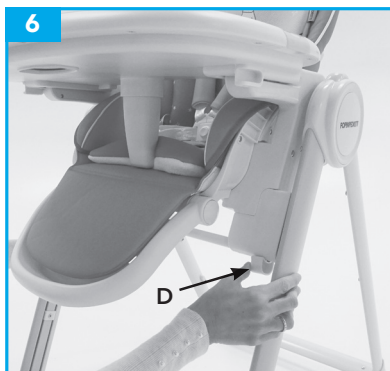

6. РЕГУЛЯЦИЯ ВЫСОТЫ СИДЕНЬЯ СТУЛЬЧИКА

Стульчик регулируется в 5 уровнях высоты.

- **Поднять сиденье:** возьмите сиденье за верхнюю часть и поднимите его на желаемую высоту.
- **Чтобы опустить сиденье:** одновременно нажмите по направлению наружу кнопки «D», расположенные в нижней части, и опустите сиденье в нужное положение. Отпустите кнопки. При блокировке в соответствующем положении раздастся щелчок.

Убедитесь в том, что сиденье правильно заблокировано в новом положении.

ВНИМАНИЕ: производите регулировку высоты сиденья при отсутствии в нем ребенка.

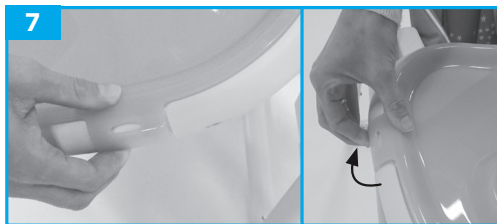

7. СНЯТЬ ВНУТРЕННИЙ ПОДНОС

Чтобы снять внутренний поднос (8), потяните его боковые крепления в стороны и поднимите его.

Внутренний поднос прикрепляется к столику при давлении. Чтобы его прикрепить, положите его на столик и надавите вниз, крепления подноса зафиксируют его на столике.

ВНИМАНИЕ: перед каждым использованием убедитесь что внутренний поднос хорошо прикреплен к столику.

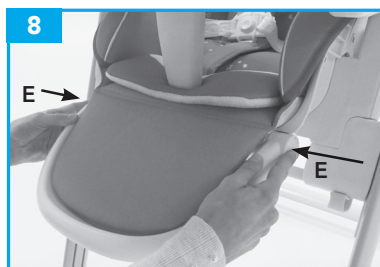

8. РЕГУЛЯЦИЯ ПАНЕЛИ ДЛЯ НОГ

Панель для ног может регулироваться в 3 положениях.

Чтобы поднять или опустить подставку для ног, одновременно нажмите регулировочные кнопки «E».

Отпустите кнопки и убедитесь что панель зафиксирована правильно в желаемом положении.

При правильной блокировке прозвучит щелчок.

СБОРКА



9

9. УБРАТЬ СТОЛИК

Столик, когда он не используется, может быть подвешен на специальных крюках сзади структуры (9).

Снимите столик с сиденья и подвесьте его как показано на рисунке. Выровняйте металлические штыри, расположенные на основе ножек, и вставьте их в отверстия на нижней стороне столика.

Надавите вниз и закрепите столик на структуре.

Для того чтобы снять столик поднимите его вверх, когда он закреплен, толкните для фиксации в положении.

Чтобы снять столик, поднимите его вверх и снимите его на расстоянии от ножек.



10

10. МОНТАЖ КОРЗИНКИ ДЛЯ ПРЕДМЕТОВ

Присоедините корзинку к 4 кнопкам-застежкам на заднем каркасе, при этом открытая часть корзинки должна быть развернута вверх.

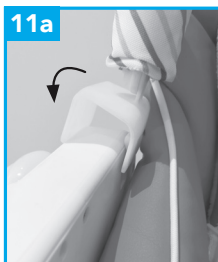

11a



11b

11. МОНТАЖ И ИСПОЛЬЗОВАНИЕ ДУГИ С ИГРУШКАМИ

ВНИМАНИЕ: ДУГА С ИГРУШКАМИ имеет правую и левую крепежные опоры; правильно разверните и установите левую опору с левой стороны стула – см. рисунок 11а, повторите операцию с правой стороны.

Закрепите дугу с игрушками на обоих подлокотниках, как показано на рисунке. При правильном креплении и блокировке прозвучит щелчок (Рис. 11b).



P1



P2



P3

Для дуги с игрушками предусмотрено трехпозиционное регулирование (P1), (P2) и (P3).

СБОРКА

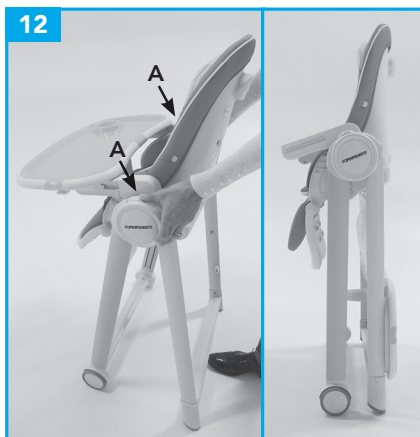

12. ЗАКРЫТИЕ

ВНИМАНИЕ: убедитесь в том что когда вы складываете стульчик, дети находятся на расстоянии от вас. Убедитесь что подвижные части стульчика не касаются тела ребенка.

ВНИМАНИЕ: уберите столик прежде чем начинать складывать стульчик, и закрепите его на задней части структуры при помощи специальных крючков. Смотрите инструкцию 9.

Приведите спинку и панель для ног в вертикальное положение. Чтобы уменьшить занимаемое пространство, отрегулируйте сиденье в самом нижнем положении, смотрите инструкцию 6.

ЗАКРЫТИЕ: Встаньте за стулом. Нажмите кнопки «А» над шарнирными соединениями и, одновременно с этим, сдвигайте ножки стула (Рис. 12) вплоть до щелчка, подтверждающего блокировку в закрытом положении.

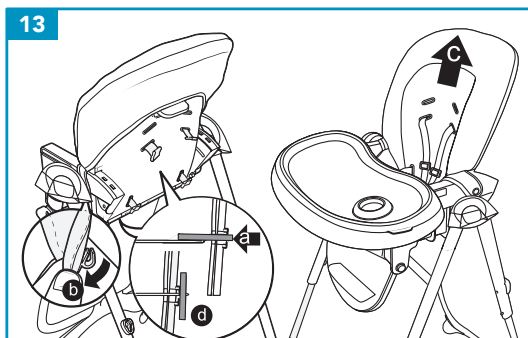

СНЯТЬ ПОДКЛАДКУ ДЛЯ СТИРКИ

Покрутите пластиковое кольцо блокирования бретелей и центрального ремня с задней части спинки (а), и выньте ремень, потянув его с внутренней стороны сиденья через отверстия в корпусе и подкладке.

Покрутите пластиковое кольцо блокирования пахового ремня с нижней стороны сиденья и выньте ремень, потянув его с внутренней стороны сиденья через отверстия в корпусе и подкладке.

Расстегните кнопки, фиксирующие подкладку сбоку от подлокотников (b)

Снимите подкладку с сиденья (С).

КАК НАДЕТЬ ПОДКЛАДКУ

Положите подкладку на сиденье.

Вставьте пластиковое кольцо, находящееся на конце бретели, в отверстия в подкладке и соответствующие им отверстия в корпусе. Покрутите кольцо в вертикальном положении, с внешней стороны спинки. Проверьте фиксацию.

Вставьте пластиковое кольцо, находящееся на конце центрального ремня, в отверстия в подкладке и соответствующие им отверстия в корпусе. Покрутите кольцо в вертикальном положении, с внешней стороны спинки. Проверьте фиксацию.

ВАЖНАЯ ИНФОРМАЦИЯ! ВНИМАТЕЛЬНО ПРОЧТИТЕ И СОХРАНИТЕ ДЛЯ ДАЛЬНЕЙШЕГО ПОЛЬЗОВАНИЯ.

СТРОГО СОБЛЮДАЙТЕ СЛЕДУЮЩИЕ ПРАВИЛА ЭКСПЛУАТАЦИИ РАЗНЫХ КОНФИГУРАЦИЙ ИЗДЕЛИЯ:

ИСПОЛЬЗОВАНИЕ В КОНФИГУРАЦИИ ШЕЗЛОНГ: Для детей, не умеющих самостоятельно сидеть (от рождения и до 6 месяцев, максимальный вес – 9 кг), всегда используйте только полностью откинутую спинку, положение РЗ. Соответствует стандарту EN 12790:2009.

ИСПОЛЬЗОВАНИЕ В КОНФИГУРАЦИИ СТУЛ: Для детей, умеющих самостоятельно сидеть, в возрасте от 6 месяцев до 3 лет или весом до 15 кг. Соответствует стандарту EN 14988:2017+A1:2020.

КОНФИГУРАЦИЯ «СТУЛ»: Предназначается для детей, умеющих самостоятельно сидеть, в возрасте до 3 лет или весом до 15 кг.

КОНФИГУРАЦИЯ «ШЕЗЛОНГ»: Для детей, не умеющих самостоятельно сидеть (от рождения и до 6 месяцев, максимальный вес – 9 кг), используйте спинку только в максимально откинутом положении.

- Конфигурация «шезлонг» не предназначена для длительного сна.
- Конфигурация «шезлонг» не заменяет кровать. Если ребенок хочет спать, положите его в соответствующую кровать.

ВНИМАНИЕ

- **Никогда не оставляйте ребенка без присмотра.**
- **Обязательно пользуйтесь удерживающими ремнями.**
- **Опасность падения: не разрешайте ребенку самостоятельно взбираться на стульчик.**
- **Пользуйтесь стульчиком лишь в том случае, если все его компоненты правильно закреплены и отрегулированы.**
- **Следите за риском, возникающим в связи с присутствием открытого огня либо других источников тепла, расположенных вблизи стульчика.**
- **Следите за риском опрокидывания стульчика в том случае, если ребенок оттолкнется ножками от стола либо от любой другой конструкции.**
- Не пользуйтесь стульчиком для кормления пока ребенок не может самостоятельно сидеть.
- Не используйте стульчик если не хватает какого либо компонента, если какие либо компоненты сломаны или оторваны.
- Нельзя использовать компоненты, запчасти и аксессуары, которые не предоставлены или не одобрены производителем.
- Изделие предназначено для детей, способных сидеть самостоятельно, в возрасте до 3 лет либо весом до 15 кг.
- Использование удерживающего ремня безопасности с межножным разделителем, правильно пристегнутого к сиденью, барьера и набивного вкладыша необходимо для гарантии безопасности ребенка при использовании изделия в конфигурации в виде стула. Обязательно пользуйтесь ремнями безопасности.
- Сборку должен производить только взрослый человек.
- Перед использованием убедитесь что сборка произведена правильно.

ПРЕДУПРЕЖДЕНИЯ

- Нельзя использовать стульчик если один из компонентов закреплен неправильно или непрочно.
- Всегда используйте ремни безопасности, чтобы избежать падения ребенка с изделия и риска серьезных увечий.
- Регулярно контролируйте ремни безопасности, что они хорошо закреплены, не повреждены и в хорошем состоянии.
- Убедитесь что ремни прочно зафиксированы и отрегулированы на подходящем для ребенка уровне.
- Пятиточечное крепление должно использоваться только когда прикреплены все компоненты.
- Столик, прикрепленный к сидению, не гарантирует безопасности ребенка.
- Всегда используйте РЕМНИ безопасности!
- НИКОГДА не поднимайте сиденье и не регулируйте его если в нем находится ребенок.
- Никогда не ставьте стульчик вблизи стен или окон, где ребенок может залезть на веревки, шторы или что-то иное, а также есть риск удушья.
- Близость огня или других источников тепла, как электрические и газовые обогреватели, может быть опасна.
- Не ставьте стульчик возле лестниц.
- Не ставьте стульчик на приподнятые поверхности, такие как стол, рабочая поверхность и т.д.
- Используйте изделие только на ровных поверхностях.
- Не использовать как кресло на транспортных средствах.
- Не перемещайте изделие когда в нем находится ребенок.
- При раскладывании и складывании стульчика убедитесь что ребенок не находится поблизости.
- Во время действия по складыванию или раскладыванию изделия следите за тем, чтобы ребенок не находился поблизости.
- При выполнении операций по регулировке (наклон спинки, установка столешницы) следите за тем, чтобы его подвижные части не касались ребёнка.
- Не позволяйте ребенку самому залезать на стульчик, играть с ним или висеть на нем. Это изделие - не игрушка.
- Это изделие предназначено для использования только одним ребенком.
- Периодически контролируйте прочность крепления всех компонентов.
- Снимите упаковку и избавьтесь от нее соблюдая меры безопасности. Пакеты могут быть опасны если попадут в руки к ребенку, есть риск удушья.
- Убедитесь что все пользователи ознакомлены с правилами использования изделия.
- Никогда не используйте стульчик для кормления без обивки.
- Не устанавливайте на изделие комплектующие, запчасти или компоненты, не предусмотренные производителем.
- Запрещается вносить какие бы то ни было изменения: любое изменение может отрицательно сказаться на безопасности изделия.

УХОД ЗА ИЗДЕЛИЕМ

- Убедитесь что все блокирующие устройства хорошо работают и регулярно контролируйте крепления и фиксацию устройств безопасности.
- Регулярно контролируйте компоненты, которые могут изнашиваться или порваться.
- Не используйте смазывающие препараты, не используйте сильнодействующие чистящие средства.
- Для чистки стульчика используйте губку, теплую воду и мыло или нейтральное чистящее средство.
- Устойчивые пятна убираются при помощи нейтрального чистящего средства. Аккуратно вытрите стульчик после чистки.
- Не используйте абразивные препараты, препараты на основе аммиака, хлора или спирта.

ГАРАНТИЙНЫЕ ОБЯЗАТЕЛЬСТВА

Нижеуказанные положения вступают в действие с 01.01.2005 г. и полностью заменяют любую другую информацию, что касается гарантии, предоставляемой компанией Forpa Pedretti S.p.A., являясь.

ГАРАНТИЙНЫЕ ОБЯЗАТЕЛЬСТВА

компании Forpa Pedretti S.p.A. официально зарегистрированной по адресу: Grumello del Monte (Italia) Via Volta 11, которая гарантирует непосредственно Потребителю, что данное изделие, только что выпущенное с фабрики, не имеет дефектов ни материалов, ни проектирования, ни производственных, и соответствует заявленным характеристикам.

Настоящая гарантия действительна во всех странах-членах ЕЭС и не исключает и не ограничивает права Пользователя, в соответствии с законодательством, регламентирующим взаимоотношения с Производителем Изделия.

Чтобы воспользоваться данной гарантией, Потребитель должен принести дефектное Изделие Продавцу, предоставив документ, удостоверяющий о приобретении Изделия, с печатью и подписью Продавца и указанием названия Изделия или, как альтернатива, фискальный кассовый чек, без каких-либо изменений, из которого чётко видна вся указанная до этого информация. Гарантия имеет срок действия двенадцать (12) месяцев с даты приобретения Изделия.

В течение вышеуказанного срока компания Forpa Pedretti S.p.A. обязуется отремонтировать или заменить, на свой выбор, дефектное Изделие. Гарантия предоставляется конечному Покупателю Изделия (Пользователю) и не исключает и не ограничивает прав данного Пользователя, предусмотренных действующим законодательством и/или правами Пользователя, на предъявление своих прав в адрес Дилера/ Продавца Изделия.

НЕ ПОКРЫВАЮТСЯ ГАРАНТИЕЙ.

. Гарантией не покрывается ущерб, связанный с использованием Изделия, возникший по следующим причинам: неправильное использование, не соответствующее указаниям, содержащимся во вкладыше с инструкциями по монтажу и эксплуатации, удары и падения изделия, Изделие подвергалось воздействию влажности или экстремальным температурам и неблагоприятным условиям окружающей среды с постоянной сменой этих условий, коррозии и окислению, а также несанкционированному ремонту или модификации, Изделие использовалось не по назначению или неправильно, без соблюдения указаний в инструкциях по монтажу и эксплуатации, при плохом уходе или отсутствии такового, ремонте с использованием неоригинальных запчастей, по причине неправильной сборки, аварии, воздействия пищи или напитков, химических веществ, а также вследствие чрезвычайных обстоятельств.

В любом случае, компания Forpa Pedretti S.p.A. не несёт никакой ответственности за ущерб, причинённый людям или предметам, отличным от Изделия, по причине несоблюдения указаний / предписаний / предупреждений, содержащихся в данном руководстве или, как альтернатива, в "Инструкции по монтажу и эксплуатации", сопровождающей каждое Изделие и предназначенное для владельца/пользователя. (например, чисто в качестве примера, в случае Детской кровати: "Никогда не оставляйте без присмотра ребёнка. Контролируйте, чтобы голова ребёнка не оказалась покрытой простынёй или одеялом...").

Компания Forpa Pedretti S.p.A., кроме прочего, не несёт никакой ответственности за ущерб, причинённый людям или имуществу, если поломка её продукции связана с разрушением компонентов Изделия, подвергаемых нормальному износу. Компонентами, подвергающимися нормальному износу, считаются все пластмассовые компоненты Изделия.

DIJELOVI



A

B

C



D



E

- A** Poslužavnik
- B** Okvir sjedala, set: sjedala, materijal,
Uložak za sjedalo* za podstavu i
sigurnosni remeni
- C** Držać nogu, cijeli sklop
- D** Luk s igračkama
- E** Košara

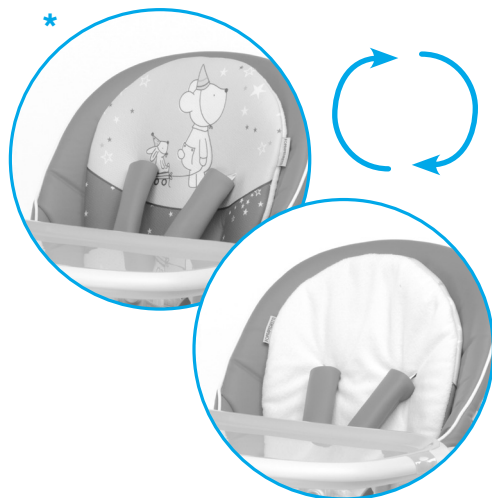

POSTAVLJANJE

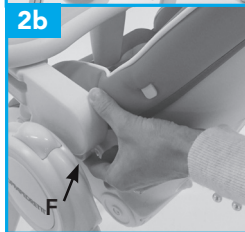
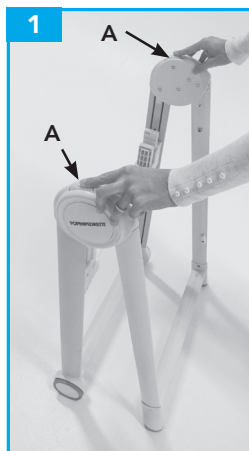
**1. OTVARANJE SKLOPA**

Pritisnite gumb za otvaranje zatvaranje na sklopu i rasprostrite držače nogu dok ne čujete klik koji vas upućuje da su zaključani u otvorenoj poziciji.

2. POSTAVLJANJE I UKLANJANJE SJEDALA

POSTAVLJANJE: Postavite pravilno sjedalo na sklop, gledajući prema kotačima kako je prikazano na slici. Postrojite i umetnite plastične konektore sjedala na utore sklopa. Kada pritisnete, klik vas upućuje na to da ste ga pravilno pričvrstili za sklop.

UPOZORENJE: Prije korištenja obavezno provjerite jesu li oba nosača sjedala pravilno pričvršćena na postolje. Kada je podignuto prema gore, ne smije se odvajati od samog postolja.

UPOZORENJE: pritisnite gumb „E“ s obje strane i uklonite sjedalo podižući ga prema gore.

VAŽNO: Nikad ne uklanjajte sjedalo od postolja s djetetom unutra.

3. POSTAVLJANJE POSLUŽAVNIKA

Držite polugu ispod poslužavnika (7) i postavite ga na sjedalo, provjeravajući da su nasloni za ruke unutar vodiča smješteni na poleđini samog poslužavnika. Otpustite polugu i pogurajte poslužavnik prema unutra, dok na sjedne na mjesto. Klik će indicirati da ste ga pravilno postavili.

UPOZORENJE: Uvijek provjerite da je poslužavnik pravilno umetnut i postavljen na držače za ruke.

VAŽNO: Prije svake upotrebe provjerite da je poslužavnik pravilno postavljen u željenu poziciju tako što ćete ga povući prema van bez pritiskanja poluge; u tom slučaju poslužavnik bi trebao ostati na svom mjestu.

UPOZORENJE: Kod montiranje držača za ruku ne dopustite djetetu da ga dira.

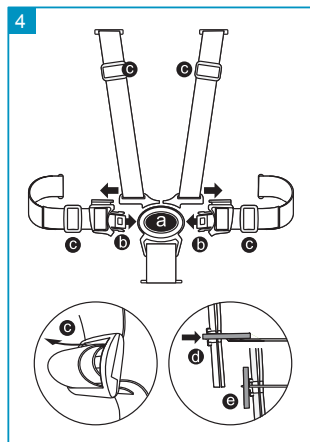
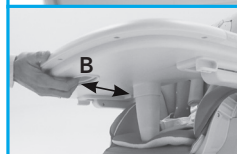
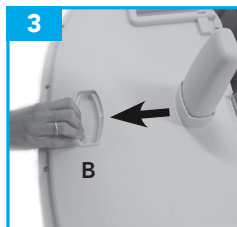
**4. SIGURNOSNI POJAS**

UPOZORENJE: Korištenje sigurnosnog pojasa zajedno s rastavljачem nogu potrebno je kako bi se osigurala sigurnost vašeg djeteta.

UPOZORENJE: Samo postavljanje poslužavnika na sjedalo na garantira potpunu sigurnost djeteta. Uvijek koristite sigurnosne pojaseve.

Sjedalica za hranjenje opremljena je s 5 sigurnosnih pojaseva.

Otkopčavanje kopče: Pritisnite gumb (a) i izvucite komponente (b).

Zakopčavanje kopče: Umetnite komponente (b) u kopču (a); čut će se klik kada su dijelovi sigurnosnih remenja i remenja preko krila na stražnjoj strani naslona (d, i uklonite pojaseve povlačeći ih iz unutarnje strane sjedala kroz proreze sjedala i postave.

Postavite poziciju remenja, ili prsnih pojaseva, ovisno o visini djeteta. Pojasevi moraju pasati prorezima pokraj djetetovih ramena.

Da biste oporavili remenje, umetnite plastični prsten fiksiran na kraju remenja kroz prorez tkanine i odgovarajućih proreza na sjedalu. Zarotirajte prsten u vertikalnoj poziciji s vanjske strane naslona (e).

Provjerite da je pravilno montiran i zaključan. Kada povučete remenje s unutarnje strane sjedala, ono se ne bi trebalo osloboditi.

Budite sigurni da su remeni pravilno postavljeni na jednakoj visini na naslonu.

VAŽNO: Pojasevi se smiju koristiti jedino ako su sve ostale sastavnice proizvoda prisutne.

VAŽNO: Ponovno postavite pojaseve kod svakog novog korištenja proizvoda.

POSTAVLJANJE

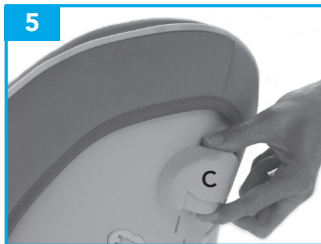

5. POSTAVLJANJE NASLONA

Naslon sjedalice za hranjenje može biti postavljen u tri pozicije P1, P2 i P3.

Za postavljanje nagiba naslon pritisnite tipku (C) koja se nalazi na vrhu naslona, podignite ili popravite naslon do željene visine i otpustite polugu. Kada čujete klik, to je znak da je naslon pravilno postavljen u jednu od tri pozicije. Postavljanje određenog nagiba možete raditi i s djetetom u sjedalu.

VAŽNO: Za djecu koja ne mogu sama sjediti (starosti manje od 6 mjeseci), koristite naslon samo u 3. poziciji (verzija bouncera).

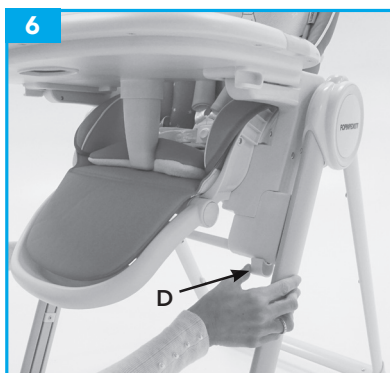

6. POSTAVLJANJE VISINE SJEDALICE ZA HRANJENJE

Sjedalica za hranjenje može biti postavljena na 5 različitih visina.

- Za podizanje sjedala: Uхватite vrh naslona i povucite prema gore do željene visine.
- Za spužtanje sjedala: Pritisnite gumb „D“ na dnu prema van u isto vrijeme i spustite sjedalo do željene visine. Otpustite gumb. Klik će upućivati na to da je sjedalo u pravilnom položaju.

UPOZORENJE: Ne prilagođavajte visinu sjedalice za hranjenje s djetetom u njoj.



7. UKLANJANJE UNUTARNJEG POSLUŽAVNIKA

Za uklanjanje unutarnjeg poslužavnika (8) pritisnite tipke sa strane i podignite ga. Unutarnji poslužavnik je fiksiran na glavni poslužavnik koristeći mehanizam pritiska. Da biste pričvrstili unutarnji poslužavnik, postavite ga na vrh glavnog poslužavnika i pritisnite prema dolje.

UPOZORENJE: Uvijek budite sigurni da je unutarnji poslužavnik pravilno ostrižen na glavni prije svakog korištenja.

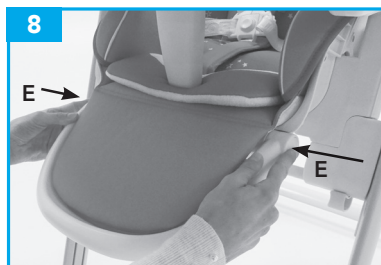

8. POSTAVLJANJE DRŽAČA NOGU, T.J. SKLOPA

Sklop može biti postavljen u 3 pozicije.

Pritisnite oba „E“ gumba u isto vrijeme i podižite i spuštajte cijeli sklop.

Opustite gume i provjerite je li sklop pravilno sjeo u na određenoj visini. Klik upućuje na to da je sklop pravilno postavljen.

POSTAVLJANJE



9

9. SKLADIŠTENJE POSLUŽIVAČA

Kada se ne koristi, poslužavnik se može okačiti na dvije kuke u poledini naslona. Uklonite poslužavnik kako je prikazano na slici. Uskladite i umetnite umetke na sklop u vodice koje su smještene ispod samog poslužavnika. Da biste uklonili poslužavnik sa sklopa, odignite ga prema gore.



10

10. SASTAVLJANJE KOŠARE ZA POHARNU

Postavite košaru na 4 gumba na stražnjem držaču, s otvorom košare okrenutim prema gore.

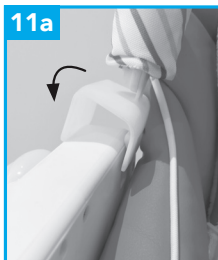

11a



11b

11. SASTAVLJANJE I KORIŠTENJE IGRAČAKA

UPOZORENJE: Igračka lijevu i desnu kuku za podršku; postavite lijevu pravilno orijentiranu sa lijevom stranom sjedalice za hranjenje – kao što je prikazano na slici 11a, i slijedite istu stvar s desne strane sjedalice. Nataknite igračke na oba naslona za ruke kako je prikazano na slici. Klik upućuje na to da je igračka dobro umetnuta (fig.11b).



P1



P2



P3

Igračka ima tri prilagodljive pozicije P1, P2 i P3.

POSTAVLJANJE

12

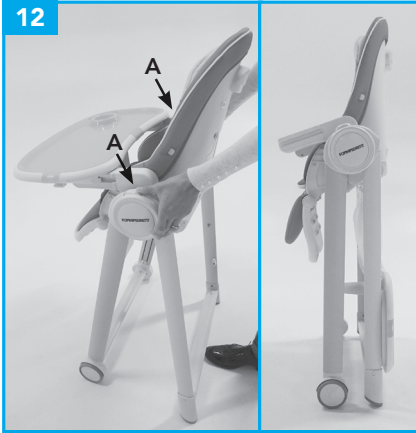

12. ZATVARANJE SJEDALICE ZA HRANJENJE

UPOZORENJE: Provjerite da je vaše dijete, kao i svako drugo dijete, na sigurnosnoj udaljenosti dok odrađujete ove korake. Također budite sigurni da pokretni dijelovi sjedalice za hranjenje nisu u kontaktu s djecom.

UPOZORENJE: Proje zatvaranja pričvrstite poslužavnik na pozadinu sklopa koristeći dvije kuke kako je prikazano na koraku 9.

Postavite košaru i sklop u vertikalnu poziciju.

Postavite sjedalo na najnižu poziciju kako biste smanjili dimenzije cijelog proizvoda kako je prikazano na koraku 6.

ZATVARANJE: Stanite iza sjedalice za hranjenje. Pritisnite gumb „A“ koji se nalazi iznad šarki i u isto vrijeme spojite držač nogu, odnosno cijeli sklop kako je prikazano na slici 12, sve dok ne čujete klik koji vas upućuje na to da se nalazi u zaključanoj poziciji.

13

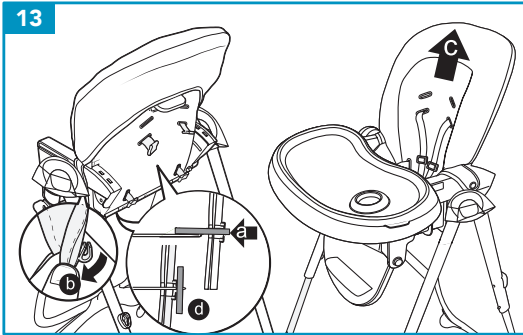

UKLANJANJE POSTAVE ZA PRANJE

Zaokrenite plastični zaključavajući prsten sigurnosnog remenja i pojasa preko krila sa stražnje strane naslona (a) i uklonite pojas povlačeći s unutarnje strane sjedala kroz proreze na sjedalici i postavi.

Zaokrenite plastični zaključavajući prsten razdjeljivača nogu ispod sjedala i uklonite pojas povlačeći s unutarnje strane sjedala kroz proreze na sjedalici i postavi.

Otkopčajte pritisni klin koji pričvršćuje tkaninu sa strana naslona za ruke (b).

Uklonite postavu sa sjedala (C).

SASTAVLJANJE POSTAVE

Postavite postavu na sjedalo.

Umetnite plastični prsten, namjestite ga na kraj ramena, tako da prolazi kroz odgovarajuće proreze na tkanini i sjedalici.

Zarotirajte prsten u vertikalnu poziciju s vanjske strane naslona. Provjerite je li pravilno zaključan. Umetnite plastični prsten, namjestite ga na kraj pojasa preko krila, i provucite kroz odgovarajuće proreze na tkanini i sjedalici.

Zarotirajte prsten u vertikalnu poziciju, na vanjsku stranu naslona. Provjerite je li pravilno zaključan.

Umetnite plastični prsten, namjestite ga na kraj pojasa razdjeljivača nogu tako da prolazi kroz odgovarajuće proreze na tkanini i sjedalici.

Zarotirajte prsten u horizontalnu poziciju ispod naslona. Provjerite je li pravilno zaključan.

VAŽNO! PAŽLJIVO PROČITAJTE I SAČUVAJTE ZA BUDUĆE KORIŠTENJE.

PAŽLJIVO SE PRIDRŽAVAJTE KONFIGURACIJA ZA KORIŠTENJE PROIZVODA:

ZA KORIŠTENJE KAO BOUNCER: Za djecu koja ne mogu sjediti samostalno (od rođenja do 6 mjeseci, maksimalne težine 9kg) uvijek koristite potpuno naslonjen naslon u poziciji P3. Prilagođava se standardima EN 12790:2009.

ZA KORIŠTENJE KAO SJEDALICA ZA HRANJENJE: Za djecu koja mogu sjediti samostalno, od 6 mjeseci do 3 godine ili do 15kg. Prilagođava se standardima EN 14988:2017+A1:2020.

VERZIJA SJEDALICE ZA HRANJENJE: Ovaj proizvod namijenjen je za djecu koja mogu samostalno sjediti do 3 godine života, tj. do 15kg.

VERZIJA BOUNCERA: Ovaj proizvod namijenjen je za djecu koja ne mogu sjediti samostalno (od rođenja do 6 mjeseci, maksimalne težine 9kg) s naslonom postavljenom u najravnijem položaju.

- Za korištenje u bouncer verziji proizvod nije namijenjen za duže periode spavanje.
- Ovaj proizvod u bouncer verziji ne zamjenjuje krevetić. Ako dijete treba san, postavite ga u odgovarajući krevetić.

PAŽNJA

- Nikada ne ostavljajte dijete bez nadzora.
- Uvijek koristite remenje.
- Opasnost od pada: Ne dozvoliti djetetu penjanje na proizvod.
- Ne koristiti proizvod ako svi dijelovi nisu ispravno pričvršćeni i podešeni.
- Imati na umu rizik od otvorenog plamena i ostalih izvora velike topline u blizini proizvoda.
- Imati na umu rizik od nagnjanja kad se dijete može stopalima odgurnuti od stola ili bilo koje druge strukture.
- Kako bi se osigurala sigurnost vašeg djeteta za vrijeme korištenja ovog proizvoda, nužno je korištenje pojasa preko prepona, sigurnosne barijere i reduktor sjedala. Uvijek koristite sigurnosne pojaseve.
- **Ovaj proizvod namijenjen je djeci koja mogu samostalno sjediti do 3 godine i maksimalno 15kg.**
- **UPOZORENJE:** Sjedalica za hranjenje treba biti postavljen isključivo od strane odrasle osobe. Provjerite je li se pravilno sastavljeno prije samog korištenja.
- **UPOZORENJE:** Ne koristite sjedalicu za hranjenje ako neki od dijelova nedostaje ili je pak oštećen ili slomljen.
- **UPOZORENJE:** Sjedalica za hranjenje se ne smije koristiti ako neki dio nije pravilno i adekvatno sastavljen. Ne koristite komponente, rezervne dijelove ili dodatke koji nisu odobreni od strane proizvođača.
- **UPOZORENJE:** Koristite sjedalicu za hranjenje jedino kada dijete može samostalno sjediti i starije je od 6 mjeseci.
- **UPOZORENJE:** Sjedalica za hranjenje namijenjena je djeci do 15kg.
- **UPOZORENJE:** Ne ostavljajte dijete bez nadzora u sjedalici za hranjenje.
- **UPOZORENJE:** Uvijek koristiti sigurnosne pojaseve kako bi izbjegli mogućnost klizanja djeteta iz sjedalice.
- **UPOZORENJE:** Redovite pregledajte da su pojasevi pravilno pričvršćeni te da nisu oštećeni ili istrošeni.
- **UPOZORENJE:** Provjerite jesu li svi pojasevi namješteni prema veličini djeteta.
- **VAŽNO:** Pojasevi se smiju koristiti jedino ako su svi ostali dijelovi pravilno namješteni.
- **UPOZORENJE:** Sami poslužavnik ne garantira sigurnost vašeg djeteta. Uvijek koristite sigurnosne pojaseve.
- **UPOZORENJE:** Nikada ne podižite i ne postavljajte visinu sjedalice za hranjenje dok dijete sjedi u njoj.
- **UPOZORENJE:** Ne postavljajte sjedalicu za hranjenje blizu prozora ili zidova, ili pak gdje su vrpce, zavjese ili slične stvari koje mogu koristiti djetetu za penjanje ili gušenje.
- **UPOZORENJE:** Neposredna blizina vatre ili drugih izvora topline može biti vrlo opasna.
- Ne postavljajte proizvod blizu stepenica.
- Ne postavljajte proizvod na povišene površine, kao što su stol ili radna ploča.
- Koristite proizvod na ravnim površinama.
- Ne koristite proizvod kao autosjedalicu.

UPOZORENJA

- Ne pomičite i ne nosite proizvod s djetetom u njemu.
- **UPOZORENJE:** Provjerite da ja vaše dijete na sigurnoj udaljenosti kada zatvarate i otvarate proizvod. Kod sastavljanja sjedalice za hranjenje budite sigurni da pomični dijelovi proizvoda ne dolaze u doticaj s tijelom vašeg djeteta.
- Ne dopustite djeteta da se penje bez nadzora ili se igra s proizvodom. Ovaj proizvod nije igračka.
- Proizvod je namijenjen za korištenje jednog djeteta.
- Povremeno provjeravajte jesu li sve komponente proizvoda pravilno zaključane.
- Sigurno uklonite pakiranje. Dijete se može ugušiti igrajući se s plastičnim vrećama.
- Budite sigurni da su si korisnici proizvoda svjesni upozorenja.

ODRŽAVANJE I ČIŠĆENJE

- Provjerite da su svi sigurnosni dijelovi pravilno zaključani, a ostali da pravilno funkcioniraju.
- Provjerite svaki dio proizvoda kako bi ga mogli pravilno razjediniti.
- Ne koristite maziva za raspršivanje niti agresivne tvari.
- Za čišćenje proizvoda koristite spužvu, toplu vodu i sapun i temeljito ga osušite.
- Teške mrlja mogu biti uklonjene s blagim deterdžentom. Ne koristite abrazivne sastojke, proizvode koji sadrže amonijak ili izbjeljivač, ili alkoholne deterdžente.
- Za čišćenje postavite pratiti upute na oznaka za pranje.

Sadržaj dolje navedenog dokumenta stupa na snagu 1.1.2005. i u potpunosti zamjenjuje sve prethodne poruke u vezi s jamstvom koje pruža tvrtka Foppa Pedretti S.p.A.

FORMALNO JAMSTVO

Foppa Pedretti S.p.A., glavni ured koji se nalazi na adresi Via Volta 11, Grumello del Monte (Italija), jamči izravno Kupcu da je ovaj potpuno novi proizvod bez greške u vidu materijala, dizajna i proizvodnje, te da je u skladu s karakteristikama koje je objavio proizvođač.

Ovo formalno jamstvo vrijedi u svim zemljama članicama Europske unije i ne isključuje ni ograničava prava kupca u skladu s obveznim zakonskim mjerama u vezi s Prodavačem Proizvoda.

Kako bi iskoristio ovo formalno jamstvo, Kupac mora vratiti neispravan proizvod Prodavaču i predstaviti mu dokaz o kupovini Proizvoda koji jasno mora prikazivati adresu Prodavača, datum kupnje proizvoda sa žigom i potpisom Prodavača te naznakom samog Proizvoda, ili, alternativno, račun koji ne smije biti izmijenjen i koji jasno mora prikazivati iste podatke kao što su gore navedeni.

Formalno jamstvo vrijedi dvanaest (12) mjeseci od datuma kupovine Proizvoda. Tijekom ovog razdoblja **Foppa Pedretti S.p.A.** popraviti će ili zamijeniti neispravan proizvod prema svojoj procjeni. Formalno jamstvo pruža se krajnjem korisniku Proizvoda (Kupcu) i ne isključuje ni ograničava obvezna zakonska prava Kupca i/ili prava koja Kupac može imati u vezi s Prodavačem Proizvoda.

IZUZECI FORMALNOG JAMSTVA.

Formalno jamstvo ne vrijedi u slučaju štete na Proizvodu iz sljedećih razloga: ako se proizvod koristi na način koji nije u skladu s informacijama sadržanim u listu o korištenju i sastavljanju, ako je proizvod udaren ili je pao, ako je Proizvod izložen vlazi ili ekstremnoj toplini ili okolišnim uvjetima, ili naglim promjenama uvjeta, koroziji, oksidaciji, nedozvoljenim izmjenama ili popravcima Proizvoda, popravcima koji koriste neodobrene zamjenske dijelove, neprikladnoj uporabi, neprikladnom održavanju ili neodržavanju, neprikladnom održavanju u usporedbi s informacijama u listu o korištenju i sastavljanju, neispravnom sastavljanju, nesrećama, šteti uzrokovanoj hranom ili pićem, šteti uzrokovanoj kemijskim proizvodima, slučajevima više sile.

U svakom slučaju, **Foppa Pedretti S.p.A.** odriče se svake **odgovornosti za štetu prema osobama ili imovini, osim Proizvoda, kad je takva šteta uzrokovana nepridržavanjem uputa/ savjeta/ upozorenja sadržanih u priručniku ili, alternativno, u listu za korištenje i sastavljanje koji dolazi sa svakim Proizvodom za vlasnika/ korisnika.** (Na primjer, u slučaju kolijevke: „Stalno provjeravajte svoje dijete. Pazite da plahte i deke ne pokrivaju glavu djeteta...“).

Nadalje, Foppa Pedretti S.p.A. odriče se svake odgovornosti za štetu prema osobama i imovini kad do greške u proizvodima dođe zbog pada kvalitete komponenti Proizvoda zbog njihova trošenja. Sve plastične komponente proizvoda smatraju se komponentama koje se troše.

Importato da | Imported by:
Foppa Pedretti S.p.A.
Via A. Volta, 11 - 24064
Grumello del Monte, Bergamo - Italy
tel +39 035.830497
fax 39 035.831283
www.foppapedretti.it